

KARTA GWARANCYJNA

Nazwa, typ wyrobu

Numer rachunku

Data sprzedaży/wydania

Sprzedawca (pieczęć, podpis)

Data i podpis Klienta

Szanowny Kliencie,

Gratulujemy bardzo dobrego wyboru. Mamy nadzieję, że nasz wyrób będzie służył Państwu należycie wiele lat.

Firma PPHU Polimat Roman Brejecki z siedzibą w Przedbojowicach 33, 88-150 Kruszwica

(Gwarant) udziela 10-letniej gwarancji na barwę i kształt wanny/brodzika swojej produkcji liczoną od daty sprzedaży wyrobu.

Na pozostałe elementy eksploatacyjne wyżej wymienionego wyrobu udzielamy gwarancji 12 m-cy od daty sprzedaży.

Warunkiem rozpatrzenia reklamacji przez Gwaranta jest prawidłowo wypełniona karta gwarancyjna (posiadająca nazwę produktu oferowanego przez firmę Polimat, datę sprzedaży, czytelny stempel sklepu wraz z podpisem uprawnionej osoby) oraz dowód zakupu identyfikujący produkt. Gwarancja obowiązuje na terenie Rzeczypospolitej Polskiej.

Produkt zakupiony z tzw. ekspozycji lub jako używany, nie podlega reklamacji z tytułu gwarancji.

Postępowanie reklamacyjne:

- Ewentualne reklamacje powinny być składane u Sprzedawcy (w miejscu zakupu wyrobu) w formie pisemnej z załączeniem dowodu zakupu, karty gwarancyjnej oraz opisem uszkodzeń.
- Producent dokona kwalifikacji usterki. Gwarant jest uprawniony do dokonania kwalifikacji na podstawie zdjęć przesłanych przez Klienta.
- W przypadku uznania reklamacji za uzasadnioną, wady i uszkodzenia produktu zgłoszone przez Klienta w trakcie jego eksploatacji w okresie trwania gwarancji będą usuwane w terminie najkrótszym, bez zbędnych niedogodności, uzgodnionym z klientem, nie dłuższym niż 28 dni roboczych od daty złożenia reklamacji lub wymienione na nowe, wolne od wad.
- Jeśli Produkt jest dostarczany przez Uprawnionego z Gwarancji winien być odpowiednio zabezpieczony przed uszkodzeniami w transporcie. Za odpowiednie zabezpieczenie będzie uważane opakowanie całkowicie osłaniające produkt, zapewniające pełną ochronę zawartości przed jakimkolwiek uszkodzeniem mechanicznym w czasie transportu. W razie nie zastosowania opakowania opisanego jak wyżej wysyłający ponosi wszelkie ryzyka związane z uszkodzeniami produktu dostarczanego Gwarantowi/Sprzedawcy.
- Jeśli naprawa odbywa się u Klienta uprawnionego z Gwarancji, jest on zobowiązany do zapewnienia warunków (w szczególności poprzez umożliwienie dostępu do produktu oraz wyłączenie innych urządzeń zagrażających osobie dokonującej naprawy) pozwalających na naprawę.
- Jakiegokolwiek naprawy produktu dokonane przez osoby inne niż Gwarant powodują utratę uprawnień z tytułu Gwarancji.

Obowiązki Klienta:

- Sprawdzić stan ilościowy i jakościowy przyjmowanego towaru, zauważone wady zgłosić niezwłocznie Sprzedawcy.
- W przypadku własnego transportu zabezpieczyć wyrób przed uszkodzeniem.
- Przed montażem usunąć wszelkie zabezpieczenia.
- Zamontować wyrób zgodnie z załączoną instrukcją montażu.
- W czasie eksploatacji użytkować wyrób zgodnie z przeznaczeniem.
- Wyrób powinien być zamontowany w taki sposób, aby umożliwić jego łatwy demontaż.

Nie zastosowanie się do powyższych obowiązków może skutkować odrzuceniem reklamacji z tytułu gwarancji

Gwarant zaleca zlecić montaż produktu odpowiednio wykwalifikowanemu instalatorowi.

Każdy wyrób zabezpieczony jest folią ochronną oraz teksturą chroniącą towar przed uszkodzeniami mechanicznymi. W czasie zakupu wyrobu powinno się dokładnie sprawdzić towar pod względem jakościowym, a następnie zabezpieczyć wyrób przed uszkodzeniami mechanicznymi, które mogą wystąpić podczas transportu.

Gwarancją nie są objęte uszkodzenia powstałe w wyniku:

- zniszczenia bądź uszkodzenia produktu podczas transportu,
- przeróbek lub zmian konstrukcyjnych dokonywanych przez Użytkownika lub osoby trzecie,
- osadzania się kamienia, osadu oraz wykorzystania ziemistych środków czyszczących,
- montażu niezgodnego z Instrukcją,
- użytkowania w sposób niedbały, niezgodny z przeznaczeniem,
- uszkodzenia wyrobu z własnej winy, uszkodzenia mechaniczne/ termiczne
- zmian wynikających z naturalnego, powszechnego procesu starzeniowego,
- nadmiernej, ponadprzeciętnej eksploatacji,
- następstw i skutków niewłaściwej instalacji syfonu/przelewu, baterii nawannowej, sterowników oraz innych przedmiotów instalowanych w wannie.

W przypadku nieuzasadnionego zgłoszenia reklamacji z tytułu gwarancji klient ponosi wszelkie koszty związane z wezwaniem serwisu. Firma Polimat nie ponosi odpowiedzialności w ramach udzielonej gwarancji za żadne szkody spowodowane montażem wyrobu w sposób uniemożliwiający łatwy i bezkolidyjny jego demontaż. Wszelkie koszty związane z demontażem lub uszkodzeniem elementów utrudniających dostęp do wyrobu (np. glazury, płytki, listwy oraz inne elementy wyposażenia łazienki) obciążają Klienta.

W przypadku braku zgodności rzeczy sprzedanej z umową kupującemu przysługują z mocy prawa środki ochrony prawnej ze strony i na koszt sprzedawcy, a gwarancja nie ma wpływu na te środki prawne.

Pielęgnacja: Powierzchnię wyrobu należy czyścić zawsze miękką ściereczką, gąbką z zastosowaniem płynnych środków czyszczących, przeznaczonych do tworzyw sztucznych takich jak akryl, nigdy nie stosować materiałów mających właściwości ściernie, nie używać detergentów w proszku. Przed właściwym użyciem środka czyszczącego należy sprawdzić w niewidocznym miejscu na powierzchni, czy nie spowoduje on uszkodzenia powierzchni wyrobu. Utrata połysku lub zmatowienie świadczą o dużych osadach z kamienia. W takim wypadku dokładne wyczyszczenie powierzchni octem lub odkamieniaczem powinno przywrócić powierzchni połysk.

PPHU „Polimat” Roman Brejecki, Przedbojowice 33, 88-150 Kruszwica
www.polimat.com.pl, e-mail: kontakt@polimat.com.pl
03.2023

Polimat

WANNA 100x65 MINI

Bathtubs

Badewanne

Ванны

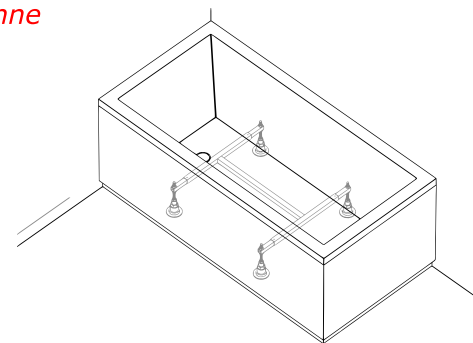

INSTRUKCJA MONTAŻU

ASSEMBLY INSTRUCTION

MONTEGEANLEITUNG

Инструкция по сборке

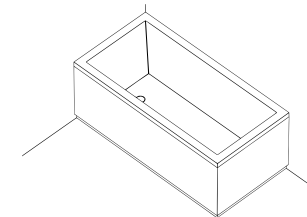

*Nie montować wyrobu z widoczną wadą
Don't install the product with a visible defect
Produkt mit sichtbaren Defekt nicht installieren
Не устанавливать изделие с видимым дефектом*

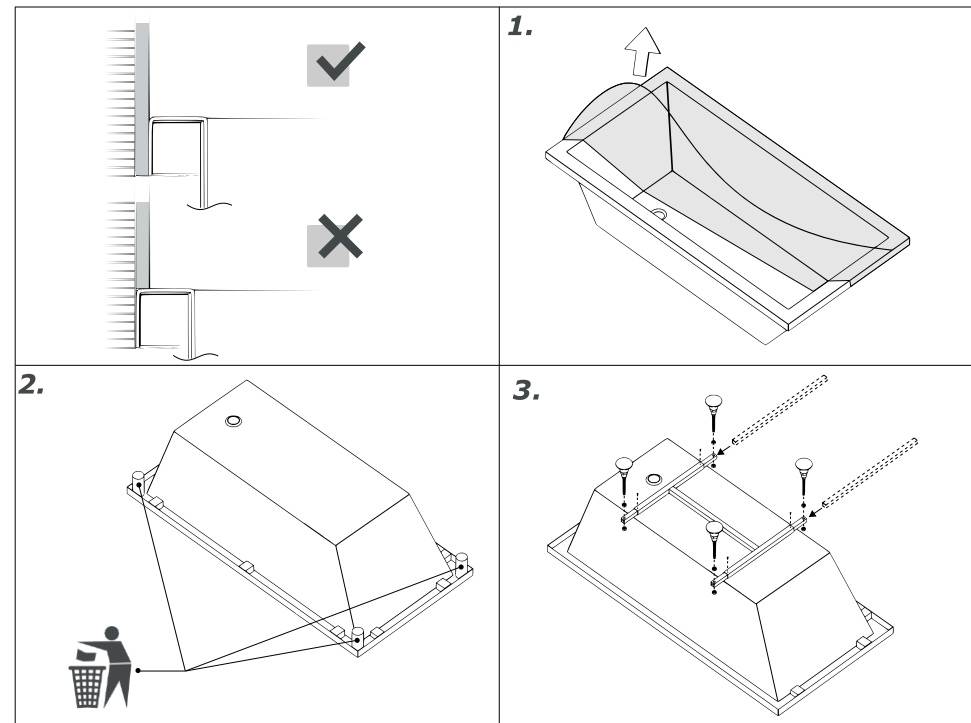

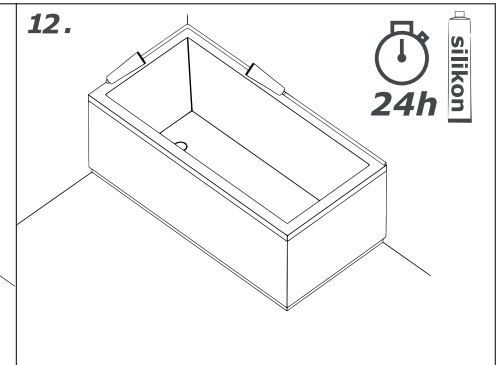
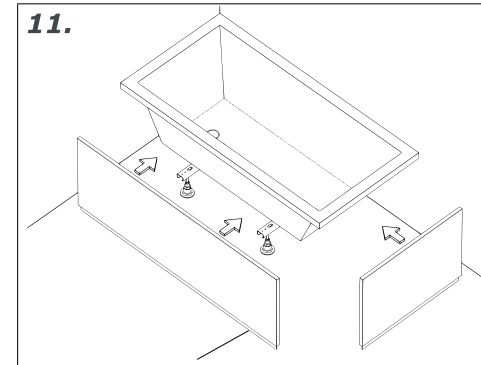
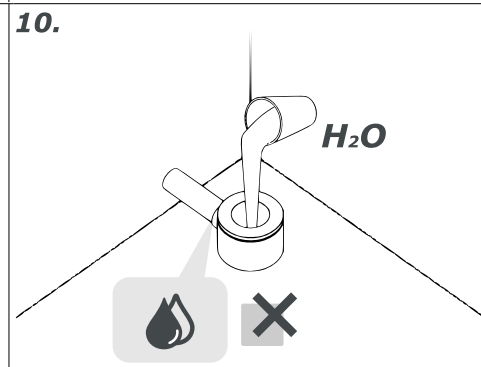
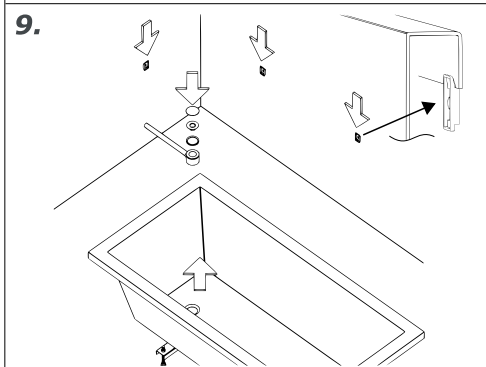
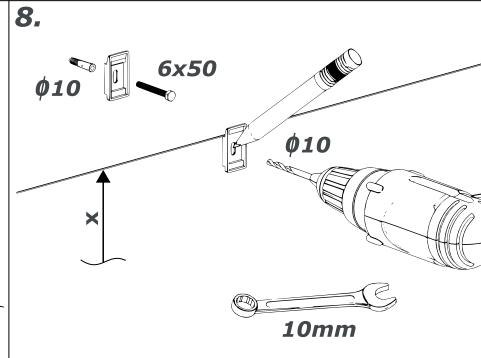
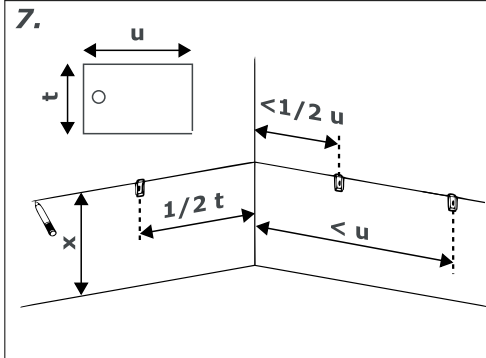
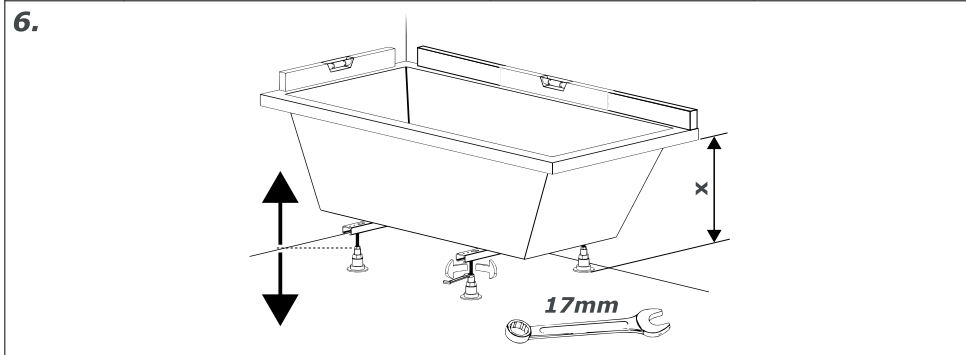
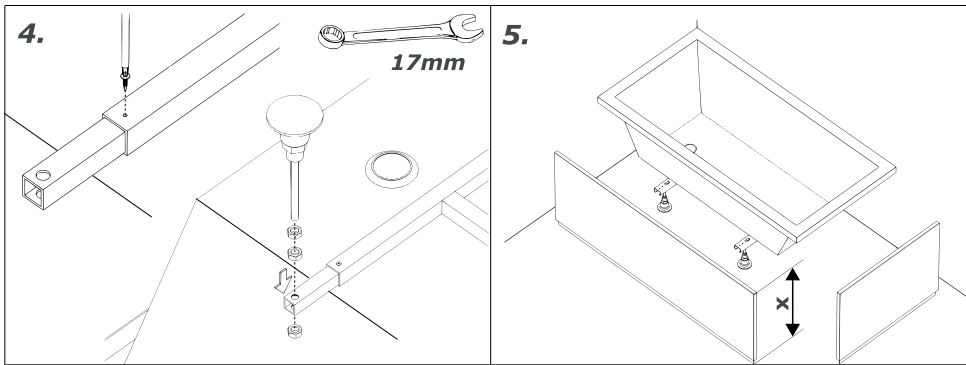

ISO 9001:2015
PZH B-BK-60210-1240/21

PPHU "POLIMAT" Roman Brejecki
Przedbojewice 33, 88150 Kruszwica
www.polimat.com.pl e-mail: kontakt@polimat.com.pl