

# BRENC

発酵器

## BR-H073

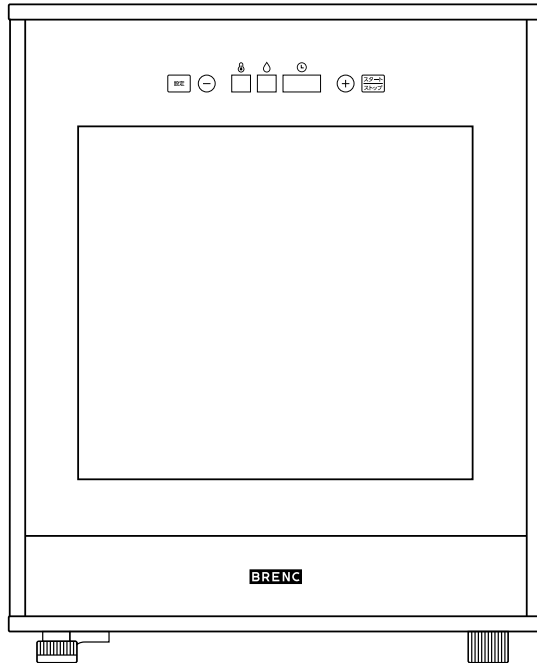

### 取扱説明書

お買い上げまことにありがとうございます。  
この取扱説明書をよくお読みのうえ正しくお使い  
ください。  
ご使用前には必ず「安全上のご注意」をお読  
みください。  
お読みになったあとはお使いになる方がいつで  
も見られるところに大切に保管してください。

### もくじ

安全上のご注意	1 ~ 2
使用上のお願い	2
各部のなまえとはたらき	3
棚板の取り付けかた	4
設定について	5
メモリー機能について	5
結露について	5
使いかた	6 ~ 7
お手入れのしかた	8
修理を依頼される前に	9
こんな表示が出たときは	10
廃棄について	10
アフターサービスについて	10
仕様	10
保証書	裏表紙

# 安全上のご注意 - 必ずお守りください -

製品を安全にお使いいただき、あなたや他の人々への危害や財産への損害を未然に防止するための重要事項を警告・注意に分けて示しています。

 **警告** 取り扱いを誤ると、死亡または重傷などを負う可能性があります。

 **注意** 取り扱いを誤ると、傷害または物的損害などが発生する可能性があります。

お守りいただく内容を次の図記号で区別し説明しています。

 してはいけないこと（禁止）を示します。

 必ずすること（強制）を示します。

## — **警告** 電源コード・電源プラグについて —



必ず実施

● **交流 100V のコンセントを使う**

交流 200V の電源を使うと、感電・火災・故障の原因になります。

● **電源プラグを抜くときは、電源コードを持たずに、必ず電源プラグを持って抜く**

電源コードが傷み、感電・ショートによる火災の原因になります。

● **電源プラグにほこりが付着していないか確認し、刃の根元まで確実に差し込む**

感電・ショートによる火災の原因になります。



禁止

● **電源コード・電源プラグが傷んだり、コンセントへの差し込みがゆるいときは使わない**

感電・ショートによる火災の原因になります。

● **タコ足配線はしない**

発熱による火災の原因になります。

● **電源コードを無理に曲げたり、ねじったり、強く束ねたり、引っばったり、重いものをのせたり、加工したり、足に引っかかるような状態にしない**

電源コードが傷み、感電・ショートによる火災の原因になります。



水ぬれ禁止

● **ぬれた手で電源プラグの抜き差しはしない**

感電の原因になります。



電源プラグを抜く

● **異常時や故障時にはすぐに使用を中止し、電源プラグをコンセントから抜く**

異常のまま使用を続けると、感電・火災の原因になります。

(例) ■ 電源コード・電源プラグが異常に熱い

- 電源コードを動かすと、通電したりしなかったりする
- 本体が異常に熱かったり、こげ臭いにおいがしたりする
- 製品にさわるとビリビリと電気を感じる
- その他の異常や故障がある

すぐに使用を中止し、お買い上げの販売店または裏表紙のお客様相談窓口にご相談ください。

## — **警告** 事故を避けるために —



禁止

● **小さなお子様や取り扱いが不慣れな方だけで使わせたり、乳幼児の手の届く場所で使ったりしない**

やけど・感電・けがの原因になります。

● **パン生地やパン種の発酵、天然酵母の種の培養以外には使用しない**

● **製品のすきまや穴に針金・ピンなどの異物を入れない**

感電・けが・故障の原因になります。

● **使用中に可燃スプレー・シンナーなどの可燃物を製品の近くで使わない**

爆発・火災・発火の原因になります。

## — ⚠️ 警告 事故を避けるために —



分解禁止

- お客様ご自身で分解したり、修理や改造は絶対にしない  
異常動作による感電・火災・けがの原因になります。

修理はお買い上げの販売店または裏表紙のお客様相談窓口にご相談ください。



水ぬれ禁止

- 本体を丸洗いしたり、水につけたり、水をかけたりしない  
感電・ショートによる火災・故障の原因になります。

## — ⚠️ 注意 —



必ず実施

- お手入れするときは、電源プラグをコンセントから抜き、冷めてからおこなう  
感電・やけどの原因になることがあります。

- オープン天板・棚板などを出し入れするときは、ミトンなどを使用する  
やけど・けがの原因になることがあります。



禁止

- 使用中や使用直後は庫内・加湿トレイにふれない  
やけどの原因になることがあります。
- 庫内底面にオープン天板・ボウルなどを直接置かない  
やけど・調理器具の破損の原因になることがあります。必ず棚板の上に置いてください。
- 下記の場所には設置しない
  - 不安定な場所、傾いている場所、粉や油で汚れている場所、大理石などのすべりやすい場所  
(破損・けがの原因になることがあります)
  - 高温になる場所、火気の近く (故障の原因になることがあります)
  - 水のかかる場所、湿気が多い場所 (感電・漏電・故障の原因になることがあります)
  - 畳・じゅうたん・フローリング・木製の台などの上 (家具の破損の原因になることがあります)

- 製品の上に乗ったり、寄りかかったりしない  
転落や製品転倒などによるけがの原因になることがあります。特にお子様にはご注意ください。

- ぶついたり、重いものを上にのせたり、無理な力を加えたり、乱暴に扱ったりしない  
破損し、感電・火災・けがの原因になることがあります。

- 使用中に本体を持ち上げたり、移動させたりしない  
故障の原因になることがあります。



電源プラグを抜く

- 使用時以外は必ず電源プラグを抜く  
絶縁劣化による感電・火災・漏電の原因になることがあります。

- お手入れするときは、必ず電源プラグを抜く  
感電・けがの原因になることがあります。

## 使用上のお願い

- 1回使うごとにお手入れする  
汚れたまま放置するとカビ発生の原因になることがあります。
- 壁などから5cm以上離して設置する  
熱で壁などを傷める原因になることがあります。
- 棚板に5kg以上のものをのせない  
棚板・棚板レールの変形の原因になることがあります。

# 各部のなまえとはたらき

## 本体

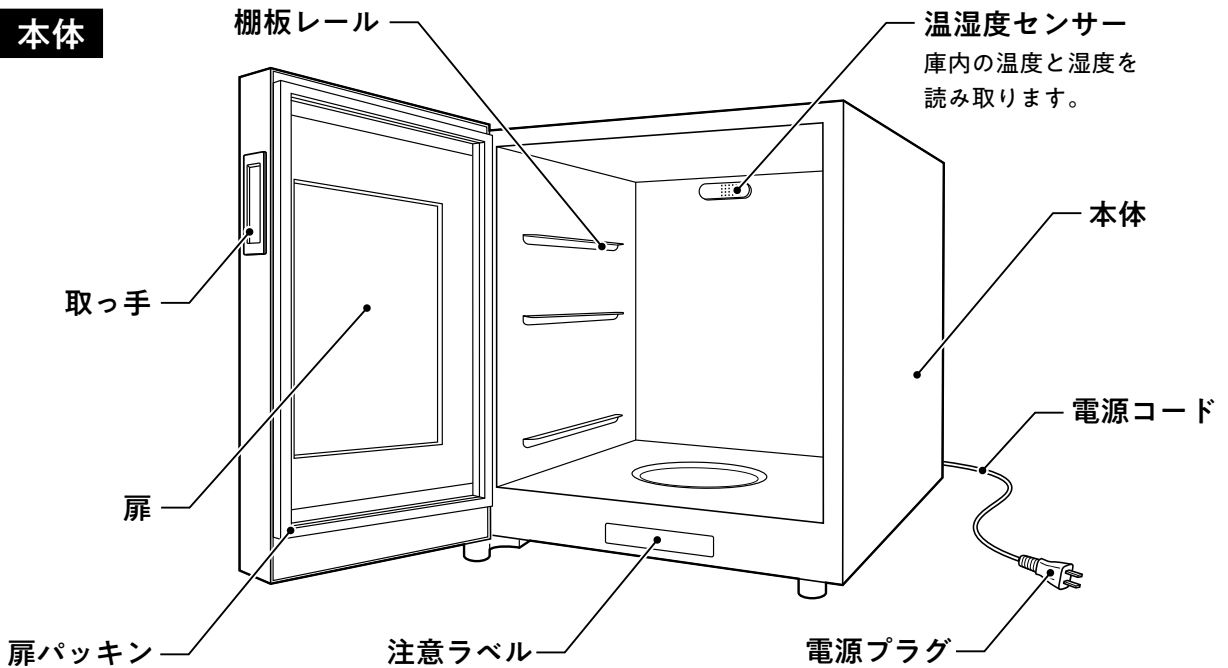

## 付属品

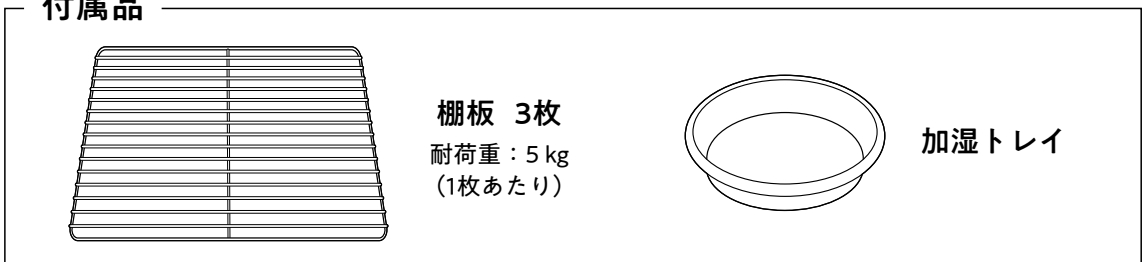

## 操作部

### 設定キー

設定キーを押すたびに、温度→湿度→時間→温度・・・の順に設定できます。

### －(マイナス)キー

### ＋(プラス)キー

スタート/ストップキーを押すと、運転をスタートします。もう一度押すと、運転をストップします。



温度表示画面  
設定した温度を  
表示します。

湿度表示画面  
設定した湿度を  
表示します。

時間表示画面  
設定時間を表示します。  
運転中はカウントダウンをし、  
残り時間を表示します。

# 棚板の取り付けかた

お願い

この部分が上になるように設置してください。

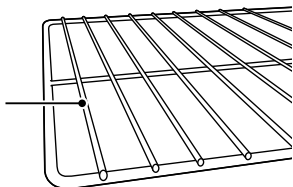

—棚板を横から見たとき—

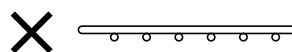
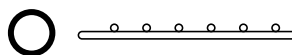

## 取り付けかた

### 1. 棚板を斜めに入れる

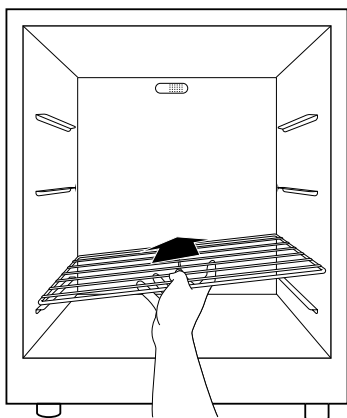

### 2. 棚板レールに置く

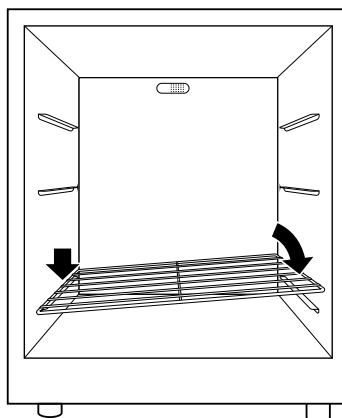

※取りはずすときは、取り付けかたと逆の手順でおこなってください。

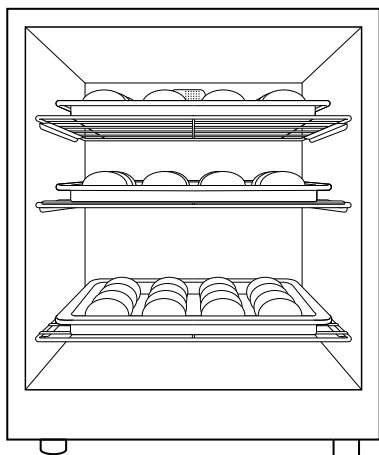

#### 3段使用するとき

オープン天板が3枚入ります。

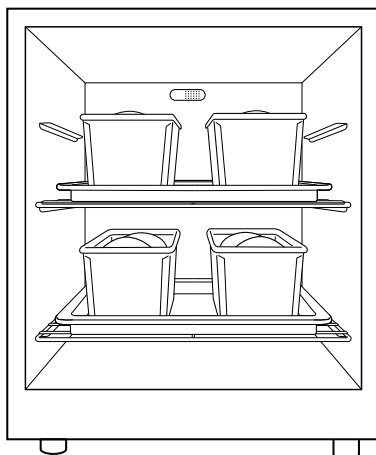

#### 2段使用するとき

食パン型（3斤）が4つ入ります。

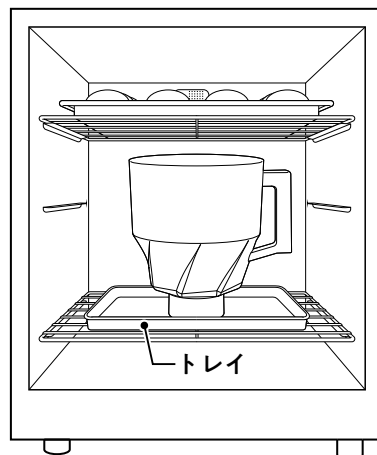

#### ニーダー専用の容器ごと発酵させるとき



容器と、オープン天板が1枚入ります。

お願い

容器を入れるときは棚板の上にトレイなどを置いてからのせてください。

# 設定について

設定キーを押すたびに、温度→湿度→時間→温度→・・・の順に設定できます。

 温度	<ul style="list-style-type: none"><li>▪ 20~45℃（1℃単位）で設定できます。</li><li>▪ - / +キーを押すたびに、20 ↔ 21 ↔ 22 ↔・・・↔ 44 ↔ 45 ↔ 20 ↔・・・と設定できます。</li></ul> ※本製品に冷却機能はありませんので、室温以下にはなりません。
 湿度	<ul style="list-style-type: none"><li>▪ 70~90%（5%単位）で設定できます。（本製品は相対湿度 [%RH] で湿度を管理します）</li><li>▪ - / +キーを押すたびに、70 ↔ 75 ↔ 80 ↔ 85 ↔ 90 ↔ -- ↔ 70 ↔・・・と設定できます。</li><li>▪ 加湿機能を使用しないときは、「--」に設定してください。</li></ul> ※本製品に除湿機能はありません。
 時間	<ul style="list-style-type: none"><li>▪ 10分～24時間（10分単位）で設定できます。</li><li>▪ - / +キーを押すたびに、00:10 ↔ 00:20 ↔・・・↔ 24:00 ↔ --:-- ↔ 00:10 ↔・・・と設定できます。</li><li>▪ 連続運転するときは、「--:--」に設定してください。</li></ul>

## メモリー機能について

最後に運転したときの温度、湿度、時間は記憶されます。

また、電源プラグをコンセントから抜いても、設定は記憶されます。

## 結露について

加湿機能を使用すると、扉の内側が結露し、製品下部に水が溜まりやすくなります。

以下の点に注意してください。

- 扉を開けるときは、扉の内側についた水滴をこまめにふき取る。
- 使用後は扉を開き、庫内が冷めたらできるだけ早く庫内の水滴をふき取り、1時間以上扉を開放する。

# 使いかた

## 準備

- 加湿トレイに水を 200mL 入れ、庫内底面のくぼみにセットする  
加湿機能を使用しないときは、加湿トレイをセットする必要はありません。
- 棚板を取りつける  
棚板の取り付けかたについては、P.4「棚板の取り付けかた」をご覧ください。

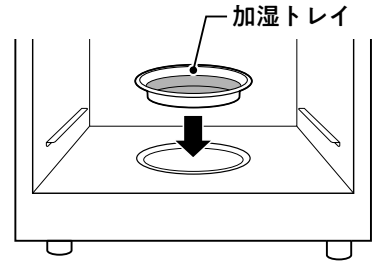

## 使いかた

### 1. 電源プラグをコンセントに差し込む

- 電源プラグは刃の根元まで確実に差し込んでください。
- ブザー音が1回鳴り、表示画面が1秒間点灯したあと、消灯します。

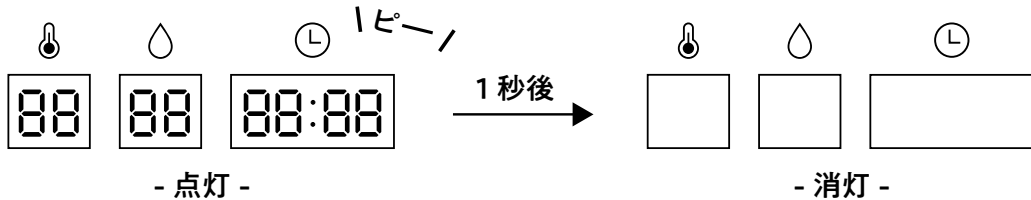

### 2. いずれかのキーを押す

- ブザー音が1回鳴り、前回運転した時の設定を表示します。

### 3. - / + キーで温度・湿度・時間を設定する

- 設定中の項目の画面が点滅します。
- 設定キーを押すたびに、温度→湿度→時間→温度・・・の順に設定できます。
- 設定したい項目を選択したら、- / + キーで、温度・湿度・時間を設定してください。
- 30 秒間操作をおこなわないと、表示画面が消灯します。
- 運転を開始しないと、設定は記憶されません。

- 加湿機能を使用しないとき… - / + キーを押して、湿度を「--」に設定してください。
- 連続運転するとき… - / + キーを押して、時間を「--:--」に設定してください。

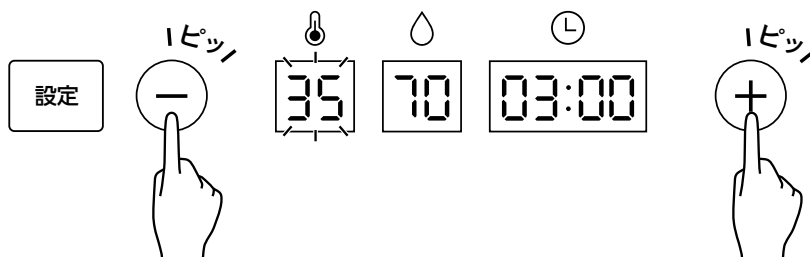

# 使いかた

## 4. スタート/ストップキーを押し、運転スタート

- ブザー音が1回鳴り、時間表示画面の「:」が点滅してカウントダウンを開始します。
- 運転中は、設定した温度・設定した湿度・残り時間を表示します。



### ■ 運転をストップするとき

- スタート/ストップキーを押し、運転を停止します。
- 時間のカウントダウンはリセットされ、設定時間に戻ります。

### ■ 運転の途中で設定を変更するとき

- 温度を変更するときは、-/+キーを押して変更してください。
- 湿度・時間は、運転の途中で設定を変更できません。  
スタート/ストップキーを押して運転を停止し、使いかた3からやり直してください。  
時間のカウントダウンはリセットされ、設定時間に戻ります。

### ⚠ 注意



禁止

- 庫内底面にオープン天板・ボウルなどを直接置かない  
やけど・調理器具の破損の原因になることがあります。
- 使用中は庫内・加湿トレイにふれない  
やけどの原因になることがあります。

## 5. 時間のカウントダウンが終了し、運転終了

- 運転が終了すると、ブザー音が6回鳴ります。
- 運転終了後、1分間操作をおこなわないと、表示画面が消灯します。
- 1分以内にいずれかのキーを押したときは、使いかた3に戻ります。

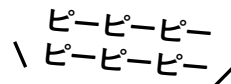
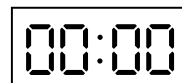

## 6. 電源プラグをコンセントから抜く

## 7. 使用後は扉を開き、本体が冷めてからお手入れする

### ⚠ 注意





禁止

- 使用直後は庫内・加湿トレイにふれない  
やけどの原因になることがあります。



# お手入れのしかた

⚠ 警告	⚠ 注意
 <p>● 本体を丸洗いしたり、水につけたり、水をかけたりしない 感電・ショートによる火災・故障の原因になります。</p> <p>水ぬれ禁止</p>	 <p>● お手入れするときは、必ず電源プラグを抜く 感電・けがの原因になることがあります。</p> <p>電源プラグを抜く</p>

## お手入れする前に

必ず電源プラグをコンセントから抜き、本体と加湿トレイが冷めてからお手入れしてください。

ベンジン、シンナー、クレンザー、ナイロン製や金属製のたわし、たわし、化学ぞうきん、漂白剤（酸素系・塩素系）などは表面を傷つけますので使用しないでください。

## お手入れ

お手入れは、1回使うごとに必ずおこなってください。

お手入れが終わったあとは、扉を開いて庫内をしっかりと乾かしてください。

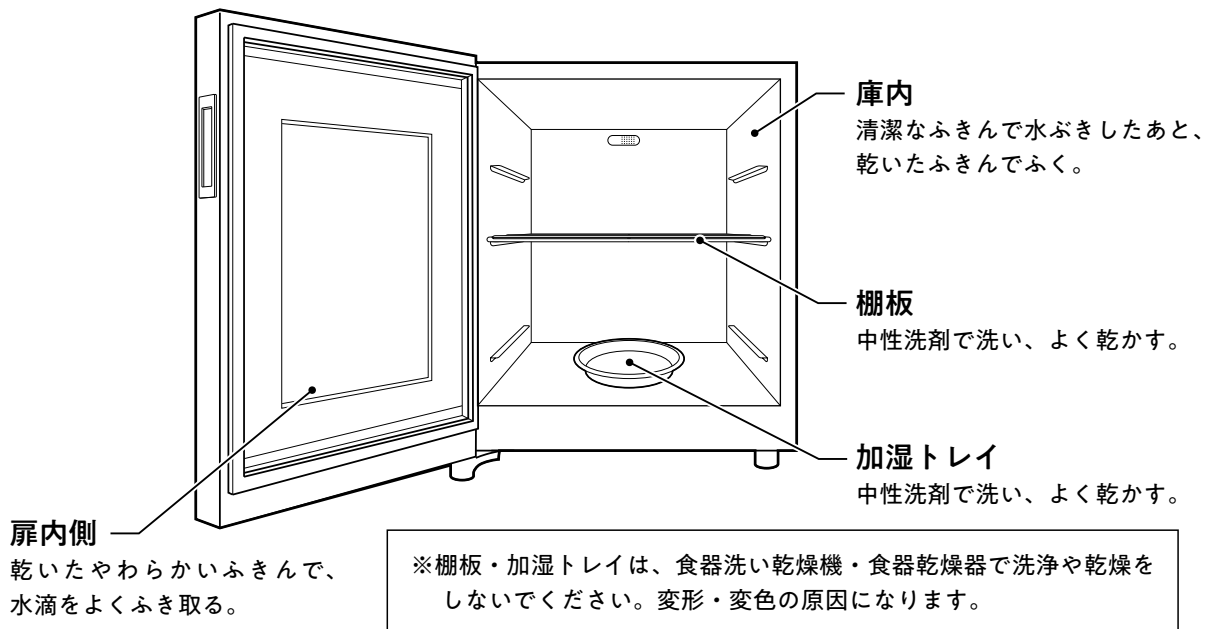

## 保管場所について

長期間使用しないときは、本体・棚板・加湿トレイの汚れや水分をよくふき取り、庫内をしっかりと乾かしてから保管してください。また、下記の場所には保管しないでください。

- ほこりや湿気の多いところ
- 屋外や直射日光のあたるところ
- 火気や熱源の近く
- お子様の手が届くところ

# 修理を依頼される前に

「故障かな？」と思ったときは次のことをお確かめください。

次の点検をしてもなお不具合があるときは、お買い上げの販売店または裏表紙のお客様相談窓口にご相談・点検をご依頼ください。

お客様ご自身での分解や修理は危険ですので絶対にしないでください。

## 次のことは故障ではありません

運転中にカチッと音がする	ヒーターを ON/OFF するときの音です。庫内の温度を一定に保つため、設定した温度に達すると、自動でヒーターが OFF になります。庫内が設定した温度よりも下がると自動でヒーターが ON になります。
水が漏れる 水がたれる	加湿機能を使用すると、庫内で結露した水が製品下部にたまる場合があります。また、扉を開けるときは、扉内側の水滴をこまめにふき取ってください。
運転を開始すると、 表示画面が暗くなる	運転が開始したことをわかりやすくするため、明るさを変化させています。

こんなとき	お調べいただくこと	処置していただくこと
温度が上がらない	電源プラグが抜けていませんか。	電源プラグをコンセントに差し込んでください。
	ブレーカーが OFF になっていませんか。	ブレーカーを ON にしてください。
	運転中に誤ってスタート/ストップキーを押しませんでしたか。	時間表示画面の「:」が点灯しているときは、運転を停止しています。スタート/ストップキーを押し、運転をスタートさせてください。運転中は時間表示画面の「:」が点滅します。
温度が下がらない	室温よりも低い温度に設定していませんか。	発酵器に冷却機能はありませんので、室温以下にはなりません。室温よりも高い温度に設定してください。
	続けて使用していませんか。	使用した直後は、余熱で庫内が温かくなっていることがあります。扉を開けて庫内をしばらく換気し、庫内の温度を下げてからご使用ください。
湿度が上がらない	加湿トレイに水を入れましたか。	加湿トレイに水を入れてください。
湿度が下がらない	室内の湿度よりも低い湿度に設定していませんか。	発酵器に除湿機能はありませんので、湿度を下げることはできません。
	続けて使用していませんか。	使用した直後は、庫内の湿度が高くなっていることがあります。扉を開けて庫内をしばらく換気し、庫内の湿度を下げてからご使用ください。

# こんな表示が出たときは

時間表示画面に「E4」の表示が出たときは、故障です。

すぐに使用を中止し、お買い上げの販売店または裏表紙のお客様相談窓口にご相談ください。

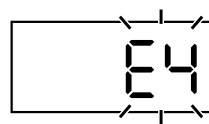

## 廃棄について

各自治体の指示にしたがって適切に廃棄してください。

また、この製品は家電リサイクル法の対象品目に該当しません。

## アフターサービスについて

### 修理サービスについて

ご使用中に異常が生じたときは、すぐに使用を中止し、電源プラグをコンセントから抜いて、お買い上げの販売店または裏表紙のお客様相談窓口にご相談ください。

この製品の補修用性能部品は、製造打切り後最低6年間保有しています。補修用性能部品とは、製品の機能を維持するために必要な部品のことです。

保証期間経過後の修理については、お買い上げの販売店または裏表紙のお客様相談窓口にご相談ください。

修理によって機能が維持できる場合は、お客様のご要望により有料で修理いたします。

## 仕様

型 式	BR-H073
電 源	AC 100 V (50/60 Hz)
定 格 消 費 電 力	260 W
質 量	約 11.7 kg (付属品含む)
製 品 寸 法	幅 435 × 奥行 535 × 高さ 525 mm
電 源 コ ー ド の 長 さ	約 1.2 m
設 定 可 能 温 度	20~45°C (1°C単位)
設 定 可 能 湿 度	70~90%RH (5%RH単位)、OFF
設 定 可 能 時 間	10分~24時間 (10分単位)、連続
推 奨 使 用 環 境 温 度	15 ~ 30°C
安 全 装 置	電流ヒューズ、サーマルプロテクタ
付 属 品	棚板3枚、加湿トレイ、取扱説明書

# 保証書

持込修理

製品名	発酵器	型式	BR-H073
保証期間	本体 1年間	※お買い上げ日	年 月 日
※お客様	お名前	※販売店	名前
	ご住所 〒		住所 〒
	お電話番号 - -		電話番号 - -

本書の※印欄に記入のない場合は無効となりますので、直ちにお買い上げの販売店にお申し出になるか、またはお買い上げ年月日・販売店名を証明する領収書などを添付してください。本書にご記入いただいたお客様の個人情報は商品の修理対応のために使用し、それ以外に使用したり第三者に提供することは一切ございません。

本書は、本書記載内容で無料修理させていただくことをお約束するものです。

- 取扱説明書・本体貼付ラベルなどの注意書に従った正常な使用状態で、保証期間内（お買い上げ日から1年間）に故障した場合には、商品と本書をご持参、ご提示のうえ、お買い上げの販売店に修理をご依頼ください。無料修理をさせていただきます。
- ご転居・その他などで、本書に記入してあるお買い上げの販売店に修理を依頼できない場合には、お客様相談窓口にお問い合わせください。
- 保証期間内でも、次の場合には有料修理となります。
  - (イ) ご使用上の誤り、および不当な修理や改造による故障および損傷。
  - (ロ) お買い上げ後に落とされた場合などによる故障および損傷。
  - (ハ) 火災・公害・異常電圧および地震・雷・風水害その他の天災地変など外部に原因がある故障および損傷。
  - (ニ) 本書のご提示がない場合。
  - (ホ) 本書にお買い上げ年月日・お客様名・販売店名の記入のない場合、あるいは字句を書き換えられた場合または本書に記入がなくお買い上げ年月日・販売店名などを証明する領収書などが無い場合。
- 本書は日本国内においてのみ有効です。  
This warranty is valid only in Japan.
- 本書は再発行いたしませんので紛失しないように大切に保管してください。

★この保証書は、本書に明示した期間、条件のもとにおいて無料修理をお約束するものです。従ってこの保証書によってお客様の法律上の権利を制限するものではありません。保証期間経過後の修理、補修用性能部品の保有期間などについて、詳しくはP.10「アフターサービスについて」をご覧ください。  
なおご不明の場合はお買い上げの販売店またはお客様相談窓口にお問い合わせください。

こんな症状はありませんか

- 電源コード、電源プラグが異常に熱い。
- 本体が異常に熱かったり、こげ臭いにおいがしたりする。
- 製品にさわるとビリビリと電気を感じる。
- その他の異常や故障がある。



コンセントから電源プラグを抜き、販売店またはお客様相談窓口にご相談ください。

## お客様相談窓口

使用方法、アフターサービス並びに品質に関して

### メールでのお問い合わせ

BRENC サポートサイトから  
お問い合わせください  
<https://brenc.jp/pages/support/>



### お電話でのお問い合わせ

【エムケー精工 お客様相談窓口】  
受付時間 月曜日～金曜日 9:00～17:00  
(祝日および弊社休業日を除く)

**0120-70-4040**  
通常電話番号 026-272-4111 (代表)  
FAX 026-274-7089

## 修理メモ