

- **Fig.2** - . Brancher la prise et allumer la lampe.
Pour remplacer la source répéter à l'envers les opérations décrites.

Variateur d'intensité

Une brève pression pour allumer et éteindre la lampe. Pour ajuster la luminosité, maintenir la pression jusqu'à ce que l'intensité désirée soit atteinte. Réglage du minimum : lorsqu'elle est allumée, maintenir le bouton d'alimentation enfoncé. Après 30 secondes, la lampe s'éteindra. Lors du réallumage, vérifier le niveau minimum. Le variateur d'intensité prend en charge trois niveaux de minimum. Pour changer le niveau, répéter l'opération

INSTRUCCIONES DE MONTAJE

Extraer la estructura eléctrica **A** y el difusor **B** de los embalajes. Enroscar la fuente **C** en la estructura eléctrica **A** - **Fig.1** -. Insertar el difusor **B** en la estructura eléctrica **A**, insertar la junta **D** en la estructura eléctrica **A** y fijar enroscando el tubo inferior **E** en la extremidad de la estructura eléctrica **A** hasta el punto en el cual el difusor **B** resulta bloqueado - **Fig.2** - . Conectar el enchufe y encender la lámpara.

Para sustituir la fuente repetir de modo inverso las operaciones descritas.

Regulador

Una breve presión para encender y apagar la lámpara. Para regular las luces tenga presionado hasta que no se alcance la intensidad deseada. Regularización del mínimo: cuando está encendida, mantenga presionada la tecla de encendido. Luego de 30 segundos la lámpara se apagará. Con el nuevo encendido verifique el nivel del mínimo. El regulador admite tres niveles de mínimo. Para cambiar el nivel repita la operación

□ Classe II-Class II-Schutzklasse II-Classe II-Clase II

⚠ IT-Apparecchio idoneo ad essere installato su superfici normalmente incombustibili.

EN-Appliance suitable for installation on normally inflammable surfaces.

DE-Gerät, welches auf Oberflächen installiert werden kann, die normalerweise entzündbar sind.

FR-Appareil destiné à être installé des surfaces normalement inflammables.

ES-Aparato apto para ser instalado sobre superficies normalmente inflamables.

CE IT-Attesta la conformità del prodotto alle disposizioni delle direttive comunitarie.
EN-It certifies the conformity of the product to the european community low voltage directive.

DE-Das Zeichen bestätigt die Übereinstimmung des Produkts mit den Bestimmungen der EU-Richtlinien.

FR-Il atteste la conformité du produit aux dispositions des directives communautaires.

ES-Certifica la conformidad del producto a las disposiciones de las normas de la comunidad.

♻ IT-Il simbolo RAEE utilizzato per questo prodotto indica che quest'ultimo non può essere trattato come rifiuto domestico.

EN-The use of the WEEE symbol indicates that this product may not be treated as household waste.

DE-Durch Verwendung des WEEE-Symbols weisen wir darauf hin, dass dieses Produkt nicht als normaler Haushaltsmüll behandelt werden darf.

FR-L'utilisation du symbole WEEE indique que ce produit ne peut pas être traité comme déchet domestique.

ES-El símbolo RAEE en un producto indica que éste no se puede eliminar como cualquier otra basura.

ATTENZIONE

La sicurezza dell'apparecchio è garantita con l'uso appropriato delle seguenti istruzioni, pertanto è necessario conservarle.

Togliere sempre la tensione prima di operare sull'apparecchio.

Per pulire la lampada non usare mai prodotti abrasivi o detergenti aggressivi.

Se il cavo esterno di questo apparecchio viene danneggiato, deve essere sostituito esclusivamente dal costruttore, dal suo servizio assistenza, o da personale qualificato equivalente, al fine di evitare pericoli.

Kundalini non effettuerà nessuna sostituzione se non dopo aver accertato la natura del difetto.

WARNING

The safety is guaranteed by the appropriate use of the following instructions, so you must keep them.

Always disconnect the main voltage before working on the appliance.

Never use abrasive products or aggressive detergents for cleaning the lamp.

If the external cable of this appliance is damaged, it must be replaced by the manufacturer, its after sales service or other equivalent qualified person only in order to avoid any danger.

Kundalini will not provide a replacement until the nature of defect has been determined.

ACHTUNG

Die Sicherheit dieses Artikels wird nur durch die strikte Befolgung der nachfolgenden Betriebsanleitung gewährleistet. Bitte heben Sie diese unbedingt auf.

Vor allen Arbeiten ziehen Sie bitte den Stecker aus der Dose.

Für die Reinigung der Lampe niemals Schleifmittel oder aggressive Reinigungsmittel verwenden

Sollte das Außenkabel der Lampe beschädigt werden, ist es ausschließlich vom Service-Dienst des Herstellers oder gleichwertigen, qualifiziertem Personal auszutauschen, um somit Gefahren zu vermeiden.

Kundalini leistet grundsätzlich erst nach einer gründlichen Überprüfung Ersatz.

ATTENTION

La sûreté de l'appareil n'est garantie qu'en suivant scrupuleusement les instructions ci-après. Il est donc nécessaire de les conserver.

Isoler l'appareil du secteur avant toute manipulation.

Pour nettoyer la lampe, ne jamais utiliser de produits abrasifs ou de nettoyeurs agressifs.

Si le câble externe de cet appareil est endommagé, il doit être remplacé uniquement par les soins du constructeur, par son service après-vente ou bien par le personnel équivalent, et ce afin d'éviter tout danger.

Kundalini ne remplacera aucun appareil sans en avoir pu vérifier le défaut.

ATENCIÓN

La seguridad del aparato está garantizada sólo con el uso apropiado de las instrucciones siguientes, por lo tanto es necesario atenderlas puntualmente.

Desconectar siempre la alimentación antes de trabajar en el aparato.

Nunca utilice productos abrasivos o detergentes agresivos para limpiar la lámpara.

Si el cable externo de este aparato se deteriora será necesario sustituirlo; la sustitución podrá efectuarla exclusivamente el fabricante, su servicio de asistencia o personal cualificado equivalente para evitar peligros.

Kundalini no efectuará sustitución alguna hasta después de haber verificado la naturaleza del defecto.

Lampadine-Bulbs-Leuchtmittel-Ampoules-Bombillas:

1 x 57W E27 (E26US) - Halogen Opal

or 1 x 15W E27 (E26 US) - Led Opal



Energy efficiency class:

D, A++

Alimentazione-Feeding-Spannung-Alimentation-Tensión de red:

220-240 V

**ISTRUZIONI DI MONTAGGIO
ASSEMBLY INSTRUCTIONS
MONTAGE-ANLEITUNG
INSTRUCTIONS DE MONTAGE
INSTRUCCIONES DE MONTAJE**

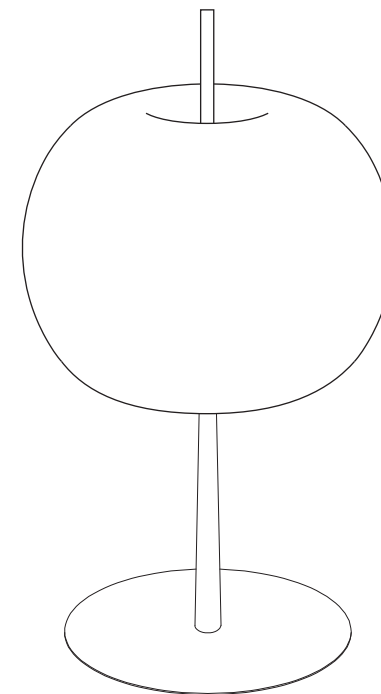

KUSHI XL TABLE A.Saggia & V.Sommella, 2019

KUNDALINI S.R.L.
Viale L. Da Vinci, 277
20090 Trezzano S/N
(Milano) - Italy

T +39 02 365 389 50
F +39 02 365 389 64
info@kundalini.it
www.kundalini.it

1

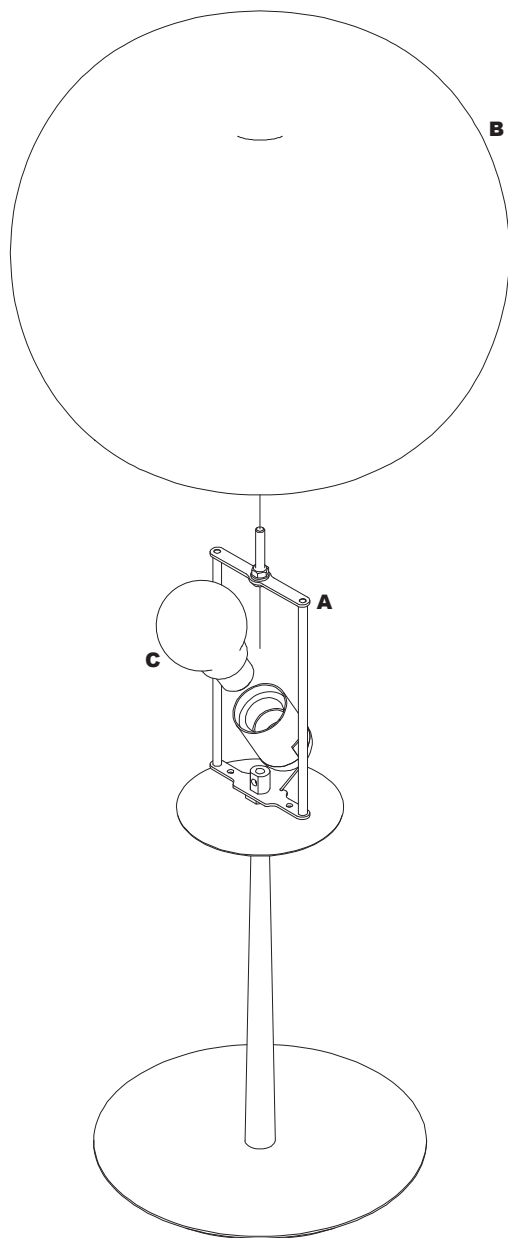

2

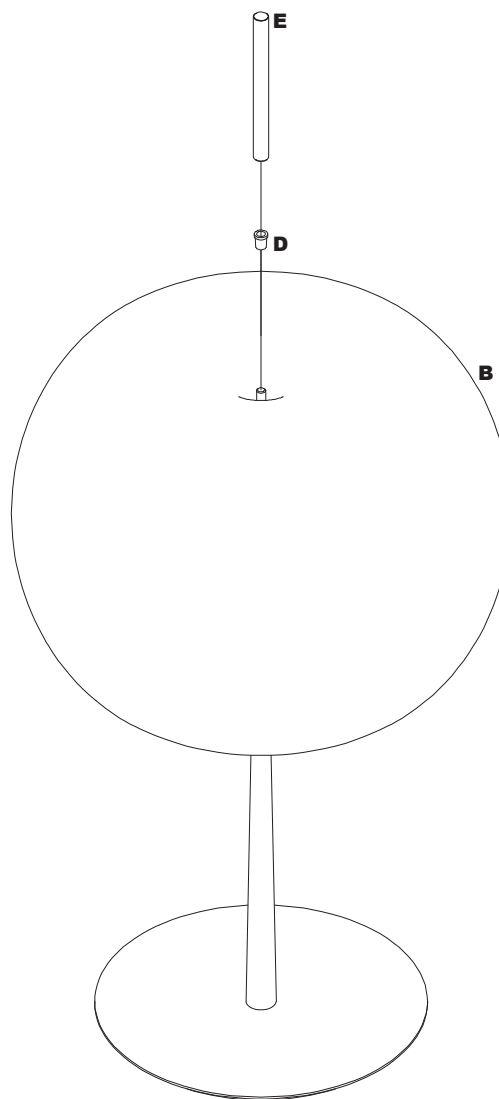

ISTRUZIONI DI MONTAGGIO

Estrarre la struttura elettrica **A** e il diffusore **B** dagli imballi. Avvitare la sorgente luminosa **C** sulla struttura elettrica **A** - **Fig.1** -. Inserire il diffusore **B** sulla struttura elettrica **A**. Inserire la guarnizione **D** sulla struttura elettrica **A** e fissare avvitando la tige **E** sull'estremità della struttura elettrica **A** fino al punto in cui il diffusore **B** risulta bloccato - **Fig.2** -. Collegare la spina e accendere la lampada. Per sostituire la sorgente effettuare a ritroso le operazioni illustrate.

Funzionamento del dimmer

Una breve pressione per accendere e spegnere la lampada. Per regolare le luce tenere premuto fino a che non si raggiunge l'intensità desiderata. Regolazione del minimo: da accesa, tenere premuto il tasto di accensione. Dopo 30 secondo la lampad a si spegnerà. Alla riaccensione verificare il livello del minimo. Il dimmer supporta tre livelli di minimo. Per cambiare il livello ripetere l'operazione

ASSEMBLY INSTRUCTIONS

Extract the electrical structure **A** and the diffuser **B** from the packaging. Screw the light bulb **C** on the electrical structure **A** - **Fig.1** -. Insert the diffuser **B** upon the electrical structure **A**. Insert the gasket **D** upon the electrical structure **A** and fix screwing the tige **E** on the top of the electrical structure **A** to the point where the diffuser **B** is blocked - **Fig.2** -. Insert the plug and turn on the lamp. To replace the source, reverse the instructions shown.

Dimmer

A slight amount of pressure is required to switch the lamp on and off. To adjust the levels, hold down until the desired intensity is reached. Adjustment of the minimum: when switched on, press and hold the power button. After 30 seconds, the lamp will switch off. When it is switched back on, check the minimum level. The dimmer includes three minimum levels. To change the level, repeat the procedure

MONTAGE-ANLEITUNG

Entnehmen Sie die elektrische Struktur **A** und den Lautsprecher **B** aus der Verpackung. Schrauben Sie die Stromquelle **C** an die elektrische Struktur **A** an, - **Fig.1** -. Setzen Sie den Lautsprecher **B** in die elektrische Struktur **A** ein, legen Sie die Dichtung **D** falls vorhanden auf die elektrische Struktur **A** und sicher Sie diesen durch das Anziehen des unteren Stifts **E** am Ende der elektrischen Struktur **A** bis der Lautsprecher **B** blockiert erscheint - **Fig.2** -. Stecker einstecken und die Lampe einschalten.

Um die Stromquelle zu ersetzen folgen Sie den Schritten in umgekehrter Reihenfolge.

Dimmer

Kurz Antippen und die Lampe schaltet sich ein und aus. Um das Licht zu regulieren, die Dimmer-Taste gedrückt halten, bis die gewünschte Helligkeit erreicht ist. Einstellung der Mindestleistung: Bei eingeschalteter Lampe die Dimmer-Taste gedrückt halten. Nach 30 Sekunden schaltet sich die Lampe aus. Beim Wiedereinschalten die Mindestleistung prüfen. Der Dimmer unterstützt drei Mindestleistungen. Um die Leistung zu wechseln, den Vorgang wiederholen.

INSTRUCTIONS DE MONTAGE

Extraire la structure électrique **A** et le diffuseur **B** des emballages. Visser la source **C** à la structure électrique **A** - **Fig.1** -. Insérer le diffuseur **B** sur la structure électrique **A**, insérer la garniture **D** sur la structure électrique **A** et fixer en vissant la tige inférieure **E** à l'extrémité de la structure électrique **A** jusqu'au point où le diffuseur **B** résulte bloqué