

ご使用上のご注意

ツインバード工業株式会社は、この資料並びにコンテンツの著作権を有しています。この資料並びにコンテンツは、著作権等の法律で保護されており、お客様はこの資料並びにコンテンツに関し下記の条件でのみ利用することが出来ます。

1. お客様は非営利目的に限り、ダウンロード、および使用することができます。
2. お客様がダウンロード、使用するときは、この著作権表示および使用条件と一緒に付す必要があります。
3. お客様はこの資料並びにコンテンツを改変したり、頒布、公衆送信、上映等に利用することはできません。

当社および当社の関係会社は、お客様に対してこの資料並びにコンテンツに関する著作権、特許権、商標権、意匠権およびその他の知的財産権をライセンスするものではありません。並びに資料およびコンテンツの内容についてもいかなる保証をするものでもありません。

またこの資料、並びにコンテンツ内に別の定めがある場合は、当該著作権の表示、使用条件を遵守する必要があります。

※このコンテンツはWeb上での使用を前提とし再編集を加えているため、必ずしも製品添付の取扱説明書と同一ではありません。特にページ順は編集上、入れ替えている場合があります。

※この資料並びにコンテンツの内容は、それぞれの商品の発売時点のものです。

※デザイン、仕様は商品改良のため予告なく変更する場合があります。

ぜんぶはない。
だから、ある。
TWINBIRD

家庭用

保証書別添

4ドア冷凍冷蔵庫

HR-E935

取扱説明書

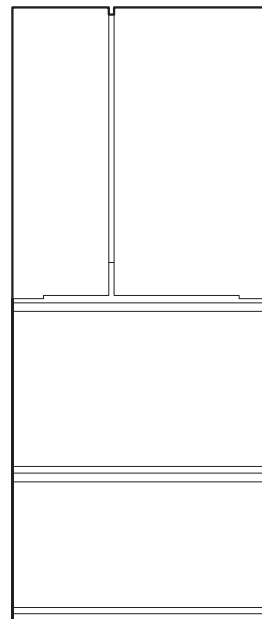

はじめに

- このたびは、本製品をお買い上げいただきまして、誠にありがとうございました。
- 本取扱説明書をよくお読みください。不適切な取り扱いは事故につながります。
- ご使用前に、本取扱説明書の「安全上のご注意」を必ずお読みいただき、安全にご使用ください。
- 本製品は一般家庭用です。業務用には使用しないでください。
- 本取扱説明書は必ず保管し、必要なときにお読みください。

もくじ

安全上のご注意	1
設置について	4
各部の名称	7
使いかた	10
お手入れ	16
場所をかえるときは	20
こんなときは	21
修理依頼の前に	25
アフターサービス	27
仕様	28



公式ストア会員登録で
1000円オフクーポンプレゼント
<https://store.twinbird.jp/account/register>

安全上のご注意

製品および取扱説明書には、お使いになるかたや他の人への危害と財産への損害を未然に防ぎ、安全に正しくお使いいただくために、重要な内容を記載しています。次の内容（表示・図記号）をよく理解してから本文をお読みになり、記載事項をお守りください。

● 表示の説明



警告 「死亡または重症を負うことが想定される」内容です。



注意 「傷害を負うまたは物的損害が発生することが想定される」内容です。

● 図記号の説明



は、してはいけない「禁止」の内容です。



は、必ず実行していただく「強制」の内容です。

警告



分解禁止

絶対に分解したり修理・改造はしないでください。発火・感電・けがの原因になります。修理は、お買い上げの販売店または、「ツインバードお客様サービス係」にご相談ください。



強制

異常・故障時には直ちに使用を中止し、電源プラグを抜いてください。

発煙・発火・感電・けがの原因になります。販売店に点検・修理を依頼してください。

- ・電源コードが異常に熱くなる。
- ・電源コードに傷が付いていたり、電源コードを動かすと通電したりしなかったりする。
- ・異常な音、振動がする。
- ・本体が変形していたり、こげくさいにおいがする。
- ・ビリビリと電気を感じる。
- ・冷蔵庫床面にいつも水が溜まっている。
- ・その他の異常・故障がある。

設置時



アース線接続

感電事故防止のため、アース（接地）してください。→4～5ページ

故障や漏電のときに、感電の原因になります。取付けは販売店または最寄りの電気工事店にご相談ください。

〈アース付きコンセントがない場合〉

販売店または電気工事店にアース工事（D種接地工事）を依頼してください。

- ガス管や水道管、電話や避雷針のアース線には絶対に接続しないでください。やむを得ず水気や湿気の多い所に設置する場合は、お買い上げの販売店または電気工事店に依頼して、必ずアース工事（D種接地工事）および漏電遮断器の設置をしてください。



強制

湿気が少なく、風通しが良いところに設置してください。

火災や感電の原因になります。



強制

床が丈夫で水平なところに設置してください。

不安定なところに設置すると、転倒してけがをする原因になります。



強制

地震で倒れないように転倒防止処置をしてください。

振動により冷蔵庫が転倒し、けがの原因になります。→4ページ

設置時



強制

ドア表面はガラスになっています。

必ず、ドアのガラス面がぶつからないところに設置してください。



水ぬれ禁止

屋外や軒下、浴室など湿気の多い場所で使用や保管をしないでください。

火災・感電の原因になります。



強制

冷蔵庫の周囲にすき間を開けて設置してください。→4ページ

冷媒が漏れると滞留し、発火・爆発の原因になります。



強制

機器の囲い又はビルトイン構造では、障害物をなくし、通風口を確保する。

発火・爆発の原因になります。

電源コード



強制

定格15A以上・交流100Vのコンセントを単独で使ってください。

他の器具と併用したり、延長コードやソケット、テーブルタップなどは使用しないでください。分岐コンセント部が異常発熱して、発火することがあります。



禁止

電源プラグや電源コードを傷つけたり、破損させたり、加工したり、高温部に近づけたり、無理に曲げたり、引っ張ったり、ねじったり、たばねたりしないでください。また重い物を載せたり、挟み込んだりすると、電源コードが破損し、火災・感電の原因になります。

電源プラグや電源コードの修理は、「ツインバードお客様サービス係」にご相談ください。



禁止

電源プラグを冷蔵庫の背面で押し付けしないでください。

電源プラグに傷が付き、過熱、発火の原因になります。









禁止

電源コードや電源プラグが傷んでいたり、コンセントの差し込みがゆるいときは使用しないでください。







感電・ショート・発火・故障の原因になります。電源コードが破損した場合、危険ですので電源コードの交換は「ツインバードお客様サービス係」にご相談ください。

警告













電源コード

-  **強制** 電源コードを下向きにして、電源プラグは根元まで確実に差し込んでください。電源コードを上向きに差し込むと、電源コードに無理がかかり、感電・発火の原因になります。
-  **強制** 電源プラグを抜くときは、電源コードを持たずに必ず電源プラグを持って引き抜いてください。感電やショートして発火することがあります。
-  **プラグを抜く** お手入れの際は必ず電源プラグをコンセントから抜いてください。感電や事故の原因になります。
-  **ぬれ手禁止** ぬれた手で抜き差ししないでください。感電や事故の原因になります。
-  **強制** 電源プラグのほこりなどは定期的に取り除いてください。電源プラグにほこりなどが溜まると、湿気などで絶縁不良となり、ショート・発火・故障・火災の原因になります。
-  **プラグを抜く** 長時間使用しないときは、電源プラグをコンセントから抜いてから、ドアを開けて乾燥させてください。乾燥が不十分な場合、冷却器腐食による冷媒漏れの原因になり、感電・漏電火災の原因になります。

使用時





-  **禁止** 部品が破損・変形した状態のまま使用しないでください。発火・感電・けがの原因になります。修理は、お買い上げの販売店または、「ツインバードお客様サービス係」にご相談ください。
-  **水ぬれ禁止** 本体や庫内に水や食べものの汁をかけないでください。感電や発火の恐れがあります。水・食べものの汁をこぼした際は、すぐにふき取ってください。
-  **禁止** ガラス製のドア、棚に強い衝撃を加えないでください。破損・落下してけがをする恐れがあります。
-  **禁止** 小屋や車庫などで使用しないでください。小動物により、電気配線を傷付けられると感電・火災の原因になります。
-  **水ぬれ禁止** 水を入れた容器を本体の上に置かないでください。電気部品にかかる感電・火災の原因になります。
-  **強制** 幼児や子供、補助を必要とする人は、保護者のもとで使用してください。事故やけがの恐れがあります。

使用時





-  **禁止** 幼児や子供に使用させたり、ドアやドアの内側の部品に大きな荷重をかけたり、ぶら下がったり、乗ったりしないでください。冷蔵庫が倒れたり、ドアや部品が破損したりして、けがをする恐れがあります。
-  **禁止** 冷蔵庫の上に絶対に物を置かないでください。ドアの開け閉めなどで落下し、けがの原因になります。
-  **禁止** 可燃性のものや火のついた煙草・線香などを近づけないでください。引火して火災の原因になります。
-  **禁止** 脱臭器などの電気製品を入れないでください。引火・爆発・感電の恐れがあります。
-  **禁止** 霜取りを速めるための機械的な器具、およびその他の手段を用いないでください。
-  **禁止** 可燃性スプレーを近くで使用したり、入れないでください。引火・爆発・感電の恐れがあります。
-  **禁止** 引火しやすいものを入れないでください。ベンジン、化粧品、整髪料は引火・爆発・感電の原因になります。
-  **禁止** 医薬品や学術試料などは入れないでください。家庭用冷蔵庫では、温度管理の厳しいものは保存できません。
-  **強制** 都市ガスなどのガスが漏れたときは、冷蔵庫に触れず窓を開けて換気してください。電気接点の火花で引火・爆発の恐れがあります。
-  **強制** 震災や水害にあったときは、電源を入れる前に販売店または「ツインバードお客様サービス係」に相談してください。引火・爆発・感電の恐れがあります。
-  **禁止** 冷蔵庫の冷却回路（配管）を傷付けない、ネジなどを打たないでください。可燃性冷媒を使用しているため、漏れると引火・爆発・感電の恐れがあります。冷却回路（配管）を傷付けたときは、冷蔵庫に触れず火気の使用を避け、窓を開けて換気をしてから、販売店または「ツインバードお客様サービス係」に相談してください。
-  **強制** 保管をするときは、ドアパッキンはずしてください。また、幼児が遊ぶ場所に放置しないでください。幼児が閉じ込められると危険です。
-  **強制** 廃棄処分をするときは、販売店や市町村に引き渡してください。放置すると、冷媒漏れによる引火・爆発の原因になります。

▲ 注意













設置・運搬時

-  **強 制** 床が丈夫で水平な所に調整脚でしっかり固定してください。
冷蔵庫が移動し、床の傷やけがの原因になります。
→4ページ
-  **強 制** 冷蔵庫を運搬するときは背面上部と底面の移動用取っ手を持ち、2人以上で運搬してください。
他のところを持つと、手が滑ってけがの原因になります。
-  **禁 止** ドアを持ったり、開けたまま運搬しないでください。
製品破損、けがの原因になります。
-  **強 制** 傷付きやすい床の上やクッションフロアなどの柔らかい床の上では、保護用の板などを敷いてください。
床の傷付きや変色の恐れがあります。
-  **禁 止** 傷付きやすい床の上では冷蔵庫下部のキャスター（車輪）を使わないでください。
床の傷付きやけがの原因になります。移動するときは、保護用のシートを敷いて、前後方向にゆっくり動かしてください。

使用時

-  **禁 止** 食品を無理につめこんだり、棚を強く引き出さないでください。
食品が落下し、けがの原因になります。
-  **禁 止** 冷凍室にビン類を入れないでください。
中身が凍って割れると、けがの原因になります。
-  **強 制** 棚やドアポケットの取付け、取りはずしは確実に行ってください。
取付けが不十分だとはずれて落下し、けがの原因になります。
-  **強 制** くっついた氷を砕くときは、十分注意してください。
けがの原因になります。
-  **禁 止** ドアを開け閉めするときは、次のことに注意してください。
 - 指や足先など身体の一部を挟まない、ぶつけない。近くに人がいるときは開け閉めしない。
 - 冷蔵庫のドアの側面に指をかけて開け閉めしない。
 - 急に開けたり強く閉めたりしない。
 - ドアが周囲の家具などにぶつからないようにする。
 - 引き出し式ドア上面に手をかけて閉めない。
 - 下の引き出しで足を挟まないようにする。けがをする原因になります。

使用時

-  **禁 止** 食品は棚より前に出さないでください。
ビン類などが引っかかって落下し、けがをする原因になります。
-  **禁 止** 冷蔵庫ドアポケット以外の場所に、不安定で倒れやすいビン類や缶類を立てて入れないでください。
ドアの開閉で落下し、ドアのガラスが割れたり、けがをする原因になります。
-  **禁 止** 冷蔵庫左側のドアポケットに一升瓶や2Lペットボトルなどの背の高い食品は入れないでください。
ドアの開閉で落下し、けがをする原因になります。
-  **禁 止** 異臭がしたり、変色したものは食べないでください。
食中毒や病気の原因になることがあります。
-  **ぬれ手禁止** 冷凍室内の食品や容器（特に金属製のもの）、氷をぬれた手で触れないでください。
低温のため、凍傷になる恐れがあります。
-  **禁 止** 冷蔵庫の底面に手や足を入れないでください。
鉄板などで、けがをする原因になります。
-  **接触禁止** 背面下部の機械部分（圧縮機や配管など）に、手を触れないでください。
運転中・停止直後は高温のため、やけどの恐れがあります。
-  **禁 止** ドアポケットの底まで入らないものは無理に入れないでください。
食品が落下して、けがの原因になります。
-  **禁 止** ドアポケットに過度の衝撃をあたえないでください。
破損して、けがの原因になります。
-  **禁 止** 食品やガラス棚をドアスイッチに当てないでください。
ドアスイッチが破損する恐れがあります。
-  **禁 止** 引き出しレールに直接触れないでください。
けがをする恐れがあります。
-  **禁 止** 安全に責任を負う人の監視または指示がない限り、補助を必要とする人(子供を含む)が単独で使用しないでください。
事故やけがの恐れがあります。
-  **強 制** 子供がこの機器で遊ばないように注意してください。
事故やけがの恐れがあります。

お願い

- 本体、付属品は、次の使用に支障のないように清掃して湿気の少ないところに整理、保管してください。コード類はねじれをほどこいて保管してください。定期的に清掃・点検をしてください。
- 本製品を廃棄するときはお住まいの市区町村のルールに従ってください。（家電リサイクル法対象商品）

設置について

1 設置する場所を決めます。

警告



水ぬれ禁止



強制

- 屋外、水のかかる所に設置しないでください。
絶縁不良により、感電・火災の原因になります。
- 感電防止のため、アース（接地）してください。
- 湿気が少なく、風通しが良いところに設置してください。
火災や感電の原因になります。
- 屋外や軒下、浴室など湿気が多い場所で使用や保管をしないでください。
火災・感電の原因になります。
- 床が丈夫で水平なところに設置してください。
不安定な場所に設置すると、転倒してけがをする原因になります。
- 地震で倒れないように転倒防止処置をしてください。
振動により冷蔵庫が転倒し、けがの原因になります。
- 機器の囲い又はビルトイン構造では、障害物をなくし、通風口を確保する。
発火・爆発の原因になります。

温泉地区でのご使用について

腐食性ガスの発生により、冷媒回路（配管）の防錆処理が必要な場合があります。お買上げの販売店にご相談ください。

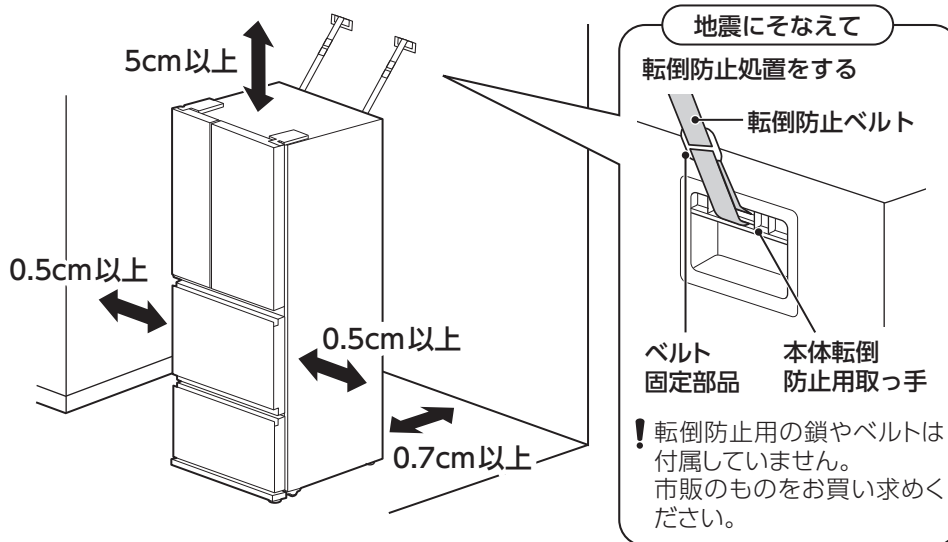

次のことに注意して設置ください。

- 初めてお使いになるときは、庫内をふいてください。
- 室温の高い場所、直射日光の当たる場所などには設置しないでください。室温の高い場所では、冷却能力が低下します。
- 放熱のため空気の流れを必ず確保してください。放熱が悪いと冷却力が低下し性能が発揮できない場合があります。上面は5cm以上、両側面は0.5cm以上、背面は0.7cm以上、壁や家具などから離してください。
- 傷付きやすい床の上やクッションフロアなどの柔らかい床の上では、保護用の板などを敷いてください。床の傷付きや変色の恐れがあります
- 傷付きやすい床の上では冷蔵庫下部のキャスター（車輪）を使わないでください。床に傷を付ける原因になります。移動するときは、保護用の板などを敷いてください。
- 電源プラグが掃除しやすい場所に設置してください。
- 他の機器から離れた所に設置してください。テレビなどへの雑音、映像の乱れの原因になります。

この機器は、家庭用、および次のような類似の用途の場合に用いることを意図しています。

1. 店舗、オフィス又はその他労働環境下のスタッフ用のキッチンで使用される場合。
2. 農家、ホテル、モーテルで又はその他居住タイプの環境下で客によって使用される用途の場合。
3. 朝食付き簡易宿泊施設の場合。
4. まかないまたは類似の非小売環境の場合。

以上、以外のご使用については保証の対象外になることがあります。

2 ドア固定用のテープをはがします。

3 ドアを開き、内部の固定用テープと棚板固定用クッションを取りはずします。

ドアの開閉の際、流し台や家具などにあたらないことを確認してください。傷や破損の原因になる場合があります。

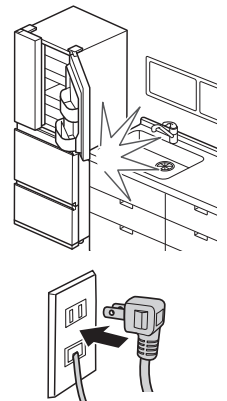

4 冷蔵庫を固定・水平に調整 (⇒6ページ) し、電源プラグをコンセント (交流100V 定格15A 以上) に差し込みます。

- 電源コードを下向きにします。
- 電源プラグ刃根元まで確実に差し込んでください。

約2～3時間運転し、庫内が冷えてから貯蔵物を入れます。

夏場など暑いときは、しっかり冷えるまで24時間以上かかる場合があります。十分に冷えるまで、あまりドアを開閉しないでください。暖かい空気が流れ込み、冷えにくくなります。

お知らせ

- 使いはじめは構造材 (プラスチックなど) のにおいがしますが、ご使用するにしがたい消えます。
- 設置後、静置の必要はありません。すぐに電源プラグを差して使えます。
- 放熱パイプを内蔵し露つきを防止しているため、本体の外側が熱くなることがあります。特に使いはじめや夏場は熱くなりますが (約50～60℃：周囲30℃)、異常ではありません。

お願い

電源プラグを抜いたときは5分以上待ってから差し込んでください。

<アースについて>

警告

感電事故防止のため、アース (接地) してください。

故障や漏電のときに、感電の原因になります。取付けは販売店または最寄りの電気工事店にご相談ください。

<アース付きコンセントがない場合>

販売店または電気工事店にアース工事 (D種接地工事) を依頼してください。

ガス管や水道管、電話や避雷針のアース線には絶対に接続しないでください。やむを得ず水気や湿気が多い所に設置する場合は、お買い上げの販売店または電気工事店に依頼して、必ずアース工事 (D種接地工事) および漏電遮断器の設置をしてください。

アース線の取付け方法

<アース付きコンセントがある場合>

アース線をコンセントのアース端子に確実に固定します。

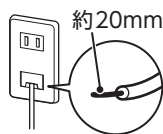

冷蔵庫背面

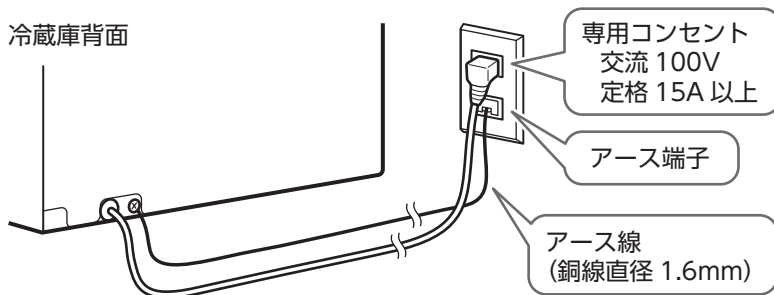

●つまみタイプ



つまみに巻き付ける

●ふた付タイプ

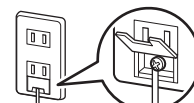

ふたを開けてネジでつける

固定・調整について

冷蔵庫の前面下部

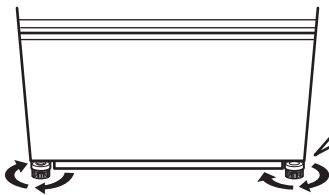

調整脚を矢印の方向に回し、
下げて床につける

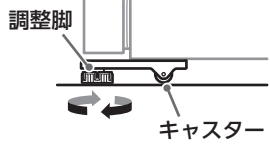

冷蔵庫が動かないように固定してください

キャスターについて

- ・本体移動時、キャスターで軽く本体を動かすことができます。
- ・移動時には調整脚をキャスターよりも高い位置にあげてキャスターをご利用ください。
- ・設置時にはキャスターよりも調整脚を下げ、動かないように固定してください。

● 調整脚で冷蔵庫を水平に調整してください。

右ドアが下がっているとき

- ① 右調整脚を矢印の向きに回す。
- ② 右調整脚で直らないときは、左後部キャスターに丈夫な板※¹を敷いて調整してください。

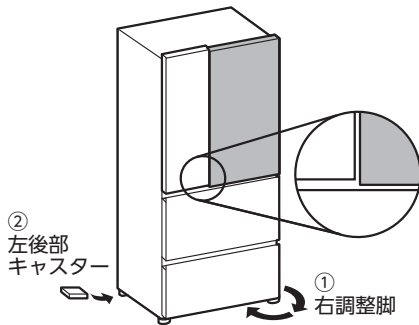

左ドアが下がっているとき

- ① 左調整脚を矢印の向きに回す。
- ② 左調整脚で直らないときは、右後部キャスターに丈夫な板※¹を敷いて調整してください。

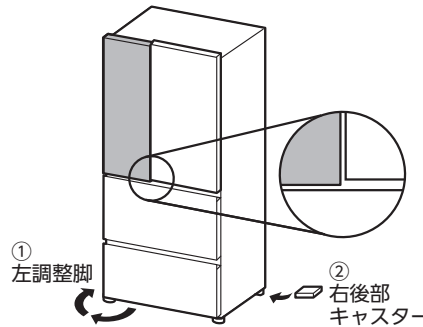

設置から数日後、床の状態や食品の重みなどによってドアが下がること
があります。

調整脚で水平になるように再調整してください。

※¹ 板の厚さは2~3mmが目安です。

半ドアを防ぐために

前側をやや上げ気味にすると、
ドアが閉まりやすくなります。

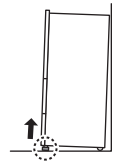

● 調整後、脚カバーを取付けてください。

(脚カバーは出荷時冷蔵室内に同梱されています)

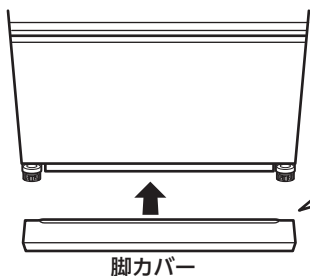

脚カバーが奥行方向に突き
当たるまで、床と並行に
挿入してください。

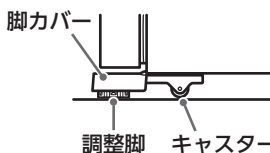

警告

- 床が丈夫で水平な所に調整脚でしっかり固定してください。
- 強 制 冷蔵庫が移動し床の傷やけがの原因になります。

各部の名称

全体

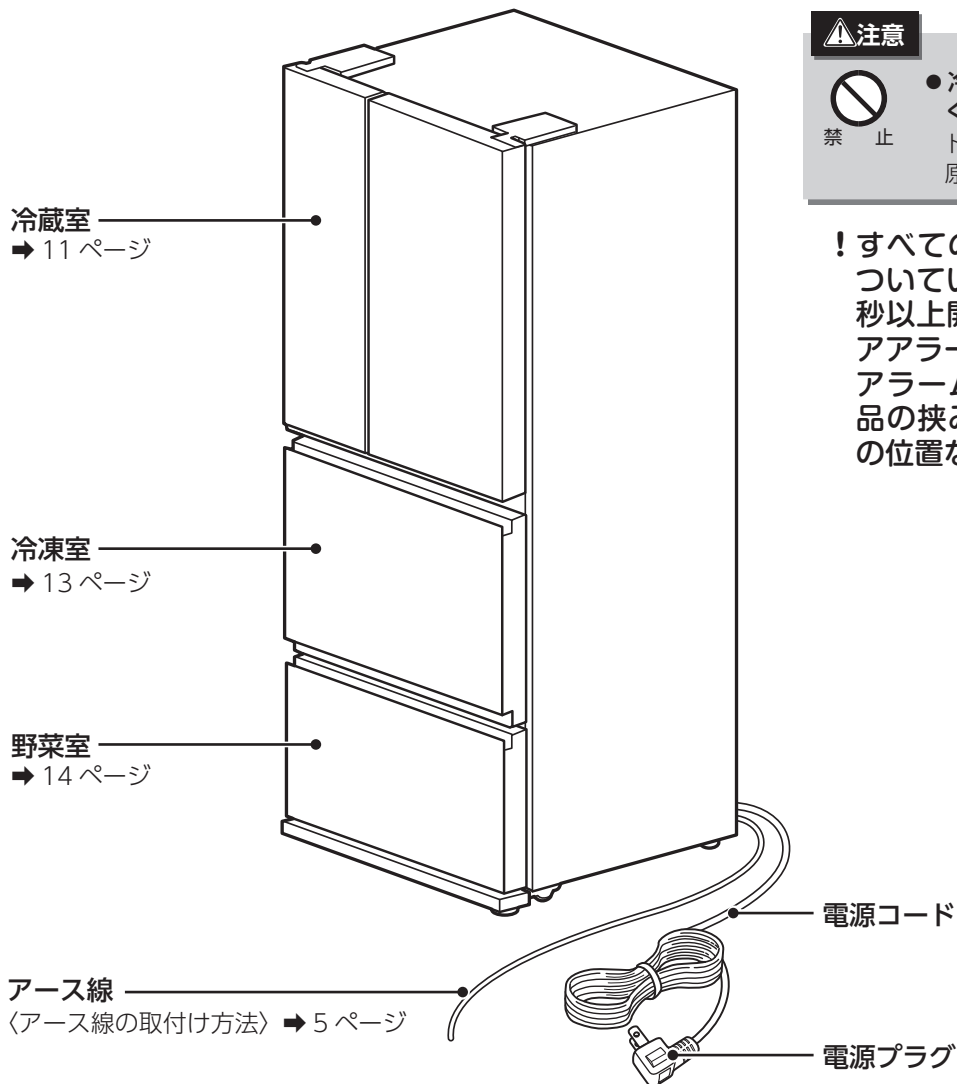

注意



禁止

● 冷蔵庫の上に絶対に物を置かないでください。

ドアの開け閉めなどで落下し、けがの原因になります。

！すべてのドアにドア開閉センサーがついています。いずれかのドアが30秒以上開いていると、30秒おきにドアアラームでお知らせします。アラームが鳴った際は、半ドア、食品の挟み込みがないか、回転仕切板の位置などご確認ください。

付属品

製氷仕切…1

冷凍室ケース（上）におきます。

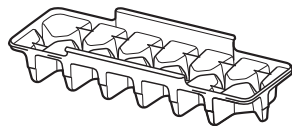

製氷ケース…2

冷凍室ケース（上）におきます。

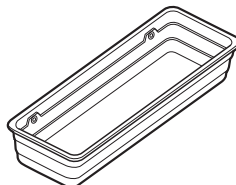

脚カバー…1

冷蔵庫のキャスター部に取付けます。



冷蔵室 (約 1°C ~ 7°C)

⚠️ 注意



- ドアを開け閉めするときは、急に開けたり強く閉めたりしないでください。ドアポケットに入れたボトルが倒れたり、けがをする原因になります。

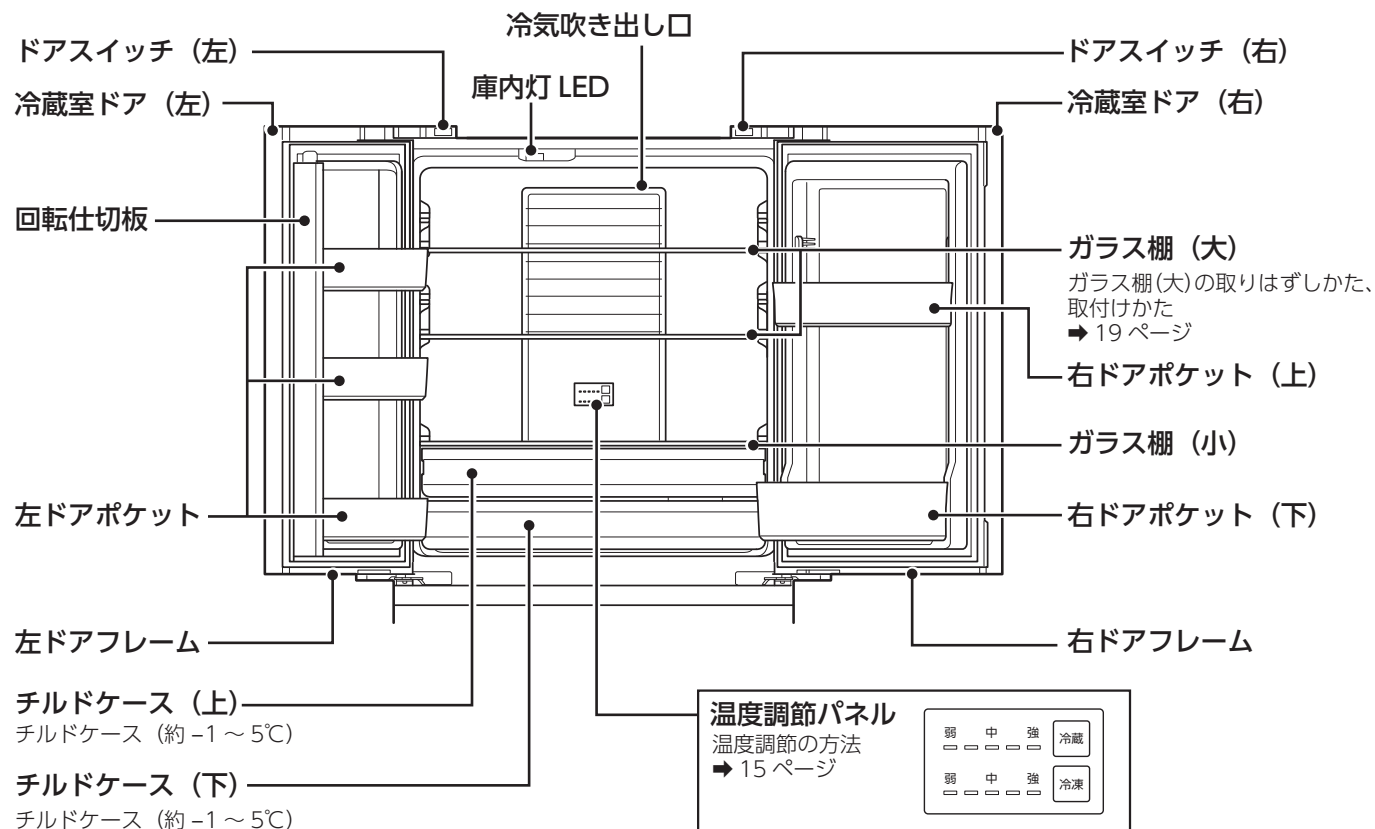

冷凍室（約-23℃～約-15℃）

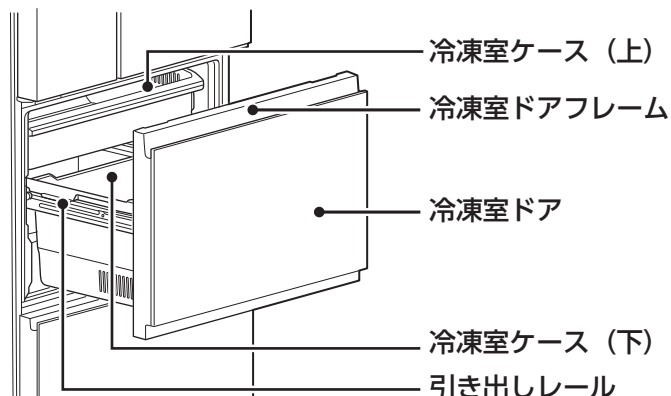

野菜室（約 3℃～約 9℃）

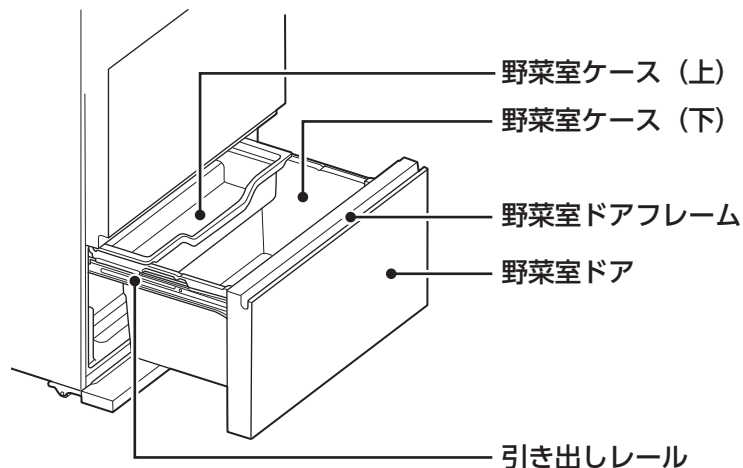

お願い

- 根菜類は冷蔵室の保存には適しません。野菜室で保存してください。
- 葉物野菜を切ったときは切り口を下向きにせず、上向きにして保存してください。

● 温度は、周囲温度 30℃、食品を入れずにドアを閉め、温度が安定したときの目安です。

抗菌加工部品について

部品名	抗菌処理された部品名称	試験機関名	試験方法	試験結果	抗菌方法
冷蔵室ドア（左）	左ドアフレーム	一般財団法人 カケンテスト センター	JIS Z2801 に 基づく	抗菌活性値 2.0 以上	樹脂に抗菌材を 含有
冷蔵室ドア（右）	右ドアフレーム				
冷凍室ドア	冷凍室ドアフレーム				
野菜室ドア	野菜室ドアフレーム				

食品の入れかた

ふく



ビン・缶類などはふいてから入れてください。

冷ます

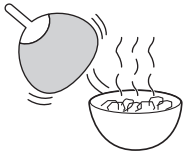

熱いものは冷ましてから入れてください。そのまま入れると庫内の温度が上がります。

つつむ

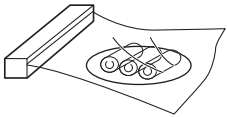

ラップなどで包むか、密閉容器に入れてください。食品のにおい移りや乾燥を防ぐことができます。

棚の手前に



水分の多い食品（とうふ・野菜など）や、低脂肪、低糖の食品を冷蔵室の冷気吹き出し口付近に置くと冷えすぎて凍ることがあります。

すき間をあける

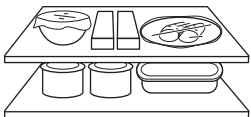

詰めすぎると空気の循環が悪くなります。

〈冷蔵室で保存するのに向かないもの〉

- 長期間冷やすと変質するバナナなどのトロピカルフルーツは食べる直前に冷やしてください。また、大根やイモなども同様です。

〈冷凍室で保存するのに向かないもの〉

- 卵…生卵は殻が割れ、ゆで卵は白身がたくなります。
- 乳製品…脂肪分と水分が分離します。
- 生の野菜…ごぼう・ふきなどの水分の多いものは風味がなくなり、じゃがいも・さつまいもなどは黒く変色し腐敗します。

お願い

- 野菜や果物はラップまたは容器に入れ、保存してください。（乾燥・凍結防止）
- 切ったかんきつ類はラップやポリ袋に包んでください。（プラスチックの変質防止）
- においの強い食品や、においの移りやすい食品はラップをするか、密閉容器に入れて保存することをおすすめします。

冷蔵室の使いかた

■ 棚位置の変更

冷蔵庫に入れるものに合わせて、ガラス棚（大）の高さを変えることができます。
！ガラス棚（小）は取りはずせません。

ガラス棚（大）の取りはずしかた・取付けかた →19ページ

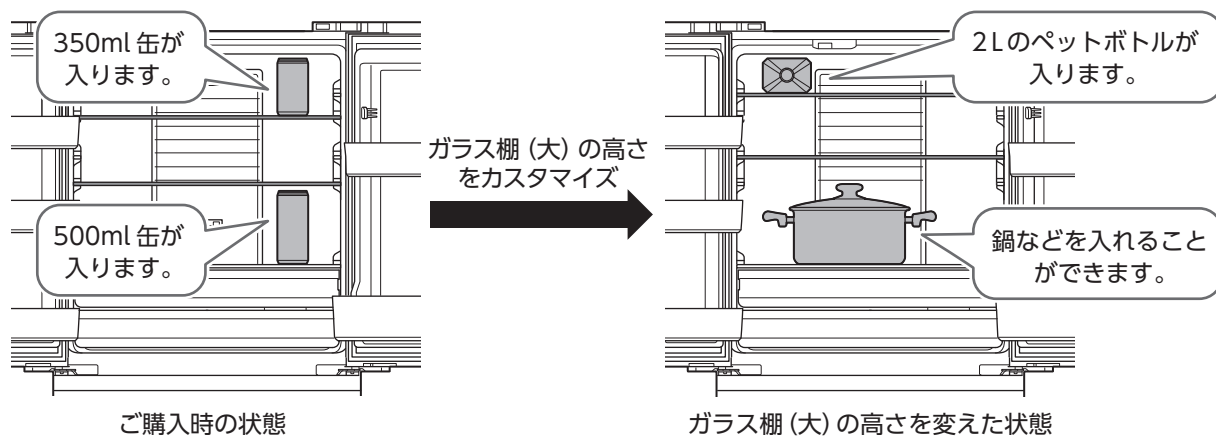

お願い

ガラス棚（大）をチルドケースの上に取付けしないでください。
ガラス棚の大きさが違うため、食品にガラス棚（大）が当たり、食品、ガラス棚（大）が破損する恐れがあります。

■ 右ドアポケット（上）位置の変更

冷蔵庫に入れるものに合わせて、右ドアポケット（上）の高さを変えることができます。

右ドアポケット（上）の取りはずしかた・取付けかた →19ページ

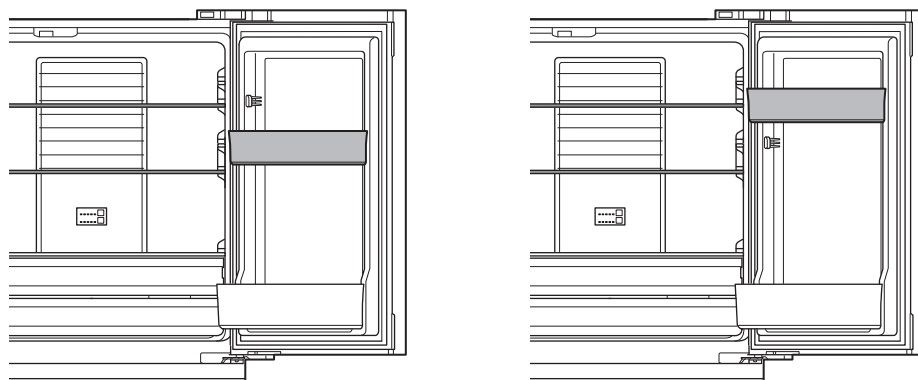

■ 回転仕切板について

冷蔵室左ドアの回転仕切板は、左右のドアのすき間をふさぐためのものです。

開いている場合は、内側に戻してからドアを閉めてください。回転仕切板を起こしたままだとドアが閉まらず、破損する恐れがあります。

真上から見た図

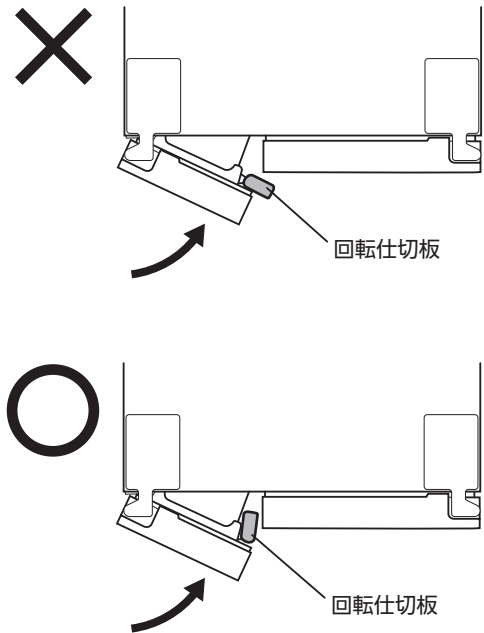

▲ 注意



禁止

- 食品は棚より前に出さないでください。
ビン類などが引っかかって落下し、けがをする原因になります。
- 冷蔵室ドアポケット以外の場所に、不安定で倒れやすいビン類や缶類を立てて入れないでください。
ドアの開閉で落下し、ドアのガラスが割れたり、けがをする原因になります。
- 冷蔵室左側のドアポケットに一升瓶や 2L ペットボトルなどの背の高い食品は入れないでください。
ドアの開閉で落下し、けがをする原因になります。
- ドアポケットの底まで入らないものは無理に入れないでください。
食品が落下して、けがの原因になります。
- ドアポケットに過度の衝撃をあたえないでください。
破損して、けがの原因になります。

冷氣吹き出し口

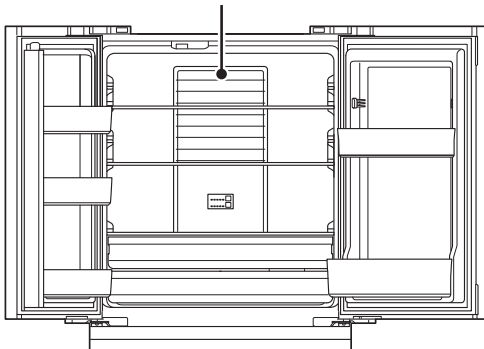

お願い

- 冷蔵室奥の冷氣吹き出し口付近に水分が多い食品を置くと凍ることがあります。水分の多い食品は、棚の手前に置いてください。また、冷氣吹き出し口付近では強く冷えるため、水分の多い食品は冷氣吹き出し口付近を避けて置いてください（特に、缶ビールや炭酸飲料などは凍ると破裂する恐れがあります）。
- 冷蔵室で食品が凍るときは、冷蔵室の温度設定を「中」～「弱」にしてください。➡ 15 ページ

お願い

- 食品は上部まで積み上げず、天面や上の棚と食品の間に冷氣が流れるよう、すき間をあけてください。
- ドアポケットの外側に市販のケースなどをつけないでください。
ドアが閉まらなくなって冷えが悪くなる原因になります。
- チルドケースを出したままにしたり、ケースの手前に食品を置いたままドアを閉めないでください。ケースが破損したり、食品が落下したり、ドアが閉まらなくなって冷えが悪くなる原因になります。
- ガラス棚のガラスを加熱したり、熱いものを置かないでください。
- ガラス棚が割れたときは、割れたガラスに触れず、すぐに販売店または「ツインバードお客様サービス係」にご連絡ください。➡ 28 ページ

冷凍室の使いかた

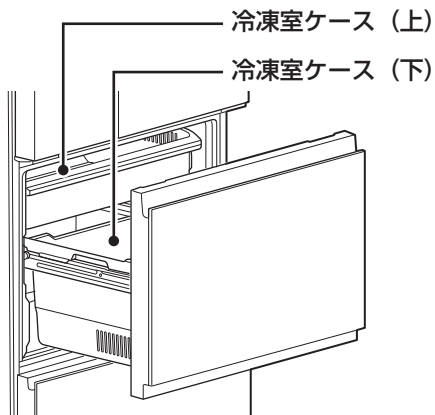

お願い

- 製氷仕切、製氷ケースは冷凍室ケース (上) に入れてください。
- 塩気のある商品を冷凍室に直接入れないでください。塩分が冷凍室内を腐食させ、故障の原因になります。必ず、ラップなどで包むか密閉容器に入れてください。
- 食品は冷凍室ケース (上)、冷凍室ケース (下) の高さより上に積み上げないでください。食品や冷凍室ケース (上)、冷凍室ケース (下) を破損したり、ドアが閉まらず霜付きや冷えが悪くなる原因になります。
- 冷凍専用以外のペットボトル飲料を入れしないでください。中身が凍り、割れる恐れがあります。

- 庫内温度は食品の収納状態やドアの開閉・外気温・設置場所などにより変化します。
- 引出しはいきおいよく引き出したり閉めたりしないでください。製氷ケースの水がこぼれたり、食品が落下する恐れがあります。

製氷仕切・製氷ケースの使いかた

<氷を作るとき>

図1の製氷ケースの水位線まで水を注ぎ、水の入った製氷ケースの上から製氷仕切を取付けて冷凍室に置いてください。(製氷仕切はパチッと音がするまでしっかりと製氷ケースに取付けてください [図2]) 。

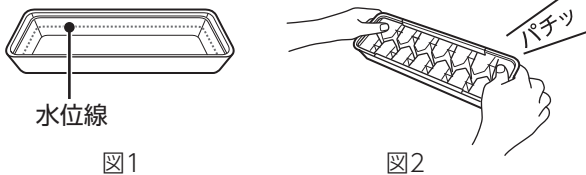

<氷のストック方法>

製氷ケースは氷を作るだけでなく、作った氷をストックする容器としてもお使いいただけます (製氷約1.5回分ストックできます) 。
図4のようにスタッキングして、下では製氷ケースと製氷仕切で製氷し、上にもう一つの製氷ケースを置いて氷をストックするのが基本の使いかたです。

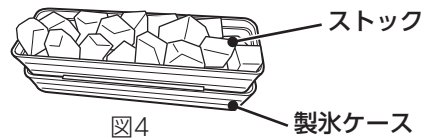

<氷をはずすとき>

図3のように製氷仕切が製氷ケースに付いている状態で、製氷ケースの左右を数回ひねると氷がはずれます。

！製氷仕切を製氷ケースから取りはずしてもすべての氷がはずれていなかった場合は、製氷仕切のみで同じように左右をひねって残った氷をはずしてください。

！氷が固まっていてひねってもとれない場合は、製氷ケースや製氷仕切に水をあてて、氷を少し溶かしてからはずしてください。

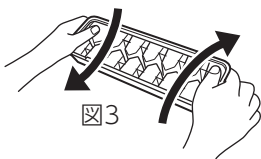

お願い

- 本製品の冷凍室は製氷機ではありません。多量の製氷には使用しないでください。
- 製氷仕切と製氷ケースは図の方向には折り曲げないでください。

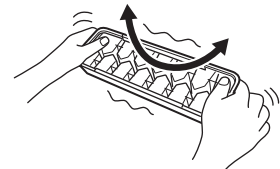

- 過度の力を加えると製氷仕切が割れる恐れがあります。割れたときは使用を中止してください。
- 水位線より多く水を入れしないでください (水の溢れや、氷がつかまってできてしまう恐れがあります) 。
- 製氷仕切を付けた状態でも、傾けすぎるとこぼれてしまうため、傾けすぎないでください。

<製氷していない状態で製氷ケースから製氷仕切をはずすとき>

氷をはずすときと同様、図3のように製氷ケースの左右をひねると、製氷ケースから製氷仕切が簡単に取りはずせます。(無理にひっぱらないでください。故障や破損の原因になります。)

注意**強制**

- くっついた氷をくたくたときは十分注意してください。
けがをする恐れがあります。

お知らせ

- ミネラルウォーターなどミネラル分が多い水で作った氷は白色沈殿物が出る場合があります。これはミネラル分が結晶化したもので害はありません。
- 製氷仕切の取付けかたがしっかりしていないと、氷が繋がったり、凸がでたりすることがあります。
- 長時間氷を製氷ケースに入れたままにすると、氷と氷がくっついたり、小さくなります。

野菜室の使いかた

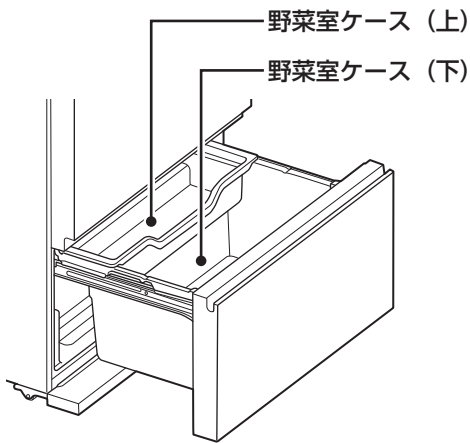
**お知らせ**

- 野菜室の底面には、温度を一定に保つため、保温ヒーターがあります。冬場など周囲温度が低いときに保温ヒーターがはたらき、ケースの底が温かくなることがあります。

保温ヒーターで温かくなる範囲

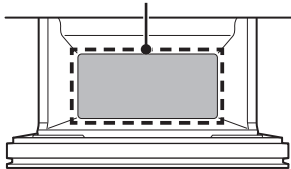
**野菜室ケース (上)**

トマトやピーマン、しめじパックなど小物野菜の保存に最適です。

野菜室ケース (下)

葉物野菜や大根、ねぎなどの大きい野菜の保存に最適です。

お願い

- 野菜や果物はラップまたは容器に入れ、保存してください。(乾燥・凍結防止)
- 切ったかんきつ類はラップやポリ袋に包んでください。(プラスチックの変質防止)
- 食品は野菜室ケース (上) や野菜室ケース (下) の高さより上に積み上げないでください。食品や野菜室ケースを破損したり、ドアが閉まらず露付きや冷えが悪くなる原因になります。
- 葉物野菜を切ったときは切り口を下向きにせず、上向きにして保存してください。
- カットした野菜や保存期間が長いとき、野菜の収納量が少ない時は、ラップすることをおすすめします。
- お米は容器などに入れ、密閉して保存してください。
- 湿度が高いため、水滴が付くことがあります。水や水滴がたまったら、ふき取ってください。

収納できる食品の重さの目安

収納できる食品の重さには制限があります。

収納する食品の重さの合計がガラス棚、ドアポケット、ケースの目安を超えないようにしてください。

	部品名	収納できる食品の重さ
冷蔵室	ガラス棚 (大)	7.5
	ガラス棚 (小)	7.5
	チルドケース (上)	4
	チルドケース (下)	4
	左ドアポケット	7
	右ドアポケット (上)	7
	右ドアポケット (下)	7
冷凍室	冷凍室ケース (上)	10
	冷凍室ケース (下)	12
野菜室	野菜室ケース (上)	4
	野菜室ケース (下)	10

単位 [kg]

温度調節のしかた

温度調節パネルで冷蔵室・冷凍室それぞれの温度調節を行います。
どちらも5段階で温度調節を設定することができます。

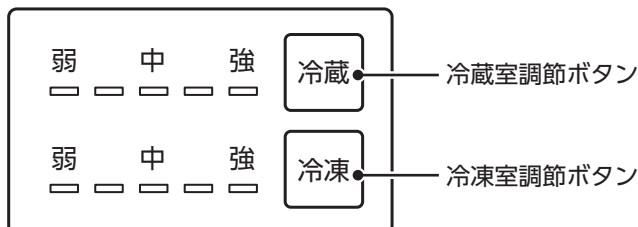

■ 冷蔵室の温度調節をするとき

1 冷蔵室調節ボタンを押して、設定モードにします。
ピッと音が鳴り、ランプが点滅します。(初期状態は中の位置)

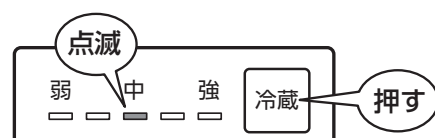

2 冷蔵室調節ボタンを繰り返し押して、設定したい箇所でランプを点滅させます。
ボタンを押すたびにピッと音が鳴り、中→強→弱→中の順番でランプが移動します。)



3 数秒後ランプが点灯に切り替わり、調節が完了します。



■ 冷凍室の温度調節をするとき

冷凍室調節ボタンで、冷蔵室の温度調節と同じ操作を行ってください。

お知らせ

- チルドケースと野菜室の温度は、冷蔵室の温度調節に合わせて変動します。

■ 各部屋の温度目安と設定

	冷蔵室	冷凍室
弱	約7℃	約-15℃
・	約5℃	約-17℃
中	約4℃	約-19℃
・	約3℃	約-21℃
強	約1℃	約-23℃

- 温度は、周囲温度 30℃、食品を入れずにドアを閉め、温度が安定したときの目安です。

霜取り

霜取りの操作は不要です。
自動的に霜を溶かして蒸発させます。

警告



禁止

- 霜取りを速めるための機械的な器具、およびその他の手段を用いないでください。

本体について

1

電源プラグを抜きます。

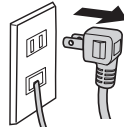

2

布にぬるま湯を含ませてふき取ります。

汚れのひどい場合は、薄めた中性洗剤を含ませてふき取ってください。
中性洗剤を使用したあとはよく水ぶきをして、さらに乾いた布でふいてください。

お願い

- 次のものを使用してお手入れしないでください。塗装面やプラスチックを傷める原因になります。みがき粉、粉石けん、アルカリ性洗剤、アルコール、ベンジン、シンナー、石油、酸、熱湯、たわしなど
- 化学ぞうきんを使用するときは、強くこすらないでください。
- 食用油はプラスチックのひび割れ、かんきつ系の果汁は変色の原因になります。汚れたらすぐにふき取ってください。
- 落ちにくいときは台所用洗剤（中性）を薄めて使い、水ぶきで仕上げてください。

3

電源プラグをコンセントに差し込みます。

- 電源コードを下向きにします。
- 電源プラグ刃根元まで確実に差し込んでください。

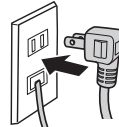

お願い

- 電源プラグを抜いたあとやブレーカーが落ちたときは、すぐに通電しないでください。
- すぐに通電すると圧縮機に無理がかかり故障の原因になります。5分以上経過してから差し込んでください。

4

お手入れのあとに安全点検をします。

- 電源コードに亀裂やすり傷がありませんか？
- 電源プラグはコンセントにしっかりと差し込まれていますか？
- 電源プラグにホコリは付いていませんか？
- 電源プラグに異常な発熱はありませんか？
- こげくさいにおいがしませんか？

→異常、故障時には直ちに使用を中止して、販売店に点検・修理を依頼してください。

警告



- ガラス製のドア、棚に強い衝撃を加えないでください。
破損・落下してけがをする恐れがあります。

禁止

注意



- 棚やドアポケットの取付け、取りはずしは確実に行ってください。
取付けが不十分だとはずれて落下し、けがの原因になります。

強制

お願い

- 引き出しドアやケースのレールとその接触面の潤滑剤はふき取らないでください。（潤滑剤は食品衛生法に適合しています。）
- 庫内の汚れは、冷気で固まる前にすぐにふいてください。特に食用油はプラスチックのひび割れを、かんきつ系の果汁は変色の原因になります。

冷蔵庫ドア (左)・冷蔵庫ドア (右)

やわらかい布にぬるま湯を含ませてふいてください。

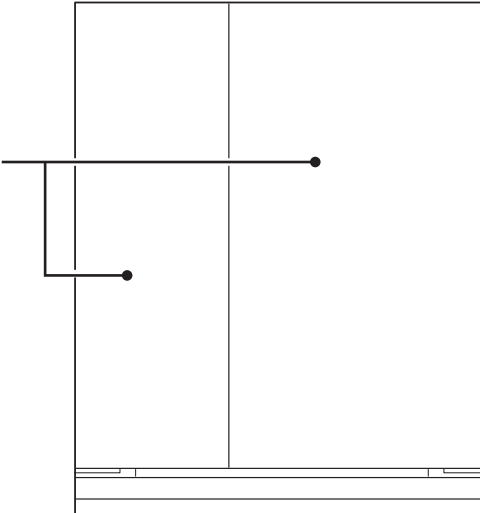

ガラス棚 (大)・(小)

やわらかい布にぬるま湯を含ませてふいてください。汚れたらすぐにふき取ってください。

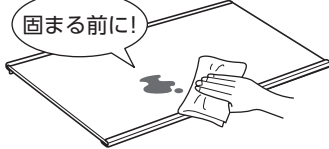

または、取りはずして水洗いしてください。



庫内

やわらかい布にぬるま湯を含ませてふいてください。

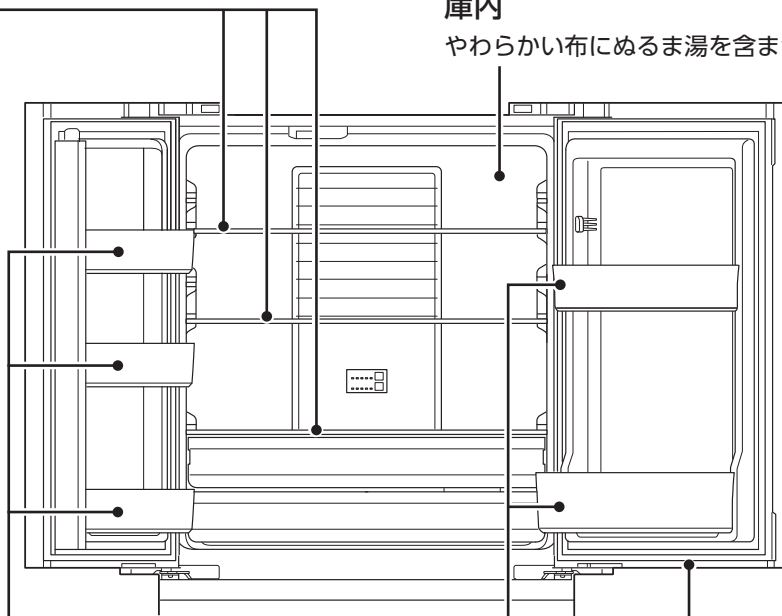

ドアポケット

やわらかい布にぬるま湯を含ませてふいてください。
または、取りはずして水洗いしてください。

ドアパッキン

汚れが付いたままにしているとカビの原因になったり、劣化が早く進みます。乾いたやわらかい布でふいてください。汚れがひどいときは、水でうすめた中性洗剤少量をやわらかい布にひたしてしぼってふき、そのあと乾いたやわらかい布でふき取ります。

冷凍室ドア・野菜室ドア

やわらかい布にぬるま湯を含ませてふいてください。

脚カバー

左右を片側ずつ手前に引いてはずしてください。
やわらかい布にぬるま湯を含ませてふいてください。
または、取りはずして水洗いしてください。

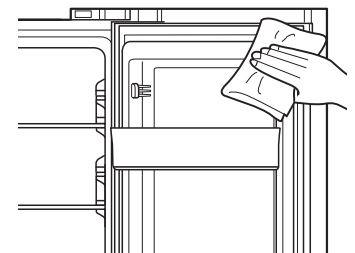
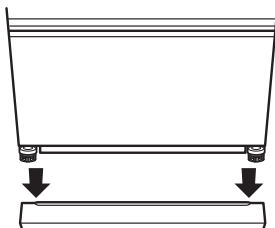

冷蔵庫の背面・側面・床

空気の対流によりほこりがたまりやすく、黒く汚れやすい場所です。定期的にお手入れしてください。

1. 脚カバーをはずしてください。⇒17ページ
2. 調整脚を回して床から浮かし、冷蔵庫を手前に引き出します。
床の傷付きをふせぐため保護材を敷くことをおすすめします。
また、けがのないよう注意してください。
3. 背面、側面、壁、床のほこりを取り除き、汚れをふきます。
4. 床に水漏れがないか確認します。

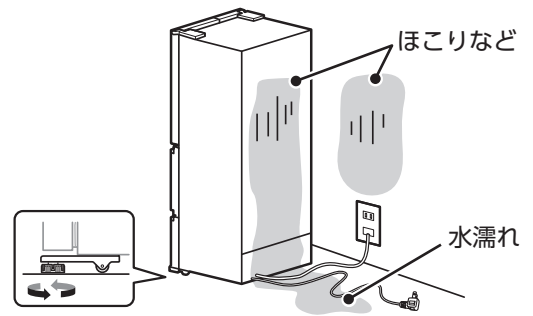

注意



禁止

- 冷蔵庫の底面に手や足を入れないでください。
鉄板などでけがをする原因になります。

電源プラグ

安全のため、定期的に電源プラグと電源コードをお手入れしてください。

1. 電源プラグをコンセントから抜いてください。
2. 電源プラグの周囲のほこりを取り、乾いた布でふいてください。
3. 電源プラグをコンセントにしっかり差し込んでください。

警告



強制

- 電源プラグのほこりなどは定期的にとってください。
電源プラグにほこりなどが溜まると、湿気などで絶縁不良となり、ショート・発火・故障・火災の原因になります。

■ ガラス棚（大）の取りはずしかた・取付けかた

<取りはずしかた>

ガラス棚の奥面を持ち上げて、水平に引き出します。

<取付けかた>

取りはずしかたの逆の手順で取付けます。

- ！ガラス棚（小）は取りはずせません。
- ！食品などは全ておろしてから、行ってください。
- ！勢いよく手前に引くと、ドアが傷つく恐れがあります。ゆっくり引いて取りはずしてください。
- ！ストッパーがある方を奥にして取付けてください。

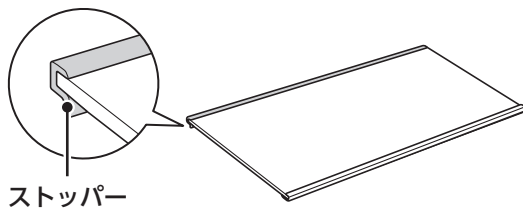
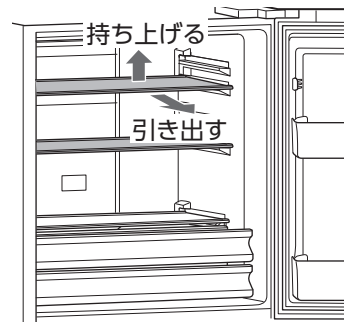

■ ドアポケットの取りはずしかた・取付けかた

<取りはずしかた>

底面を左右交互に叩きながら、持ち上げてはずしてください。

- ！ポケットの落下を防ぐため、固めに取付けています。

<取付けかた>

ドアポケットの左右のみぞをドアの凸部に合わせて取付けます。

- ！取付けの際は最後までしっかりとめ込んでください。

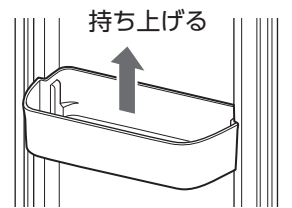

■ 冷凍室ケース（上）・（下）の取りはずしかた・取付けかた

<取りはずしかた>

1. 冷凍室ドアをいっぱい引き出します。
2. 冷凍室ケース（上）の手前を持ち上げます。
3. 冷凍室ドアを少し持ち上げながら引き出し、傾けます。
4. 冷凍室ケース（下）の手前を持ち上げて取りはずします。

<取付けかた>

取りはずしかたの逆の手順で取付けします。

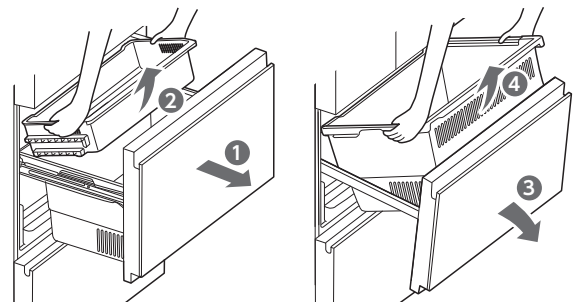

■ 野菜室ケース（上）・（下）の取りはずしかた・取付けかた

<取りはずしかた>

1. 野菜室ドアをいっぱい引き出します。
2. 野菜室ケース（上）の手前を持ち上げます。
3. 野菜室ドアを少し持ち上げながら引き出し、傾けます。
4. 野菜室ケース（下）の手前を持ち上げて取りはずします。

<取付けかた>

取りはずしかたの逆の手順で取付けします。

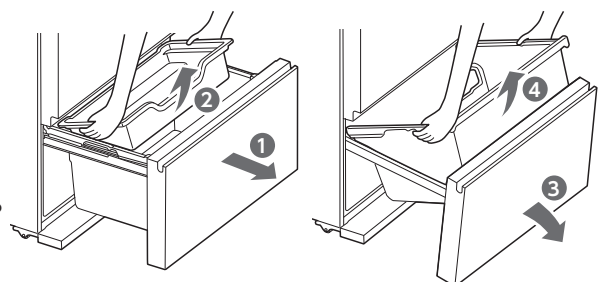

場所を変えるときは

引っ越すとき

1. 運搬するときは、庫内を空にして、ガラス棚をはずしてください。
2. 電源プラグを抜き、アース線ははずしてください。
3. 保護具を着用してください。（すべり止めがついた軍手など）
4. 脚カバーをはずし、調整脚を回して床から浮かしてください。➡6ページ
5. 通路に保護シートや毛布などを敷いてください。
 - 床の傷付きを防ぎます。
 - 冷蔵庫内部の蒸発皿にたまった水がこぼれることがあります。
6. ドアが開かないようテープでしっかりとめて、2人以上で、背面上と底面の移動用取っ手をもって運んでください。

！小さいお子さまや力に自信のない方は作業をご遠慮いただき、運搬業者などにご相談ください。

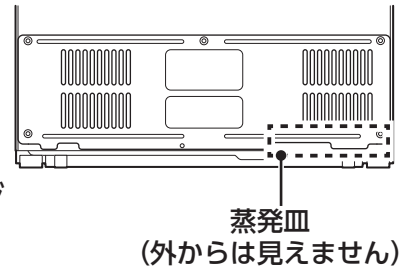

蒸発皿
(外からは見えません)

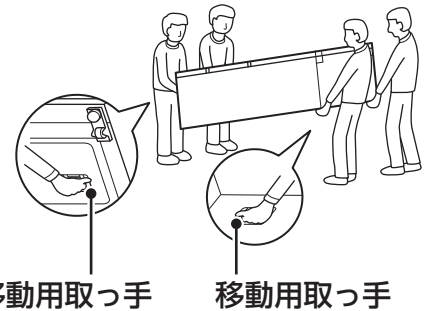

移動用取っ手

移動用取っ手

お願い

- 横積みはしないでください。故障の原因になります。
- 幼児が近くにいるときは、ご注意ください。思わぬ事故の恐れがあります。

お知らせ

- 周波数の切り替えは不要です。（50/60Hz共用）
- 運搬中に冷凍室奥の冷却器から霜が溶けだして、水がこぼれる恐れがあります。電源プラグを抜いてから霜が溶けるまで1日程度かかることがあります。

警告



- 冷蔵庫の冷却回路（配管）を傷付けない、ネジなどを打たないでください。可燃性冷媒を使用しているため、漏れると引火・爆発・感電の恐れがあります。冷却回路（配管）を傷付けたときは、冷蔵庫に触れず火気の使用を避け、窓を開けて換気をしてから、販売店または「ツインバードお客様サービス係」に相談してください。

注意



- 冷蔵庫を運搬するときは背面上部と底面の移動用取っ手を持ち、2人以上で運搬してください。他のところを持つと、手が滑ってけがの原因になります。

強制



- ドアを持ったり、開けたまま運搬しないでください。製品破損、けがの原因になります。

禁止

前後方向に移動させるとき

1. 保護具を着用してください。（すべり止めがついた軍手など）
2. 脚カバーをはずし、調整脚を回して床から浮かしてください。➡6ページ
3. 床を傷付けないためにキャスターおよび後部の脚の下に保護用のシートを敷いてください。
4. 前後方向にゆっくり移動させてください。

！前後方向以外の移動は床を傷付ける恐れがあります。必ず板などを敷いて床を保護してください。

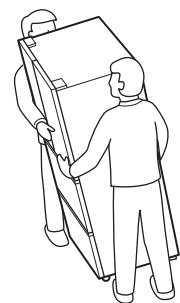

注意



- 傷付きやすい床の上では冷蔵庫下部のキャスター（車輪）を使わないでください。

禁止

こんなときは

修理・サービスをお申しつけになる前に下記の点をお調べください。

こんなときは？	調べるところ	処 置
全く冷えない (電源が入らない、 庫内灯が点灯しない)。	電源プラグはきちんと差し込まれていますか？	電源プラグをコンセントにきちんと差し込んでください。
	停電ではありませんか？	停電状況を確認してください。
	ブレーカーは落ちていませんか？	ブレーカーを上げてください。
全く冷えない (庫内灯は点灯する)。	デモモードになっていませんか？	デモモードを解除してください。 ➡ 24 ページ
あまり冷えない。	設置直後ではありませんか？	使い始めは冷えるまでに4～5時間、夏場は十分に冷えるまで24時間かかることがあります。
	直射日光があたったり、熱器具がそばにありますか？	直射日光や熱器具を避けた場所に設置してください。
	ドアが開いていませんか？	ドアを完全に閉めてください。
	製品周囲のすき間を十分にあけてありますか？(周囲の風通しは良いですか？)	「設置について」を確認し製品周囲のすき間をあけてください。 ➡ 4 ページ
	熱いものを入れたり、ドアをひんぱんに開けていませんか？	熱いものは冷ましてから入れてください。必要以上にドアを開閉したり、長い時間ドアを開けたままにしないでください。
	冷蔵庫に食品を詰めすぎではありませんか？	詰め込み過ぎないように調整してください。 ➡ 10 ページ
	温度調節が「弱」に設定されていませんか？	温度調節を「中」または「強」に設定してください。 ➡ 15 ページ
水が漏れる。	ドアパッキンが傷んでいませんか？	ドアパッキンを交換してください。交換は、「ツインバードお客様サービス係」へご相談ください。
	ドアはきちんと閉まっていますか？	ドアをきちんと閉めてください。
冷蔵庫の貯蔵物 (食品) が凍結する。	冷蔵庫の温度調節が「強」に設定されていませんか？	温度調節を「中」または「弱」に設定してください。 ➡ 15 ページ
	周囲温度が5℃以下ではありませんか？	温度調節を「弱」に設定してください。 ➡ 15 ページ
	水分の多い食品が庫内の奥にありますか？	水分の多い食品(とうふ・野菜など)や、低脂肪、低糖の食品は凍りやすいことがあります。
庫内に多量の霜が付く。	ドアをひんぱんに開けていませんか？	必要以上にドアを開閉したり、長い時間ドアを開けたままにしないでください。
	ドアはきちんと閉まっていますか？	ドアをきちんと閉めてください。
	熱いものや水分の多いものをむき出しで入れていますか？	熱いものは冷ましてから入れてください。水分の多いものは容器に入れ蓋を閉めてから入れてください。
音がうるさい。	床がしっかり安定した場所に据え付けられていますか？	床がしっかり安定した場所でご使用ください。 ➡ 4 ページ
	設置が悪く、ガタついていませんか？	調整脚で調整してください。 ➡ 6 ページ
	製品の周囲に物が落ち、接していませんか？	製品に物が接していると共鳴することがあります。接している物を取り除いてください。
	庫内のガラス棚やドアポケットなどはしっかりと取付けていますか？	庫内のガラス棚やドアポケットなどを奥までしっかりと取付けてください。
	使いはじめや冷却運転のとき圧縮機の音が少し大きくなりますが異常ではありません。	

こんなときは？	調べるところ	処 置
運転中に次のような音がする。 ●庫内から「ビシッ、バシッ」「カタカタ」 ●背面や側面、天板から「コトコト」「カチッ」「ボコボコ」「シュシュ」「カチカチ」「コツコツ」「シュコシュコ」 ●庫内から「ブーン」	●「ビシッ、バシッ」音：温度変化による部品のきしみ音です。 ●「カタカタ」音：圧縮機の回転によるドア棚内びん類の共振音です。 ●「コトコト」「カチッ」音：電気部品や圧縮機の動作音です。 ●「ボコボコ」「シュシュ」「カチカチ」「コツコツ」「シュコシュコ」音：冷媒（ガス）が流れる音です。 ●「ブーン」音：冷蔵室のドアを開けると止まります。音がするときとしないときがあります。	故障・異常ではありません。そのままお使いください。 → 26 ページ
庫内灯が点滅している。	電気部品の故障です。どの部分が故障しているか確認のうえ、修理を依頼してください。（冷却運転は続けますが、冷えすぎたり冷えが悪くなる場合があります。）	
庫内灯がつかない。	ドアスイッチが固着していませんか？	ドアスイッチを何度か押して動くようにしてください。冷凍室、野菜室には庫内灯はついていません。→ 8 ページ
冷凍室の食品が溶ける 冷凍室の食品が凍らない	冷凍室の温度調節が「弱」に設定されていませんか？	冷凍室の温度調節を「中」または「強」に設定してください。 → 15 ページ
	あたたかいままの食品を入れるとき、他の食品から離して置きましたか。	あたたかい食品と接触すると、冷凍した食品が溶けることがあります。すき間をあけてください。また、食品は冷ましてから保存してください。
	食品を上部まで積み上げていませんか。	天井と食品の間に冷気が流れるよう、すき間をあけてください。
	設置直後ではありませんか。	十分に冷えるまで時間がかかります。
	食品を入れてから 1 日ほど経っていますか。	食品が完全に凍結するまでに約 24 時間かかることがあります。ドアの開け閉めをなるべく少なくしてください。
ドアが閉まらない ドアが開きやすい	ドアが庫内の食品やケースに当たっていませんか。食品を詰めすぎていませんか。	ドアを閉めたとき食品が当たらないように収納してください。冷蔵室では棚の上に収め、冷凍室と野菜室では開け閉めで天井をこすらない程度に収めてください。また、ドアポケットの外側に市販のケースを取付けないでください。
	冷凍室と野菜室のケースの奥に食品が落ちていたり、本体とドアの間に電源コードなどを挟んでいませんか。	挟まっているものを取り除いてください。食品・電源コード・ビニール袋などはドアに挟まないようにしてください。
	設置にがたつきはありませんか。調整脚は床についていますか。	調整脚を回して下げ、前側をやや上げ気味にすると閉まりやすくなります。
アラームが鳴るとき アラームが鳴りやまないとき	すべてのドアが閉まっていますか？	すべてのドアにドア開閉センサーがついています。いずれかのドアが 30 秒以上開いていると、30 秒おきにドアアラームでお知らせします。半ドア、食品の挟み込みがないか、回転仕切板の位置などご確認ください。各ドアがすき間なく閉まっているにもかかわらず、アラームが鳴りやまないときは、異常が発生している可能性があります。その際は販売店または「ツインバードお客様サービス係」にご相談ください。

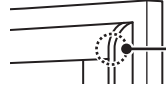
こんなときは？	調べるところ	処 置
透明部品などに傷のような線がある	細い線で、表面は両側に段差のない傷ですか。	プラスチックの成型時に出来る跡です。樹脂が流れた合わせ目に出来ます。傷や割れではありません。
ドアや本体の壁に穴がある	ドア内側や本体内壁にある小さな穴ですか。	製造工程で発泡断熱材を注入するために空気を逃がす穴です。傷や異常ではありません。
側面やドア表面に歪みがある	照明の光が歪むように見えますか。	製造工程上、歪みや波打ちが生じます。照明が当たったときなどに、歪んだように見えることがありますが、異常ではありません。 
テレビなどに雑音が入る	テレビなどの機器の近くに冷蔵庫を設置していませんか。	テレビなどの機器から離して設置してください。
	アンテナ線の引込口の近くから冷蔵庫の電源をとっていませんか。	電源は単独で使用し、アースを取付けることをおすすめします。
においが気になる	においの強い食品を密閉せずに入れていませんか。	においが強い食品は包装して保存してください。
脚カバーがはずれるとき	調整脚は床についていますか。	調整脚が上がっていると脚カバーが入りません。調整脚を回して下げ、床につけてください。
	脚カバーが奥まで入っていますか。	野菜室のドアを開けて、上から確認しながら脚カバーを本体まで挿入してください。

こんなときは？	処 置
停電したとき。	ドアの開閉を減らし、新たな食品の保存はさけてください。
電源プラグを抜いたとき。	5分以上待ってから、差し込んでください。 (すぐに差し込むと圧縮機に負担がかかり、故障などの原因になります。)
冷蔵庫を長期間使用しないとき。 長期間ご不在のとき。	庫内のものを全て出し、清掃してください。 ①電源プラグを抜く。 ②庫内を清掃する。 ③2～3日間ドアを開けて乾燥させておく。 (乾燥が不十分な場合は、カビ、においの原因になります。) ④ドアパッキンをはずして保管する。

下記のような場合は故障ではありません。

こんなときは？	処 置
冷蔵庫の外側が熱くなる。	側面内部に放熱パイプを内蔵しています。使い始めや夏場は特に熱く感じる場合があります(約50～60℃)。庫内の食品には影響ありません。
水の流れるような音がする。	冷却装置内を流れる冷媒ガスの音です。
冷蔵庫の外側に露がつく。	梅雨時など湿度の高いときに外側に露がつくことがあります。これは冷水を入れたコップのまわりに水滴がつくのと同じです。露は乾いた布でふき取ってください。
野菜室、または野菜室の底面が温かい。	温度調節のため保温ヒーターが動作します。異常ではありません。

デモモード※1 になっているとき

庫内灯LEDは点灯しても庫内が冷えないときは、デモモードになっている可能性があります。

デモモードになっていると、冷却運転をしません。次の方法でデモモードを解除してください。

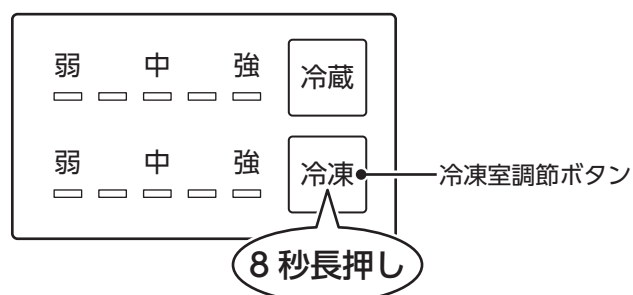

デモモードの解除方法

冷蔵庫奥面の「温度調節パネル」の「冷凍室調節ボタン」を8秒間長押しします。

ブザーが「ピッピッ」と2回鳴るとデモモードが解除され、冷却運転を始めます。

温度調節パネルのLEDが全て点滅したあと、現在設定中の温度調節パネルのLEDが点灯します。

！ブザーが1回しか鳴らない場合は、デモモードが設定された状態です。

デモモードが設定されたときは、デモモードを解除してください。

※1 デモモード：店頭展示用のモードで冷却運転はせず、操作のお試しができるモードです。

修理依頼の前に

「こんなときは」をもう一度確認してください。

■ 特に使い始めや夏場に多いお問い合わせ

全く冷えない

- 使い始めは冷えるまで時間がかかります。夏場は十分冷えるまで、24時間ほどかかります。
- 電源プラグが抜けたり、ブレーカーが落ちていないかお確かめください。
- デモモードになっていないかお確かめください。 →24ページ

結露する

梅雨時など湿度の高いときに外側に露がつくことがあります。特に冷凍室ドア周辺に露がつきやすいです。これは冷水を入れたコップのまわりに水滴がつくのと同じで異常ではありません。露は乾いた布でふき取ってください。

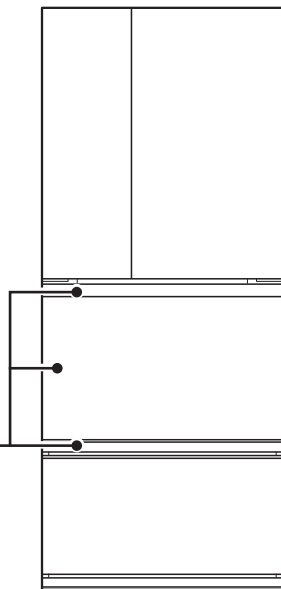

外側が熱くなる

- 設置直後や夏場は特に外側が熱くなります（約50～60℃）。これは側面や天井に放熱・露付防止パイプがあるためです。庫内を冷やすために必要な機能で異常ではありません。

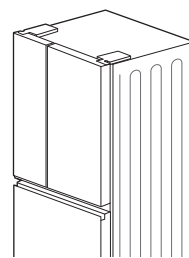

- 冷蔵室の回転仕切板にも結露防止ヒーターがあり熱くなります。
- 背面下部には放熱用ファンがあり温風が出ることがあります。

■ 冷えない

- 冷蔵庫の周りにすき間はありますか？ →4ページ
- 冷蔵室の温度調節が「弱」になっていませんか？ →15ページ

■ アラーム音が鳴りやまない

- ドアはすべて閉まっていますか？ →22ページ

■ ドアが閉まりきらない・庫内に霜や露がつく

【冷蔵室】

- 食品が棚の上やドアポケットからはみ出していませんか？

【冷凍室や野菜室】

- 食品がケースの奥に落ちていませんか？
- 食品が多く、閉めるときに天井に当たっていませんか？

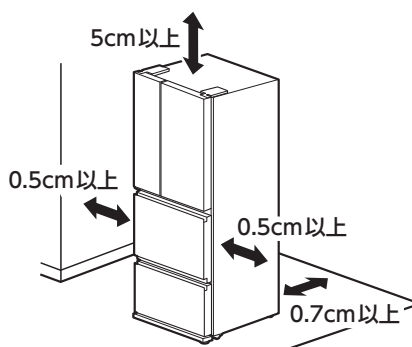

次のような音は、異常ではありません

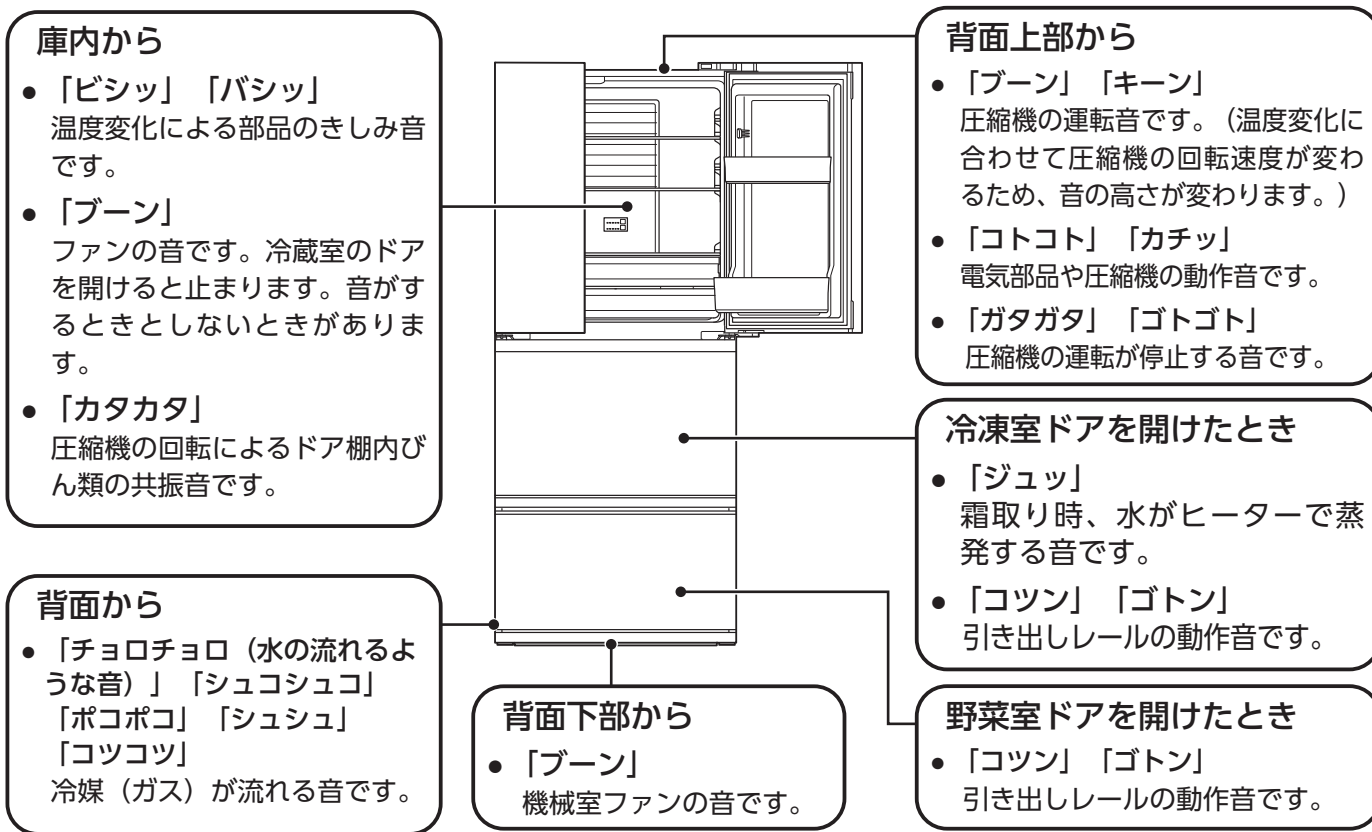

こんなときは修理を依頼してください

庫内灯が点滅している

電気部品の故障です。修理を依頼してください。

➔ 27 ページ

電源プラグや電源コードが傷付いたり、熱いとき

そのまま使用せずに修理をご依頼ください。

➔ 27 ページ

ガラスが割れたとき

割れたガラスに触れず、すぐにお買い上げの販売店または、「ツインバードお客様サービス係」にご連絡ください。

➔ 27 ページ

アフターサービス

取扱い、修理のご相談は、まず「お買い上げの販売店」へ

「お買い上げの販売店」にご依頼できない場合（転居や贈答品など）は、「ツインバードお客様サービス係」へお問い合わせください。

1. 保証書

- 別紙に添付しています。
- 保証書は「お買い上げ日と販売店名」の記入をお確かめのうえ、販売店からお受け取りください。販売店の記載がないときは、それを証明するレシートや購入先・購入日がわかる書面などが必要になりますので、保証書と一緒に大切に保管してください。
- 保証書をよくお読みになり大切に保管してください。

2. 保証期間

お買い上げ日から本体 1 年間、特定部品（※）5 年間です。
※冷媒循環回路（圧縮機・凝縮器・冷却器・毛細管・配管）、冷気循環用ファンモーター
保証期間内でも有料になることがありますので、保証書をよくお読みください。

3. 修理を依頼されるとき

取扱説明書の内容をお確かめいただき、なお異常があるときは、使用を中止し、必ず電源プラグをコンセントから抜いて、お買い上げの「販売店」または「ツインバードお客様サービス係」に修理をご相談ください。
食品の補償など、製品修理以外の責はご容赦ください。

- 保証期間中の修理
保証書の規定により無料修理します。製品に保証書を添えてお申し出ください。
- 保証期間がすぎている修理
修理により使用出来る製品は、お客様のご要望により有料修理させていただきます。
点検・診断のみでも有料となる場合があります。



警告 お客様ご自身の修理は大変危険です。
絶対に分解したり修理・改造は行わないでください。

4. 補修用性能部品の最低保有期間

- この 4 ドア冷凍冷蔵庫の補修用性能部品の保有期間は製造打ち切り後 9 年です。
- 補修用性能部品とはその製品の機能を維持するために必要な部品です。

5. アフターサービスについてご不明の場合

お買い上げの「販売店」または「ツインバードお客様サービス係」にお問い合わせください。

〈修理料金のしくみ〉

修理料金は、技術料・部品代などで構成されています。

技術料	故障した製品の修理および部品交換などの作業にかかる料金です。
部品代	修理に使用した部品代金です。
出張費	技術者を派遣する費用です。

〈修理部品について〉

修理部品は、部品共有化のため、一部仕様や外観色を変更することがあります。

転居、贈答品などでお困りの場合は、下記の「ツインバードお客様サービス係」にご相談ください。

エイチアールイー

HR-E935 用ダイヤル



修理・サービスに関するご相談窓口

「ツインバードお客様サービス係」

0120-113-433 携帯からもご利用いただけます

受付時間：平日（月曜～金曜）午前 9 時～午後 7 時
土・日・祝 午前 9 時～午後 5 時

(FAX フリーダイヤル)：0120-577-210

<http://www.twinbird.jp/c/support.php>

〒959-0292 新潟県燕市吉田西太田 2084-2

品番	HR-E935
種類	電気冷凍冷蔵庫
電源	100V 50 / 60Hz 共用
定格内容積 (約)	354L (冷蔵室 191L、冷凍室 103L、野菜室 60L)
電動機の定格消費電流	2.5A
電熱装置の定格消費電力	190W
年間消費電力量	50Hz 323kWh/年 60Hz 323kWh/年
霜取り制御装置タイプ	可変式
最長霜取り間隔 (Δ td-max)	96 時間
最短霜取り間隔 (Δ td-min)	24 時間
冷媒	イソブタン (R600a) 注入量 65g
断熱発泡ガス	シクロペンタン
外形寸法 (約)	幅 685 × 奥行 630 × 高さ 1648mm
質量 (約)	80.5kg
電源コード (約)	2.2m
アース線 (約)	2.2m
付属品	製氷仕切…1、製氷ケース…2、脚カバー…1

- 定格内容積は日本産業規格JIS C 9801-3 : 2015に基づき、庫内の温度制御に必要なでない庫内部品 (棚やケース) をはずした状態で算出したものです。
- 年間消費電力量は日本産業規格JIS C 9801-3 : 2015に定められた測定方法と計算方法において得られた値を表示しております。
- 製品の外観および仕様は、改良のため予告なく変更することがありますが、ご了承ください。
- この製品は、日本国内用に設計・販売しています。電源電圧や周波数の異なる国では使用できません。海外での修理や部品販売などのアフターサービスも対象外となります。

■ 冷凍室の性能について

この冷蔵庫の冷凍室の性能は ******* (フォースター) です。

冷凍室の性能は日本産業規格JIS C 9607に定められた方法で試験をしたときの冷凍室内の冷凍負荷温度 (食品温度) によって表示しております。

記号	*** (フォースター)
冷凍負荷温度 (食品温度)	- 18℃以下
冷凍食品貯蔵期間の目安 (※ 1)	約 3 ヶ月

※ 1

〈冷凍食品の保存期間〉

冷凍食品の保存期間は、食品の種類、店頭での保存状態、冷蔵庫の使用条件などによって異なります。表の期間は一応の目安です。

■ 回転仕切板ヒーター仕様

自動制御の露付き防止ヒーター（回転仕切板）の相対湿度に対する消費電力※1

相対湿度(RH) (%)	RH帯の中間点 (%)	回転仕切板 ヒーター消費電力 (W)		
		16℃	22℃	32℃
0 ~ 10	5	0.0	0.0	0.8
10 ~ 20	15	0.0	0.0	0.8
20 ~ 30	25	0.0	0.0	0.8
30 ~ 40	35	0.0	0.0	0.8
40 ~ 50	45	0.0	0.0	0.8
50 ~ 60	55	0.0	0.8	1.6
60 ~ 70	65	1.6	1.6	3.2
70 ~ 80	75	2.4	2.4	4.0
80 ~ 90	85	4.0	4.8	6.4
90 ~ 100	95	4.8	5.6	7.2

※1 JIS C 9801-3 : 2015による表示項目

冷媒について

この冷蔵庫は、地球温暖化への影響が極めて少ないノンフロン冷媒（R600a）を採用しています。ノンフロン冷媒（R600a）は天然ガスの一種で可燃性ですが、冷媒回路に密閉されていますので、通常はもれ出すことはありません。

廃棄について

廃棄時にご注意願います。

2001年4月施行の家電リサイクル法では、お客様がご使用済みの冷蔵庫を廃棄される場合は、収集・運搬料金と再商品化等料金（リサイクル料金）をお支払いいただき、製品を販売店や市町村に適正に引き渡すことが求められています。

万一、誤って冷媒回路を傷つけたときは、ノンフロン冷媒（R600a）がもれ出す恐れがあります。次の手順に従ってください。

1. 火気（電気製品）の使用をさける。
2. 窓を開け換気をする。
3. お買いあげの販売店に連絡する。

★長年ご使用の4ドア冷凍冷蔵庫の点検を！

愛情点検



ご使用の際このようなことはありませんか。

●電源プラグや電源コードが異常に熱くなる。
●電源コードに傷が付いていたり、電源コードを動かすと通電しなかったりする。●ビリビリと電気を感じる。●異常な音、振動がする。●本体が変形していたり、こげくさい臭いがする。●冷蔵庫床面にいつも水がたまっている。●その他の異常・故障がある。

ご使用中

故障や事故防止のため、コンセントから電源プラグをはずし、必ず販売店にご連絡ください。点検・修理に要する費用などは販売店にご相談ください。

お客様メモ（後日のために、記入されると便利です。）

お買い上げ日	年 月 日	品番	HR-E935
販売店名		TEL ()	-
お客様ご相談窓口		TEL ()	-

HR-E935用ダイヤル

フリーダイヤル



修理・サービスに関するご相談窓口

「ツインバードお客様サービス係」

0120-113-433 携帯からもご利用いただけます

受付時間：平日（月曜～金曜）午前9時～午後7時

土・日・祝 午前9時～午後5時

(FAX フリーダイヤル)：0120-577-210

<http://www.twinbird.jp/c/support.php>

〒959-0292 新潟県燕市吉田西太田 2084-2



製品の形名、購入日、販売店などをご確認の上、ご相談ください。

よくあるご質問、消耗品のご注文、お問合せフォームなどのサポートページです。

<http://www.twinbird.jp/c/support.php>

TWINBIRD 株式会社ツインバード

〒959-0292 新潟県燕市吉田西太田 2084-2

TB-00016346-4