

AQUATru[®]

CARAFE

Owner's Manual	GB
Gebruikershandleiding	NL
Manuel d'utilisation	FR
Benutzerhandbuch	DE
Manuale del proprietario	IT
Manual de usuario	ES



Les systèmes AT100, AT110, AT120, AT130 et AT140 ont été certifiés par IAPMO en vertu des normes NSF/ANSI 42, 53, 58 et 401 relatives à la réduction des allégations spécifiées sur la fiche technique de rendement. Elles ont été vérifiées et validées par les données d'essai et sur IAPMO.org



Merci

Merci d'avoir acheté le purificateur d'eau de comptoir AquaTru® Carafe ! Ce purificateur d'eau révolutionnaire intègre la puissance de la filtration par osmose inverse dans un modèle de comptoir pratique et compact, afin de vous permettre de purifier l'eau sans installation ni plomberie. La carafe AquaTru ne vous permettra pas seulement d'obtenir de l'eau saine et savoureuse, mais elle vous aidera également à éliminer les déchets plastiques à usage unique des bouteilles d'eau. Vous économiserez de l'argent tout en préservant la planète.

Nous disposons d'un service client remarquable, toujours prêt à vous aider à chaque étape du processus. N'hésitez donc pas à nous contacter à tout moment.

Suivez-nous sur les réseaux sociaux et rendez-vous sur notre site Aquatruwater.eu pour découvrir d'autres moyens d'améliorer votre expérience AquaTru.

Veuillez lire attentivement les instructions suivantes avant l'utilisation afin de garantir des performances et une sécurité optimales.

Consignes de sécurité	FR-2
Caractéristiques et avantages	FR-4
Spécifications	FR-5
Parties principales	FR-6
Procédé de filtration de l'eau	FR-10
Installation	FR-11
Panneau de contrôle	FR-14
Mode d'emploi	FR-15
Nettoyage et entretien	FR-16
Nettoyage et entretien : Filtres	FR-19
FAQ et Dépannage	FR-23
Garantie limitée de deux ans	FR-26

Lisez et conservez ces instructions

AVERTISSEMENT : LE NON-RESPECT DE CES DIRECTIVES PEUT CONDUIRE À DES BLESSURES PHYSIQUES GRAVES OU À DES DÉGÂTS MATÉRIELS.

AVERTISSEMENT : N'utiliser que de l'eau traitée par la municipalité ou toute autre source d'eau connue pour sa sécurité microbiologique.

- Ne pas réparer, démonter ou modifier.
- Cet appareil n'est pas destiné aux personnes (y compris les enfants) dont les capacités physiques, sensorielles ou mentales sont réduites, ou qui manquent d'expérience et de connaissances, à moins qu'elles ne soient supervisées ou n'aient reçu des instructions concernant l'utilisation de l'appareil par une personne responsable de leur sécurité.
- Les enfants doivent être encadrés afin de s'assurer qu'ils ne jouent pas avec l'appareil.

VEUILLEZ LIRE TOUTES LES INSTRUCTIONS AVANT TOUTE UTILISATION DE L'AQUATRU.

- Utilisez ou placez l'appareil sur une surface plane et ne faites pas pression sur l'appareil.
- Utilisez ou installez l'appareil dans un endroit frais et ombragé, à l'abri de la lumière du soleil. Ne laissez pas AquaTru exposé aux rayons du soleil, car la lumière et la chaleur favorisent la croissance des algues.
- Le remplacement périodique du filtre est indispensable pour obtenir de l'eau propre.
- Ne pas utiliser l'eau filtrée AquaTru pour le renouvellement de l'eau d'un aquarium ou d'un arc à poissons.
- Laver uniquement à la main. Ne va pas au lave-vaisselle!
- À usage domestique uniquement.
- Ne pas utiliser en dessous de 4° C.
- Lorsque vous placez AquaTru sur un comptoir de cuisine, veillez à ne jamais le placer près de surfaces chaudes comme les cuisinières et les fours.

REMARQUE : POUR RÉDUIRE LE RISQUE LIÉ AUX DOMMAGES MATÉRIELS DUS A FUITE D'EAU :

- Lisez et suivez ces instructions avant l'installation et l'utilisation de l'AquaTru.
- Pour vous protéger du gel, retirez les cartouches filtrantes lorsqu'il est prévu que la température devrait descendre en dessous de 4° C.
- Ne pas utiliser dans des endroits où la température peut dépasser 38° C.
- Ne pas exposer l'AquaTru à la lumière directe du soleil.

Système de purification avancé à 4 niveaux

Le système de purification d'eau AquaTru garantit une puissante performance de purification par osmose inverse à 4 niveaux, grâce à la technologie Ultra Reverse Osmosis.®

Des filtres durables

Les filtres longue durée permettent de réduire le nombre de changements de filtre, ce qui se traduit par des économies importantes pour vous sur la durée de vie du produit. Des changements de filtre moins fréquents sont non seulement bénéfiques pour votre portefeuille, mais aussi pour la planète.

Conception compacte et peu encombrant

Le design efficace et raffiné du comptoir occupe très peu d'espace dans la cuisine.

Remplacement rapide du filtre

Accès et démontage faciles pour remplacer les filtres.

Installation facile

Prêt à l'emploi en moins de 10 minutes.

Paramètres de fonctionnement

- Taux de production journalier : 147 L/Jour
- Capacité du préfiltre/charbon : 1135 L ou 6 mois
- Capacité du filtre par osmose inverse : 2270 L ou 24 mois
- Capacité du filtre à charbon COV : 1135 L ou 12 mois
- Capacité du filtre à charbon COV avec pH + optimisation des minéraux : 1135 L ou 12 mois
- Pression de fonctionnement : 275 kPa – 586 kPa
- Utilisez uniquement de l'eau froide du robinet, 4° – 38° C
- Quantité maximale de solides dissous 1500 mg/L
- Dureté maximale 10 gpg (171 mg/l)
- Chlore < 2 PPM
- pH 3-11
- Turbidité : 5 NTU Max

Pièces principales

AquaTru Carafe

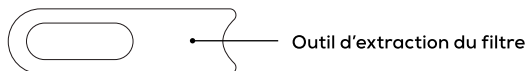
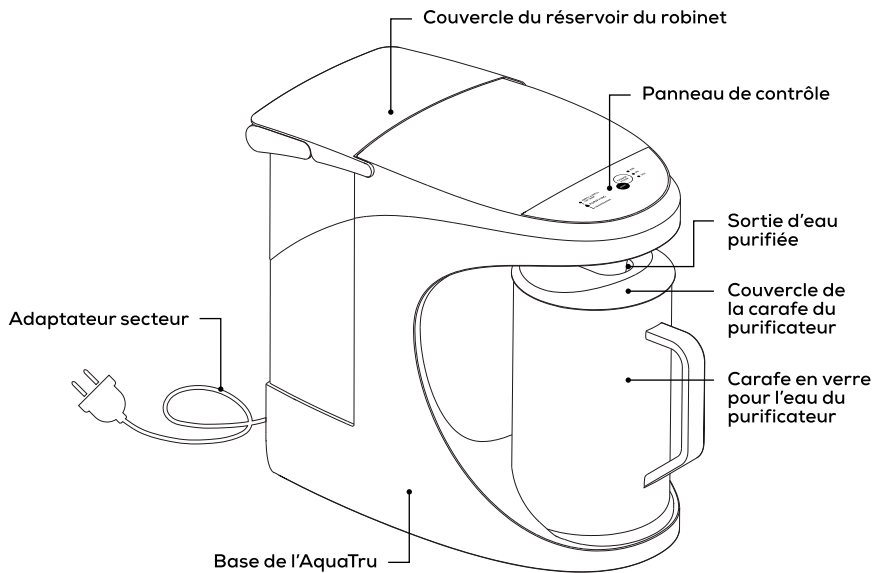

Pièces principales

AquaTru Carafe

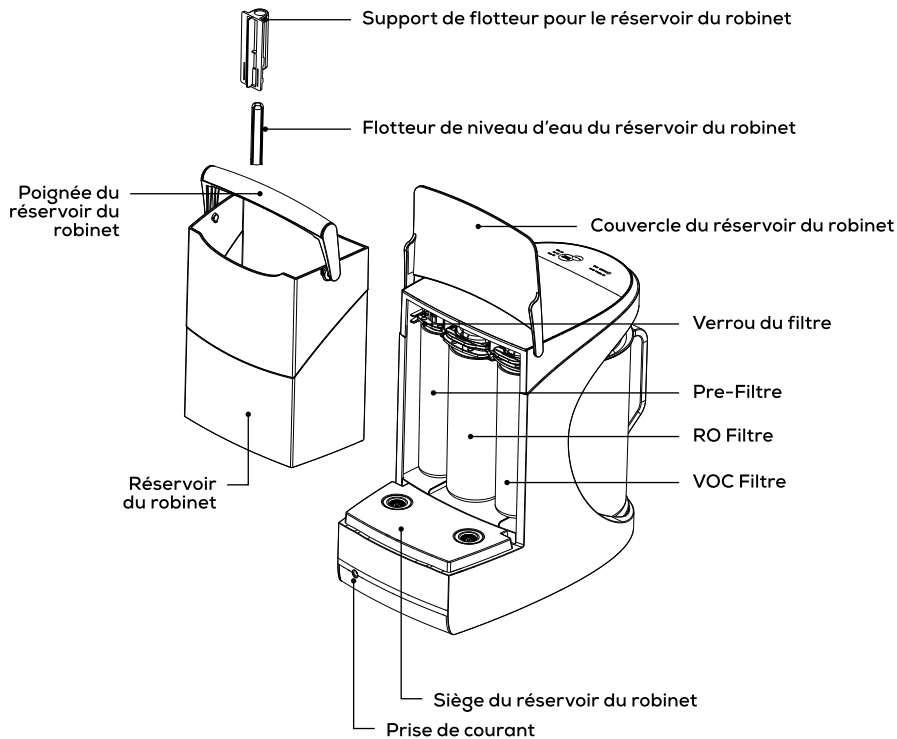

Pièces principales

Remplacement/Installation du filtre

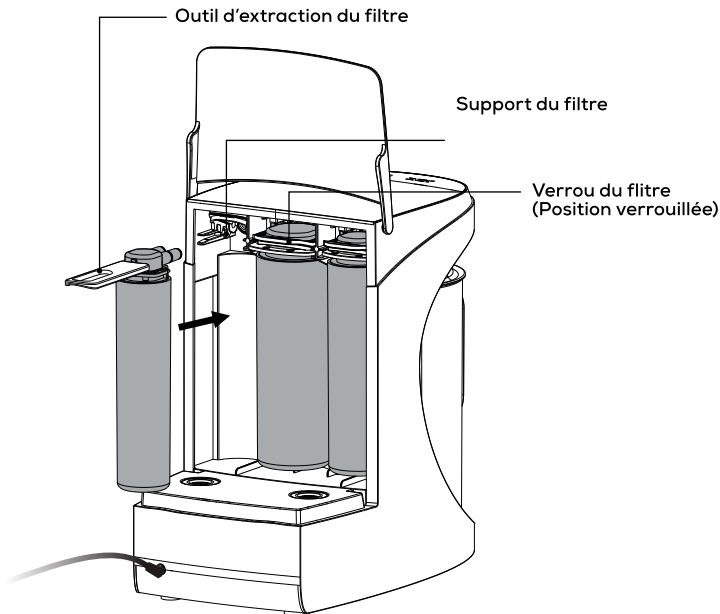
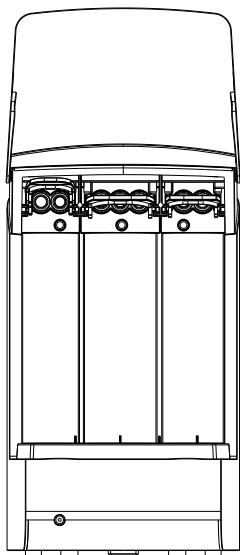

Pièces principales

Couvercle de la carafe purifiée

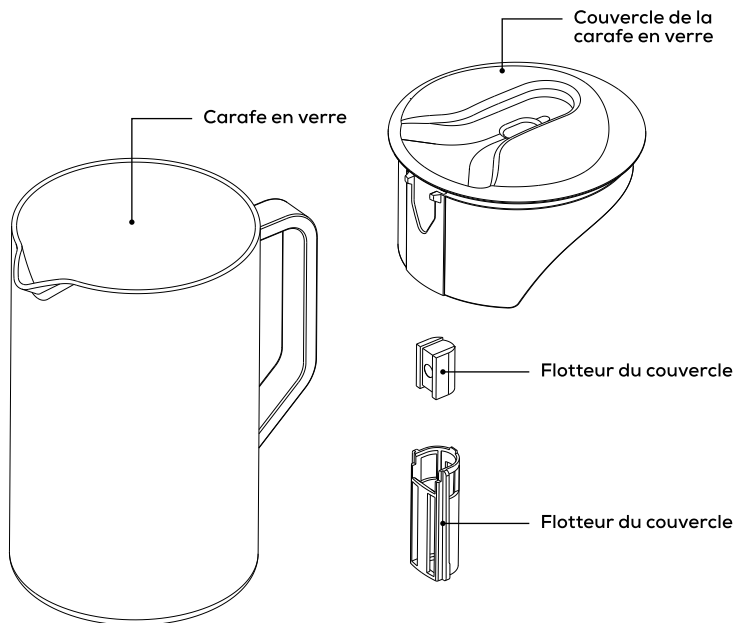

Purification par osmose inverse à 4 niveaux :

1. Préfiltre et filtre à charbon à deux niveaux (Capacité : 1135 L ou 6 mois)

Le préfiltre élimine le sable, le limon, les sédiments, la rouille et les particules présentes dans l'eau. Le charbon actif réduit le goût et les odeurs de chlore, puis conditionne l'eau avant qu'elle ne soit traitée par la membrane d'osmose inverse.

2. Filtre à osmose inverse (RO) (Capacité : 2270 L ou 24 mois)

Le filtre à OI réduit les impuretés de l'eau jusqu'à 1/10 000 de micron.

3. Filtre à charbon COV (Capacité : 1135 L ou 12 mois)

Filtre à charbon VOC avec pH + optimisation des minéraux (Capacité : 1135 L ou 12 mois)

Ce filtre à charbon est fait de charbon actif de haute qualité. Il est conçu pour éliminer les composés organiques volatils (COV), améliorer le goût et préparer l'eau à la consommation.

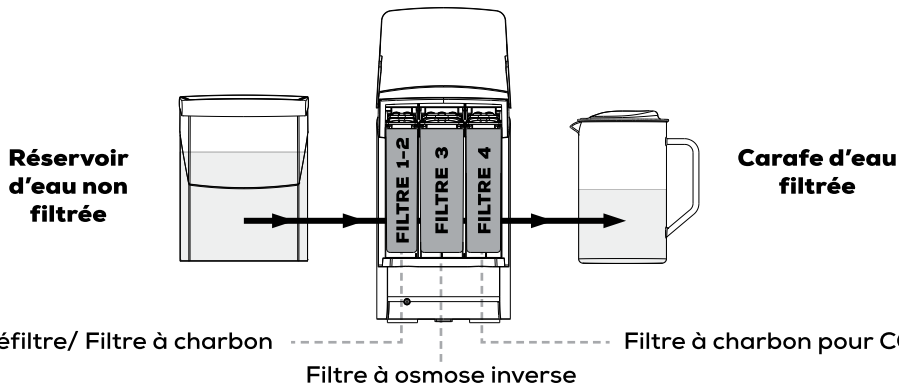

AVERTISSEMENT : Utilisez et conservez AquaTru dans un endroit frais et ombragé, à l'abri de la lumière du soleil. Ne laissez pas votre AquaTru exposé à la lumière du soleil, car la lumière vive et la chaleur facilitent la croissance des algues.

ATTENTION : Avant l'installation des filtres et le nettoyage du réservoir d'eau, veillez à vous nettoyer soigneusement les mains et à désinfecter vos surfaces de travail

1. Retirez toutes les pièces de la boîte.
2. Lavez le réservoir d'eau du robinet et la carafe en verre avec du savon et rincez-les avant d'utiliser l'appareil. (Image 1)
3. Retirez le bouchon bleu du filtre.
4. Retirez les filtres du sachet sous vide..
5. Soulevez le verrou du filtre et faites glisser le filtre en veillant à l'aligner avec le canal du filtre dans la base de l'AquaTru. (Image 2)
6. Poussez le filtre à fond. (Image 3)

Image 1

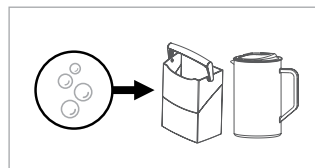

Image 2

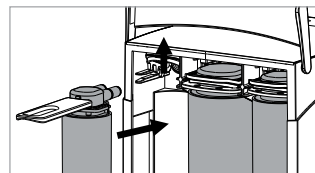
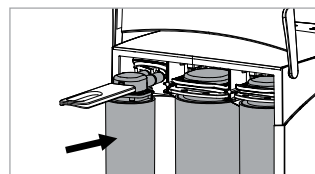

Image 3



7. Appuyez sur le verrou du filtre pour le mettre en place. (Image 1)
8. Remplissez le réservoir d'eau du robinet avec de l'eau froide, puis réinstallez le réservoir.
9. Insérez la carafe en verre du purificateur, en veillant à ce que le couvercle de la carafe soit bien positionné. (Image 2)
10. Branchez l'appareil.
11. L'appareil démarrera automatiquement la filtration de l'eau.

Image 1

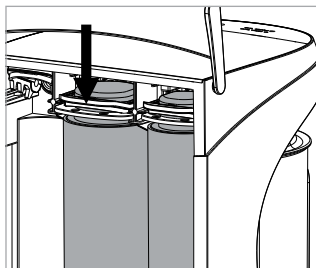
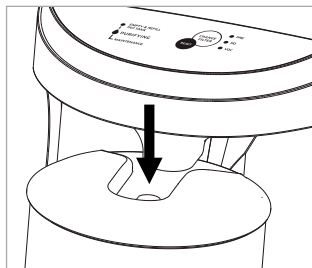

Image 2



Remarque : Le premier réservoir mettra plus de temps que d'habitude à effectuer un cycle, car les filtres seront complètement saturés. Vous verrez un nuage blanc dans le réservoir d'eau du robinet. Cette situation est tout à fait normale, le nuage blanc contient de minuscules bulles d'air libérées par le filtre à OI.

Procédure de premier démarrage

Avant de consommer de l'eau, faites passer quatre réservoirs pleins d'eau du robinet, non filtrée, dans l'AquaTru.

REMARQUE : Surveillez attentivement toute fuite d'eau. En cas de fuite, consultez le guide « Dépannage » à la page 21.

12. 12. L'AquaTru cessera de filtrer l'eau lorsque le réservoir d'eau propre sera plein ou lorsqu'il sera temps de remplir le réservoir d'eau du robinet.

Remarque : Quand il est temps de remplir le réservoir d'eau du robinet, il sera rempli au quart. L'eau restante est une eau usée renfermant des contaminants concentrés et DOIT être vidée à chaque fois avant d'être remplie d'eau du robinet.

Tous les systèmes de filtration d'eau à osmose inverse produisent des eaux usées lors du « lavage à contre-courant » du filtre à osmose inversée. La plupart des systèmes d'osmose inverse classiques présentent ce sale petit secret. Ils consomment jusqu'à cinq gallons d'eau pour produire un seul gallon d'eau pure. Grâce à notre système breveté d'osmose inverse à recirculation AquaTru, il suffit d'un gallon d'eau du robinet pour obtenir environ 3 litres d'eau pure. L'eau qui reste dans le réservoir d'eau du robinet renferme toutes les impuretés de l'eau du robinet.

ATTENTION ! L'eau se trouvant dans le réservoir d'eau du robinet doit être jetée chaque fois que vous remplissez le réservoir d'eau du robinet. Le non-respect de cette consigne endommagera l'appareil et annulera la garantie.

- 13.** Videz et rincez les deux réservoirs d'eau.
- 14.** Répétez les étapes 9 à 13, trois fois de plus.
- 15.** Après quatre cycles, votre nouveau purificateur d'eau est prêt à être utilisé.

Panneau de commande

Lorsque l'appareil est en train de filtrer l'eau, le symbole de purification s'allume et émet des pulsations.

Le voyant Vider et Remplir le réservoir du robinet s'allume chaque fois qu'il est temps de vider le réservoir du robinet et de le remplir à nouveau. **Vous devez toujours vider le réservoir du robinet avant de le remplir à nouveau. Le non-respect de cette consigne endommagera l'appareil et annulera la garantie.**

Le voyant sur Pre (préfiltre), OI (filtre d'osmose inverse) et COV (filtre COV) s'allume pour indiquer qu'il est temps de remplacer le filtre.

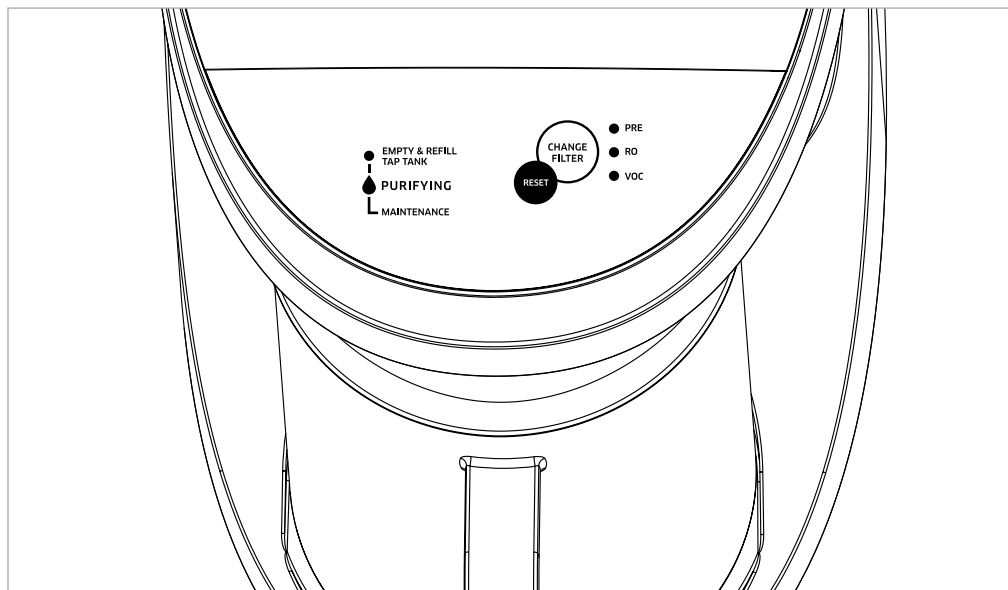

ATTENTION : UTILISEZ UNIQUEMENT DE L'EAU FROIDE DU ROBINET.

ATTENTION : Avant l'installation des filtres et le nettoyage du réservoir d'eau, veillez à vous nettoyer soigneusement les mains et à désinfecter vos surfaces de travail.

AVERTISSEMENT : N'utiliser que de l'eau traitée par la municipalité ou toute autre source d'eau connue pour sa sécurité microbiologique.

1. Rechargez le réservoir d'eau du robinet avec de l'eau froide et installez-le sur le support de la carafe AquaTru.
2. Laissez l'AquaTru filtrer jusqu'à ce que le voyant de purification s'arrête et que votre réservoir d'eau filtrée avant soit plein.
3. Au moment de remplir le réservoir d'eau du robinet, le voyant Vider et Remplir le réservoir du robinet s'allume. Retirez le réservoir et videz l'eau restante. Rechargez le réservoir du robinet avec de l'eau froide jusqu'à ce que cette eau atteigne juste le dessous de la poignée du réservoir. Remettez le réservoir en place.
4. Pour servir de l'eau, retirez la carafe en verre et versez l'eau. (Image 1)
5. Vous pouvez également acheter une autre carafe que vous pourrez conserver au réfrigérateur pour préparer de l'eau froide. (Image 2)

Image 1

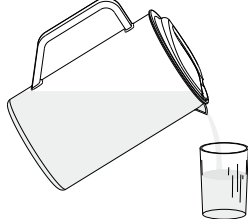
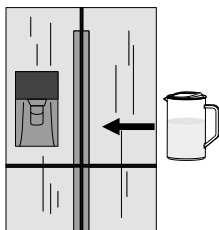

Image 2



Note: Pour une meilleure performance et une longévité maximale de la carafe AquaTru, nous vous recommandons de toujours mettre l'appareil sous tension avec la carafe en place et de remplir le réservoir d'eau du robinet chaque fois que le voyant « Vider et Recharger le réservoir du robinet » s'allume.

Rendez-vous sur notre site internet www.aquatruwater.fr pour commander des carafes en verre supplémentaires et purifier ainsi plus d'eau pour la réfrigérer ou l'avoir simplement à portée de main.

Nettoyage

Réservoirs – Nettoyez le réservoir d'eau et la carafe, à l'intérieur et à l'extérieur, avec de l'eau et du savon chaque semaine.

Dépôts de calcaire dans le réservoir d'eau du robinet

Si vous vivez dans une zone où l'accès à l'eau est difficile, vous pouvez observer des dépôts de calcaire blanc dans le réservoir d'eau du robinet. Veillez à ce que votre réservoir d'eau du robinet ne contienne pas de dépôts calcaires en le lavant soigneusement avec du savon à vaisselle et de l'eau comme indiqué chaque semaine. Si vous n'arrivez pas à enlever le dépôt avec de l'eau et du savon à vaisselle, nous vous recommandons de faire tremper votre réservoir avec un paquet de poudre détartrante AquaTru (Part# 90AT100DK01) et un grand bassin d'eau chaude. Laissez le réservoir reposer pendant une heure avant de frotter l'intérieur du réservoir. Lavez ensuite la valve du réservoir en utilisant une éponge douce non abrasive avant de la laver à l'eau et au savon. Veillez à éliminer tous les dépôts calcaires à la fois dans le réservoir et dans les valves qui se trouvent dans le bouton du réservoir.

Algues dans les réservoirs d'eau

Pour éviter la prolifération d'algues dans l'eau du robinet et les réservoirs d'eau propre, vous devez les laver chaque semaine et tenir l'AquaTru à l'écart des sources de chaleur et de la lumière directe du soleil. En cas de prolifération d'algues, nous vous suggérons de faire tremper les réservoirs dans une solution d'eau de Javel (suivez les instructions indiquées sur votre récipient d'eau de Javel pour créer une solution désinfectante) pendant une heure avant de les laver à l'eau et au savon.

Appareil/Base – Nettoyez l'extérieur de l'appareil à l'aide d'une éponge ou d'une serviette non abrasive imbibée d'eau et de savon. Pour éviter les taches d'eau, utilisez une serviette propre afin de bien sécher toutes les surfaces de l'AquaTru.

Remarque : Dans des conditions normales d'utilisation, de petites quantités d'eau peuvent occasionnellement s'échapper des valves. Utilisez une serviette sèche pour absorber tout débordement avant de remettre les réservoirs en place.

Nettoyage et entretien

ENTRETIEN DE LA CARAFE AQUATRU

ATTENTION : La carafe AquaTru est dotée d'une alerte d'entretien intégrée qui vous permet de savoir quand votre purificateur a besoin d'entretien.

Lorsque les voyants Vider et Recharger le réservoir du robinet et le voyant de purification s'allument en même temps et que l'appareil cesse de filtrer l'eau, cela indique que l'alerte d'entretien est activée.

La carafe AquaTru est conçue pour filtrer un réservoir complet en 12 à 15 minutes environ. Si le temps de filtrage d'un réservoir plein dépasse 30 minutes, l'appareil arrête de filtrer et les voyants **Vider et Recharger** le réservoir et **Purifier** s'allument simultanément. Lorsque cela se produit, veuillez suivre les étapes d'entretien ci-dessous pour remettre votre carafe AquaTru en état de marche.

La lenteur du filtrage et l'activation de l'alerte de maintenance peuvent s'expliquer par trois raisons principales :

- a. Un taux élevé de solides dissous (TDS ou Total des solides dissous) dans le réservoir du robinet.**
- b. Entartrage du filtre à OI ou des pièces internes du purificateur.**
- c. Mauvais fonctionnement de la valve**

Nous examinerons ci-dessous la marche à suivre dans chacun de ces cas.

Comment vérifier si un niveau élevé de TDS dans le réservoir du robinet ralentit le temps de filtrage ?

Retirez le réservoir du robinet de l'appareil pour vérifier que celui-ci est propre et dépourvu de tout dépôt d'eau dure. Si vous constatez un dépôt blanc d'eau dure à l'intérieur de l'appareil, détartrez le réservoir du robinet en utilisant la poudre détartrante AquaTru (pièce n° 10AT01CADK06). Suivez les instructions indiquées sur l'emballage.



Nettoyage et entretien

Durant le nettoyage du réservoir du robinet, assurez-vous que les vannes du réservoir fonctionnent librement et ne présentent aucun dépôt de calcaire. Remplissez le réservoir du robinet avec de l'eau froide du robinet et placez-le sur le support. Videz la carafe d'eau propre et replacez-la sur le support. Mesurez le temps qu'il faut pour filtrer un réservoir plein.

Si le processus prend environ 30 minutes, cela signifie que de l'eau dure s'est incrustée dans l'appareil. Voir la section ci-dessous « Comment éliminer l'incrustation dans les filtres ou l'appareil ».

Si vous ne filtrez pas du tout de l'eau, il est probable que la valve soit défectueuse. Veuillez contacter le service clientèle pour obtenir de l'aide.

Si le filtrage prend environ 15 à 20 minutes, cela signifie que le réservoir du robinet contient de l'eau à haut TDS. Pour éviter ce problème, videz toujours le réservoir du robinet des eaux usées concentrées produites après chaque cycle de purification avant de le recharger avec un réservoir plein d'eau fraîche du robinet.

Comment éliminer le tartre à l'intérieur des filtres ou des appareils ?

Utilisez le kit de détartrage de la carafe AquaTru (Part# 90AT100DK01) disponible sur le site Internet d'AquaTru (aquatru.com) pour détartrer l'appareil. Suivez les instructions du kit de détartrage pour effectuer toutes les opérations de détartrage. Une fois le détartrage terminé, filtrez un réservoir plein et mesurez le temps de filtration. Si le temps est supérieur à 20 minutes pour 1 réservoir, nous recommandons de remplacer le filtre à OI.

Dysfonctionnement de la valve

Si, après avoir vérifié la présence de TDS élevés dans le réservoir du robinet et le détartrage et après avoir remplacé le filtre à OI, le temps de filtrage est toujours lent, veuillez contacter notre service clientèle pour recevoir une assistance supplémentaire.

Changement de filtre

AAquaTru suivra l'utilisation de vos filtres et vous préviendra quand il sera temps de les remplacer. Lorsqu'un filtre doit être changé, le voyant du filtre reste allumé sur l'indicateur Pre, OI ou COV. Après le remplacement, appuyez sur le bouton de réinitialisation du filtre sur le panneau de commande pendant 5 secondes et les lumières s'éteindront.

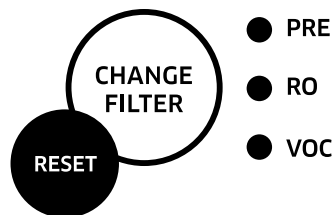

Remarque : En fonction de la qualité de l'eau disponible dans votre région et de votre mode d'utilisation de l'AquaTru, un remplacement régulier du filtre à OI peut s'avérer nécessaire. Si le temps de filtrage d'un réservoir est supérieur à 30 minutes (normalement, il devrait être d'environ 15 minutes), nous vous recommandons de remplacer votre filtre à OI, que le voyant de changement de filtre soit allumé ou non. Si vous changez le filtre avant que le témoin lumineux ne s'allume, veuillez suivre les consignes de réinitialisation du filtre à la page 20.

Le temps de filtrage peut être plus long si du calcaire s'accumule sur la membrane et les surfaces internes du système, ce qui ralentit et finit par bloquer le débit d'eau. Si le problème n'est pas résolu par un entretien adéquat, la pompe et le filtre seront exposés à des contraintes supplémentaires qui peuvent entraîner une fuite dans la machine en raison de la haute pression et de l'absence d'évacuation de l'eau, voire une défaillance complète du produit. Veuillez traiter immédiatement le problème du temps de filtration excessif en effectuant un entretien de détartrage approprié ou en remplaçant un filtre à OI. Si vous avez des questions, veuillez contacter notre service clientèle.

Veuillez consulter notre site web pour acheter des filtres de remplacement / www.aquatruwater.fr

Changement de filtre

1. Retirer le réservoir du robinet.
2. Poussez le verrou du filtre vers le haut pour le libérer. (Image 1)
3. Utilisez l'outil de retrait du filtre pour retirer l'ancien filtre. (Image 2)
4. Installez le nouveau filtre en ajustant le guide du filtre et en poussant le filtre à fond.
5. Maintenez le filtre en place en poussant le verrou du filtre vers le bas.
6. Appuyez sur le bouton de réinitialisation du filtre situé sur le panneau de commande (Image 3). Appuyez longuement pendant au moins 5 secondes.

Image 1

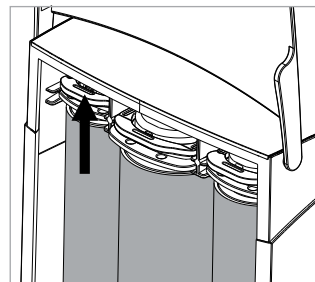

Image 2

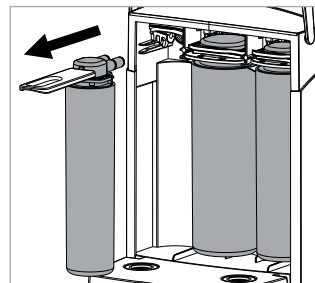
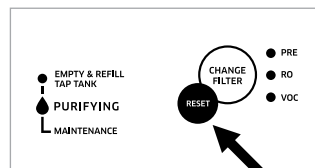

Image 3



Nettoyage et entretien : Filtres

IMPORTANT : Après avoir installé un nouveau filtre, jetez toujours les deux premiers réservoirs d'eau pleins produits par l'AquaTru.

Si vous avez remplacé un filtre pH+ optimisation des minéraux, filtrez et jetez les quatre premiers réservoirs.

IMPORTANT : Une fois que vous avez installé les nouveaux filtres propres, vous devez appuyer sur le bouton de réinitialisation des filtres situé sur le panneau de commande, en haut de l'appareil. Si vous ne respectez pas cette étape, l'indicateur lumineux du filtre restera allumé et votre AquaTru ne pourra pas suivre la durée de vie du nouveau filtre.

Stockage à long terme/Vacances

Si vous partez en vacances, la première chose à faire est de débrancher l'appareil. Ensuite, lavez le réservoir du robinet et la carafe en verre avec de l'eau et du savon. Laissez-les sécher complètement avant de les remettre en place. À votre retour de vacances, nettoyez le système de l'eau stagnante en faisant passer quatre réservoirs pleins d'eau du robinet dans le système et en jetant l'eau à chaque fois. Après avoir filtré le quatrième réservoir, l'appareil est prêt à être utilisé. Vous pouvez contourner ce processus en demandant à une personne présente dans la maison de faire passer un réservoir d'eau du robinet dans l'AquaTru au moins une fois par semaine..

Nettoyage et entretien : Filtres

- Filtre 1-2** | Préfiltre/filtre à charbon (Part# U10AT100SF01) - 6 mois
- Filtre 3** | Filtre à osmose inverse (Part# U10AT100RF01) - 24 mois
- Filtre 4** | Filtre à charbon COV (Part# U10AT100VF01) - 12 mois ou
Charbon COV avec pH + optimisation des minéraux
(Part# U10AT100VFA01) - 12 mois

Remplacement du filtre avant que le voyant du filtre ne s'allume

Si vous remplacez un filtre avant que le voyant de changement de filtre ne s'allume et que vous devez réinitialiser la minuterie du filtre, suivez les étapes suivantes :

- 1. Remplacez le filtre** en suivant les étapes du manuel.
- 2. Mettez la minuterie en mode de réinitialisation :** Appuyez sur le bouton de réinitialisation pendant 10 secondes jusqu'à ce que les trois voyants de filtre clignotent (Pre, OI, COV).
- 3. Sélectionnez les filtres à réinitialiser :** Vous pouvez faire défiler les filtres à sélectionner en appuyant une seule fois sur le bouton de réinitialisation. Par exemple, appuyez une fois sur le bouton de réinitialisation, et le voyant Pre sera le seul à clignoter. Vous pouvez alors réinitialiser le temps de pré-filtrage; appuyez une fois de plus, et le voyant OI clignotera, appuyez une fois de plus et le voyant COV clignotera, appuyez une fois de plus et vous reviendrez au pré-filtrage clignotant et ainsi de suite.
- 4. Réinitialiser le filtre :** Après avoir sélectionné un filtre, appuyez de façon prolongée sur le bouton Reset pendant trois secondes jusqu'à ce que le voyant commence à clignoter plus rapidement, puis s'arrête. Ce filtre a été réinitialisé.

Si vous voulez arrêter la réinitialisation d'un filtre ou si vous êtes arrivé à ce menu par erreur, arrêtez d'appuyer sur le bouton de réinitialisation et attendez 30 secondes, et la carafe AquaTru reviendra en mode normal.

ATTENTION : Avant toute opération de maintenance ou de dépannage, assurez-vous que vous vous êtes bien nettoyé les mains et que vos surfaces de travail sont désinfectées.

ATTENTION : Pour recharger le réservoir d'eau du robinet, retirez TOUJOURS le réservoir et jetez l'eau restante AVANT de le remplir.

PROBLÈME	CAUSE	SOLUTION
L'appareil ne s'allume pas.	<p>L'appareil n'est pas branché.</p> <p>Le réservoir du robinet ou la carafe en verre n'est pas correctement positionné.</p>	<p>Branchez l'adaptateur électrique sur l'appareil. Branchez ensuite le cordon d'alimentation dans une prise équipée d'un disjoncteur de fuite à la terre.</p> <p>Appuyez sur le réservoir du robinet et vérifiez que la carafe en verre est correctement positionnée pour vous assurer qu'ils sont entièrement insérés.</p>
La carafe d'eau propre est vide mais l'AquaTru ne se met pas en marche.	<p>Le réservoir d'eau du robinet est vide.</p> <p>Le réservoir du robinet ou la carafe en verre n'est pas correctement positionné ou en place.</p> <p>Vous n'avez pas retiré le réservoir d'eau du robinet lorsque vous l'avez rempli.</p> <p>Les flotteurs du niveau d'eau peuvent ne pas bouger librement.</p>	<p>Remplissez le réservoir d'eau du robinet.</p> <p>Remettez en place le réservoir et la carafe.</p> <p>Le réservoir d'eau du robinet doit toujours être retiré du support et l'eau restante doit être jetée avant de le remplir à nouveau d'eau du robinet. Si vous ne le faites pas, la garantie sera annulée et l'appareil cessera de filtrer l'eau.</p> <p>Contrôlez le flotteur de niveau d'eau dans chaque réservoir pour vous assurer qu'il peut bouger librement de haut en bas dans le support du flotteur.</p>
Le réservoir d'eau ou la carafe en verre sent mauvais.	<p>Le réservoir d'eau ou la carafe en verre est sale.</p>	<p>Lavez le réservoir d'eau et la carafe en verre à l'eau et au savon une fois par semaine.</p> <p>Remarque : Utilisez et conservez AquaTru dans un endroit frais et ombragé à l'abri de la lumière du soleil. N'exposez pas votre AquaTru à la lumière du soleil, car la lumière du soleil et la chaleur peuvent faciliter la croissance des algues.</p>

PROBLÈME	CAUSE	SOLUTION
Le réservoir d'eau du robinet suinte.	Le réservoir du robinet n'est pas correctement installé	Remettez le réservoir en place.
	La vanne ne se ferme peut-être pas correctement.	Pour tester la valve, appuyez sur la petite goupille blanche avec ressort située à la base du réservoir du robinet. Effectuez cette opération au-dessus d'un évier, car l'eau s'échappera du réservoir.
	Une accumulation de tartre minéral s'est peut-être formée sur les valves.	Remplissez le réservoir avec une solution à base de 50 % de vinaigre et 50 % d'eau chaude provenant du robinet de la cuisine. Laissez-le reposer pendant 30 minutes. Vidangez en poussant sur la valve qui se trouve sous le réservoir. Laver soigneusement avec de l'eau et du savon avant de le réinstaller sur l'AquaTru.
L'AquaTru filtre moins vite que d'habitude.	Le filtre à OI est probablement arrivé en fin de vie. Avec le vieillissement du Filtre à OI, le temps de filtrage peut augmenter.	En fonction de la qualité de l'eau disponible dans votre région et de votre mode d'utilisation d'AquaTru, des remplacements plus fréquents du filtre peuvent être nécessaires. Si le temps de filtrage d'un réservoir est supérieur à 30 minutes (normalement il devrait prendre 10 à 15 minutes), nous vous recommandons de remplacer votre filtre à OI (filtre n° 3), peu importe que le voyant de changement de filtre soit allumé ou non.
	Le filtre à OI est peut-être complètement obstrué.	Remplacer le filtre à OI (Part# U10AT100RF01). Une eau très dure peut ralentir le temps de filtrage. Remarque : Des temps de filtrage plus longs n'ont pas d'incidence sur le rendement des filtres.
Mon eau purifiée possède un TDS plus élevé qu'avant.	Un nouveau filtre à charbon pour les COV a été installé. Le filtre à OI doit être changé	Passez quatre réservoirs d'eau du robinet pour rincer les particules du nouveau filtre à charbon. En général, le système d'osmose inverse réduit de 90 % les valeurs de TDS par rapport à l'eau du robinet. Si vous constatez une réduction inférieure à 80 %, vous devez remplacer le filtre à OI.

PROBLÈME	CAUSE	SOLUTION
L'AquaTru émet un bruit étrange.	<p>Fonctionnement normal de la pompe.</p> <p>Installation d'un nouveau filtre.</p>	<p>La pompe à eau émettra un bruit pendant la filtration de l'eau.</p> <p>Certains filtres émettent un bruit particulier lorsqu'ils sont saturés. Cette situation est normale et devrait s'atténuer avec le temps.</p>
L'eau n'a pas bon goût.	<p>Les nouveaux filtres n'ont pas été complètement rincés.</p> <p>Le filtre doit peut-être être remplacé.</p> <p>Les réservoirs d'eau sont sales.</p>	<p>Faites passer quatre réservoirs d'eau dans votre AquaTru pour rincer les particules lorsque vous installez un nouveau filtre.</p> <p>Commandez de nouveaux filtres sur AquaTru.com.</p> <p>Lavez les réservoirs d'eau à l'eau et au savon une fois par semaine.</p>
De l'eau s'échappe de l'appareil.	<p>Les filtres sont mal installés.</p> <p>Filtre défectueux.</p>	<p>Réinstallez chaque filtre. Retirez le joint torique du filtre et réinstallez le joint torique en vous assurant que chaque élément a été correctement positionné. Mouillez le joint torique avec de l'eau propre avant d'installer le filtre.</p> <p>Comparez chaque filtre pour vous assurer que tous les joints toriques externes sont de taille identique. Les filtres doivent être bien ajustés une fois installés. Si le filtre est détendu, il est défectueux.</p>
Présence de nuages blancs dans le réservoir d'eau.	<p>Microbulles d'air du filtre à OI.</p>	<p>Ce phénomène est normal et peut se produire à chaque utilisation.</p>
Mon réservoir d'eau du robinet présente un dépôt de calcaire blanc.	<p>Le réservoir a accumulé des minéraux provenant de l'eau du robinet.</p>	<p>Vous pouvez effacer l'entartrage en utilisant 1 paquet de poudre détartrante AquaTru (Part# 90AT100DK01). Remplissez le réservoir sale avec de l'eau chaude et videz 1 paquet de poudre détartrante AquaTru. Remuer pour dissoudre, puis laissez reposer pendant une heure avant de frotter pour nettoyer. Rincez le réservoir à fond avant de le remettre en place.</p>

Garantie limitée de deux ans

Votre purificateur d'eau AquaTru est garanti contre tout défaut de matériaux et de fabrication pour une période de deux ans à compter de la date initiale d'achat. Si le produit présente un défaut au niveau des matériaux ou de la fabrication, nous le réparerons ou le remplacerons sans frais pour vous (des frais d'expédition et de traitement s'appliqueront). **Les filtres ne sont pas couverts par la garantie.** Pour obtenir un service sous garantie, il suffit d'appeler notre centre de service client au **+31 24 2022 195**.

Cette garantie ne couvre pas les filtres, les dommages causés par un accident, une mauvaise utilisation ou toute utilisation autre que celle prévue et décrite dans le présent manuel du produit, ni les dommages résultant d'un manque d'entretien et de nettoyage de ce produit, comme cela est également spécifié dans le présent manuel du produit. Cette garantie s'applique uniquement à l'acheteur initial du purificateur d'eau AquaTru.

TOUTES LES GARANTIES EXPRESSES ET IMPLICITES DE CE PRODUIT, Y COMPRIS LES GARANTIES IMPLICITES DE QUALITÉ MARCHANDE ET D'ADÉQUATION À UN USAGE PARTICULIER, SONT RESTREINTES À LA DURÉE DE LA PÉRIODE DE GARANTIE, ET AUCUNE GARANTIE, EXPRESSE OU IMPLICITE, NE S'APPLIQUERA AU DELA DE CETTE PÉRIODE.

Coordonnées du service de garantie :

AquaTru Water B.V.

AquaTru Europe | Groesbeekseweg 22
6524 DB Nijmegen | The Netherlands
+31 24 2022 195 | info@aquatruwater.eu

©2023 AquaTru Water B.V.
Tous droits réservés..
aquatruwater.com/patents

**Montrez-nous ce que vous
faites avec AquaTru!**

Identifiez et suivez-nous

@aquatrueurope

