



CHUANGO®

MULTILINGUAL

EN

DE

FR

NL

ES

PT

IT

USER MANUAL

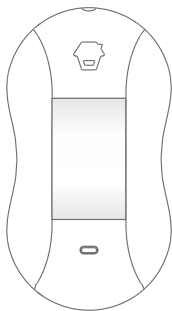

PIR-800

Curtain PIR Motion
Detector

Introduction

The detector works based on detecting human body's infrared spectrum. When human moves within the scope (within 5 meters), the detector receives the signal and inputs it into microprocessor after magnification. Microprocessor continues to sample infrared signal and send wireless signal to wireless control panel after calculating, thus to form a security system. The product can be applied in balconies, windows, doors and corridors etc.

Features

Accurate Detection

Digital dual-core fuzzy logic infrared control processing technology
Effectively identify interference signals from body movement signals through intelligent analysis

Compact Design

Small in size, not much space occupation

Flexible Installation

Ceiling mounted or wall mounted for option

Energy-saving

Featured power-saving mode enables 1 year standby

Product Overview

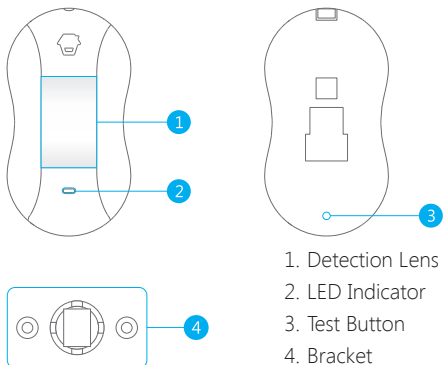

PCB Layout

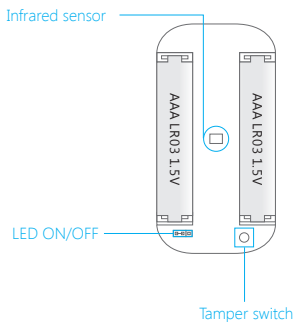

Infrared sensor: Detecting human body's infrared spectrum. Don't touch the surface by hand and keep it clean.

Tamper switch: Once the case is opened in working state, the tamper switch will be triggered and then generates an alarm signal.

LED Indication

The LED indicator can be turned on or off by setting jumpers. See "PCB Layout" above.

Flash continuously: Under self-testing state

Flash once: Intruder is detected

Flash twice: Test mode is finished, enters into the power-saving mode.

Flash once every 3 seconds: Undervoltage indication, please change the batteries immediately.

Usage

Remove the insulating strip to activate batteries. It will enter into the working state after one-minute's self-testing.

Working Mode

Testing mode: Press test button, the sensor enters into the testing mode and detects once every 10 seconds. After 3 minutes, the LED flashes twice, and the sensor enters into the power-saving mode.

Power-Saving Mode: In working state, if the sensor is triggered twice within 3 minutes, it will enter sleeping mode to save power. After no movement within next 3 minutes, the sensor goes back to the working state.

Installation & Notice

Wall-mounting:

Fix the bracket longitudinally on the wall, and put the detector on the bracket. Choose to mount it at the entry and exit where the intruder possibly breaks into. It is suggested to mount it at the height of 2 m from the ground.

Ceiling-mounting:

Fix the bracket laterally on the ceiling upper the door or window, and put the detector on the bracket.

Detecting distance:

Mount on wall

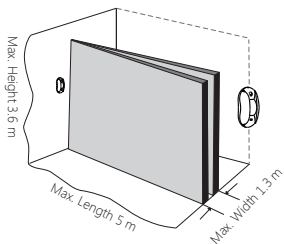

Mount at ceiling

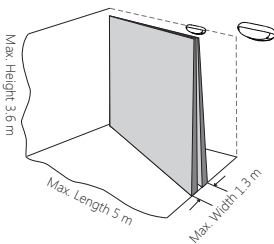

Mount at door

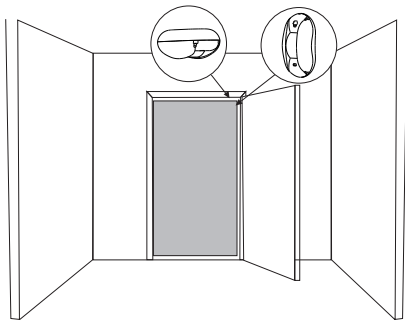

Note: make sure the detection direction faces towards the interior, no matter it is installed on wall or at ceiling. Adjust the bracket angle to optimize the detecting effect. Avoid mounting the detector close to air conditioner, electronic fan, refrigerator, oven, heater and objects which will cause fast temperature changing, and avoid mounting it under direct sunlight. Avoid any objects blocking the lens, so as not to influence the detection effect.

Detection Scope

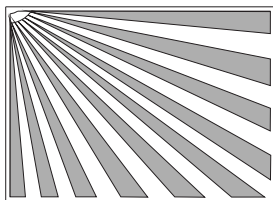

0m

5m

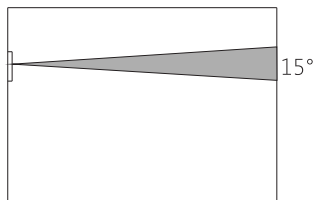

0m

5m

Testing (Walk Test)

After installation, press the test button, walk in the scope by crossing the infrared spectrum (see below diagram), and watch the LED indicator to make sure it is working. The LED indicator will flash once when body movement is detected.

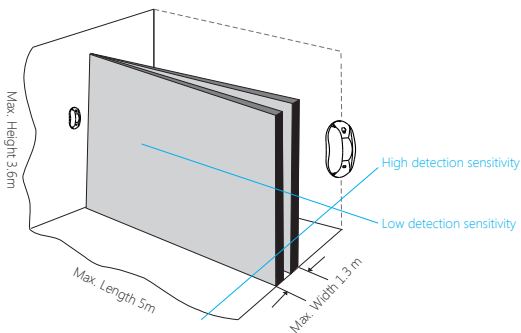

Connect with the Control Panel

When the control panel is in connecting state, press the test button on the detector twice to send wireless signal. One beep is heard after panel receives signal, which means of successful connection.

Arm the system, trigger the detector again. The panel will alarm immediately. This indicates the detector has been successfully connected with the panel.

Note: Make sure other detectors are not triggered while connecting.

Specifications

Power Supply: DC 3 V (AAA LR03 1.5 V Battery x 2 pcs)

Static Current: < 21 μ A

Alarm Current: < 22 mA

Detection Distance: 5 m

Curtain Detection Angle: 15°

Transmitting Distance: < 80 m (in open area)

Radio Frequency: 433 MHz

Housing Material: ABS Plastic

ERP(dBm): -14.81

Operation Condition:

Temperature: 0 °C ~ + 55 °C

Relative Humidity: < 80% (non-condensing)

Detector Dimensions (L x W x H): 48 x 33 x 88 mm

Bracket Dimensions (L x W x H): 52 x 31 x 29 mm

Einleitung

Der Melder funktioniert auf Basis der Erkennung des Infrarot-Spektrums des menschlichen Körpers. Wenn sich ein Mensch im Erkennungsbereich (innerhalb von 5 Metern) bewegt, empfängt der Melder das Signal und leitet es nach Vergrößerung an einen Mikroprozessor weiter. Der Mikroprozessor verarbeitet das Infrarotsignal weiter, sendet nach entsprechender Berechnung ein Funksignal an das drahtlose Bedienfeld und bildet so ein Sicherheitssystem. Das Produkt eignet sich zum Einsatz auf Balkonen, Türen und in Korridoren etc.

Merkmale

Präzise Erkennung

Digitale Dual-Core-Fuzzy-Logik-Infrarot-Steuerungstechnologie
Effektive Unterscheidung von Störsignalen und Signalen von Körperbewegungen durch intelligente Analyse

Kompaktes Design

Klein mit wenig Raumbedarf

Flexible Installation

Optionale Deckenmontage oder Wandmontage

Energiesparen

Energiesparmodus ermöglicht 1 Jahr lang Bereitschaftsbetrieb

Produktübersicht

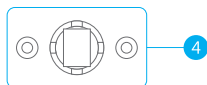
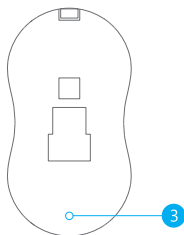
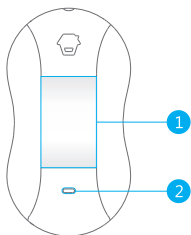

1. Erkennungsobjektiv
2. LED-Anzeige
3. Testtaste
4. Halterung

PCB-Layout

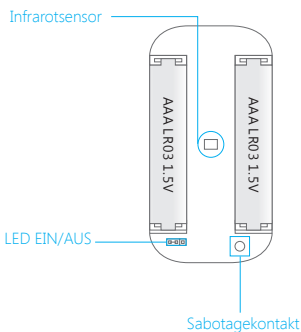

Infrarotsensor: Erkennung des Infrarot-Spektrums des menschlichen Körpers. Berühren Sie die Oberfläche nicht mit der Hand und halten Sie sie sauber.

Sabotagekontakt: Sobald das Gehäuse im Betriebszustand geöffnet wird, wird der Sabotagekontakt ausgelöst und ein Alarmsignal ausgelöst.

LED-Anzeige

Die LED-Anzeige kann durch Festlegen der Jumper aktiviert oder deaktiviert werden. Siehe „PCB Layout“ oben.

Kontinuierliches Blinken: Im Selbsttest

Einmaliges Blinken: Eindringling wird erkannt

Zweimaliges Blinken: Testmodus ist abgeschlossen, Wechsel in den Energiesparmodus.

Einmaliges Blinken alle 3 Sekunden: Spannung gering, bitte tauschen Sie sofort die Batterien.

Verwendung

Entfernen Sie den Isolierstreifen, um die Batterien zu aktivieren. Der Wechsel in den Betriebszustand erfolgt nach einem einminütigen Selbsttest.

Arbeitsmodus

Testmodus: Drücken Sie die Testtaste, der Sensor tritt in den Testmodus und erkennt alle 10 Sekunden. Nach 3 Minuten blinkt die LED zweimal und der Sensor wechselt in den Energiesparmodus.

Energiesparmodus: Wenn der Sensor im Betriebszustand zweimal innerhalb von 3 Minuten ausgelöst wird, wechselt er in den Schlafmodus, um Energie zu sparen. Ohne Bewegung in den nächsten 3 Minuten wechselt der Sensor in den Betriebszustand zurück.

Installation und Hinweis

Wandmontage:

Befestigen Sie die Halterung längs an der Wand und befestigen Sie den Melder an der Halterung. Befestigen Sie ihn am Eingang oder Ausgang, wo ein Eindringling eventuell einbricht. Es wird empfohlen, die Montage in einer Höhe von 2 m über dem Boden vorzunehmen.

Deckenmontage:

Befestigen Sie die Halterung seitlich an der Wand über Tür oder Fenster und befestigen Sie den Melder an der Halterung.

Erkennungsreichweite:

Bei Befestigung an der Wand

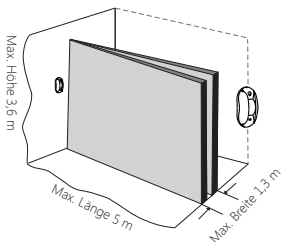

Bei Befestigung an der Decke

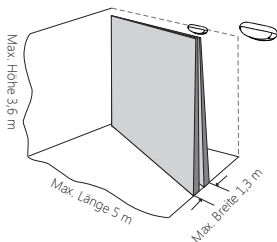

Bei Befestigung an der Tür

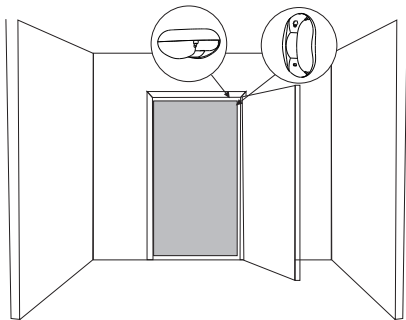

Hinweis: stellen Sie sicher, dass die Erkennungsrichtung nach innen gerichtet ist, egal, ob die Montage an der Wand oder an der Decke erfolgt ist. Passen Sie den Winkel der Halterung an, um den optimalen Erkennungseffekt zu erzielen.

Vermeiden Sie die Montage des Melders in der Nähe von Klimaanlage, elektronischem Ventilator, Kühlschrank, Ofen, Heizung und Objekten, die schnelle Temperaturänderungen verursachen, sowie die Montage unter direkter Sonneneinstrahlung.

Vermeiden Sie alle Objekte, die das Objektiv blockieren, um nicht den Erkennungseffekt zu beeinflussen.

Erkennungsbereich

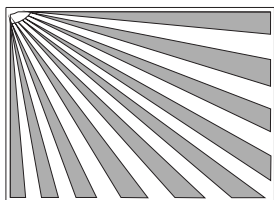

0m

5m

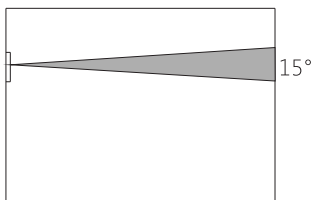

0m

5m

15°

Test (Gehtest)

Drücken Sie nach der Installation die Testtaste, gehen Sie in den Erkennungsbereich und überschreiten Sie das Infrarot-Spektrum (siehe unten stehendes Diagramm). Beobachten Sie die LED-Anzeige, um sicherzustellen, dass sie funktioniert. Die LED-Anzeige blinkt einmal, wenn Körperbewegung erkannt wird.

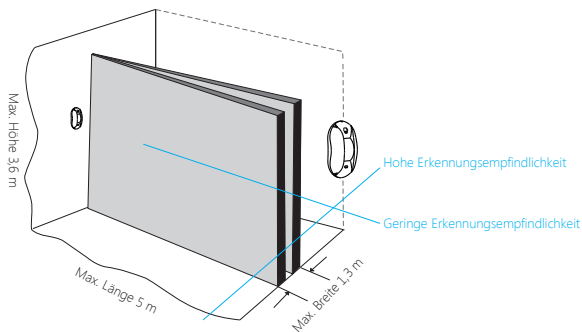

Anschließen des Bedienfelds

Wenn sich das Bedienfeld im Verbindungsstatus befindet, drücken Sie die Testtaste auf dem Melder zweimal, um ein Funksignal zu senden. Nach dem Empfang des Signals durch das Bedienfeld ist ein Signalton zu hören, der bedeutet, dass die Verbindung erfolgreich war.

Schalten Sie das System scharf und lösen Sie den Melder erneut aus. Das Bedienfeld erzeugt sofort einen Alarm. Dies bedeutet, dass der Melder erfolgreich mit dem Bedienfeld verbunden wurde.

Hinweis: Achten Sie darauf, dass beim Anschließen keine anderen Melder ausgelöst werden.

Technische Daten

Stromversorgung: DC 3 V (AAA LR03 1,5 V Batterie x 2 St.)

Statischer Strom: < 21 μ A

Alarmstrom: < 22 mA

Erkennungsreichweite: 5 m

Vorhang-Erkennungswinkel: 15°

Übertragungsdistanz: <80 m (im offenen Gebiet)

Funkfrequenz: 433 MHz

Gehäusematerial: ABS-Kunststoff

ERP(dBm): -14.81

Betriebszustand:

Temperatur: 0 °C ~ +55 °C

Relative Luftfeuchtigkeit: <80 % (nicht-kondensierend)

Abmessungen des Melders (L x B x H): 48 x 33 x 88 mm

Abmessungen der Montageplatte (L x B x H): 52 x 30 x 11,6 mm

Introduction

Le détecteur fonctionne sur la base d'une détection du spectre infrarouge du corps humain. Lorsqu'un humain se déplace dans la zone de couverture (dans les 5 mètres), le détecteur reçoit un signal qui est traité par son microprocesseur après amplification. Le microprocesseur continue à échantillonner le signal infrarouge et envoie un signal sans fil vers le tableau de commande après traitement, le tout forme un système de sécurité. Le produit peut être utilisé dans les balcons, les couloirs, avec les fenêtres, les portes, etc.

Caractéristiques

Détection d'une grande précision

Technologie de traitement de commande infrarouge numérique à logique floue bicœur

Distinction efficace entre des signaux perturbateurs et des signaux de mouvement humain au moyen d'une analyse intelligente

Design compact

De faibles dimensions, encombrement réduit

Installation flexible

Montage mural ou au plafond au choix

Économie d'énergie

La fonction d'économie d'énergie garantit une autonomie en veille de 1 an.

Vue d'ensemble du produit

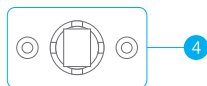
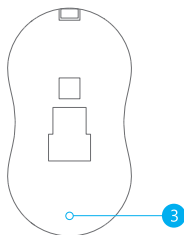
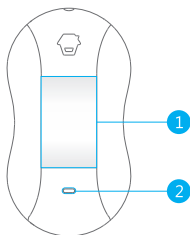

1. Lentille de détection
2. Indicateur lumineux
3. Bouton de test
4. Support

Description de la carte de circuit imprimé

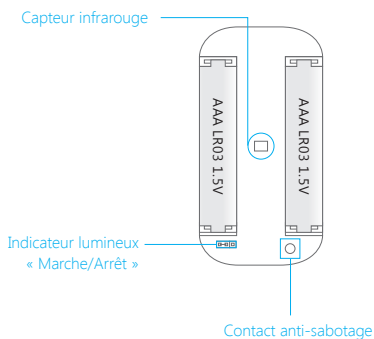

Capteur infrarouge : Détection du spectre infrarouge d'un corps humain. Ne pas toucher sa surface avec les mains et la maintenir propre.

Contact anti-sabotage : Dès que le boîtier est ouvert en mode de fonctionnement normal, le contact anti-sabotage est actionné puis déclenche un signal d'alarme.

Description de l'indicateur lumineux

L'indicateur lumineux peut être activé ou désactivé en réglant des cavaliers. Voir « Disposition de la carte de circuit imprimé » ci-dessous.

Clignote de façon continue : Autodiagnostic en cours

Clignote une fois : Intrusion détectée

Clignote deux fois : Mode de test terminé, entre en mode d'économie d'énergie.

Clignote une fois toutes les 3 secondes : Indique une tension électrique faible, veuillez remplacer immédiatement les piles.

Mode d'emploi

Retirez la bande isolante pour l'alimenter avec les piles. Après un autodiagnostic d'une minute, le détecteur est en mode de fonctionnement normal.

Mode de fonctionnement

Mode de test : Appuyez sur le bouton de test. Le détecteur passe en mode de test et une détection s'effectue toutes les 10 secondes. Après 3 minutes, l'indicateur lumineux clignote deux fois et le détecteur passe en mode d'économie d'énergie.

Mode d'économie d'énergie : En mode de fonctionnement normal, si le détecteur se déclenche deux fois dans les 3 minutes, il passe en mode d'économie d'énergie. En l'absence de mouvement dans les 3 minutes qui suivent, le détecteur revient au mode de fonctionnement normal.

Installation et remarques

Montage mural :

Fixez le support longitudinalement sur le mur et placez le détecteur sur le support. Choisissez de l'installer au voie d'entrée et de sortie là où d'éventuels intrus peuvent pénétrer par effraction. Il est recommandé de réaliser le montage à 2 m du sol.

Montage au plafond :

Fixez le support de façon latérale sur le plafond au-dessus d'une porte ou fenêtre et placez le détecteur sur le support.

Distance de détection :

Montage mural

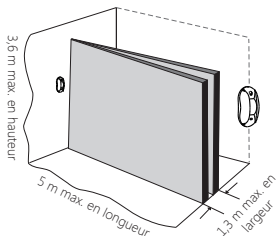

Montage au plafond

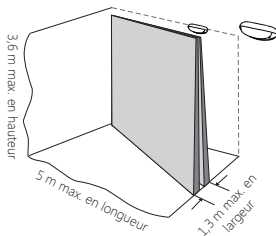

Montage au niveau d'une porte

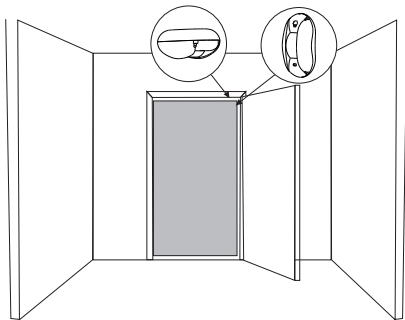

Remarque : Vérifiez que la direction de détection est vers l'intérieur, où qu'il soit installé sur le mur ou au plafond. Réglez l'angle du support pour améliorer l'effet de détection. Évitez d'installer le détecteur près de climatiseur, ventilateur électrique, réfrigérateur, four, radiateur ou d'objets dont la variation de température est rapide. Évitez une installation avec une exposition directe aux rayons du soleil. Évitez que des objets viennent obstruer la lentille de détection de façon à ne pas altérer l'effet de détection.

Zone de couverture

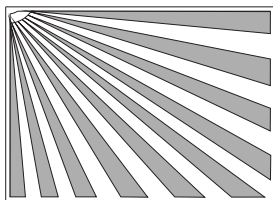

0m

5m

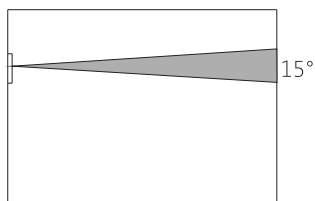

0m

5m

15°

Test (Test de marche)

Après installation, appuyez sur le bouton de test, déplacez-vous dans la zone de couverture en croisant les faisceaux infrarouges (voir schéma ci-dessous). Observez l'indicateur lumineux pour vérifier le fonctionnement. L'indicateur lumineux clignotera dès que le mouvement d'un corps est détecté.

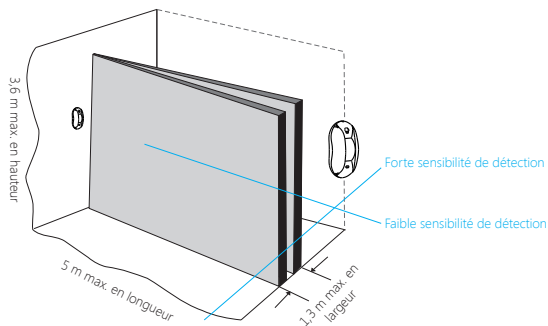

Connexion avec le tableau de commande

Lorsque le tableau de commande est en attente de connexion, appuyez deux fois sur le bouton de test du détecteur pour envoyer un signal sans fil. Un bip sonore, qui indique que la connexion a été établie avec succès, retentit à la réception du signal sur le tableau de commande.

Armez le système et déclenchez à nouveau le détecteur. Le tableau de commande déclenche immédiatement l'alarme. Le détecteur a alors établi avec succès la connexion avec le tableau de commande.

Remarque : Assurez-vous que d'autres détecteurs ne se sont pas déclenchés lors de la connexion.

Spécifications

Alimentation : 3 V CC (2 piles de type AAA ou LR03 1,5 V)

Intensité statique : < 21 μ A

Intensité en cas d'alarme : < 22 mA

Distance de détection : 5 m

Angle de détection d'un faisceau rideau : 15°

Distance de transmission : < 80 m (en zone dégagée)

Fréquence radio : 433 MHz

Matériau du boîtier : Plastique ABS

ERP(dBm): -14.81

Conditions de fonctionnement :

Température : 0 °C ~ 55 °C

Humidité relative : < 80 % (sans condensation)

Dimensions du détecteur (L x l x H) : 48 x 33 x 88 mm

Dimensions de la plaque de montage (L x l x H) : 52 x 30 x 11,6 mm

Introductie

De detector werkt op basis van het detecteren van het menselijke infraroodspectrum. Wanneer iemand binnen het bereik (binnen 5 meter) beweegt, ontvangt de detector het signaal en voert het na vergroting in de microprocessor in. De microprocessor blijft infrarode signalen analyseren en stuurt na berekeningen draadloos een signaal naar het draadloze bedieningspaneel, aldus een beveiligingssysteem vormend. Het product kan op balkons, bij ramen, deuren en gangen enz. worden toegepast.

Kenmerken

Nauwkeurige opsporing

Digitale dual-core fuzzy logic infrarode procestechnologie
Onderscheidt door intelligente analyse op effectieve wijze
stoorsignalen van de beweging van het menselijk lichaam

Compact ontwerp

Klein van formaat, neemt niet veel ruimte in

Flexibele installatie

Mogelijkheid om aan het plafond of aan de muur te monteren

Energiebesparend

Aanbevolen energiebesparende modus maakt 1 jaar stand-by
mogelijk

Productoverzicht

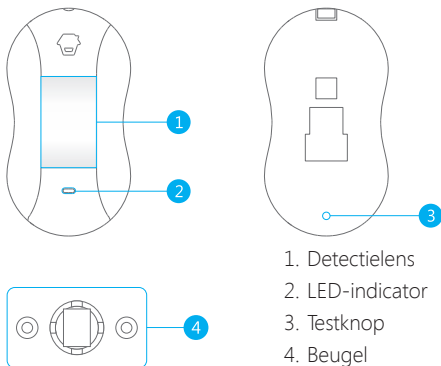

Overzicht binnenzijde

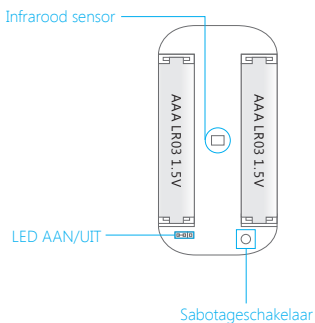

Infrarood sensor: Detecteren van het infraroodspectrum van het menselijke lichaam. Raak het oppervlak niet met de hand aan en houd het schoon.

Sabotageschakelaar: Zodra de behuizing in de werkingsstatus wordt geopend, zal de sabotageschakelaar worden geactiveerd en een alarmsignaal afgeven.

LED-indicatie

De LED-indicator kan worden in- of uitgeschakeld door het instellen van jumpers. Zie "Binnenzijde" hiernaast.

Continu knipperen: In de zelftest-modus

Knippert één keer: Indringer wordt gedetecteerd

Knippert twee keer: Testmodus is voltooid, gaat over in de energiebesparende modus.

Knippert elke 3 seconden: Indicatie voor te lage spanning. Vervang de batterijen onmiddellijk.

Gebruik

Verwijder de isolerende strook om de batterijen te activeren. Na een zelftest van 1 minuut gaat het over in de werkingsmodus.

Werkingsmodus

Testmodus: Druk op de testknop. De sensor komt dan in de testmodus en detecteert elke 10 seconden een keer. Na 3 minuten, knippert de LED tweemaal en de sensor gaat in de energiebesparende modus.

Energiebesparende modus: Als de sensor in werkingsmodus staat en twee keer binnen 3 minuten wordt geactiveerd, zal het overgaan in de slaapstand om energie te besparen. Als er binnen de volgende 3 minuten geen beweging is, zal de sensor terugkeren in de werkingsmodus.

Installatie en opmerking

Wandmontage:

Bevestig de beugel in de lengte op de muur en bevestig de detector aan de beugel. Kies een montageplek bij de ingang en uitgang waar de indringer mogelijk inbreekt. Aanbevolen wordt om het te monteren op een hoogte van 2 m boven de grond.

Plafondmontage:

Bevestig de beugel zijdelings aan het plafond boven de deur of het raam en bevestig de detector aan de beugel.

Detectiebereik:

Op de muur monteren

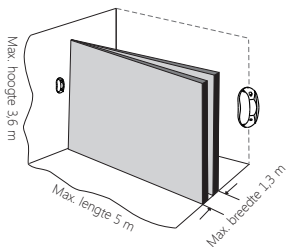

Aan het plafond monteren

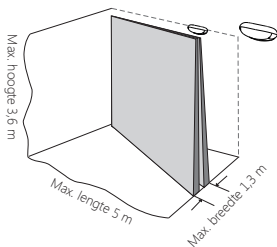

Op de deur monteren

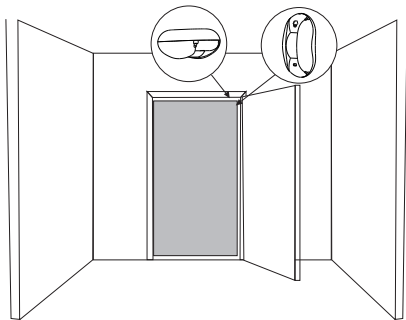

Let op: zorg ervoor dat de richting van detectie gericht is op de binnenruimte, ongeacht installatie op muur of plafond. Pas de hoek van de beugel aan om de detectie te optimaliseren.

Vermijd montage van de detector dichtbij airconditioning, elektronische ventilator, koelkast, oven, verwarming en voorwerpen die snelle temperatuurwisselingen veroorzaken.

Vorkom ook montage in direct zonlicht.

Vorkom dat voorwerpen zich voor de lens bevinden om het detectie-effect niet te beïnvloeden.

Detectierange

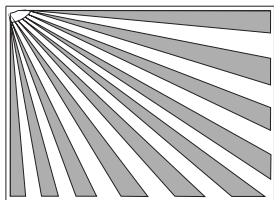

0m

5m

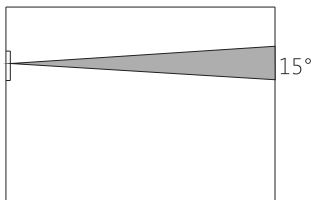

0m

5m

15°

Testen (looptest)

Druk na de installatie op de testknop, loop in de range door het infrarode spectrum (zie onderstaande figuur) en kijk naar de LED-indicator om te controleren of het werkt. De LED-indicator zal één keer knipperen wanneer hij lichaamsbeweging detecteert.

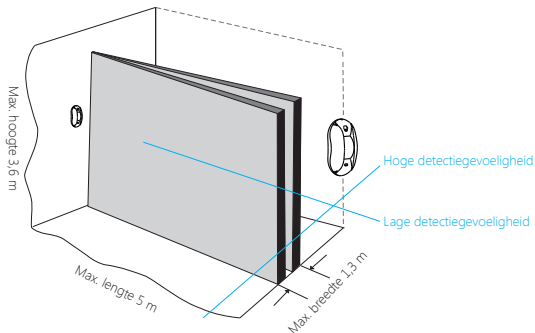

Verbinden met het bedieningspaneel

Als het bedieningspaneel in verbindingsmodus is, druk dan tweemaal op de testknop van de detector om draadloos een signaal te sturen. Als het paneel een signaal ontvangt, laat het één pieptoon horen, wat betekent dat de verbinding succesvol is.

Schakel het systeem in en activeer opnieuw de detector. Het panel zal onmiddellijk alarm slaan. Dit betekent dat de detector met succes met het bedieningspaneel is verbonden.

Let op: Zorg ervoor dat andere detectoren tijdens het verbinden niet worden geactiveerd.

Specificaties

Stroomvoorziening: DC 3 V (AAA LR03 1,5 V x 2 stuks)

Stroomverbruik statisch: < 21 μ A

Stroomverbruik alarm: < 22 mA

Detectie-afstand: 5 m

Detectiehoek van het gordijn: 15°

Zendbereik: <80 m (in open veld)

Radiofrequentie: 433 MHz

Materiaal behuizing: ABS-plastic

ERP(dBm): -14.81

Voorwaarden voor goede werking:

Temperatuur: 0 °C tot + 55 °C

Relatieve vochtigheid: < 80% (geen condensatie)

Afmetingen detector (L x B x H): 48 x 33 x 88 mm

Afmetingen montageplaat (L x B x H): 52 x 30 x 11,6 mm

Introducción

El funcionamiento de este detector se basa en la detección del espectro de infrarrojos del cuerpo humano. Cuando una persona se mueve dentro de su alcance (5 metros), el detector recibe la señal y la introduce en su microprocesador después de ampliarla. El microprocesador hará pruebas con la señal de infrarrojo y envía una señal inalámbrica al panel de control inalámbrico después de hacer los cálculos para crear un sistema de seguridad. Se puede instalar el producto en balcones, ventanas, puertas, pasillos, etc.

Características

Detección precisa

Tecnología digital de procesamiento de control lógico de infrarrojos con doble núcleo

Diferencia eficazmente las señales de interferencia de las señales del movimiento humano a través de un análisis inteligente

Diseño compacto

Tamaño pequeño, ocupa poco espacio

Instalación flexible

Opciones de montaje en techo o pared

Ahorro de energía

El modo de ahorro de energía permite 1 año de duración en modo de espera

Descripción del producto

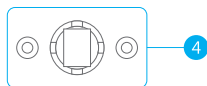
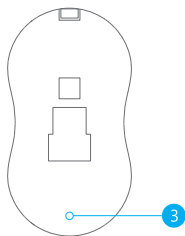
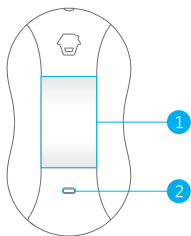

1. Lente de detección
2. Indicador LED
3. Botón de prueba
4. Soporte

Diseño de la placa del circuito impreso

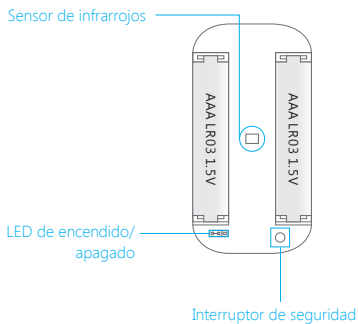

Sensor de infrarrojos: Detecta el espectro de infrarrojos del cuerpo humano. No toque la superficie con la mano y manténgala limpia.

Interruptor de seguridad: Si se abre la carcasa en modo de funcionamiento, se activará el interruptor de seguridad y emitirá una señal de alarma.

Indicación LED

Se puede encender o apagar el indicador LED configurando puentes. Consulte la "Disposición de la placa del circuito impreso" anterior.

Parpadeo continuo: Autodiagnóstico en progreso

Un parpadeo: Se ha detectado un intruso

Dos parpadeos: Modo de prueba completado, entra en modo de ahorro de energía.

Un parpadeo cada 3 segundos: Cambie inmediatamente las pilas según las indicaciones de tensión.

Uso

Quite la tira aislante para activar las pilas. Entrará en estado de funcionamiento tras un autodiagnóstico de un minuto.

Modo de funcionamiento

Modo de prueba: Pulse el botón de prueba, el sensor entrará en modo de prueba realizando detecciones cada 10 segundos. Cuando pasen 3 minutos, el indicador LED parpadeará dos veces y el sensor pasará a modo de ahorro de energía.

Modo de ahorro de energía: Si se activa el sensor dos veces en un plazo de 3 minutos en estado de funcionamiento, entrará en modo de hibernación para ahorrar energía. Si no hay movimiento en los siguientes 3 minutos, el sensor volverá a entrar en estado de funcionamiento.

Instalación y avisos

Montaje en pared:

Fije el soporte longitudinalmente en la pared e instale el detector sobre él. Móntelo en la entrada y salida por donde podría entrar el intruso. Se recomienda montarlo a una altura de 2 m respecto al suelo.

Montaje en techo:

Fije el soporte lateralmente en el techo, encima de la puerta o ventana, e instale el detector sobre él.

Distancia de detección:

Montado en pared

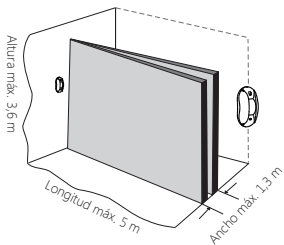

Montado en techo

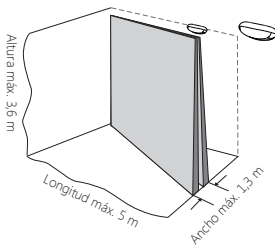

Montado en puerta

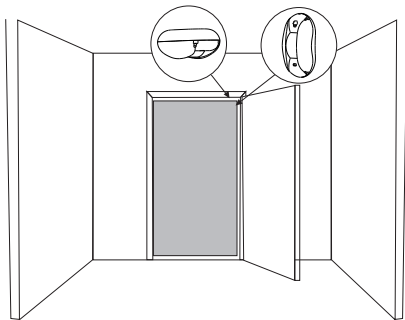

Nota: asegúrese de que la dirección de detección esté orientada hacia el interior, independientemente de si está instalado en una pared o en el techo. Ajuste el ángulo del soporte para optimizar el efecto de detección.

Evite montar el detector cerca de aires acondicionados, ventiladores eléctricos, neveras, hornos, calentadores u otros objetos que puedan provocar un cambio rápido de temperatura y evite montarlo directamente bajo la luz del sol.

Evite los objetos que puedan obstruir la lente para que no perjudiquen el efecto de detección.

Campo de detección

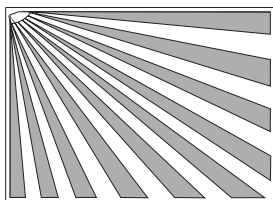

0m

5m

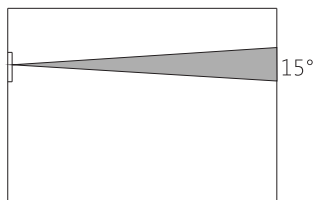

0m

5m

Prueba (prueba de andar)

Después de la instalación, pulse el botón de prueba, camine dentro del campo de detección cruzando el espectro de infrarrojos (consulte el siguiente diagrama) y observe el indicador LED para asegurarse de que funcione. El indicador LED parpadeará una vez cuando detecte movimiento humano.

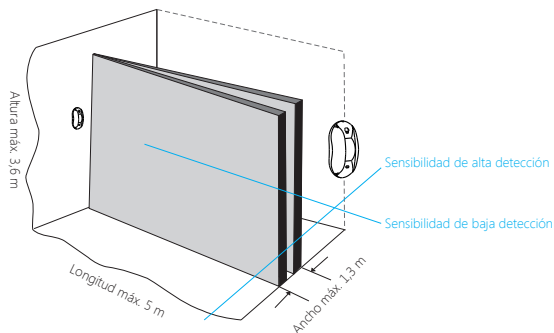

Conectarlo con el panel de control

Cuando el panel de control esté en estado de conexión, pulse dos veces el botón de prueba del detector para enviar una señal inalámbrica. Cuando el panel reciba la señal, sonará un pitido indicando que se ha conectado correctamente.

Active el sistema y dispare el detector otra vez. La alarma del panel sonará inmediatamente. Esto indica que el detector se ha conectado correctamente con el panel.

Nota: Asegúrese de que no se disparen otros detectores durante la conexión.

Especificaciones

Alimentación eléctrica: 3 V CC (2 pilas AAA LR03 de 1,5 V)

Corriente estática: < 21 μ A

Corriente de modo de alarma: < 22 mA

Distancia de detección: 5 m

Ángulo de detección de cortina: 15°

Distancia de transmisión: < 80 m (en campo abierto)

Radiofrecuencia: 433MHz

Material de la caja: Plástico ABS

ERP(dBm): -14.81

Condiciones de funcionamiento:

Temperatura: Entre 0 °C y + 50 °C

Humedad relativa: < 90% (sin condensación)

Medidas del detector (L x A x Al): 48 x 33 x 88 mm

Medidas de la placa de montaje (L x A x Al): 52 x 30 x 11,6 mm

Introdução

O detector funciona com base na detecção do espectro de infravermelhos do corpo humano. Quando há movimento de pessoas dentro do perímetro de detecção (a uma distância máxima de 5 metros), o detector recebe o sinal e insere-o no microprocessador depois de o ampliar. O microprocessador continua a analisar o sinal dos infravermelhos e envia um sinal sem fios para a central após o cálculo, formando, assim, um sistema de segurança. Este dispositivo pode ser aplicado em varandas, janelas, portas, corredores, etc.

Características

Precisão de detecção

Tecnologia digital de processamento de controlo de lógica difusa dual-core

Identifica eficazmente os sinais de interferência do movimento do corpo humano através de um algoritmo de análise inteligente

Design compacto

Pequeno em tamanho, não ocupa muito espaço

Instalação flexível

Opção de instalação no tecto ou na parede

Poupança energética

Modo de poupança de energia para 1 ano em espera

Apresentação do produto

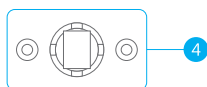
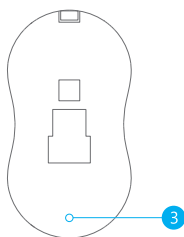
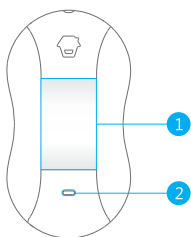

1. Lente de detecção
2. Indicador luminoso
3. Botão de teste
4. Suporte

Disposição do circuito impresso

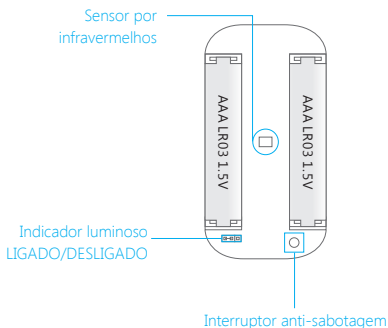

Sensor por infravermelhos: Detecta o espectro de infravermelhos do corpo humano. Não toque na superfície com as mãos e mantenha limpo.

Interruptor anti-sabotagem: Quando a caixa é aberta no modo de funcionamento, o interruptor anti-sabotagem é accionado, gerando de seguida um sinal de alarme.

Indicador LED

O indicador luminoso pode ser ligado ou desligado regulando os interruptores (jumpers). Consultar o "Diagrama da placa de circuito impresso" acima.

Pisca ininterruptamente: No modo de autodiagnóstico

Pisca uma vez: Intruso detectado

Pisca duas vezes: O modo de teste termina e entra no modo de poupança de energia.

Pisca uma vez de 3 em 3 segundos: Indicação de carga fraca, substitua imediatamente as pilhas.

Utilização

Remova a fita isoladora para activar as pilhas. Entrará no modo de funcionamento depois de um minuto em autodiagnóstico.

Modo de trabalho

Modo de teste: Prima o botão de teste, o sensor entra no modo de teste e detecta uma vez de 10 em 10 segundos. Após 3 minutos, o indicador luminoso pisca duas vezes e o sensor entra no modo de poupança de energia.

Modo de poupança de energia: No modo de funcionamento, quando um sensor é accionado duas vezes no espaço de 3 minutos, entra no modo de suspensão para poupar energia. Se não for detectado nenhum movimento nos 3 minutos seguintes, o sensor regressa ao modo de funcionamento.

Instalação e observações

Montagem na parede:

Fixe o suporte longitudinalmente na parede e encaixe o detector. Opte por montar o detector em entradas ou saídas por onde seja possível entrar um intruso. Sugere-se montar o detector a uma altura de 2 m do solo.

Montagem no tecto:

Fixe lateralmente o suporte no tecto, por cima da porta ou janela, e encaixe o detector no suporte.

Distância de detecção:

Montar na parede

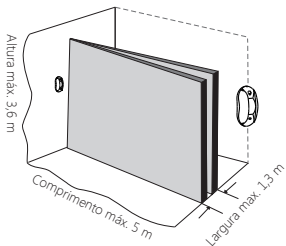

Montar no tecto

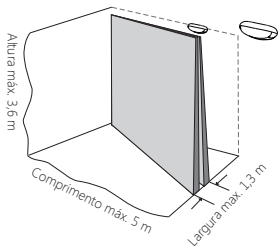

Montar na porta

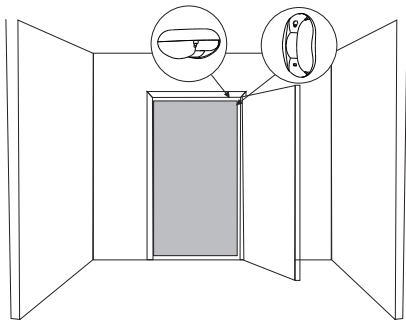

Nota: Certifique-se de que o detector é direccionado para o interior, independentemente de ser instalado numa parede ou no tecto. Ajuste o ângulo do suporte para otimizar o efeito de detecção.

Evite montar o detector perto de aparelhos de ar condicionado, ventoinhas eléctricas, frigoríficos, fornos, aquecedores e outros objectos que provoquem alterações rápidas de temperatura, e evite montá-lo sob luz solar directa.

Evite que a lente seja bloqueada por qualquer objecto, para não influenciar o efeito de detecção.

Alcance de detecção

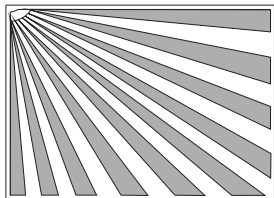

0m

5m

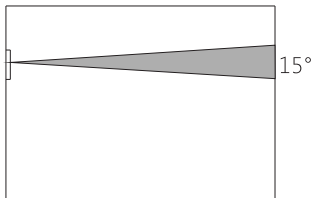

0m

5m

15°

Testar (Teste de passagem)

Após a instalação, prima o botão de teste, caminhe pela área de detecção, atravessando o espectro de infravermelhos (ver diagrama abaixo) e observe o indicador luminoso para confirmar que está a funcionar. O indicador luminoso piscará uma vez quando é detectado movimento de pessoas.

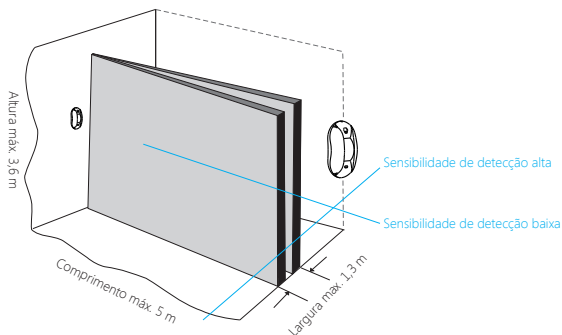

Ligar ao painel de controlo

Com a central no modo de ligação, prima duas vezes o botão de teste no detector para enviar um sinal sem fios. Um sinal sonoro é escutado depois de a central receber o sinal, o que significa que a ligação foi estabelecida.

Arme o sistema e accione novamente o detector. O alarme da central dispara imediatamente. Isto indica que a ligação do detector à central foi estabelecida.

Nota: Certifique-se de que outros detectores não são accionados durante o estabelecimento da ligação.

Especificações

Fonte de alimentação: CC 3 V (2 pilhas AAA LR03 1,5 V)

Corrente estática: < 21 μ A

Corrente do alarme: < 22 mA

Distância de detecção: 5 m

Ângulo de detecção da cortina: 15°

Distância de transmissão: < 80 m (em áreas abertas)

Radiofrequência: 433 MHz

Material da caixa: Plástico ABS

ERP(dBm): -14.81

Condições de funcionamento:

Temperatura: 0 °C a 50 °C

Humidade relativa: < 90% (sem condensação)

Dimensões do detector (comp. x larg. x alt.): 48 x 33 x 88 mm

Dimensões da placa de montagem (C x L x A): 52 x 30 x 11,6 mm

Introduzione

Il sensore identifica e rileva lo spettro infrarosso emesso dal corpo umano. Quando una massa si muove all'interno dell'area sorvegliata, emette segnali che il sensore riceve, amplifica, ed invia al processore.

Dopo aver elaborato le informazioni, il sensore invia una trasmissione d'allarme alla centrale. Il prodotto può essere installato in locali chiusi, a protezione di una parete con porte e finestre, corridoi e varchi d'accesso.

** NON è adatto ad installazioni in esterno.

Funzioni

Accurato Rilevamento:

Il processore dual-core integrato, identifica e discrimina i segnali provenienti dal corpo umano in movimento, da altri segnali presenti nell'ambiente e fonte di possibili interferenze.

Design compatto:

Estetica gradevole e dimensioni contenute.

Versatilità:

Adatto per installazioni a parete o a soffitto.

Risparmio energetico:

La funzione di Risparmio Batterie, garantisce la durata di 1 anno (in Stand By=assenza di rilevamenti)

Descrizione

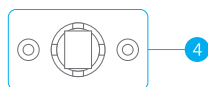
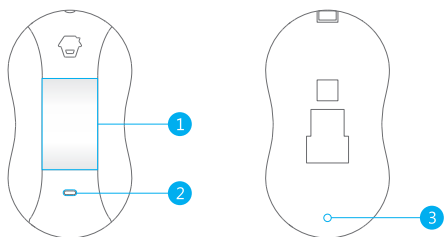

1. lente di Fresnel
2. indicatore Led
3. pulsante di Test
4. supporto di fissaggio

Interno

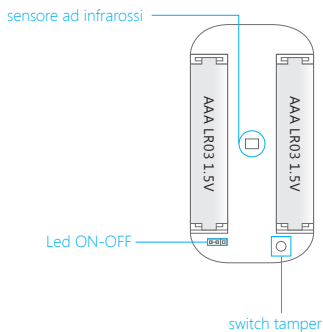

Sensore Infrarossi: Rileva lo spettro infrarosso emesso dai corpi. Deve essere sempre mantenuto pulito e NON deve essere toccato con le dita.

Tamper Switch: Quando il contenitore del sensore viene aperto, il tamper genera un allarme manomissione ed invia una trasmissione d'allarme alla centrale.

Indicazioni Led

L'indicatore Led è di fabbrica attivo.

Può essere disattivato riposizionando il ponticello presente sullo stampato.

Lampeggio continuo: Accensione e Avvio sensore

Lampeggia 1 volta: Rilevata intrusione

Lampeggia 2 volte: Modalità Test ultimata, entra in modalità Risparmio Batterie.

1 Lampeggio ogni 3 secondi: Batteria prossima alla scarica, provvedere alla sostituzione.

Avvio

Rimuovere la linguetta isolante che sporge dal sensore. Questo diventerà operativo dopo la procedura d' avvio (1min. circa).

Modalità Test

Modalità Test: Funzione utile per effettuare il posizionamento e la verifica di funzionamento del sensore. Premere il pulsante di Test presente nella parte posteriore del sensore. Questo entrerà in modalità di test e sarà in grado di rilevare una volta ogni 10 secondi.

Dopo 3 minuti, il Led lampeggerà 2 volte ed entrerà in modalità Risparmio Batterie.

Modalità Risparmio Batterie: In normali condizioni di lavoro, se il sensore rileva per due volte una presenza entro 3 minuti, questo commuta in Modalità Risparmio Batterie.

Durante questo periodo, il sensore non invia trasmissioni d'allarme alla centrale. Se si continua a permanere nell'area di competenza del sensore, l'intervallo di 3 minuti viene ripetuto. Solo abbandonando il locale e, terminati i 3 minuti, il sensore tornerà ad essere completamente attivo.

Installazione

Installazione a parete:

Fissare il supporto a parete ed inserirvi il sensore. Installare il sensore a protezione di un varco o un punto di accesso-uscita. Si consiglia di installare il sensore ad un'altezza di 2m dal pavimento.

Installazione a soffitto:

Fissare il supporto sopra una porta o finestra, ed inserirvi il sensore.

Installazione a parete:

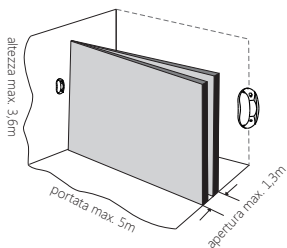

Installazione a soffitto:

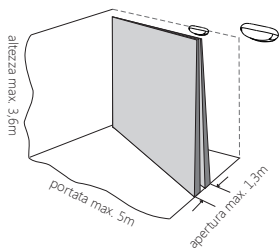

NON adatto per installazione in esterno, es: NO tra finestra e persiana



Nota: Evitare di installare il sensore vicino ad apparecchiature caratterizzate da forti escursioni termiche, o in grado di spostare masse d'aria consistenti, quali: condizionatori d'aria, ventilatori, frigoriferi, forni, termosifoni.

Non esporre ad irraggiamento solare: se diretto contro una finestra, o messo a protezione di una parete con finestre, si consiglia abbassare le tapparelle ed oscurare il locale prima di attivare l'allarme.

la presenza di oggetti posti di fronte al sensore, potrebbe ridurre la capacità di rilevamento dello stesso.

Portata sensore

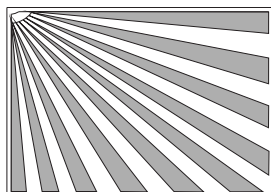

0m

5m

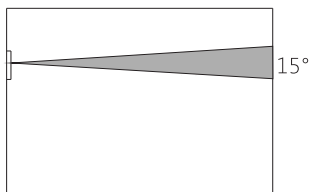

0m

5m

Test rilevamento

Ultimata l'installazione a parete e alimentato il sensore, premere il pulsante di Test e transitare nell'area di competenza del sensore stesso. Il piano perpendicolare al sensore è quello a maggiore sensibilità di rilevamento. Al contrario, il movimento fatto sul piano parallelo a quello di puntamento del sensore è più difficile da rilevare. Il Led indicatore lampeggerà una volta ad ogni rilevamento effettuato. Ottimizzare il puntamento del sensore.

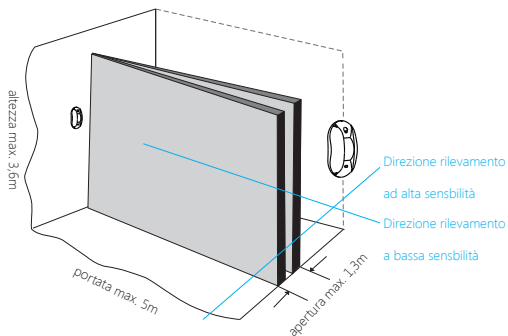

Accoppiamento alla centrale

Porre la centrale in apprendimento, premere almeno 2 volte il pulsante Test presente sul retro del sensore per inviare una trasmissione alla centrale.

Un beep emesso dalla centrale indicherà che il sensore è stato appreso correttamente.

L'emissione di due beep, indica che il sensore era già stato registrato in precedenza in centrale.

Armare la centrale e transitare nell'area protetta dal sensore. Se appreso correttamente, il sensore invierà una trasmissione alla centrale, la quale inizierà a suonare.

Nota: Mentre la connessione è in corso, assicurarsi che gli altri rilevatori non vengano attivati.

Specifiche

Alimentazione: 3VDC (2 pz. batterie 1,5V AAA LR03)

Assorbimento in Standby: inferiore 21uA

Assorbimento in Allarme: inferiore 22mA

Portata sensore: 5 m

Angolo apertura rilevamento: 15°

Portata trasmissione RF: inferiore 80m in campo aperto

Frequenza di trasmissione: 433 MHz

Materiale involucro: Plastica ABS

ERP(dBm): -14.81

Condizioni di lavoro:

T Temperatura: 0°C +50°C

Umidità: inferiore 90% (no condensa)

Dimensione sensore: 48 L x 33 P x 88 A mm

Dimensioni piedistallo: 52 x 30 x 11,6 mm