

# **CAR AND DRIVER**

**WE'RE HERE TO HELP**

**Call Us:**

**(833) 227-3274**

**Live Chat With Us:**

**[www.CarAndDriverTech.com](http://www.CarAndDriverTech.com)**

**Email Us:**

**[Support@CarAndDriverTech.com](mailto:Support@CarAndDriverTech.com)**



**Road Patrol Touch Duo**



**USER MANUAL-ENGLISH  
MODEL #: ZX-1222 & ZX-1002**

# Read Me

## Important Safety Instructions

Read these instructions, Keep these instructions, Heed all warnings, Follow all instructions.

- This Product is not waterproof. Do not expose this product to Rain or Moisture.
- Do not block any ventilation openings.
- Install in accordance with the manufacturer's instructions.
- Do not install the device where it will block the driver's view of the road, mirrors or the deployment of airbags.
- Keep your attention on the road! Do not try to use or adjust any settings on the Road Patrol Touch Duo while the car is in motion.
- Ensure that the Road Patrol Touch Duo lens is kept clean and ensure that its field of view is clear of any obstructions.
- Do not install near any heat sources such as radiators, heat registers, stoves, or other apparatus (including amplifiers) that produce heat.
- Don't leave the device in direct sunlight for long periods of time.
- Best Operating temperatures will not exceed -20°F- 104°F.
- The user should reformat the SD card at least once a month to prevent the SD card from being stressed. Note: The user should back up all saved files before reformatting the card as doing this will delete all files.
- Never attempt to disassemble, repair or make any modifications to the Road Patrol Touch Duo as doing so will void the warranty.
- Use only attachments/accessories specified by the manufacturer.
- Unplug this device when unused for long periods of time.
- If repairs are necessary, please use qualified service personnel. Repairs may be necessary if the device has been damaged in any way. Such as the power-supply cord or plug being damaged, the device being exposed to rain or moisture, objects falling into the device, the device does not operate normally, or has been dropped.
- The Road Patrol Touch Duo is not compatible with Dash Cam Hardwire Kit's. You should not hardwire this device to your car.

Note: This is not an action camera. It must be plugged into your vehicle at all times for proper use. The Road Patrol Touch duo will remain on for only a few seconds when unplugged.



# Product Overview



- 1. Micro USB Port
- 2. Rear Camera
- 3. Menu/Mode Button
- 4. Power Button
- 5. TF Card Slot
- 6. Microphone
- 7. Front Camera
- 8. Speaker
- 9. Infrared Light
- 10. Extension Mount
- 11. AUX Ports For Extension Cable
- 12. (2) Extension Cables (3 and 16 feet)

- 13. Headrest Elastic Band
- 14. Adhesive Cable Clips
- 15. Power Cable
- 16. (2) Suction Cup Mounts
- 17. USB Data Cable
- 18. LED Ring
- 19. Adhesive Disk

# Set-Up & Mount The Road Patrol Touch Duo

**Important Note:** The first mention of any accessories and parts will be followed by their corresponding number in { }. This will allow you to more easily identify the mentioned part using the product overview on page. 3.

## Connect The Road Patrol Touch Duo To The Suction Cup Mount.

Screw one of the provided Suction Cup Mounts {16} into the main body of the Road Patrol Touch Duo (Fig. 1).



Fig.1

## Mount The Road Patrol Touch Duo On Your Windshield

Take the Suction Cup Mount with attached Road Patrol Touch Duo and verify that the lock on the suction cup is open (Fig. 2). Press the suction cup firmly onto your windshield by the rear view mirror and press the lock closed (Fig. 3) to secure the Road patrol Touch Duo in place.

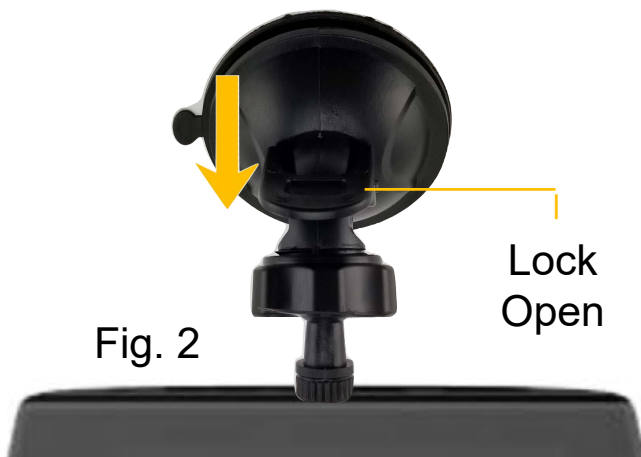

Fig. 2

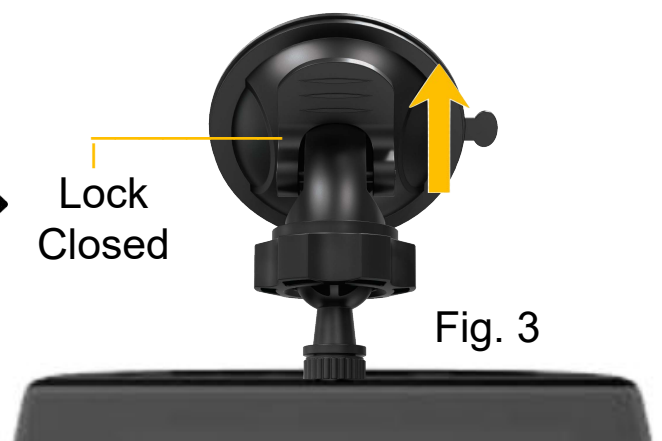

Fig. 3

## Connect The Road Patrol Touch Duo To Your Car With The Power Cable

Take the cigarette plug end of the Power Cable {15} and plug it into your car's cigarette outlet (Fig. 4). Take the other end of the power cable and plug it into the Road Patrol Touch Duo (Fig. 5). Make sure the cable is secured along the edge of the windshield and the headliner using the Adhesive Cable Clips {14}. As long as the car is powered On/Off the Road patrol Touch Duo will power On/Off as well.



Fig. 4

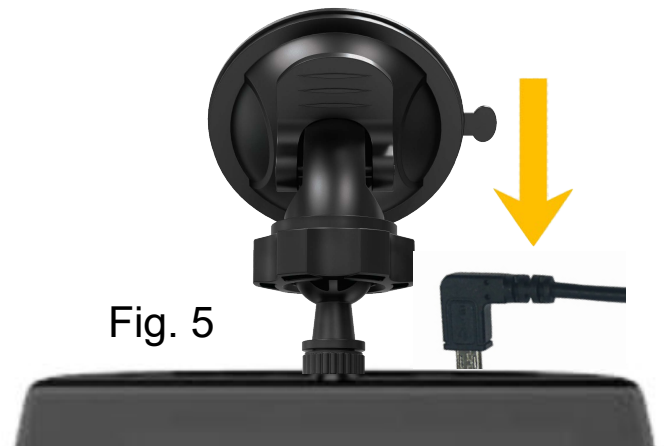

Fig. 5

## Set-Up Rear Cam

### Option 1: Set-Up: Using Suction Cup

#### Remove The Rear Camera from The Road Patrol Touch Duo

Separate the Rear Camera {2} from the main body of the Road Patrol Touch Duo (Fig. 6).

Note: Be sure not to pull the Road Patrol Touch Duo from your windshield if you have previously mounted it.



Fig. 6

## Connect The Road Patrol Touch Duo To The Suction Cup Mount.

Screw the second provided Suction Cup Mount into the Extension Mount {10}(Fig. 7). Then insert the Rear Camera into the Extension Mount (Fig. 8).

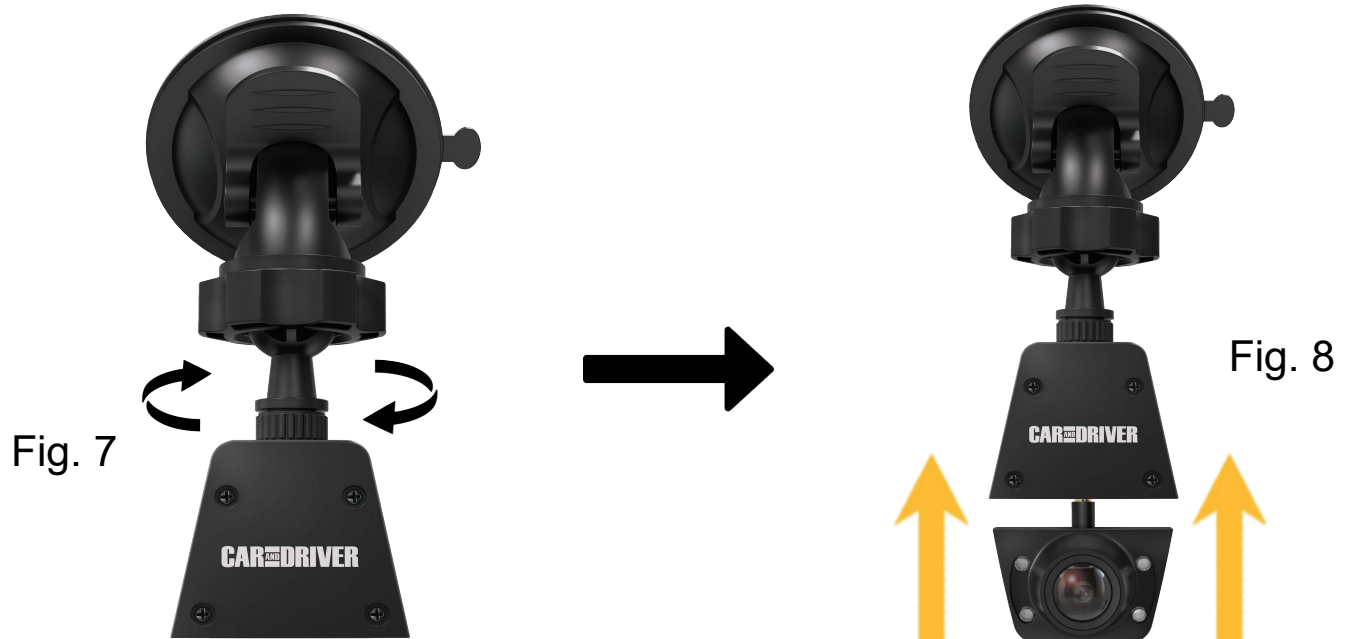

## Connect The Road Patrol Touch Duo To The Extension Mount.

Take the provided Extension Cable {12} and plug one end of it into the mounted Road Patrol Touch Duo (Fig. 9). Take The other end of the Extension cable and plug it into the Extension Mount (Fig. 10).

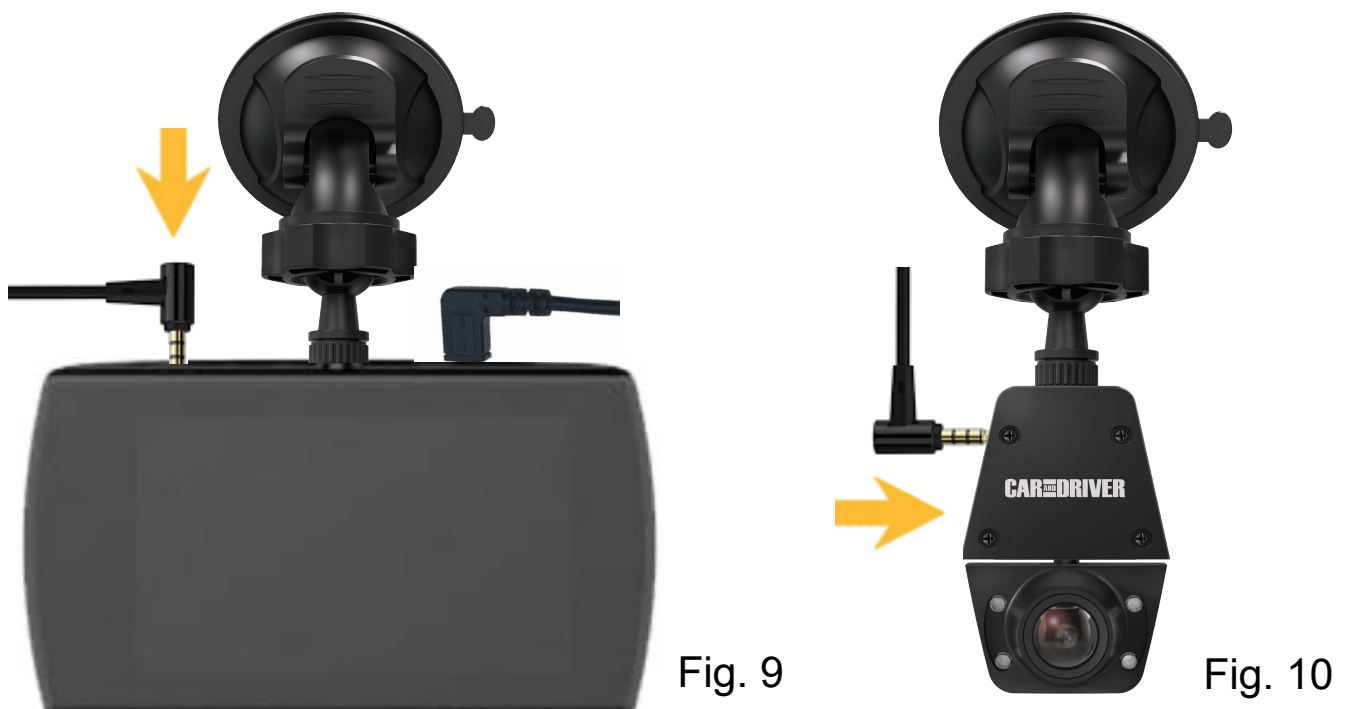



## Selecting A Location For Your Rear Camera.

The Rear Camera can be mounted on either your windshield or your Rear Window. For suggested mounting locations and viewing angles see (Fig. 11) below.

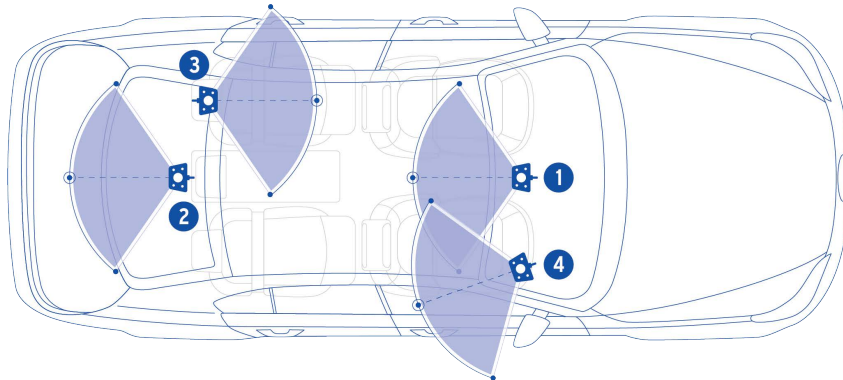

Fig. 11

## Mounting The Rear Camera On Your Rear Window.

Your Road Patrol Touch duo comes with an adhesive disk {19} so that you can mount your rear camera on the inside of your rear window. When mounting your rear camera in a location that has defroster lines (Fig. 12). We recommend that you peel the provided adhesive disk (Fig. 13) and apply it to the window (Fig. 14). This will better secure the suction cup even when it is experiencing temperature changes (Fig. 15).

**Note:** You should wait 30 minutes after setting up the adhesive disk before installing the rear camera, as the adhesive needs time to set.

**Warning:** The adhesive disk is meant only for use with the Road Patrol Touch Duo.



Fig. 12

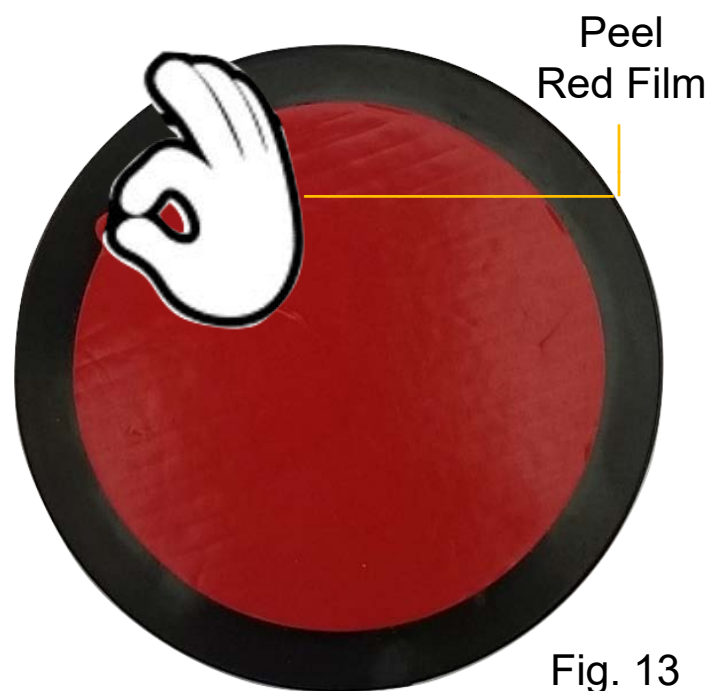

Fig. 13



Place Adhesive Side Over Defroster Lines.

Fig. 14



Secure Over Adhesive Disk

Fig. 15

### **Option 2: Set-Up: Using Headrest Elastic Band**

Note: See "Remove The Rear Camera from The Road Patrol Touch Duo" on page 5.

### **Insert The Elastic Band Into The Extension Mount Of The Road Patrol Touch Duo.**

Thread the provided Headrest Elastic Band {13} into the Extension Mount {10} (Fig. 16). Then insert the Rear Camera {2} into the Extension Mount (Fig. 17).

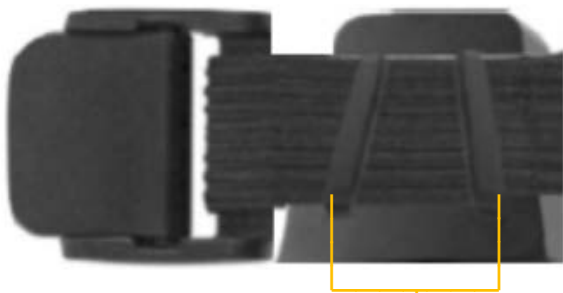

Fig. 16

Thread Through Extension Mount



Fig. 17



## Connect The Road Patrol Touch Duo To The Extension Mount.

Take the provided Extension Cable {12} and plug one end of it into the mounted Road Patrol Touch Duo (Fig. 18). Take The other end of the Extension cable and plug it into the Extension Mount behind the elastic band (Fig. 19).



Fig. 18



Fig. 19

## Mount the Rear Camera On Either The Back Of The Driver's or Passenger's Headrest.

The Rear Camera {2} can be mounted on either the back of the driver's or passenger's headrest using the Headrest elastic band. See (Fig. 20) and (Fig. 21) below.



Fig. 20



Fig. 21

## Powering On The Road Patrol Touch Duo

When the Road Patrol Touch Duo is connected to a car that it is powered On then the Road Patrol Touch Duo will power on as well. See "Connect The Road Patrol Touch Duo To Your Car With The Power Cable" on page 4.

A red charging indicator will begin flashing on the screen demonstrating that recording has begun.

Note: The user may also manually power On/Off the Road Patrol Touch Duo by pressing and holding the "Power" button for three seconds.

### *Note:*

- Format the Micro SD card before you start recording for the first time.
- Be sure that the Micro SD card has been inserted properly before powering up the device.

## Power Off

**Option 1:** When the car's engine is turned off, the device will automatically turn off shortly after.

**Option 2:** To manually power off the device press and hold the power button (4) for at least three seconds. Do not eject the SD card during this process as it may cause damage to the last recorded file.

Note: It will remain on just long enough to save the current recording.

## Main Menu



*Touch any place on the screen to open the main menu*





Icon	Description	Feature
	Recording	Touch to turn on/off recording
	Photo Shooting	Touch to take photos.
	Audio	Touch to turn on/off audio recording.
	Lock Video	Touch during recording to lock the current recording file.
	Display Mode	Touch to swap between the Main Cameras and Rear Camera's view on screen.
	Playback	Touch to open the playback interface.
	System Setting	Touch to open system settings or press the "Menu" Button.

## Playback Folder



*Touch any place on the screen to open the main menu. Then press  to open playback mode.*

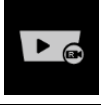

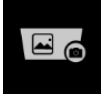



Icon	Description	Feature
	Back	Touch to back to return to the main interface.
	Up	Page up.
	Down	Page down.
	Lock Video	Touch to lock the file you selected.











	Delete	Touch to delete the file you selected.
	Front Video	Touch to play the Road Patrol Touch Duo's recordings.
	Rear Video	Touch to play the Rear Camera's recordings.
	Locked Front Video	Touch to view the Road Patrol Touch Duo's locked recordings.
	Locked Rear Video	Touch to view the Rear Camera's locked recordings.
	Image	Touch to see images.



Note: While in the playback Folder all of the oldest video and images will be stored at the top while the newest ones will be saved at the bottom.

## System Setting Menu

*Touch any place on the screen to open the main menu, then Touch  to open the Settings.*

Icon	Description	Feature
	Resolution	Touch to set recording resolution: 1) FHD 30fps. 2) HD 30fps. Default FHD 30fps.
	Exposure	Touch to set exposure: 2.0, 1.7, 1.3, 1.0, 0.7, 0.3, 0, -0.3, -0.7, -1.0, -1.3, -1.7, -2.0. Default 0.
	Loop Recording	Touch to set loop recording time: 1min/ 3min/ 5min. Default 3min.
	Record Audio	Touch to turn on/off audio recording. Default On.
	Frequency	Touch to set frequency: 50Hz/60Hz. Default 50Hz.
	Language	Touch to set language. Default English.

	G-sensor	Touch to set G-sensor level: Off/ Low/ Middle/ High. Default Middle.
	Parking Mode	Touch to turn On/Off parking mode. In Parking Mode, the Road Patrol Touch duo will utilize the built in G-sensor to turn itself on and record (for up to ten seconds) in the event of an accident while parked.
	Format SD-Card	Touch to format the inserted SD Card.
	Reset Settings	Touch to reset to default settings.
	Clock Settings	Touch to set date/time.
	Volume	Touch to set beep volume: Off/ Low/ Middle/ High. Default Low.
	Backlight	<ul style="list-style-type: none"> <li>• Touch to set how long the screen will remain on when not in use.</li> <li>• There are four settings. 1) Off. 2) 1 min. 3) 2 min. 4) 3 min. The default setting is Off.</li> <li>• The screen may glow even when off. This is a characteristic of the high definition IPS touch screen.</li> </ul>
	FW Version	Touch to check the firmware version.
  <i>More Details On Page. 13</i>	ADAS - Advanced Driver Assistance System (Drive Smart Alert System™)	Touch to turn On/Off the Lane Departure and Forward Collision Warning's. Which provide warnings when you are either drifting out of your lane or you are at risk of colliding with the car in front of you.
	Format SD Timer	Touch to set format SD warning: Off/ 15 Days/ 30 Days/ 60 Days. Default 30 Days.

	Infrared Switch	Turn the Infrared feature On/ Off/ Auto. Default on
	LED	Turns the the LED ring On/ Off
	Legal & Regulatory	View Legal and regulatory information.



**ADAS - Advanced Driver Assistance System (Drive Smart Alert System™)**

The Forward Collision Warning and the lane Departure warning are both part of the Drive Smart Alert System and can be turned On/Off in the System Settings Menu  .

**Forward Collision Warning:** The Road Patrol Touch Duo will sound a warning when you are approaching within 12-14 feet of the driver in front of you.

**Lane Departure Warning:** Alerts you when your car veers from its lane. Two green lines will be displayed on screen (Fig. 22). These lines will line up with the lane lines on the road while driving.

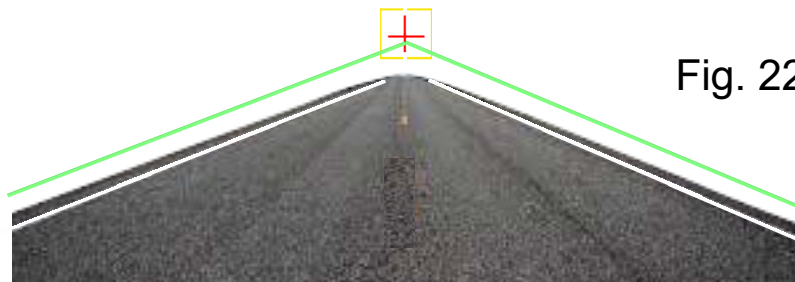

Fig. 22

**Call Us:**

(833) 227-3274

**Live Chat With Us:**

[www.CarAndDriverTech.com](http://www.CarAndDriverTech.com)

**Email Us:**

[Support@CarAndDriverTech.com](mailto:Support@CarAndDriverTech.com)

**FCC Statement**

This device complies with part 15 of FCC Rules. Operation is subject to the following conditions.

1. This device may not cause harmful interference.
2. This device must accept any interference received, including interference that may cause undesired operation.



## SUMMIT ELECTRONICS LLC ONE YEAR LIMITED WARRANTY

SUMMIT ELECTRONICS LLC LIMITED WARRANTY (“Warranty”) — For Product Categories Listed in Chart Below (as applicable, “Product”) Before returning your Product for service under this Warranty, please (i) read the instruction manual carefully. If you are still having trouble with your Product, please contact Technical Support at [support@summitcegroup.com](mailto:support@summitcegroup.com)

**Warning:** Some Products may contain components that are small enough to be swallowed. Please keep out of reach of children.

Subject to the terms and conditions herein, SUMMIT ELECTRONICS LLC (hereinafter called “SUMMIT ELECTRONICS LLC”) warrants to the original purchaser of the Product

(“Customer”) that for the applicable Warranty Period listed below, the Product will be free from defects in material or workmanship under normal, non-commercial use (“Defects”). Warranty Period encompasses, as listed below, separate “Coverage Periods” for Parts and Labor, each Coverage Period for one year, to begin from the original date of Customer purchase. If Customer returns a defective Product (or any component thereof) during the applicable

Warranty Period, SUMMIT ELECTRONICS LLC will, at its option, during the specified Coverage Periods for Parts and Labor (as applicable) either: (i) repair Product (or, as applicable, any component thereof) or (ii) replace the Product (or, as applicable, any component thereof) with a new or refurbished Product (or, as applicable, any component thereof), in either case free of charge to Customer for Parts and/or Labor

(as applicable) during the specified Coverage Period only, and excluding applicable shipping charges (noted below), for which the Customer is responsible. The foregoing states the Customer’s exclusive remedy and SUMMIT ELECTRONICS LLC’s sole liability for breach of the limited warranty contained herein.

This Warranty specifically excludes any Product (or, as applicable, any component thereof) that has been subject to or Defects resulting from: (a) any neglect or misuse by a Customer, an accident, improper application, violation of operating instructions for the Product, any other Customer-induced damage, or the alteration or removal of any Product serial number; (b) any modification or repair to Product (or, as applicable, any component thereof) by any party other than SUMMIT ELECTRONICS LLC or a party authorized in writing by SUMMIT ELECTRONICS LLC; (c) any damage to Product (or, as applicable, any component thereof) due to power surges, incorrect electrical voltage, misconnection to any device, or malfunction of any device used with the Product (or, as applicable, any component thereof); (d) cosmetic damage to the Product (or, as applicable, any component thereof) caused by normal wear and tear; (e) shipping damage that occurs while the Product is in transit; (f) damage caused by heat sources, sunlight, electromagnetic conditions, or other climatic conditions; or (g) any acts of

God. Product is sold to Customer for personal, non-commercial use only. Product is not warranted for Customer's commercial or rental use. In addition, Product is not warranted against failure, and should not be used by Customer for any application where (i) there is a risk that any data stored on Product will be breached or otherwise compromised, or (ii) the data stored on Product is relied upon for medical or lifesaving applications. SUMMIT ELECTRONICS LLC disclaims any Warranty for any of the foregoing uses to the fullest extent permitted by law. Customer assumes any and all risks associated with such uses of Product, and agrees to indemnify SUMMIT ELECTRONICS LLC for any damages claimed against SUMMIT ELECTRONICS LLC for such uses. EXCEPT FOR EXPRESS WARRANTIES STATED ABOVE AND TO THE MAXIMUM EXTENT PERMITTED BY LAW, THE PRODUCTS ARE PROVIDED "AS IS", AND SUMMIT ELECTRONICS LLC DISCLAIMS ALL OTHER WARRANTIES, INCLUDING WITHOUT LIMITATION ANY IMPLIED WARRANTY (I) OF MERCHANTABILITY, (II) OF FITNESS FOR A PARTICULAR PURPOSE, OR (III) OF NON-INFRINGEMENT OF THIRD PARTY RIGHTS. TO THE MAXIMUM EXTENT PERMITTED BY APPLICABLE LAW, IN NO EVENT WILL SUMMIT ELECTRONICS LLC BE LIABLE TO CUSTOMER OR ANY THIRD PARTY FOR ANY INDIRECT, SPECIAL, INCIDENTAL, CONSEQUENTIAL, EXEMPLARY OR PUNITIVE DAMAGES, INCLUDING, WITHOUT LIMITATION, ANY LOST PROFITS OR REVENUES, LOSS OR INACCURACY OF ANY DATA OR COST OF SUBSTITUTE GOODS, REGARDLESS OF THE THEORY OF LIABILITY (INCLUDING NEGLIGENCE) AND EVEN IF SUMMIT ELECTRONICS LLC HAS BEEN ADVISED OF THE POSSIBILITY OF SUCH DAMAGES, SUMMIT ELECTRONICS LLC'S AGGREGATE LIABILITY TO CUSTOMER FOR ACTUAL DIRECT DAMAGES FOR ANY CAUSE WHATSOEVER SHALL BE LIMITED TO THE CUMULATIVE PRODUCT FEES PAID BY THAT CUSTOMER FOR THE PRODUCT CAUSING THE DAMAGES, IF ANY. This Warranty gives Customer specific rights, and Customer may also have other rights that vary from jurisdiction to jurisdiction. To obtain Warranty service, Customer must email SUMMIT ELECTRONICS LLC Technical Support prior to making a Product return. Customer must include with Product return the following items (failure to enclose any of these items may result in a delay in the processing of your Warranty claim): (i) a dated sales receipt that indicates the place of purchase, model number of Product, and amount paid; (ii) a detailed description of Customer's problem with Product; (iii) Customer's full name, phone number, and return address, and; (iv) a money order made out to SUMMIT ELECTRONICS LLC Electronics Corporation to cover return shipping charges to US destinations only, for the applicable dollar amount shown for the Product in the table above. SUMMIT ELECTRONICS LLC will not make return shipments to a P.O. Box. For shipping to international addresses, actual freight will be charged to Customer. Return your Product freight-prepaid in its original packaging, or packaging that affords an equal measure of protection. Please allow 4 to 6 weeks for the processing of your claim (6 to 8 weeks from November to February).

You must email SUMMIT ELECTRONICS LLC Technical Support prior to making a return. Please ask if you are unsure of which category your product falls under

\*US destinations only.

# **CAR AND DRIVER**

**ESTAMOS AQUÍ PARA AYUDAR**

**Llámenos:**

**(833) 227-3274**

**Chat En Vivo Con Nosotros::**

**[www.CarAndDriverTech.com](http://www.CarAndDriverTech.com)**

**Envíenos Un Correo Electrónico:**

**[Support@CarAndDriverTech.com](mailto:Support@CarAndDriverTech.com)**



**Road Patrol Touch Duo**



**MANUAL DE USUARIO - ESPAÑOL  
MODELO #: ZX-1222 & ZX-1002**

## Léame

# Instrucciones De Seguridad Importantes

Lea estas instrucciones, mantenga estas instrucciones, preste atención a todas las advertencias, siga todas las instrucciones.

- Este producto no es impermeable. No exponga este producto a la lluvia o a la humedad.
- No bloquee las aberturas de ventilación.
- Instalar de acuerdo con las instrucciones del fabricante.
- No instale el dispositivo donde bloquee la vista del conductor de la carretera, los espejos o el despliegue de airbags.
- Mantenga su atención en el camino! No intente utilizar o ajustar ninguna configuración en el Road Patrol Touch Duo mientras el coche está en movimiento.
- Asegúrese de que el objetivo Road Patrol Touch Duo se mantenga limpio y asegúrese de que su campo de visión esté libre de cualquier obstrucción.
- No instale cerca de ninguna fuente de calor, como radiadores, registros de calor, estufas u otros aparatos (incluidos los amplificadores) que produzcan calor.
- No deje el dispositivo bajo la luz solar directa durante largos períodos de tiempo.
- Las mejores temperaturas de funcionamiento superarán los -20°F- 104°F Sí.
- El usuario debe volver a formatear la tarjeta SD al menos una vez al mes para evitar que la tarjeta SD se estrese. Nota: El usuario debe hacer una copia de seguridad de todos los archivos guardados antes de volver a formatear la tarjeta, ya que al hacerlo se eliminarán todos los archivos.
- Nunca intente desmontar, reparar o hacer ninguna modificación al Road Patrol Touch Duo, ya que al hacerlo se anulará la garantía.
- Utilice únicamente los accesorios/accesorios especificados por el fabricante.
- Desenchufe este dispositivo cuando no se utilice durante largos períodos de tiempo.
- Si es necesario realizar reparaciones, utilice personal de servicio cualificado. Las reparaciones pueden ser necesarias si el dispositivo ha sido dañado de alguna manera. Como el cable de alimentación o el enchufe dañado, el dispositivo expuesto a la lluvia o la humedad, objetos que caen en el dispositivo, el dispositivo no funciona normalmente o se ha caído.
- El Road Patrol Touch Duo no es compatible con Dash Cam Hardwire Kit. No debe cablear este dispositivo a su coche.

Nota: Esto no es una cámara de acción. Debe estar enchufado en su vehículo en todo momento para un uso adecuado. El dúo Road Patrol Touch permanecerá encendido durante unos segundos cuando esté desconectado.



# Descripción General Del Producto



- |   |  |
|---|--|
| 1. Puerto Micro USB                       | 13. Banda elástica para reposacabezas. |
| 2. Cámara Trasera                         | 14. Clips de cable adhesivos           |
| 3. Botón Menú/Modo                        | 15. Cable de alimentación              |
| 4. Botón de encendido                     | 16. (2) Soportes de ventosa            |
| 5. Ranura para tarjeta TF                 | 17. Cable de datos USB                 |
| 6. Micrófono                              | 18. Anillo LED                         |
| 7. Cámara frontal                         | 19. Disco adhesivo                     |
| 8. Altavoz                                |  |
| 9. Luz infrarroja                         |  |
| 10. Montaje de extensión                  |  |
| 11. Puertos AUX para cable de extensión   |  |
| 12. (2) Cables de extensión (3 y 16 pies) |  |



# Configuración Y Montaje De El Road Patrol Touch Duo

**Nota Importante:** La primera mención de cualquier accesorio y piezas seguido de su número correspondiente en { }. Esto le permitirá identificar más fácilmente la pieza mencionada utilizando la descripción general del producto en la página. 3.

## Conecte El Road Patrol Touch Duo Al Soporte De Ventosa.

Atornille uno de los soportes de ventosa {16} proporcionados en el cuerpo principal del Road Patrol Touch Duo (Fig. 1).



Fig.1

## Monte El Road Patrol Touch Duo En El Parabrisas

Tome el soporte de ventosa con Road Patrol Touch Duo acoplado y compruebe que el bloqueo de la ventosa está abierto (Fig. 2). Presione firmemente la ventosa sobre el parabrisas por el espejo retrovisor y presione la cerradura cerrada (Fig. 3) para asegurar la Road patrol Touch Duo en su lugar.

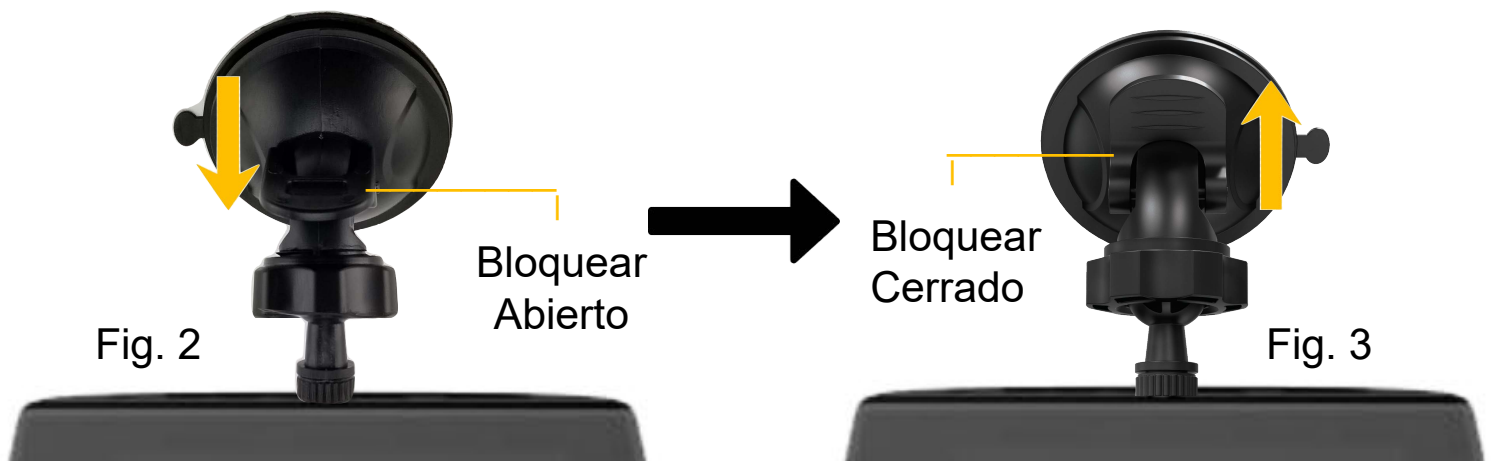

Fig. 2

Bloquear  
Abierto

Bloquear  
Cerrado

Fig. 3



## Conecte El Road Patrol Touch Duo A Su Coche Con El Cable De Alimentación

Toma el extremo del enchufe del cable de alimentación {15} y conéctalo a la toma de cigarrillos de tu coche (Fig. 4). Tome el otro extremo del cable de alimentación y conéctelo al Road Patrol Touch Duo (Fig. 5). Asegúrese de que el cable está asegurado a lo largo del borde del parabrisas y del forro del techo utilizando los clips de cable adhesivos {14}. Mientras el coche esté encendido/apagado, la patrulla Road Touch Duo también encenderá el encendido/apagado.

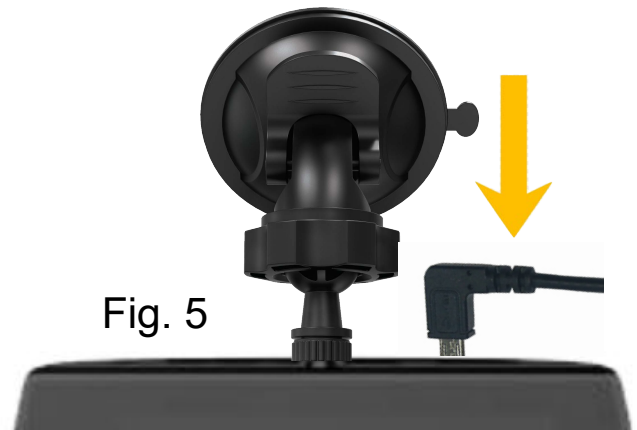

## Configuración De La Leva Trasera

### Opción 1: Configuración: Uso De Ventosa

#### Remove The Rear Camera from The Road Patrol Touch Duo

Separe la cámara trasera {2} del cuerpo principal del Road Patrol Touch Duo (Fig. 6).

Nota: Asegúrese de no tirar el Road Patrol Touch Duo del parabrisas si lo ha montado previamente.



## Conecte El Road Patrol Touch Duo Al Soporte De Ventosa.

Atornille el segundo soporte de ventosa proporcionado en el soporte de extensión {10} (Fig. 7). A continuación, inserte la cámara trasera en el soporte de extensión (Fig. 8).

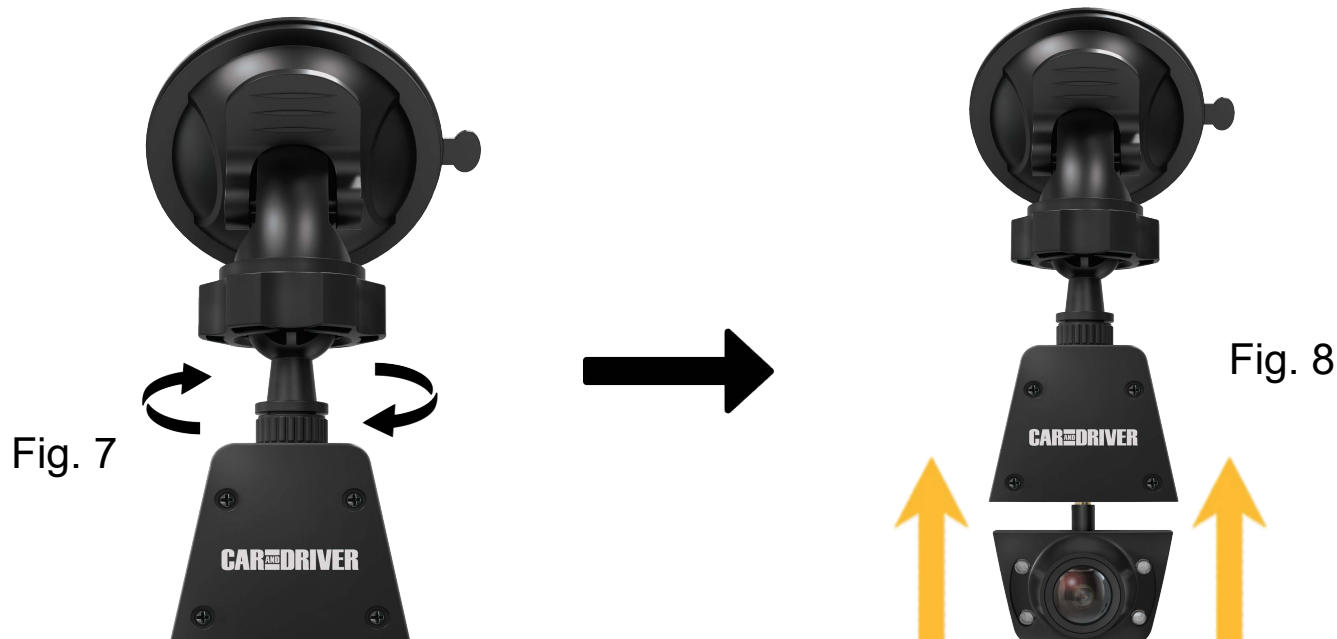

## Conecte El Road Patrol Touch Duo Al Soporte De Extensión.

Tome el cable de extensión {12} proporcionado y conecte un extremo al Road Patrol Touch Duo montado (Fig. 9). Tome el otro extremo del cable de extensión y conéctelo al soporte de extensión (Fig. 10).

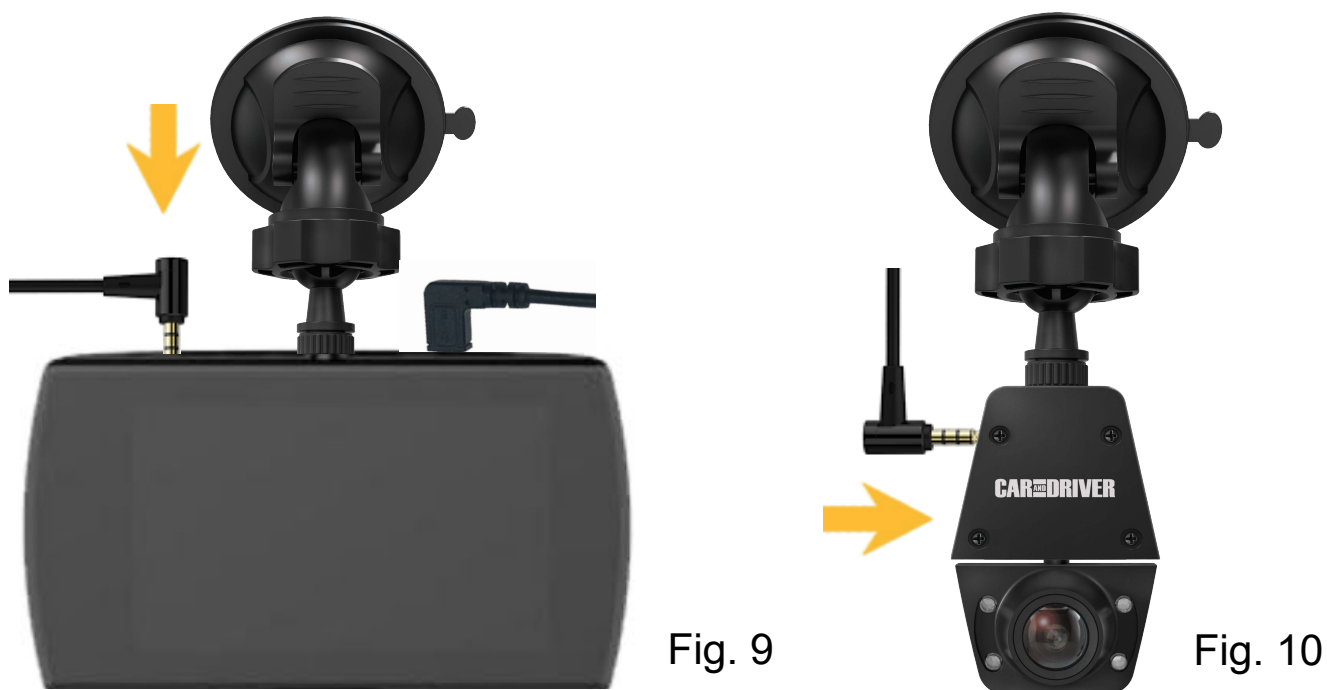

## Selección De Una Ubicación Para La Cámara Trasera.

La cámara trasera se puede montar en el parabrisas o en la ventana trasera. Para las ubicaciones de montaje y los ángulos de visión sugeridos, véase (Fig. 11) a continuación.

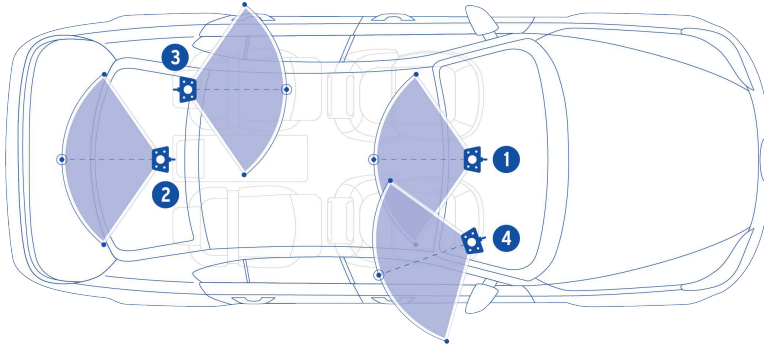

Fig. 11

## Montaje De La Cámara Trasera En La Ventana Trasera.

Tu Road Patrol Touch duo viene con un disco adhesivo {19} para que puedas montar tu cámara trasera en el interior de tu ventana trasera. Al montar la cámara trasera en un lugar que tenga líneas de descongelación (Fig. 12). Recomendamos que pele el disco adhesivo proporcionado (Fig. 13) y lo aplique a la ventana (Fig. 14). Esto asegurará mejor la ventosa incluso cuando está experimentando cambios de temperatura (Fig. 15).

Nota: Debe esperar 30 minutos después de configurar el disco adhesivo antes de instalar la cámara trasera, ya que el adhesivo necesita tiempo para ajustarse.

**Advertencia:** El disco adhesivo está diseñado sólo para su uso con el Road Patrol Touch Duo.



Fig. 12

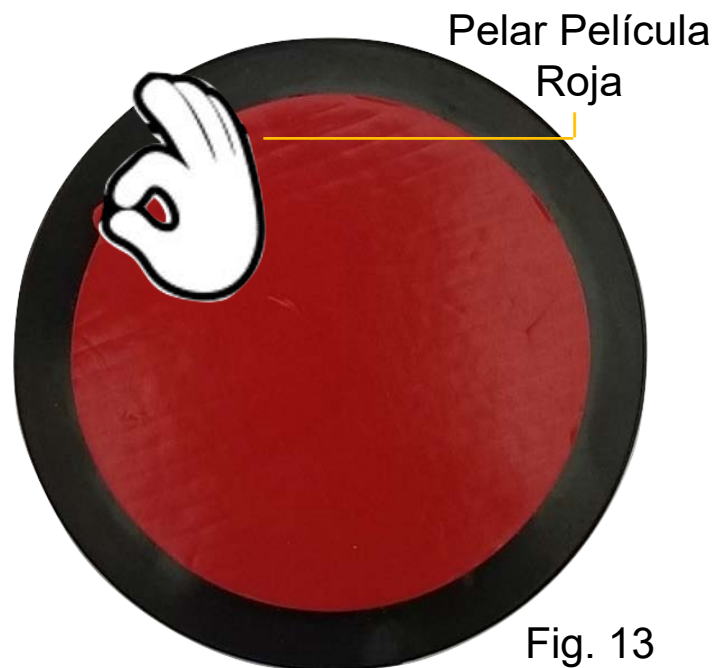

Fig. 13



Coloca El Lado Adhesivo Sobre Las Líneas De Descongelación.

Fig. 14



Fig. 15

## **Opción 2: Configuración: Uso De La Banda Elástica Del Reposacabezas**

Nota: Consulte «Quitar la cámara trasera del Road Patrol Touch Duo» en la página 5.

### **Inserte La Banda Elástica En El Soporte De Extensión Del Road Patrol Touch Duo.**

Pase la banda elástica del reposacabezas proporcionada {13} en el soporte de extensión {10} (Fig. 16). A continuación, inserte la cámara trasera {2} en el soporte de extensión (Fig. 17).

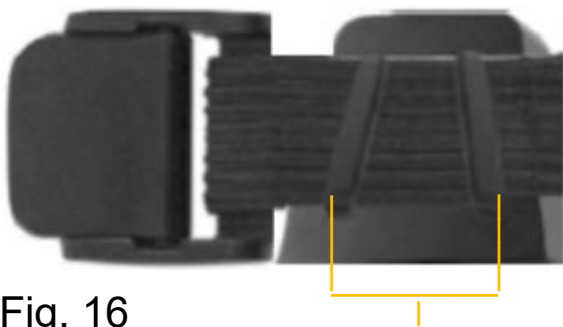

Fig. 16

Montaje De Extensión De Rosca A Través



Fig. 17

## Conecte El Road Patrol Touch Duo Al Soporte De Extensión.

Tome el cable de extensión {12} proporcionado y conecte un extremo al Road Patrol Touch Duo montado (Fig. 18). Tome el otro extremo del cable de extensión y conéctelo al soporte de extensión detrás de la banda elástica (Fig. 19).



Fig. 18



Fig. 19

## Monte La Cámara Trasera En La Parte Posterior Del Reposacabezas Del Conductor O Del Pasajero.

La cámara trasera {2} se puede montar en la parte posterior del reposacabezas del conductor o del acompañante utilizando la banda elástica del reposacabezas. Consulte (Fig. 20) y (Fig. 21) a continuación.



Fig. 20



Fig. 21

## Encendido En El Road Patrol Touch Duo

Cuando el Road Patrol Touch Duo está conectado a un coche que está encendido, entonces el Road Patrol Touch Duo también se encenderá. Consulte «Conecte el Road Patrol Touch Duo a su coche con el cable de alimentación» en la página 4.

Un indicador de carga rojo comenzará a parpadear en la pantalla demostrando que la grabación ha comenzado.

Nota: El usuario también puede encender y apagar manualmente el Road Patrol Touch Duo presionando y manteniendo pulsado el botón «Encendido» durante tres segundos.

*Nota:*

- Formatee la tarjeta Micro SD antes de empezar a grabar por primera vez.
- Asegúrese de que la tarjeta Micro SD se ha insertado correctamente antes de encender el dispositivo.

## Apagar

**Opción 1:** Cuando el motor del coche está apagado, el dispositivo se apagará automáticamente poco después.

**Opción 2:** Para apagar manualmente el dispositivo, mantenga pulsado el botón de encendido (4) durante al menos tres segundos. No expulse la tarjeta SD durante este proceso, ya que puede causar daños en el último archivo grabado.

Nota: Se mantendrá encendido el tiempo suficiente para guardar la grabación actual.



## Menú Principal



*Toca cualquier lugar de la pantalla para abrir el menú principal*







Icono	Descripción	Característica
	Grabando	Toque para activar/desactivar la grabación
	Tiro de fotos	Toque para tomar fotos.
	Audio	Toque para activar/desactivar la grabación de audio.
	Bloqueo de vídeo	Toque durante la grabación para bloquear el archivo de grabación actual.
	Modo de visualización	Toque para intercambiar entre las cámaras principales y la vista de la cámara trasera en pantalla.
	Reproducción	Toque para abrir la interfaz de reproducción.
	Configuración del sistema	Toque para abrir la configuración del sistema o pulse el botón «Menú».

## Carpeta De Reproducción



*Toca cualquier lugar de la pantalla para abrir el menú principal. A continuación, pulse  para abrir el modo de reproducción.*



Icono	Descripción	Característica
	Espalda	Toque para volver a la interfaz principal.
	Arriba	Pág.
	Abajo	Pág abajo.











	Bloqueo de vídeo	Toque para bloquear el archivo seleccionado.
	Borrar	Toque para eliminar el archivo seleccionado.
	Vídeo frontal	Toca para reproducir las grabaciones del Road Patrol Touch Duo.
	Vídeo Trasero	Toque para reproducir las grabaciones de la cámara trasera.
	Vídeo frontal bloqueado	Toca para ver las grabaciones bloqueadas de Road Patrol Touch Duo.
	Vídeo trasero bloqueado	Toque para ver las grabaciones bloqueadas de la cámara trasera.
	Imagen	Toque para ver imágenes.





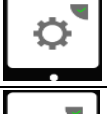

Nota: Mientras esté en la carpeta de reproducción, todos los vídeos e imágenes más antiguos se almacenarán en la parte superior, mientras que los más nuevos se guardarán en la parte inferior.

## System Setting Menu

*Toca cualquier lugar de la pantalla para abrir el menú principal y luego Tócala  para abrir la Configuración.*

Icono	Descripción	Característica
	Resolución	Toque para ajustar la resolución de grabación: FHD 30fps/ HD 30fps. FHD predeterminado 30 fps.
	Exposición	Toque para ajustar la exposición: 2.0, 1.7, 1.3, 1.0, 0.7, 0.3, 0, -0.3, -0.7, -1.0, -1.3, -1.7, -2.0. Valor predeterminado 0.
	Grabación en bucle	Toca para ajustar el tiempo de grabación en bucle: 1 min/3 min/5 min. Valor predeterminado: 3 min.

	Grabar audio	Toque para activar/desactivar la grabación de audio. Activado predeterminado.
	Frecuencia	Toque para ajustar la frecuencia: 50Hz/60Hz. Valor predeterminado: 50 Hz.
	Idioma	Toque para definir Idioma. Inglés predeterminado.
	Sensor G	Toque para ajustar el nivel del sensor G: apagado/bajo/medio/alto. Medio predeterminado.
	Modo de aparcamiento	Toque para activar o desactivar el modo de estacionamiento. En el modo de estacionamiento, el dúo Road Patrol Touch utilizará el sensor G incorporado para encenderlo y grabar (hasta diez segundos) en caso de accidente.
	Formato de tarjeta SD	Toque para formatear la tarjeta SD insertada.
	Restablecer configuración	Toque para restablecer la configuración predeterminada.
	Ajustes del reloj	Toque para establecer fecha/hora.
	Volumen	Toque para ajustar el volumen de pitido: Desactivo/Bajo/Medio/Alto. Valor mínimo predeterminado.
	Retroiluminar	<ul style="list-style-type: none"> <li>Toque para establecer cuánto tiempo permanecerá encendida la pantalla cuando no esté en uso.</li> <li>Hay cuatro configuraciones. 1) Apagado. 2) 1 min. 3) 2 min. 4) 3 min. El valor predeterminado es Desactivado.</li> <li>La pantalla puede brillar incluso cuando está apagada. Esta es una característica de la pantalla táctil IPS de alta definición.</li> </ul>

	Versión FW	Toque para comprobar la versión del firmware.
  <i>Más detalles en la página. 13</i>	ADAS - Advanced Driver Assistance System (Drive Smart Alert System™)	Toque para activar/desactivar las advertencias de salida de carril y colisión directa. Que proporcionan advertencias cuando usted está a la deriva fuera de su carril o usted está en riesgo de colisionar con el coche delante de usted.
	Formato SD Timer	Toque para configurar el formato SD advertencia: apagado/15 días/30 días/60 días. Valor predeterminado de 30 días.
	Interruptor infrarrojo	Activa la función Infrarrojos, Desactiva/Automático. Valor predeterminado activado.
	LED	Enciende y apaga el anillo LED
	Legal & Regulatory	Ver información legal y normativa.



## **ADAS - Advanced Driver Assistance System (Drive Smart Alert System™)**

La advertencia de colisión directa y la advertencia de salida del carril forman parte del sistema Drive Smart Alert y se pueden activar o desactivar en el menú de configuración del sistema .

**Advertencia De Colisión Directa:** El Road Patrol Touch Duo hará sonar una advertencia cuando te acerques a 12-14 pies del conductor frente a ti.

**Advertencia De Salida De Carril:** Le avisa cuando su coche se desvía de su carril. Se mostrarán dos líneas verdes en la pantalla (Fig. 22). Estas líneas se alinearán con las líneas de carril en la carretera mientras se conduce.

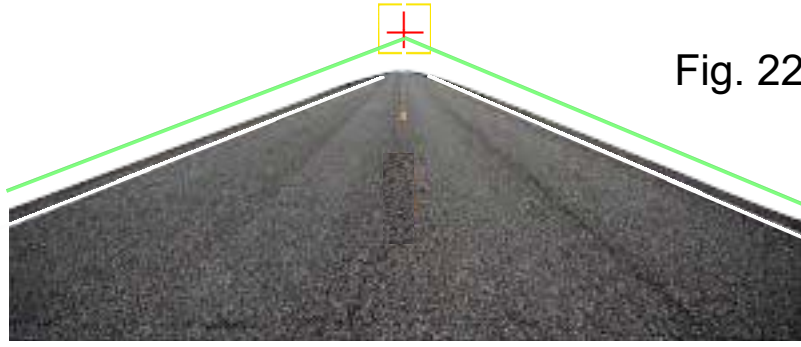

Fig. 22

**Llámenos:**

(833) 227-3274

**Chat En Vivo Con Nosotros:**

[www.CarAndDriverTech.com](http://www.CarAndDriverTech.com)

**Envíenos un correo electrónico:**

[Support@CarAndDriverTech.com](mailto:Support@CarAndDriverTech.com)

**Declaración de la FCC**

Este dispositivo cumple con la parte 15 de las Reglas de la FCC. El funcionamiento está sujeto a las siguientes condiciones.

1. Este dispositivo no puede causar interferencias dañinas.
2. Este dispositivo debe aceptar cualquier interferencia recibida, incluidas las interferencias que puedan causar un funcionamiento no deseado.

## SUMMIT ELECTRONICS LLC GARANTÍA LIMITADA DE UN AÑO

GARANTÍA LIMITADA DE SUMMIT ELECTRONICS LLC («Garantía») — Para las categorías de productos enumeradas en la tabla siguiente (según corresponda, «Producto») Antes de devolver su producto para el servicio bajo esta garantía, por favor (i) lea atentamente el manual de instrucciones. Si sigue teniendo problemas con su producto, póngase en contacto con el servicio de asistencia técnica en [support@summitcegroup.com](mailto:support@summitcegroup.com)

Advertencia: Algunos productos pueden contener componentes que son lo suficientemente pequeños para ser tragados. Por favor, manténgalo fuera del alcance de los niños.

Sujeto a los términos y condiciones aquí presentes, SUMMIT ELECTRONICS LLC (en adelante denominado «SUMMIT ELECTRONICS LLC») garantiza al comprador original del Producto («Cliente») que durante el período de garantía aplicable que se indica a continuación, el Producto estará libre de defectos en el material o la mano de obra bajo un uso normal y no comercial («Defectos»). El Período de Garantía abarca, como se indica a continuación, «Períodos de Cobertura» separados para Piezas y Mano de Obra, cada Período de Cobertura de un año, a partir de la fecha original de compra del Cliente. Si el Cliente devuelve un Producto defectuoso (o cualquier componente del mismo) durante el Período de garantía, SUMMIT ELECTRONICS LLC, a su elección, durante los períodos de cobertura especificados para piezas y mano de obra (según corresponda): (i) reparar el Producto (o, según corresponda, cualquier componente del mismo) o (ii) reemplazar el Producto (o, según corresponda, cualquier componente del mismo) por un Producto nuevo o reacondicionado (o, según corresponda, cualquier componente del mismo), en cualquier caso de forma gratuita al Cliente por piezas y/o mano de obra (según corresponda) durante el período de cobertura especificado, y excluyendo los gastos de envío aplicables (indicados a continuación), de los que el Cliente es responsable. Lo anterior indica el recurso exclusivo del Cliente y la única responsabilidad de SUMMIT ELECTRONICS LLC por incumplimiento de la garantía limitada contenida en el presente documento.

Esta Garantía excluye específicamente cualquier Producto (o, según corresponda, cualquier componente del mismo) que haya sido objeto o Defectos resultantes de: (a) cualquier negligencia o mal uso por parte de un Cliente, un accidente, una aplicación incorrecta, una violación de las instrucciones de funcionamiento del Producto, cualquier otro daño inducido por el Cliente, o la alteración o eliminación de cualquier número de serie del Producto; (b) cualquier modificación o reparación del Producto (o, según corresponda, cualquier componente del mismo) por cualquier parte que no sea SUMMIT ELECTRONICS LLC o una parte autorizada por escrito por SUMMIT ELECTRONICS LLC; (c) cualquier daño al Producto (o, según corresponda, cualquier componente del mismo) debido a sobretensiones, tensión eléctrica incorrecta, mala conexión a cualquier dispositivo o mal funcionamiento de cualquier dispositivo utilizado con el Producto (o, según corresponda, cualquier componente del mismo); (d) daños cosméticos en el Producto (o, según corresponda, cualquier componente del mismo) causados por un desgaste normal; (e) daños en el envío que se produce mientras el Producto está en tránsito; f) los daños causados por fuentes de calor, luz solar, condiciones electromagnéticas u otras condiciones climáticas; o g) cualquier acto de ¡Dios mío! El producto se vende al cliente solo para uso personal y no comercial. El producto no está garantizado para el uso comercial o de alquiler del Cliente. Además, el Producto no está garantizado contra fallos, y no debe ser utilizado



por el Cliente para cualquier aplicación en la que (i) exista el riesgo de que los datos almacenados en el Producto sean violados o comprometidos de otra manera, o (ii) los datos almacenados en el Producto sean confiados para aplicaciones médicas o de salvamento. SUMMIT ELECTRONICS LLC renuncia a cualquier Garantía para cualquiera de los usos anteriores en la máxima medida permitida por la ley. El Cliente asume todos y cada uno de los riesgos asociados con dichos usos del Producto y se compromete a indemnizar a SUMMIT ELECTRONICS LLC por cualquier daño reclamado contra SUMMIT ELECTRONICS LLC por tales usos. EXCEPTO LAS GARANTÍAS EXPRESAS MENCIONADAS ANTERIORMENTE Y EN LA MEDIDA MÁXIMA PERMITIDA POR LA LEY, LOS PRODUCTOS SE PROPORCIONAN «TAL CUAL», Y SUMMIT ELECTRONICS LLC RENUNCIA A TODAS LAS DEMÁS GARANTÍAS, INCLUYENDO, SIN LIMITACIÓN, CUALQUIER GARANTÍA IMPLÍCITA (I) DE COMERCIABILIDAD, (II) DE IDONEIDAD PARA UN PROPÓSITO PARTICULAR, O (III) DE VIOLACIÓN DE LOS DERECHOS DE TERCEROS. EN LA MEDIDA MÁXIMA PERMITIDA POR LA LEY APLICABLE, EN NINGÚN CASO SUMMIT ELECTRONICS LLC SERÁ RESPONSABLE ANTE EL CLIENTE O CUALQUIER TERCERO POR CUALQUIER DAÑO INDIRECTO, ESPECIAL, INCIDENTAL, CONSECUENTE, EJEMPLAR O PUNITIVO, INCLUYENDO, SIN LIMITACIÓN, CUALQUIER PÉRDIDA DE BENEFICIOS O INGRESOS, PÉRDIDA O INEXACTITUD DE CUALQUIER DATO O EL COSTE DE LOS PRODUCTOS SUSTITUTIVOS, INDEPENDIENTEMENTE DE LA TEORÍA DE LA RESPONSABILIDAD (INCLUIDA LA NEGLIGENCIA) E INCLUSO SI SUMMIT ELECTRONICS LLC HA SIDO AÑADIDO DE LA POSIBILIDAD DE TALES DAÑOS, LA RESPONSABILIDAD AGREGADA DE SUMMIT ELECTRONICS LLC ANTE EL CLIENTE POR DAÑOS DIRECTOS REALES POR CUALQUIER CAUSA SE LIMITARÁ A LA TARIFAS ACUMULATIVAS DE PRODUCTO PAGADAS POR ESE CLIENTE POR EL PRODUCTO QUE CAUSÓ LOS DAÑOS, EN SU CASO. Esta Garantía otorga al Cliente derechos específicos, y el Cliente también puede tener otros derechos que varían de una jurisdicción a otra. Para obtener el servicio de garantía, el Cliente debe enviar un correo electrónico al Soporte Técnico de SUMMIT ELECTRONICS LLC antes de realizar una devolución del Producto. El Cliente debe incluir con la devolución del Producto los siguientes artículos (el hecho de no adjuntar cualquiera de estos artículos puede resultar en un retraso en el procesamiento de su reclamación de Garantía): (i) un recibo de venta fechado que indique el lugar de compra, el número de modelo del Producto y la cantidad pagada; (ii) una descripción detallada de la problema con el Producto; (iii) nombre completo, número de teléfono y dirección de devolución del Cliente, y (iv) un giro postal realizado a SUMMIT ELECTRONICS LLC Electronics Corporation para cubrir los gastos de envío de devolución a destinos de EE. UU., por la cantidad en dólares aplicable que se muestra para el Producto en la tabla anterior. SUMMIT ELECTRONICS LLC no realizará envíos de devolución a un apartado postal. Para el envío a direcciones internacionales, el flete real se cargará al Cliente. Devuelva su Producto con carga prepagada en su embalaje original, o un embalaje que ofrezca igual medida de protección. Por favor, espere de 4 a 6 semanas para el procesamiento de su reclamación (de 6 a 8 semanas de noviembre a febrero). Debe enviar un correo electrónico al Soporte Técnico de SUMMIT ELECTRONICS LLC antes de realizar una devolución. Pregunte si no está seguro de qué categoría pertenece su producto

\*Sólo destinos en EE. UU.