

RINGGRÖßEN

GRÖßE ERMITTELN

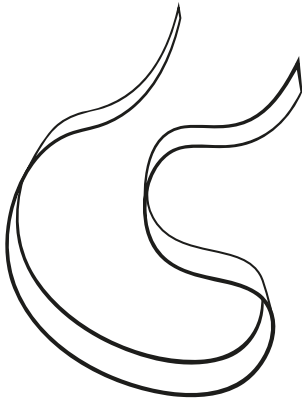

1. Unsere Ringgrößen bemessen sich nach dem Innenumfang des Rings und wird in Millimeter gemessen. Größe 42 entspricht zum Beispiel 42 Millimeter.

2.

Deine Ringgröße kannst du einfach mit einer Schnur oder einem Maßband messen. Dazu legst du die Schnur oder das Maßband um den Finger, an der Stelle wo der Ring später getragen werden soll. Dort wo die Schnur sich wieder trifft, setzt du eine Markierung.

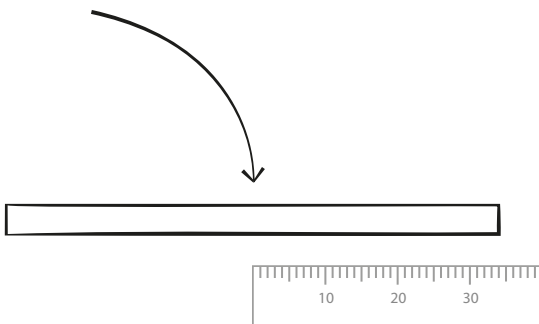
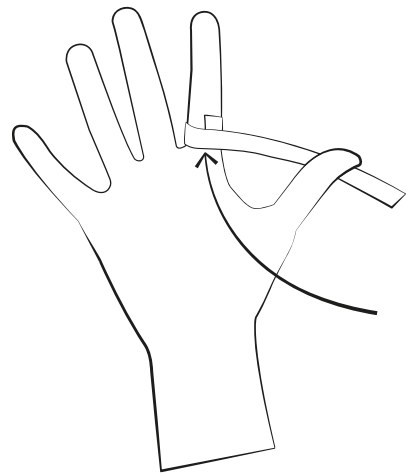

3. Mit einem Lineal kannst du deine Ringgröße ganz einfach ausmessen.







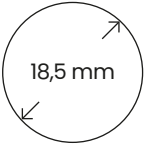

GRÖÖE WÄHLEN

Liegt deine gemessene Größe zwischen zwei Ringgrößen, wähle bitte die nächstgrößere Ringgröße aus.
Beispiel: Hast du 50 mm gemessen, wähle bitte Größe 51.

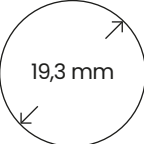
| | | | | | | | | | | | | | |
|-------------|-------|-------|-------|-------|-------|-------|-------|-------|-------|-------|-------|-------|-------|
| Ringgröße | 44 | 46 | 48 | 50 | 52 | 54 | 56 | 58 | 60 | 62 | 64 | 66 | 68 |
| Innenumfang | 44 mm | 46 mm | 48 mm | 50 mm | 52 mm | 54 mm | 56 mm | 58 mm | 60 mm | 62 mm | 64 mm | 66 mm | 68 mm |

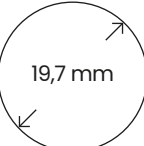
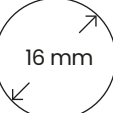
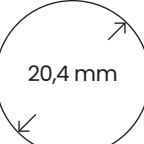
TIPP: Wenn du einen Ring hast der dir gut passt, kannst du den Durchmesser mit einem Lineal abmessen.
Die unten stehende Tabelle hilft dir anschließend die richtige Ringgröße zu finden. Alternativ kannst du auch die Kreise ausschneiden und mit deinem Finger testen welche Größe am besten passt.

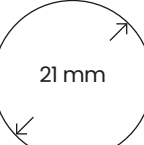
GRÖÖENÜBERSICHT

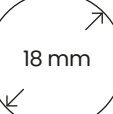
| Europe | USA | UK | AU | Ø | Europe | USA | UK | AU | Ø |
|--------|-----|---------|-----|---|--------|------|---------|-----|---|
| 44 | 3 | F | F |  | 58 | 8 ½ | Q ½ | Q |  |
| 46 | 3 ¼ | G ½ - H | G ½ |  | 60 | 9 | S - S ½ | R ½ |  |
| 48 | 4 ½ | I ½ | I ¼ |  | 62 | 10 | T ½ - U | T ½ |  |
| 50 | 5 ¼ | K | K |  | 64 | 10 ¾ | V - V ½ | V |  |
| 52 | 6 | L ½ | L ½ |  | 66 | 11 ½ | X | W ½ |  |
| 54 | 6 ¾ | N | N |  | 68 | 12 ¼ | Y ½ | Y |  |
| 56 | 7 ½ | O ½ - P | O ½ |  | | | | | |

SOULMATE³⁸

I'm with you!