

TOTAL

One-Stop Tools Station

TOTAL

SIERRA CIRCULAR DE IONES DE LITIO

TSLI1401

INDUSTRIAL



P20S

totaltoolsworld 
TOTAL TOOLSWORLD 



20V

ESPECIFICACIONES

Modelo		TSL11401
Diámetro de la hoja		140 mm
Profundidad de corte máx.	90°	40 mm
	45°	28 mm
Sin velocidad de carga (RPM)		3,600 /min
Voltaje nominal		20V
Cartuchos de batería estándar		TFBLI2001 TFBLI2002

* Debido a nuestro programa continuo de investigación y desarrollo, las especificaciones de este documento están sujetas a cambios sin previo aviso.

* Las especificaciones y el cartucho de batería pueden diferir de un país a otro.

Advertencias generales de seguridad para herramientas eléctricas

Advertencia Lea todas las advertencias de seguridad y todas las instrucciones. El incumplimiento de las advertencias e instrucciones puede resultar en descargas eléctricas, incendios y / o lesiones graves.

Guarde todas las advertencias y instrucciones para referencia futura.

El término "herramienta eléctrica" en las advertencias se refiere a su herramienta eléctrica operada por la red (con cable) o herramienta eléctrica operada por batería (inalámbrica).

Seguridad en el área de trabajo

1. Mantenga el área de trabajo limpia y bien iluminada. Las áreas desordenadas u oscuras invitan a accidentes.
2. No utilice herramientas eléctricas en atmósferas explosivas, como en presencia de líquidos, gases o polvo inflamables. Las herramientas eléctricas generan chispas que pueden encender el polvo o los vapores.
3. Mantenga alejados a los niños y transeúntes mientras utiliza una herramienta eléctrica. Las distracciones pueden hacer que pierda el control.

Seguridad ELECTRICA

4. Los enchufes de las herramientas eléctricas deben coincidir con el tomacorriente. Nunca modifique el enchufe de ninguna manera. No utilice enchufes adaptadores con herramientas eléctricas conectadas a tierra. Los enchufes no modificados y los tomacorrientes correspondientes reducirán el riesgo de descarga eléctrica.
5. Evite el contacto corporal con superficies conectadas a tierra como tuberías, radiadores, cocinas y refrigeradores. Existe un mayor riesgo de descarga eléctrica si su cuerpo está conectado a tierra.
6. No exponga las herramientas eléctricas a la lluvia ni a condiciones de humedad. El agua que ingresa a una herramienta eléctrica aumentará el riesgo de descarga eléctrica.

7. No abuse del cable. No utilice nunca el cable para transportar, tirar o desenchufar la herramienta eléctrica. Mantenga el cable alejado del calor, aceite, bordes afilados o piezas móviles. Los cables dañados o enredados aumentan el riesgo de descarga eléctrica.

8. Cuando opere una herramienta eléctrica al aire libre, use un cable de extensión adecuado para uso en exteriores. El uso de un cable adecuado para uso en exteriores reduce el riesgo de descarga eléctrica.

9. Si es inevitable operar una herramienta eléctrica en un lugar húmedo, use un suministro protegido con interruptor de circuito de falla a tierra (GFCI). El uso de un GFCI reduce el riesgo de descarga eléctrica.

Seguridad personal

10. Manténgase alerta, observe lo que está haciendo y use el sentido común al operar una herramienta eléctrica. No utilice una herramienta eléctrica si está cansado o bajo la influencia de drogas, alcohol o medicamentos. Un momento de falta de atención mientras se utilizan herramientas eléctricas puede provocar lesiones personales graves.
11. Utilice equipo de protección personal. Utilice siempre protección para los ojos. El equipo de protección, como mascarilla antipolvo, calzado de seguridad antideslizante, casco o protección para los oídos utilizado en las condiciones adecuadas, reducirá las lesiones personales.
12. Evite el arranque involuntario. Asegúrese de que el interruptor esté en la posición de apagado antes de conectarlo a la fuente de alimentación y / o al paquete de baterías, levantar o transportar la herramienta. Llevar herramientas eléctricas con el dedo en el interruptor o energizar herramientas eléctricas que tienen el interruptor encendido puede provocar accidentes.
13. Retire cualquier llave de ajuste o llave inglesa antes de encender la herramienta eléctrica. Una llave inglesa o una llave colocada en una parte giratoria de la herramienta eléctrica pueden provocar lesiones personales.

14. No se exceda. Mantenga la postura y el equilibrio en todo momento. Esto permite un mejor control de la herramienta eléctrica en situaciones inesperadas.
15. Vístase adecuadamente. No use ropa holgada ni joyas. Mantenga su cabello, ropa y guantes alejados de las piezas móviles. La ropa holgada, las joyas o el cabello largo pueden quedar atrapados en las piezas móviles.
16. Si se proporcionan dispositivos para la conexión de instalaciones de extracción y recolección de polvo, asegúrese de que estén conectados y se utilicen correctamente. El uso de recolección de polvo puede reducir los peligros relacionados con el polvo.
25. Use herramientas eléctricas solo con paquetes de baterías específicamente designados. El uso de cualquier otro paquete de baterías puede crear un riesgo de lesiones e incendio.
26. Cuando el paquete de baterías no esté en uso, manténgalo alejado de otros objetos metálicos, como clips, monedas, llaves, clavos, tornillos u otros objetos metálicos pequeños, que puedan hacer una conexión de un terminal a otro. Hacer cortocircuitos entre los terminales de la batería puede provocar quemaduras o un incendio.
27. En condiciones abusivas, se puede expulsar líquido de la batería; evitar el contacto. Si ocurre el contacto accidentalmente, enjuague con agua. Si el líquido entra en contacto con los ojos, busque además ayuda médica. El líquido que sale de la batería puede causar irritación o quemaduras.

Uso y cuidado de herramientas eléctricas

17. No fuerce la herramienta eléctrica. Utilice la herramienta eléctrica adecuada para su aplicación. La herramienta eléctrica correcta hará el trabajo mejor y con mayor seguridad al ritmo para el que fue diseñada.
18. No utilice la herramienta eléctrica si el interruptor no la enciende y apaga. Cualquier herramienta eléctrica que no se pueda controlar con el interruptor es peligrosa y debe repararse.
19. Desconecte el enchufe de la fuente de alimentación y / o el paquete de baterías de la herramienta eléctrica antes de realizar ajustes, cambiar accesorios o almacenar herramientas eléctricas. Estas medidas de seguridad preventivas reducen el riesgo de poner en marcha accidentalmente la herramienta eléctrica.
20. Guarde las herramientas eléctricas inactivas fuera del alcance de los niños y no permita que personas que no estén familiarizadas con la herramienta eléctrica o con estas instrucciones la utilicen. Las herramientas eléctricas son peligrosas en manos de usuarios inexpertos.
21. Mantenga las herramientas eléctricas. Compruebe si hay desalineación o atascamiento de las piezas móviles, rotura de piezas y cualquier otra condición que pueda afectar el funcionamiento de la herramienta eléctrica. Si está dañada, haga reparar la herramienta eléctrica antes de usarla. Muchos accidentes son causados por herramientas eléctricas mal mantenidas.
22. Mantenga las herramientas de corte afiladas y limpias. Las herramientas de corte con un mantenimiento adecuado con bordes cortantes afilados tienen menos probabilidades de atascarse y son más fáciles de controlar.
23. Utilice la herramienta eléctrica, los accesorios, las brocas, etc. de acuerdo con estas instrucciones, teniendo en cuenta las condiciones de trabajo y el trabajo a realizar. El uso de la herramienta eléctrica para operaciones diferentes a las previstas podría resultar en una situación peligrosa.

Uso y cuidado de la herramienta a batería

24. Recargue únicamente con el cargador especificado por el fabricante. Un cargador que sea adecuado para un tipo de paquete de baterías puede crear un riesgo de incendio cuando se usa con otro paquete de baterías.

Servicio

28. **Haga que su herramienta eléctrica sea reparada por un técnico calificado que utilice únicamente piezas de repuesto idénticas. Esto garantizará que se mantenga la seguridad de la herramienta eléctrica.**
29. **Signa las instrucciones para lubricar y cambiar accesorios.**
30. **Mantenga los mangos secos, limpios y libres de aceite y grasa.**

SIERRA CIRCULAR INALÁMBRICA ADVERTENCIAS DE SEGURIDAD Procedimientos de corte

1. PELIGRO: Mantenga las manos alejadas del área de corte y de la hoja. Mantenga su segunda mano en la manija auxiliar o en la carcasa del motor. Si ambas manos sostienen la sierra, la hoja no puede cortarlas. 2. No meta la mano debajo de la pieza de trabajo. El protector no puede protegerlo de la hoja debajo de la pieza de trabajo. 3. Ajuste la profundidad de corte al grosor de la pieza de trabajo. Debe verse menos de un diente completo de los dientes de la hoja debajo de la pieza de trabajo. 4. Nunca sostenga la pieza que se va a cortar con las manos o la pierna. Asegure la pieza de trabajo a una plataforma estable. Es importante apoyar el trabajo adecuadamente para minimizar la exposición del cuerpo, el atascamiento de la hoja o la pérdida de control.

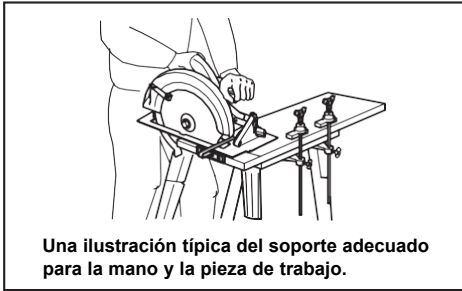

5. Sujete la herramienta eléctrica únicamente por las superficies de agarre aisladas cuando realice una operación en la que la herramienta de corte pueda entrar en contacto con cables ocultos. El contacto con un cable "vivo" también hará que las partes metálicas expuestas de la herramienta eléctrica estén "energizadas" y podría provocar una descarga eléctrica al operador.

6. Al rasgar, utilice siempre una guía de corte al hilo o una guía de borde recto. Esto mejora la precisión del corte y reduce la posibilidad de que la hoja se atasque.

7. Utilice siempre hojas con el tamaño y la forma correctos (de diamante o redondas) de los orificios del eje. Las hojas que no coincidan con los accesorios de montaje de la sierra funcionarán de forma excéntrica, lo que provocará la pérdida de control.

8. Nunca use arandelas o pernos de hoja dañados o incorrectos. Las arandelas y el perno de la hoja fueron diseñados especialmente para su sierra, para un rendimiento óptimo y seguridad de operación.

Causas de contragolpe y advertencias relacionadas

- el contragolpe es una reacción repentina a una hoja de sierra pellizcada, atascada o desalineada, que hace que una sierra incontrolada se levante y salga de la pieza de trabajo hacia el operador;
- cuando la hoja se pellizca o se atasca con fuerza por el cierre de la ranura, la hoja se detiene y la reacción del motor impulsa la unidad rápidamente hacia el operador;
- Si la hoja se tuerce o se desalinea en el corte, los dientes en el borde posterior de la hoja pueden clavarse en la superficie superior de la madera y hacer que la hoja salga de la ranura y salte hacia el operador. El contragolpe es el resultado del mal uso de la sierra y / o procedimientos o condiciones de operación incorrectos y se puede evitar tomando las precauciones adecuadas como se indica a continuación.

9. Mantenga un agarre firme con ambas manos en la sierra y coloque los brazos para resistir las fuerzas de retroceso. Coloque su cuerpo a cada lado de la hoja, pero no en línea con la hoja. El contragolpe puede hacer que la sierra salte hacia atrás, pero el operador puede controlar las fuerzas del contragolpe si se toman las precauciones adecuadas.

10. Cuando la hoja se atasque o cuando interrumpa un corte por cualquier motivo, suelte el gatillo y mantenga la sierra inmóvil en el material hasta que la hoja se detenga por completo. Nunca intente sacar la sierra del trabajo o tirar de la sierra hacia atrás mientras la hoja está en movimiento o podría ocurrir un contragolpe. Investigue y tome medidas correctivas para eliminar la causa del atascamiento de la hoja.

11. Cuando reinicie una sierra en la pieza de trabajo, centre la hoja de la sierra en la ranura y verifique que los dientes de la sierra no estén enganchados en el material. Si la hoja de la sierra se atasca, puede subir o retroceder desde la pieza de trabajo cuando se reinicia la sierra.

12. Apoye los paneles grandes para minimizar el riesgo de pellizco y retroceso de la hoja. Los paneles grandes tienden a combarse por su propio peso. Los soportes deben colocarse debajo del panel en ambos lados, cerca de la línea de corte y cerca del borde del panel.

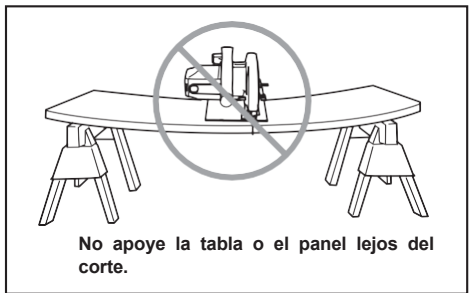
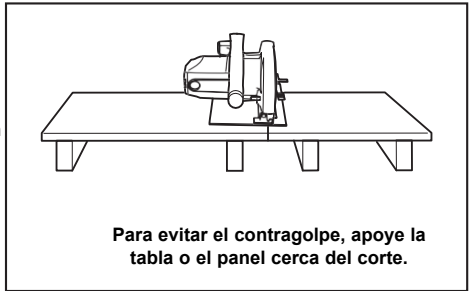

13. No utilice hojas desafiladas o dañadas. Las hojas sin afilar o mal colocadas producen un corte estrecho que causa fricción excesiva, atascamiento de la hoja y retroceso.
14. Las palancas de bloqueo de ajuste de bisel y profundidad de la hoja deben estar apretadas y seguras antes de realizar el corte. Si el ajuste de la hoja se desplaza durante el corte, puede causar atascamiento y retroceso.

15. Tenga especial cuidado al cortar paredes existentes u otras áreas ciegas. La hoja que sobresale puede cortar objetos que pueden provocar un retroceso.
16. Sostenga SIEMPRE la herramienta firmemente con ambas manos. NUNCA coloque la mano o los dedos detrás de la sierra. Si ocurre un contragolpe, la sierra podría saltar fácilmente hacia atrás sobre su mano, provocando lesiones personales graves.

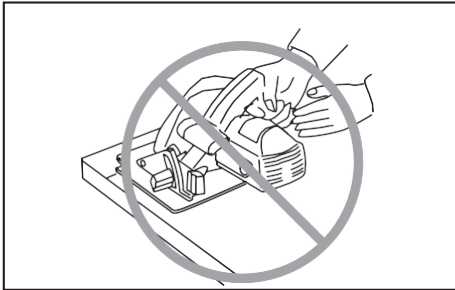

17. Nunca fuerce la sierra. Empuje la sierra hacia adelante a una velocidad de modo que la hoja corte sin disminuir la velocidad. Forzar la sierra puede causar cortes desiguales, pérdida de precisión y posible retroceso.

Función de protección inferior

18. Verifique que la protección inferior esté bien cerrada antes de cada uso. No opere la sierra si la protección inferior no se mueve libremente y no se cierra instantáneamente. Nunca sujete ni ate la protección inferior en la posición abierta. Si la sierra se cae accidentalmente, la protección inferior puede doblarse. Levante la protección inferior con el mango retráctil y asegúrese de que se mueva libremente y no toque la hoja ni ninguna otra parte, en todos los ángulos y profundidades de corte.

19. Verifique el funcionamiento del resorte de protección inferior. Si la protección y el resorte no funcionan correctamente, deben recibir servicio antes de su uso. La protección inferior puede funcionar con lentitud debido a piezas dañadas, depósitos gomosos o acumulación de escombros.

20. La protección inferior debe retraerse manualmente solo para cortes especiales como "cortes de inmersión" y "cortes compuestos". Levante la protección inferior retrayendo la manija y tan pronto como la hoja entre en el material, la protección inferior debe soltarse. Para todos los demás aserrados, la protección inferior debe funcionar automáticamente.

21. Siempre observe que la protección inferior cubra la hoja antes de colocar la sierra en un banco o piso. Una hoja que se desplace sin protección hará que la sierra camine hacia atrás, cortando todo lo que se encuentre en su camino. Tenga en cuenta el tiempo que tarda la cuchilla en detenerse después de soltar el interruptor.

22. Para revisar la protección inferior, abra la protección inferior con la mano, luego suelte y observe el cierre de la protección. También verifique que el mango retráctil no toque la carcasa de la herramienta. Dejar la hoja expuesta es MUY PELIGROSO y puede provocar lesiones personales graves.

Advertencias de seguridad adicionales

23. Esta herramienta está diseñada para cortar productos de madera únicamente. El aserrín acumulado en la protección inferior y el cubo de otros materiales puede afectar el cierre correcto de la protección inferior, lo que podría provocar lesiones personales graves.
24. Tenga especial cuidado al cortar madera húmeda, madera tratada a presión o madera que contenga nudos. Mantenga un avance suave de la herramienta sin disminuir la velocidad de la hoja para evitar el sobrecalentamiento de las puntas de la hoja.
25. No intente quitar el material cortado cuando la hoja esté en movimiento. Espere hasta que la hoja se detenga antes de agarrar el material cortado. Las hojas se deslizan después de apagar.
26. Evite cortarse las uñas. Inspeccione y retire todos los clavos de la madera antes de cortar.
27. Coloque la parte más ancha de la base de la sierra en la parte de la pieza de trabajo que está sólidamente apoyada, no en la sección que se caerá cuando se haga el corte. Como ejemplos, la Fig. 1 ilustra la forma CORRECTA de cortar el extremo de una tabla y la Fig. 2 la forma INCORRECTA. Si la pieza de trabajo es corta o pequeña, fjela. ¡NO INTENTE SOSTENER PIEZAS CORTAS CON LA MANO!

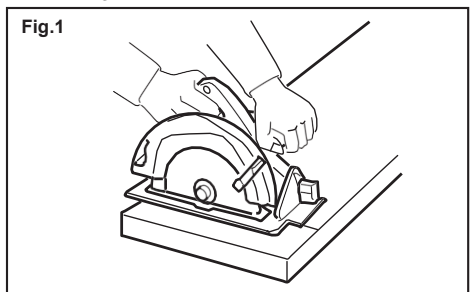
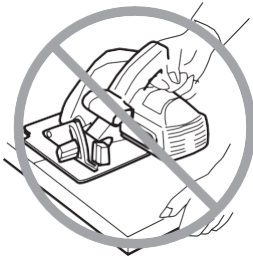
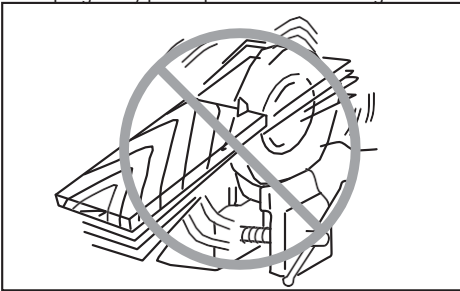

Fig.2



28. Antes de dejar la herramienta en el suelo después de completar un corte, asegúrese de que la protección inferior se haya cerrado y la hoja se haya detenido por completo.
29. Nunca intente serrar con la sierra circular al revés en un tornillo de banco. Esto es extremadamente peligroso y puede provocar accidentes graves.



30. Algunos materiales contienen sustancias químicas que pueden ser tóxicas. Tenga cuidado para evitar la inhalación de polvo y el contacto con la piel. Siga los datos de seguridad del proveedor de materiales.
31. No detenga las hojas ejerciendo presión lateral sobre la hoja de sierra.
32. No utilice discos abrasivos.
33. Utilice únicamente la hoja de sierra con el diámetro marcado en la herramienta o especificado en el manual. El uso de una hoja de tamaño incorrecto puede afectar la protección adecuada de la hoja o el funcionamiento de la protección, lo que podría provocar lesiones personales graves.
34. Mantenga la hoja limpia y afilada. La goma y la brea de madera endurecida en las hojas ralentizan la sierra y aumentan el potencial de retroceso. Para mantener la hoja limpia, primero retírela de la herramienta y luego límpiela con goma de mascar y removedor de brea, agua caliente o queroseno. Nunca use gasolina.
35. Use una máscara contra el polvo y protección auditiva cuando utilice la herramienta.

⚠️ ADVERTENCIA:

NO permita que la comodidad o la familiaridad con el producto (obtenidas por el uso repetido) reemplace el estricto cumplimiento de las reglas de seguridad para el producto en cuestión. El MAL USO o el incumplimiento de las reglas de seguridad indicadas en este manual de instrucciones puede causar lesiones personales graves.

Simbolos

A continuación se muestran los símbolos utilizados para la herramienta.

v	·	volts
—	·	corriente continua
...	·	
n ₀	·	sin velocidad de carga
- /min	·	revoluciones o reciprocidad por minuto
r /min	·	

GUARDA ESTAS INSTRUCCIONES.

Ajuste de la profundidad de corte

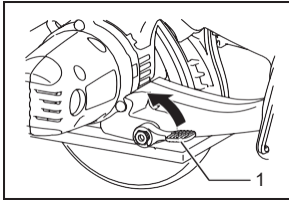

1. Lever

⚠PRECAUCIÓN:

- Después de ajustar la profundidad de corte, apriete siempre la palanca firmemente. Afloje la palanca en el costado del mango trasero y mueva la base hacia arriba o hacia abajo. A la profundidad de corte deseada, asegure la base apretando la palanca.
- Para cortes más limpios y seguros, establezca la profundidad de corte de modo que no sobresalga más de un diente de la hoja debajo de la pieza de trabajo. Usar la profundidad de corte adecuada ayuda a reducir el potencial de RETROCESOS peligrosos que pueden causar lesiones personales.

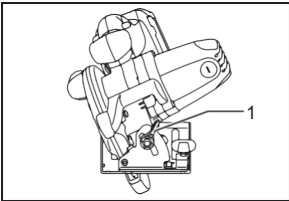

1. Palanca

Afloje la palanca de la placa de escala de bebel en la base delantera. Ajuste el ángulo deseado ($0^\circ - 50^\circ$) inclinándolo en consecuencia, luego apriete firmemente la palanca.

Observación

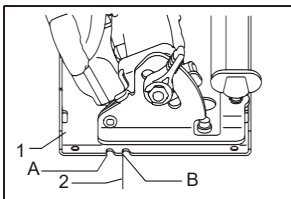

1. Base
2. Línea de corte

Para cortes rectos, alinee la posición A en la parte frontal de la base con su línea de corte. Para cortes en bisel de 45° , alinee la posición B con él.

Acción de cambio

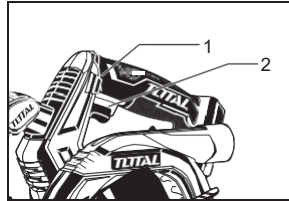

1. Palanca de bloqueo
2. Interruptor de gatillo

⚠PRECAUCIÓN:

- Antes de insertar el cartucho de batería en la herramienta, siempre verifique que el gatillo del interruptor actúe correctamente y vuelva a la posición "APAGADO" cuando se suelte.
- No apriete el gatillo del interruptor con fuerza sin presionar la palanca de bloqueo. Esto puede causar la rotura del interruptor. Para evitar que el gatillo del interruptor se apriete accidentalmente, se proporciona una palanca de bloqueo. Para poner en marcha la herramienta, presione la palanca de bloqueo y apriete el gatillo interruptor. Suelte el gatillo del interruptor para detener.

⚠PRECAUCIÓN:

- Para su seguridad, esta herramienta está equipada con una palanca de bloqueo que evita que la herramienta se comience. NUNCA use la herramienta si funciona cuando simplemente aprieta el gatillo del interruptor sin presionar la palanca de bloqueo. Devuelva la herramienta a un centro de servicio TOTAL para su reparación adecuada ANTES de seguir utilizándola.
- NUNCA pegue o anule el propósito y la función de la palanca de bloqueo.

Freno eléctrico

Esta herramienta está equipada con un freno de hoja eléctrico. Si la herramienta falla constantemente para detener la hoja rápidamente después de soltar el gatillo interruptor, haga revisar la herramienta en un centro de servicio TOTAL.

El sistema de freno de la cuchilla no sustituye a la protección inferior. **NUNCA USE LA HERRAMIENTA SIN UNA PROTECCIÓN INFERIOR EN FUNCIONAMIENTO. PUEDEN PRODUCIRSE LESIONES PERSONALES GRAVES.**

Encendiendo la lámpara

⚠️ PRECAUCIÓN:

No mire a la luz ni vea la fuente de luz directamente. Solo para encender la luz, apriete el gatillo del interruptor sin presionar la palanca de bloqueo. Para encender la luz y hacer funcionar la herramienta, presione la palanca de bloqueo y apriete el gatillo del interruptor con la palanca de bloqueo presionada.

NOTA:

- Utilice un palito de algodón para limpiar la suciedad de la lente de la lámpara. Tenga cuidado de no rayar la lente de la lámpara, ya que podría disminuir la iluminación.
- No utilice gasolina, diluyente o similares para limpiar la lente de la lámpara. El uso de estas sustancias dañará la lente.

MONTAJE

⚠️ PRECAUCIÓN:

- Asegúrese siempre de que la herramienta esté apagada y el cartucho de batería extraído antes de realizar cualquier trabajo en la herramienta.

Quitar o instalar la cuchilla

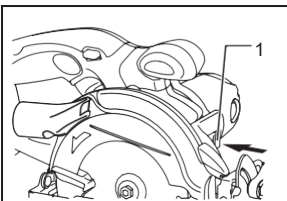

1. Bloqueo del eje

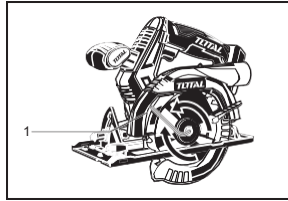

1. Llave hexagonal

⚠️ PRECAUCIÓN:

- Asegúrese de que la hoja esté instalada con los dientes apuntando hacia arriba en la parte delantera de la herramienta.
- Use solo la llave TOTAL para instalar o quitar la hoja. Para quitar la hoja, presione el bloqueo del eje para que la hoja no pueda girar y use la llave para aflojar el perno hexagonal en sentido antihorario. Luego, retire el perno hexagonal, la brida exterior y la hoja.

Para instalar la hoja, siga el procedimiento de extracción a la inversa. **ASEGÚRESE DE APRETAR EL TORNILLO HEXAGONAL EN SENTIDO HORARIO DE MANERA SEGURA.**

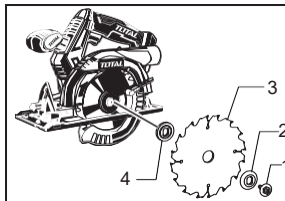

1. Perno hexagonal
2. Brida exterior
3. Hoja de sierra
4. Brida interior

Al cambiar la hoja, asegúrese de limpiar también las protecciones superior e inferior de la hoja de virutas y partículas acumuladas. Sin embargo, tales esfuerzos no reemplazan la necesidad de verificar el funcionamiento de la protección inferior antes de cada uso.

Almacenamiento de llaves hexagonales

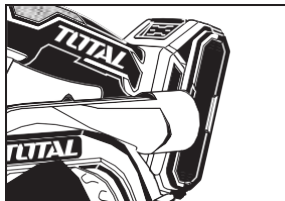

1. Llave hexagonal

Cuando no esté en uso, guarde la llave hexagonal como se muestra en la figura para evitar que se pierda.

OPERACIÓN

⚠ PRECAUCIÓN:

- Inserte siempre el cartucho de batería por completo hasta que encaje en su lugar. Si puede ver la parte roja en la parte superior del botón, no está bloqueado por completo. Insértelo completamente hasta que no se vea la parte roja. De lo contrario, podría caerse accidentalmente de la herramienta y causarle lesiones a usted o a alguien a su alrededor.
- Asegúrese de mover la herramienta hacia adelante en línea recta suavemente. Forzar o torcer la herramienta resultará en un sobrecalentamiento del motor y un retroceso peligroso, posiblemente causando lesiones graves.
- Si la herramienta se utiliza continuamente hasta que el cartucho de batería se haya descargado, deje que la herramienta descanse durante 15 minutos antes de continuar con una batería nueva.

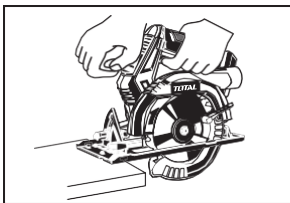

Sostenga la herramienta firmemente. La

herramienta está provista de empuñadura delantera y trasera. Utilice ambos para agarrar mejor la herramienta. Si ambas manos sostienen la sierra, la hoja no puede cortarlas. Coloque la base en la pieza de trabajo a cortar sin que la hoja haga contacto. Luego encienda la herramienta y espere hasta que la hoja alcance la velocidad máxima. Ahora simplemente mueva la herramienta hacia adelante sobre la superficie de la pieza de trabajo, manteniéndola plana y avanzando suavemente hasta que se complete el aserrado.

Para obtener cortes limpios, mantenga su línea de aserrado recta y su velocidad de avance uniforme. Si el corte no sigue correctamente la línea de corte deseada, no intente girar ni forzar la herramienta de regreso a la línea de corte. Si lo hace, podría atascar la hoja y provocar un retroceso peligroso y posibles lesiones graves. Suelte el interruptor, espere a que la hoja se detenga y luego retire la herramienta. Vuelva a alinear la herramienta en la nueva línea de corte y comience a cortar de nuevo. Intente evitar un posicionamiento que exponga al operador a la expulsión de virutas y polvo de madera de la sierra. Use protección para los ojos para ayudar a evitar lesiones.

Tope paralelo (regla guía) (accesorio)

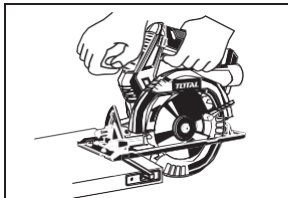

La práctica guía de corte al hilo le permite realizar cortes rectos de gran precisión. Simplemente deslice la guía de corte al hilo firmemente contra el costado de la pieza de trabajo y fijela en su posición con el tornillo en el frente de la base. También posibilita cortes repetidos de anchura uniforme.

TSLI1401 Vista en despiece ordenado

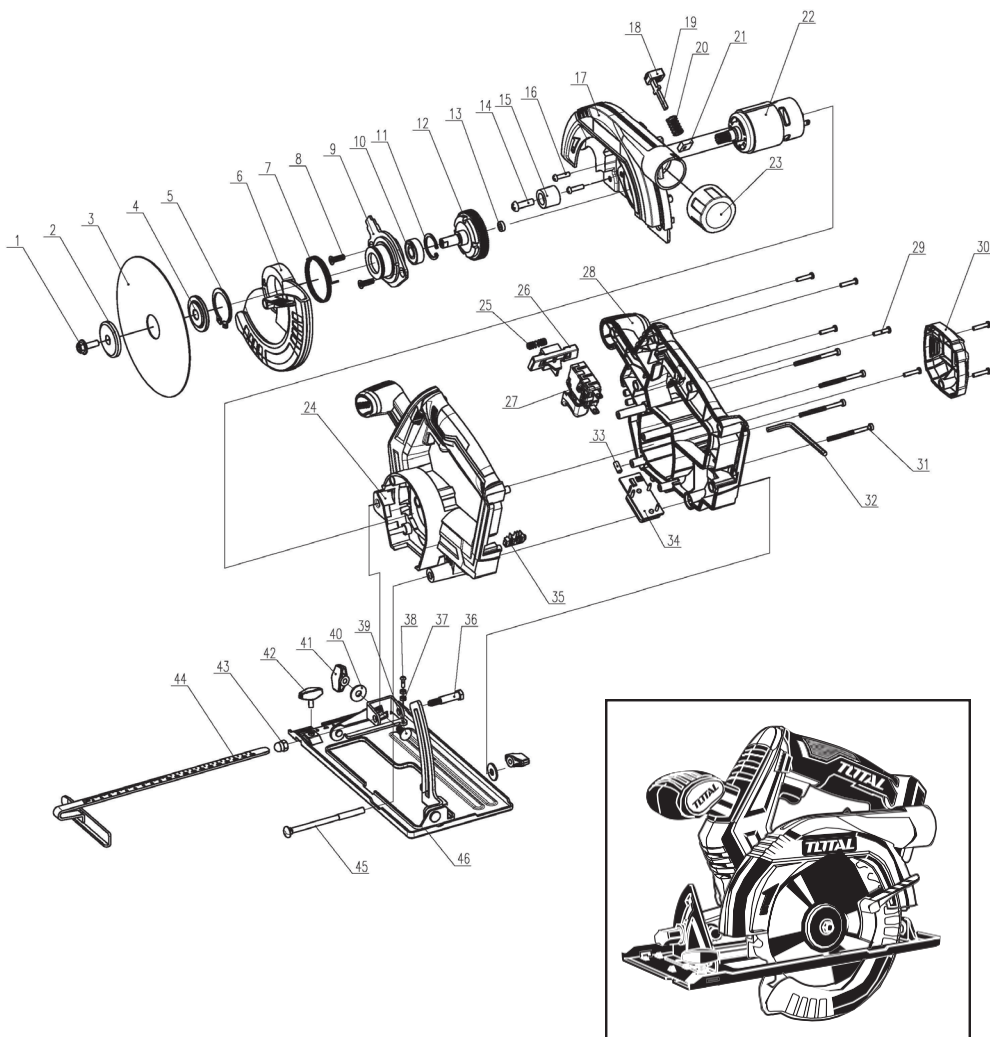

TSLI1401 Lista de partes de repuesto

NO.	Parte Descripción	Qty	NO.	Parte Descripción	Qty
1	Perno M6X16	1	24	Vivienda Izquierda	1
2	Brida exterior	1	25	Primavera	1
3	Hoja de sierra	1	26	Boton interruptor	1
4	Brida interior	1	27	Cambiar	1
5	Anillo de seguridad 34	1	28	Vivienda correcta	1
6	Guardia inferior	1	29	Tornillo St3.5X19	7
7	Primavera	1	30	Cubierta trasera	1
8	Perno M5X16	2	31	Perno M4X50	4
9	Cubierta de la caja de cambios	1	32	Llave 4Mm	1
10	Teniendo 6000-2Rs	1	33	Tope de protección inferior	1
11	Anillo de seguridad 26	1	34	tarjeta de circuito impreso	1
12	Eje de salida	1	35	Soporte	1
13	Cojinete de agujas Hk0608	1	36	Perno M6X35	1
14	Perno M6X20	1	37	Tuerca M3	2
15	Anillo de seguridad	1	38	Perno M3X10	1
16	Perno M4X14	2	39	Perno M6X14	1
17	Guardia fijo	1	40	Lavadora	1
18	Botón	1	41	Mando	2
19	Bloqueo del eje	1	42	Mando	1
20	Primavera	1	43	Tuerca M6	1
21	Textura de lana	1	44	Medidor de profundidad	1
22	Montaje del motor.	1	45	Perno M6X86	1
23	Boquilla	1	46	Conjunto de placa base.	1

TOTAL

One-Stop Tools Station

TOTAL

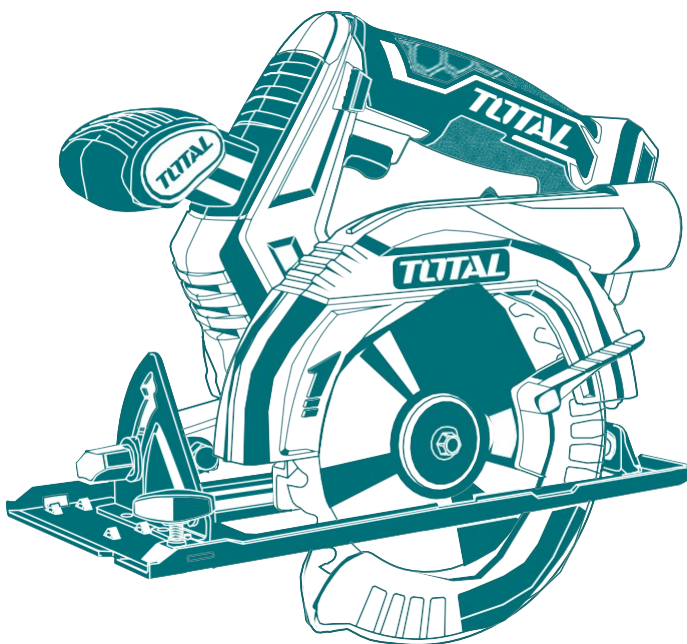

SIERRA CIRCULAR DE IONES DE LITIO

www.totaltools.cn
TOTAL TOOLS CO., PTE. LTD.
MADE IN CHINA
T1119.V02

20V