

TOTAL

One-Stop Tools Station

TOTAL

AMOLADORA ANGULAR

TG12223026, UTG12223026

INDUSTRIAL









 totaltoolsworld
 TOTALTOOLS WORLD



2200W

Los símbolos del manual de instrucciones y la etiqueta de la herramienta

	Doble aislamiento para protección adicional.
	Lea el manual de instrucciones antes de usar.
	Conformidad CE.
	Utilice gafas de seguridad, protección auditiva y mascarilla antipolvo.
	Los residuos de productos eléctricos no deben desecharse con la basura doméstica. Por favor, recicle en las instalaciones correspondientes. Consulte con su autoridad local o minorista para obtener consejos de reciclaje.
	Alerta de seguridad. Utilice únicamente los accesorios admitidos por el fabricante.



Advertencia Lea todas las advertencias de seguridad y todas las instrucciones.

No seguir las advertencias e instrucciones puede provocar descargas eléctricas, incendios y / o lesiones graves.

Guarde todas las advertencias e instrucciones para futuras consultas.

El término "herramienta eléctrica" en las advertencias se refiere a su herramienta eléctrica operada por la red (con cable) o herramienta eléctrica operada por batería (inalámbrica).

1) Seguridad en el área de trabajo

- a) **Mantenga el área de trabajo limpia y bien iluminada.** Las áreas desordenadas y oscuras invitan a los accidentes.
- b) **No utilice herramientas eléctricas en atmósferas explosivas, como en presencia de líquidos, gases o polvo inflamables.** Las herramientas eléctricas generan chispas que pueden encender el polvo o los vapores.
- c) **Mantenga alejados a los niños y transeúntes mientras utiliza una herramienta eléctrica.** Las distracciones pueden hacer que pierda el control.

2) Seguridad eléctrica

- a) **Los enchufes de las herramientas eléctricas deben coincidir con el tomacorriente. Nunca modifique el enchufe de ninguna manera. No utilice enchufes adaptadores con herramientas eléctricas conectadas a tierra.** Los enchufes no modificados y los tomacorrientes correspondientes reducirán el riesgo de descarga eléctrica.
- b) **Evite el contacto corporal con superficies conectadas a tierra como tuberías, radiadores, cocinas y refrigeradores.** Existe un mayor riesgo de descarga eléctrica si su cuerpo está conectado a tierra.
- c) **No exponga las herramientas eléctricas a la lluvia ni a condiciones de humedad.** El agua que ingresa a una herramienta eléctrica aumentará el riesgo de descarga eléctrica.
- d) **No abuse del cable. Nunca use el cable para transportar, tirar o desenchufar la herramienta eléctrica. Mantenga el cable alejado del calor, aceite,**
- e) **Cuando opere una herramienta eléctrica en exteriores, use un cable de extensión adecuado para uso en exteriores.** El uso de un cable adecuado para uso en exteriores reduce el riesgo de descarga eléctrica.
- f) **Si es inevitable utilizar una herramienta eléctrica en un lugar húmedo, utilice**

un suministro protegido por dispositivo de corriente residual (RCD). El uso de un RCD reduce el riesgo de descarga eléctrica.

3) Seguridad personal

- a) **Manténgase alerta, observe lo que está haciendo y use el sentido común al operar una herramienta eléctrica. No utilice una herramienta eléctrica si está cansado o bajo la influencia de drogas, alcohol o medicamentos.** Un momento de falta de atención mientras se utilizan herramientas eléctricas puede provocar lesiones personales graves.
- b) **Utilice equipo de protección personal. Utilice siempre protección para los ojos.** El equipo de protección, como mascarilla antipolvo, calzado de seguridad antideslizante, casco o protección para los oídos utilizado en las condiciones adecuadas, reducirá las lesiones personales.
- c) **Evite el arranque involuntario. Asegúrese de que el interruptor esté en posición de apagado antes de conectar a la fuente de alimentación y / o paquete de baterías, levantar o transportar la herramienta.** Llevar herramientas eléctricas con el dedo en el interruptor o energizar herramientas eléctricas que tienen el interruptor encendido puede provocar accidentes.
- d) **Retire cualquier llave de ajuste o llave inglesa antes de encender la herramienta eléctrica.** Una llave inglesa o una llave colocada en una parte giratoria de la herramienta eléctrica pueden provocar lesiones personales.
- e) **No se extralimite. Mantenga la postura y el equilibrio en todo momento.** Esto permite un mejor control de la herramienta eléctrica en situaciones inesperadas.
- f) **Vístase adecuadamente. No use ropa holgada ni joyas. Mantenga su cabello, ropa y guantes alejados de las piezas móviles.** La ropa holgada, las joyas o el cabello largo pueden quedar atrapados en las piezas móviles.
- g) **Si se proporcionan dispositivos para la conexión de instalaciones de extracción y recolección de polvo, asegúrese de que estén conectados y se utilicen correctamente.** El uso de recolección de polvo puede reducir los peligros relacionados con el polvo.

4) Uso y cuidado de herramientas eléctricas

- a) **No fuerce la herramienta eléctrica. Utilice la herramienta eléctrica adecuada para su aplicación.** La herramienta eléctrica correcta hará el trabajo mejor y con mayor seguridad a la velocidad para la que fue diseñada.
- b) **No utilice la herramienta eléctrica si el interruptor no la enciende y apaga.** Cualquier herramienta eléctrica que no se pueda controlar con el interruptor es peligrosa y debe ser reparado.y debe ser reparado.
- c) **Desconecte el enchufe de la fuente de energía y / o el paquete de baterías de la herramienta eléctrica antes de realizar cualquier ajuste, cambiar accesorios o almacenar herramientas eléctricas.** Estas medidas de seguridad preventivas reducen el riesgo de poner en marcha accidentalmente la herramienta eléctrica.
- d) **Guarde las herramientas eléctricas inactivas fuera del alcance de los niños y no permita que personas que no estén familiarizadas con la herramienta eléctrica o con estas instrucciones la utilicen.** Las herramientas eléctricas son peligrosas en manos de usuarios inexpertos.
- e) **Mantenga las herramientas eléctricas. Compruebe si hay desalineación o atascamiento de las piezas móviles, rotura de piezas y cualquier otra condición que pueda afectar el funcionamiento de las herramientas eléctricas. Si está dañada, haga reparar la herramienta eléctrica antes de usarla.** Muchos accidentes son causados por herramientas eléctricas mal mantenidas.
- f) **Mantenga las herramientas de corte afiladas y limpias.** Las herramientas de corte con un mantenimiento adecuado con bordes de corte afilados tienen menos probabilidades de atascarse y son más fáciles de controlar.
- g) **Utilice la herramienta eléctrica, accesorios y brocas, etc. de acuerdo con estas instrucciones, teniendo en cuenta las condiciones de trabajo y el trabajo a realizar.** El uso de la herramienta eléctrica para operaciones diferentes a las previstas podría resultar en una situación peligrosa.

5) Servicio

- a) **Haga que su herramienta eléctrica sea reparada por una persona de reparación calificada que utilice únicamente idénticos.** Esto garantizará que se mantenga la seguridad de la herramienta eléctrica

Advertencias de seguridad adicionales

Instrucciones de seguridad para todas las operaciones

Advertencias de seguridad comunes para operaciones de esmerilado, lijado, cepillado con alambre, pulido o corte abrasivo:

- a) Esta herramienta eléctrica está diseñada para funcionar como amoladora, lijadora, cepillo de alambre, pulidor o herramienta de corte. Lea todas las advertencias de seguridad, instrucciones, ilustraciones y especificaciones que se proporcionan con esta herramienta eléctrica. No seguir todas las instrucciones que se enumeran a continuación puede resultar en descargas eléctricas, incendios y / o lesiones graves.
- b) No se recomienda realizar operaciones como esmerilar, lijar, cepillar con alambre, pulir o cortar con esta herramienta eléctrica. Las operaciones para las que no fue diseñada la herramienta eléctrica pueden crear un peligro y causar lesiones personales.
- c) No utilice accesorios que no estén diseñados y recomendados específicamente por el fabricante de la herramienta. El hecho de que el accesorio pueda conectarse a su herramienta eléctrica no garantiza un funcionamiento seguro.
- d) La velocidad nominal del accesorio debe ser al menos igual a la velocidad máxima marcada en la herramienta eléctrica. Los accesorios que funcionan más rápido que su velocidad nominal pueden romperse y romperse.
- e) El diámetro exterior y el grosor de su accesorio deben estar dentro de la capacidad nominal de su herramienta eléctrica. Los accesorios de tamaño incorrecto no se pueden proteger ni controlar adecuadamente.
- f) El montaje roscado de los accesorios debe coincidir con la rosca del husillo de la amoladora. Para los accesorios montados por bridas, el orificio del eje del accesorio debe ajustarse al diámetro de ubicación de la brida. Los accesorios que no coincidan con los accesorios de montaje de la herramienta eléctrica se desequilibrarán, vibrarán excesivamente y pueden provocar la pérdida de control.
- g) No utilice un accesorio dañado. Antes de cada uso, inspeccione el accesorio, como las ruedas abrasivas en busca de astillas y grietas, la almohadilla de respaldo en busca de grietas, roturas o desgaste excesivo, el cepillo de alambre en busca de cables sueltos o agrietados. Si se cae una herramienta eléctrica o un accesorio, inspeccione si hay daños o instale un accesorio que no esté dañado. Después de inspeccionar e instalar un accesorio, colóquese usted y los transeúntes lejos del plano del accesorio giratorio y haga funcionar la herramienta eléctrica a la velocidad máxima sin carga durante un minuto. Los accesorios dañados normalmente se romperán durante este tiempo de prueba.
- h) Use equipo de protección personal. Dependiendo de la aplicación, use protector facial, gafas de seguridad o gafas de seguridad. Según corresponda, utilice máscara antipolvo, protectores auditivos, guantes y delantal de taller capaces de detener pequeños fragmentos abrasivos o de piezas de trabajo. La protección ocular debe ser capaz de detener los escombros voladores generados por diversas operaciones. La mascarilla antipolvo o el respirador deben poder filtrar las partículas generadas por su operación. La exposición prolongada a ruidos de alta intensidad puede causar pérdida de audición.
- i) Mantenga a los transeúntes a una distancia segura del área de trabajo. Cualquiera que entre al área de trabajo debe usar equipo de protección personal. Los fragmentos de la pieza de trabajo o de un accesorio roto pueden salir despedidos y causar lesiones más allá del área de operación inmediata.
- j) Sujete la herramienta eléctrica únicamente por superficies de agarre aisladas cuando realice una operación en la que el accesorio de corte pueda entrar en contacto con cables ocultos o con su propio cable. El accesorio de corte que entra en contacto con un cable "vivo" puede hacer que las partes metálicas expuestas de la herramienta eléctrica estén "energizadas" y podría provocar una descarga eléctrica al operador.
- k) Coloque el cable alejado del accesorio giratorio. Si pierde el control, el cable puede cortarse o engancharse y su mano o brazo pueden ser tirados hacia el accesorio giratorio.
- l) No deje nunca la herramienta eléctrica hasta que el accesorio se haya detenido por completo. El accesorio giratorio puede agarrar la superficie y hacer que la herramienta eléctrica se salga de su control.
- m) No haga funcionar la herramienta eléctrica mientras la lleva a su lado. El contacto accidental con el accesorio giratorio podría enganchar su ropa y empujar el accesorio hacia su cuerpo.
- n) Limpie con regularidad las salidas de aire de la herramienta eléctrica. El ventilador del motor arrastrará el polvo dentro de la carcasa.
- y la acumulación excesiva de metal en polvo puede causar peligros eléctricos.
- o) No utilice la herramienta eléctrica cerca de materiales inflamables. Las chispas pueden encender estos materiales.

p) **No utilice accesorios que requieran refrigerantes líquidos.** El uso de agua u otros refrigerantes líquidos puede provocar electrocución o descarga.

Más instrucciones de seguridad para todas las operaciones

Contragolpe y advertencias relacionadas

El contragolpe es una reacción repentina a una rueda giratoria, almohadilla de respaldo, cepillo o cualquier otro accesorio pellizcado o enganchado. Los pellizcos o enganches provocan un bloqueo rápido del accesorio giratorio, lo que a su vez hace que la herramienta eléctrica incontrolada sea forzada en la dirección opuesta a la rotación del accesorio en el punto de unión.

Por ejemplo, si la pieza de trabajo engancha o pellizca una rueda abrasiva, el borde de la rueda que está entrando en el punto de pellizco puede clavarse en la superficie del material y hacer que la rueda se salga o se salga. La rueda puede saltar hacia el operador o alejarse de él, dependiendo de la dirección del movimiento de la rueda en el punto de pellizco. Las muelas abrasivas también pueden romperse en estas condiciones.

El contragolpe es el resultado del mal uso de la herramienta eléctrica y / o procedimientos o condiciones de operación incorrectos y puede evitarse tomando las precauciones adecuadas como se indica a continuación.

- a) Mantenga un agarre firme en la herramienta eléctrica y coloque su cuerpo y brazo para permitirle resistir las fuerzas de retroceso. Utilice siempre la manija auxiliar, si se incluye, para un control máximo sobre el retroceso o la reacción de torsión durante el arranque. El operador puede controlar las reacciones de torsión o las fuerzas de retroceso, si se toman las precauciones adecuadas.
- b) Nunca coloque su mano cerca del accesorio giratorio. El accesorio puede rebotar sobre su mano. No coloque su cuerpo en el área donde la herramienta eléctrica se moverá si ocurre un contragolpe. El contragolpe impulsará la herramienta en dirección opuesta al movimiento de la rueda en el punto de enganche.
- d) Tenga especial cuidado cuando trabaje en esquinas, bordes afilados, etc. Evite rebotar y enganchar el accesorio. Las esquinas, los bordes afilados o los rebotes tienden a enganchar el accesorio giratorio y causar pérdida de control o retroceso.
- e) No coloque una hoja de sierra para tallar madera ni una hoja de sierra dentada. Tales cuchillas crean contragolpes frecuentes y pérdida de control.

Más instrucciones de seguridad para operaciones de amolado y corte

Advertencias de seguridad específicas para operaciones de esmerilado y corte abrasivo:

- a) **Utilice solo los tipos de ruedas recomendados para su herramienta eléctrica y la protección específica diseñada para la rueda seleccionada.** Las ruedas para las que no se diseñó la herramienta eléctrica no pueden protegerse adecuadamente y no son seguras.
- b) **La superficie de rectificado de las muelas hundidas en el centro debe montarse debajo del plano del labio protector.** Una rueda mal montada que se proyecta a través del plano del labio protector no puede protegerse adecuadamente.
- c) **La protección debe estar fijada de manera segura a la herramienta eléctrica y posicionada para máxima seguridad, de modo que la menor cantidad de rueda quede expuesta hacia el operador.** La protección ayuda a proteger al operador de fragmentos rotos de la rueda, contacto accidental con la rueda y chispas que podrían incendiar la ropa.
- d) **Las ruedas deben usarse solo para las aplicaciones recomendadas. Por ejemplo: no pulir con el lado del disco de corte. Las muelas de corte abrasivas están diseñadas para el rectificado periférico,** las fuerzas laterales aplicadas a estas muelas pueden hacer que se rompan.
- e) **Utilice siempre bridas de rueda que no estén dañadas y que tengan el tamaño y la forma correctos para la rueda seleccionada.** Las bridas de rueda adecuadas sostienen la rueda reduciendo así la posibilidad de rotura de la rueda. Las bridas para discos de corte pueden ser diferentes de las bridas para muelas abrasivas.
- f) **No utilice ruedas desgastadas de herramientas eléctricas más grandes.** La rueda diseñada para herramientas eléctricas más grandes no es adecuada para la velocidad más alta de una herramienta más pequeña y puede explotar.

Más instrucciones de seguridad para operaciones de corte

Advertencias de seguridad adicionales específicas para operaciones de corte abrasivo:

- a) **No "atasque" el disco de corte ni aplique una presión excesiva. No intente hacer una profundidad de corte excesiva.** Sobrecargar la rueda aumenta la carga y la susceptibilidad a torcerse o atascarse en el corte y la posibilidad de retroceso o rotura de la rueda.
- b) **No coloque su cuerpo en línea con la rueda giratoria ni detrás de ella.** Cuando la rueda, en el punto de operación, se aleja de su cuerpo, el posible contragolpe puede impulsar la rueda giratoria y la herramienta eléctrica directamente hacia usted.
- c) **Cuando la rueda se atasca o al interrumpir un corte por cualquier motivo, apague la herramienta eléctrica y manténgala inmóvil hasta que la rueda se detenga por completo. Nunca intente quitar el disco de corte del corte mientras el disco está en movimiento, de lo contrario podría producirse un contragolpe.** Investigue y tome medidas correctivas para eliminar la causa del atascamiento de la rueda.
- d) **No reinicie la operación de corte en la pieza de trabajo. Deje que la rueda alcance la velocidad máxima y vuelva a entrar con cuidado en el corte.** La rueda puede atascarse, subir o retroceder si se reinicia la herramienta eléctrica en la pieza de trabajo.
- e) **Apoye los paneles o cualquier pieza de trabajo de gran tamaño para minimizar el riesgo de pellizco y contragolpe de la rueda.** Las piezas grandes tienden a combarse por su propio peso. Los soportes deben colocarse debajo de la pieza de trabajo cerca de la línea de corte y cerca del borde de la pieza de trabajo en ambos lados de la rueda.
- f) **Tenga especial cuidado al hacer un "corte de bolsillo" en las ventanas existentes u otras áreas ciegas.** La rueda que sobresale puede cortar las tuberías de gas o agua, el cableado eléctrico u objetos que puedan provocar un retroceso.

Más instrucciones de seguridad para las operaciones de lijado

Advertencias de seguridad específicas para operaciones de lijado:

- a) **No utilice papel de lija de disco de gran tamaño.** Siga las recomendaciones de los fabricantes al seleccionar papel de lija. El papel de lija más grande que se extiende más allá de la almohadilla de lijado presenta un peligro de laceración y puede causar enganches, desgarros del disco o retroceso.

Más instrucciones de seguridad para las operaciones de pulido

Advertencias de seguridad específicas para operaciones de pulido:

- a) **No permita que ninguna parte suelta del bonete de pulido o sus cuerdas de sujeción giren libremente.** Guarde o recorte cualquier cordón de sujeción suelto. Las cuerdas del accesorio sueltas y giratorias pueden enredar sus dedos o engancharse en la pieza de trabajo

Más instrucciones de seguridad para las operaciones de cepillado

Advertencias de seguridad específicas para operaciones de cepillado con alambre:

- a) **Tenga en cuenta que el cepillo arroja cerdas de alambre incluso durante el funcionamiento normal.** No sobrecargue los cables aplicando una carga excesiva al cepillo. Las cerdas de alambre pueden penetrar fácilmente la ropa ligera y / o la piel.
- b) **Si se recomienda el uso de un protector para cepillar con alambre, no permita que la rueda de alambre o el cepillo interfieran con el protector.** La rueda de alambre o el cepillo pueden expandirse en diámetro debido a la carga de trabajo y las fuerzas centrifugas.

Riesgos residuales

Incluso cuando la herramienta de potencia se utiliza según lo prescrito, no es posible eliminar todos los factores de riesgo residuales. Los siguientes peligros pueden surgir en conexión con la construcción y el diseño de la herramienta eléctrica:

- a) Defectos de salud resultantes de la emisión de vibraciones si la herramienta eléctrica se utiliza durante un período de tiempo más largo o no se gestiona y mantiene adecuadamente.
- b) Lesiones y daños a la propiedad debido a accesorios rotos que se rompen repentinamente.



Advertencia!

Esta herramienta eléctrica produce un campo electromagnético durante su funcionamiento. Este campo puede, en algunas circunstancias, interferir con los implantes médicos activos o pasivos. Para reducir el riesgo de lesiones graves o fatales, recomendamos a las personas con implantes médicos que consulten a su médico y al fabricante del implante médico antes de utilizar esta herramienta.

ESPECIFICACIONES

Modelo No.	TG12223026	UTG12223026
Potencia de entrada nominal	2200W	2200W
Voltaje nominal	220-240V~50/60Hz	110-120V~50/60Hz
Sin velocidad de carga	6600/min	6600/min
Rosca del husillo abrasivo	M14	5/8"-11UNC
Diámetro del disco	230mm	9"

DESCRIPCION FUNCIONAL

PRECAUCIÓN:

- Asegúrese siempre de que la herramienta esté apagada y desenchufada antes de ajustar o verificar la función de la herramienta.

Bloqueo del eje

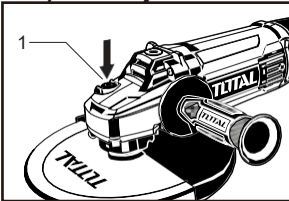

1. Bloqueo del eje

△ PRECAUCIÓN:

- Nunca accione el bloqueo del eje cuando el eje está en movimiento. La herramienta puede estar dañada. Presione el bloqueo del eje para evitar la rotación del eje al instalar o quitar accesorios.

Acción de cambio

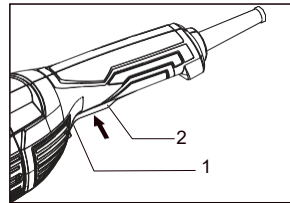

1. Botón de bloqueo
2. Interruptor de gatillo

△ PRECAUCIÓN:

- Antes de enchufar la herramienta, siempre verifique que el gatillo del interruptor actúe correctamente y vuelva a la posición "APAGADO" cuando lo suelte. Para poner en marcha la herramienta, presione el botón de bloqueo o bloqueo y luego apriete el gatillo interruptor. Suelte el gatillo interruptor para detener.

Para herramienta con botón de bloqueo

⚠ PRECAUCIÓN

• Antes de enchufar la herramienta, siempre verifique que el gatillo del interruptor actúe correctamente y vuelva a la posición "APAGADO" cuando lo suelte.

• El interruptor se puede bloquear en la posición "ON" para facilitar la comodidad del operador durante el uso prolongado. Tenga cuidado al bloquear la herramienta en la posición "ON" y sujete firmemente la herramienta.

Para iniciar la herramienta, simplemente apriete el gatillo interruptor. Suelte el gatillo interruptor para detener.

Para un funcionamiento continuo, apriete el gatillo del interruptor y luego presione el botón de bloqueo, y luego suelte el gatillo del interruptor.

Para detener la herramienta desde la posición bloqueada, apriete completamente el gatillo del interruptor y luego suéltelo.

MONTAJE

⚠ PRECAUCIÓN

- Always be sure that the tool is switched off and unplugged before carrying out any work on the tool.

Installing side grip (handle)

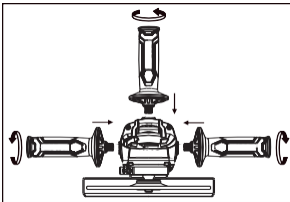

⚠ PRECAUCIÓN

- Asegúrese siempre de que la herramienta esté apagada y desenchufada antes de realizar cualquier trabajo en la herramienta.

Instalar o quitar la protección de la rueda

⚠ PRECAUCIÓN

- Cuando utilice una muela abrasiva de centro deprimido / multidisco, una muela flexible o un cepillo de rueda de alambre, la protección de la muela debe instalarse en la herramienta de manera que el lado cerrado de la protección siempre apunte hacia el operador.

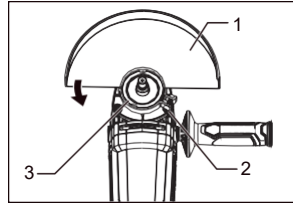

1. Protector de rueda
2. Tornillo
3. Caja de cojinetes...

Monte el protector de la rueda con la protuberancia de la banda del protector de la rueda alineada con la muesca de la caja de cojinetes. Luego, gire el protector de la rueda alrededor de 180 grados en sentido antihorario. Asegúrese de apretar firmemente el tornillo. Para quitar la protección de la rueda, siga el procedimiento de instalación a la inversa.

Instalación o extracción de la muela abrasiva de centro hundido

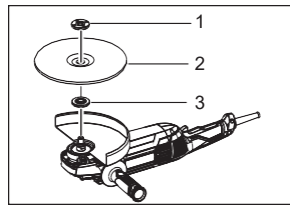

1. Brida de salida
2. Muela abrasiva de centro hundido
3. Brida interior

⚠ ADVERTENCIA

- Utilice siempre la protección suministrada cuando la muela abrasiva de centro hundido / multidisco esté en la herramienta. La rueda puede romperse durante el uso y la protección ayuda a reducir las posibilidades de lesiones personales.

Monte la brida interior en el eje. Coloque la rueda / disco en la brida interior y atornille la contratuercas con su saliente hacia abajo (mirando hacia la rueda). Para apretar la contratuercas, presione firmemente el bloqueo del eje para que el eje no pueda girar, luego use la llave para contratuercas y apriete firmemente en sentido horario.

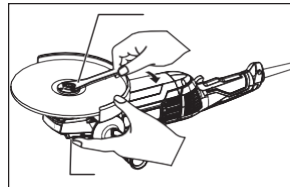

1. Llave
2. Bloqueo del eje

Para quitar la rueda, siga el procedimiento de instalación a la inversa.

OPERACIÓN

⚠ ADVERTENCIA

- Nunca debería ser necesario forzar la herramienta. El peso de la herramienta aplica una presión adecuada. La fuerza y la presión excesiva pueden causar una peligrosa rotura de la rueda.
- SIEMPRE reemplace la rueda si la herramienta se cae durante el amolado.
- NUNCA golpee o golpee el disco o la muela abrasiva contra el trabajo.
- Evite rebotar y enganchar la rueda, especialmente al trabajar en esquinas, bordes afilados, etc. Esto puede causar la pérdida de control y el contragolpe.
- NUNCA use una herramienta con hojas para cortar madera u otras hojas de sierra. Tales cuchillas cuando se usan en una amoladora frecuentemente patean y causan la pérdida de control, lo que lleva a lesiones personales.

⚠ PRECAUCIÓN

- Nunca encienda la herramienta cuando esté en contacto con la pieza de trabajo, puede causar lesiones al operador.
- Utilice siempre gafas de seguridad o un protector facial durante la operación.
- Después de la operación, siempre apague la herramienta y espere hasta que la rueda se haya detenido por completo antes de dejar la herramienta.

Operación de molienda y canto

SIEMPRE sostenga la herramienta firmemente con una mano en el mango trasero y la otra en el mango lateral. Encienda la herramienta y luego aplique la rueda o el disco a la pieza de trabajo.

En general, mantenga el borde de la rueda o el disco en un ángulo de aproximadamente 15 grados con respecto a la superficie de la pieza de trabajo..

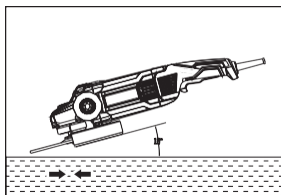

Funcionamiento con cepillo de copa de alambre (accesorio opcional)

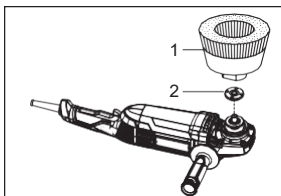

1. Cepillo de copa de alambre
2. Arandela de uretano

⚠ PRECAUCIÓN

- Verifique el funcionamiento del cepillo haciendo funcionar la herramienta sin carga, asegurándose de que nadie esté enfrente o alineado con el cepillo. • No utilice un cepillo que esté dañado o desequilibrado. El uso de un cepillo dañado podría aumentar la posibilidad de lesiones por contacto con los cables del cepillo rotos. Desenchufe la herramienta y colóquela boca abajo para permitir un fácil acceso al eje. Retire todos los accesorios del eje. Monte la arandela de uretano, luego enrosque el cepillo de copa de alambre en el eje y apriete con la llave incluida. Cuando utilice un cepillo, evite aplicar demasiada presión, lo que hace que los alambres se doblen demasiado y provoquen roturas prematuras.
- Nota
 - Cuando utilice un cepillo de copa de alambre, monte la arandela de uretano en el eje. Facilitará la extracción del cepillo de copa de alambre.

Funcionamiento con cepillo de rueda de alambre (accesorio opcional)

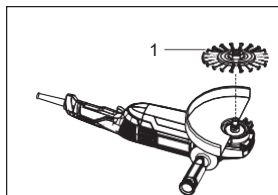

1. Cepillo de rueda de alambre

⚠ Precaución

- Verifique el funcionamiento del cepillo de rueda de alambre haciendo funcionar la herramienta sin carga, asegurándose de que nadie esté enfrente o en línea con el cepillo de rueda de alambre.
- No utilice un cepillo de rueda de alambre que esté dañado o desequilibrado. El uso de un cepillo de rueda de alambre dañado podría aumentar la posibilidad de lesiones por contacto con alambres rotos.
- SIEMPRE use el protector con cepillos de rueda de alambre, asegurándose de que el diámetro de la rueda encaje dentro del protector. La rueda puede romperse durante el uso y la protección ayuda a reducir las posibilidades de lesiones personales. Desenchufe la herramienta y colóquela boca abajo para permitir un fácil acceso al eje. Retire todos los accesorios del eje. Enrosque el cepillo de rueda de alambre en el eje y apriete con las llaves. Cuando utilice un cepillo de rueda de alambre, evite aplicar demasiada presión, lo que hace que los alambres se doblen y provoquen roturas prematuras.

MANTENIMIENTO



- Asegúrese siempre de que la herramienta esté apagada y desenchufado antes de intentar realizar una inspección o mantenimiento.
- No utilice nunca gasolina, bencina, diluyente, alcohol o similares. Puede resultar en decoloración, deformación o grietas. La herramienta y sus salidas de aire deben mantenerse limpias. Limpie regularmente las rejillas de ventilación de la herramienta o siempre que las rejillas de ventilación comiencen a obstruirse.

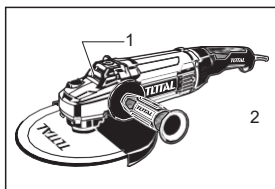

1. Ventilación de escape
2. Ventilación de inhalación

Reemplazo de escobillas de carbón

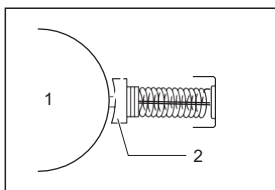

1. Conmutador
2. Escobilla de carbón

Utilice un destornillador para quitar las tapas de los portaescobillas. Saque las escobillas de carbón gastadas, inserte las nuevas y asegure las tapas de los portaescobillas.

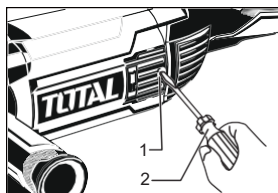

1. Tapa del portaescobillas
2. Destornillador

TG 12223026, UTG 12223026

Vista en despiece ordenado

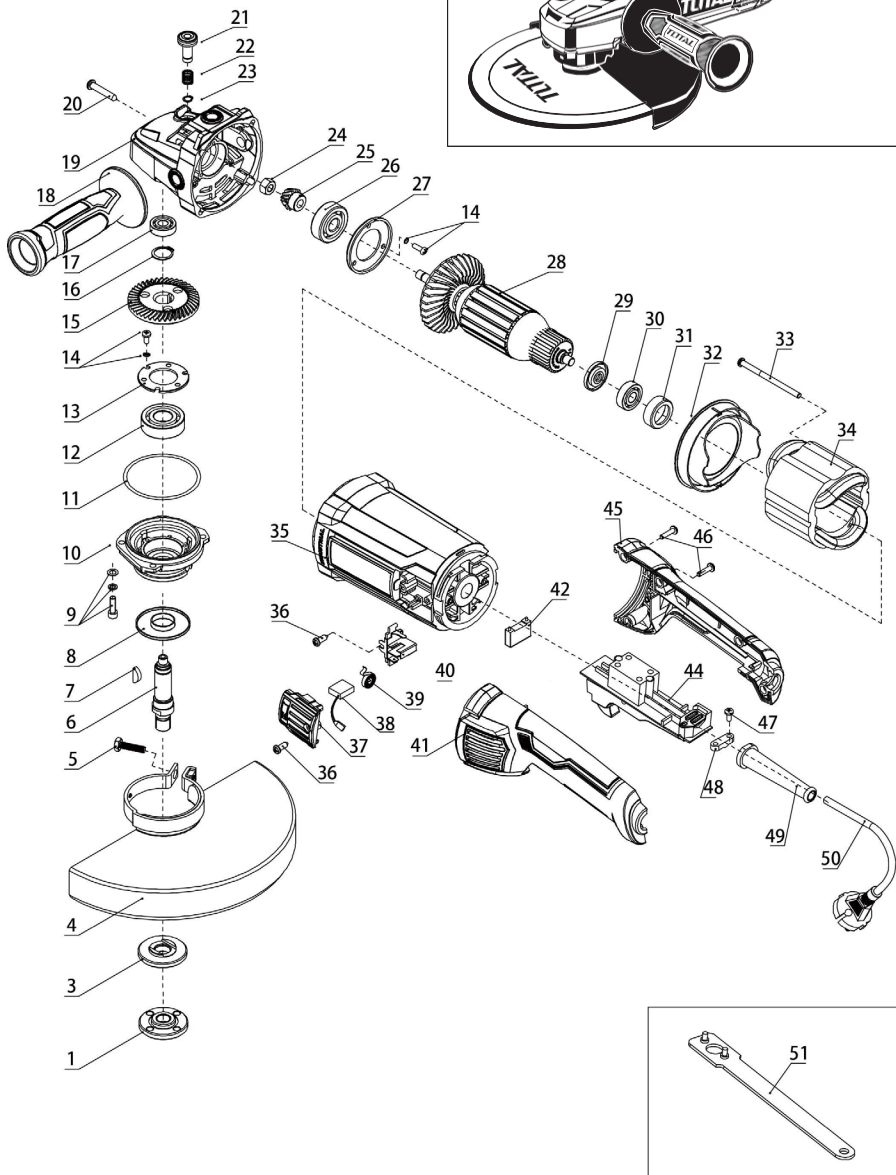

TG12223026,UTG12223026

Lista de partes de repuesto

NO.	Parte Descripción	Qty	NO.	Parte Descripción	Qty
1	Outter Falnge	1	27	Placa de cojinete de caja de cambios	1
3	Brida interior	1	28	Armadura	1
4	Protector de rueda	1	29	Cubierta anti-polvo	1
5	Tornillo M8X25	1	30	Teniendo 608-2RZ	1
6	Eje de salida	1	31	Casquillo de cojinete	1
7	Llave 4 × 5 × 13	1	32	Deflector de viento	1
8	Guardapolvo	1	33	Tornillos ST4.8X70F	2
9	Tornillo con arandela M5X16	4	34	Estator	1
10	Portada	1	35	Alojamiento	1
11	Junta tórica 59 × 2	1	36	Tornillos ST4.2 × 12F	4
12	Cojinete 6202-2RS	1	37	Tapa de cepillo	2
13	Plato	1	38	Brocha de carbón	2
14	Tornillos con arandela M4X12	6	39	muelle helicoidal	2
15	Engranaje	1	40	Portaescobillas de carbón	2
16	Anillo de seguridad 15	1	41	Manija izquierda	1
17	Teniendo 608-2Z	1	42	Condensador	1
18	Asa lateral	1	44	cambiar	1
19	Caja de cambios	1	45	Mango derecho	1
20	Tornillos ST4.8X35F	4	46	Tornillos ST4.2 × 16F	5
21	alfiler	1	47	Tornillos ST4.2 × 14F	2
22	Resorte de bloqueo	1	48	Abrazadera de cable	1
23	Anillo de seguridad 8	1	49	Protector de cable	1
24	Tuerca M8	1	50	Enchufe de cable	1
25	Piñón	1	51	Llave	1
26	Cojinete 6201-2RS	1			

TOTAL

One-Stop Tools Station

TOTAL

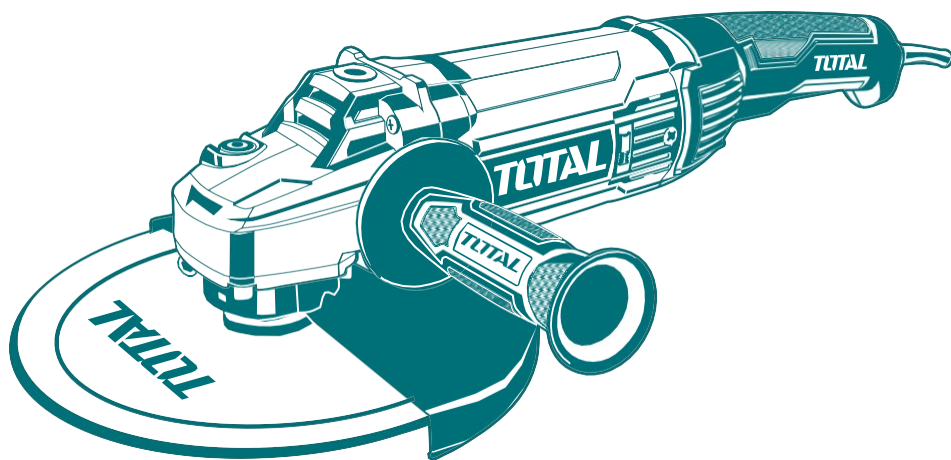

AMOLADORA ANGULAR

www.totalbusiness.com

TOTAL TOOLS CO., PTE. LTD.

No.45 Songbei Road, Suzhou Industrial Park, China.

MADE IN CHINA

T0720.V03

2200W