



MANUAL DE USUARIO



CAMINADORA 1.5 HP



Nota: Siguiendo los principios del desarrollo sostenible, podemos modificar máquinas cuando sea necesario y no se notificará nuevamente. Todo depende del producto real.

Contenido

1. Especificaciones de producto	2
2. Precauciones de seguridad y advertencias	3
3. Instrucciones de instalación	5
4. Instrucciones de uso	6
5. Rutina de mantenimiento	10

1. Especificaciones de producto

Nombre del producto: Caminadora de uso doméstico de función única

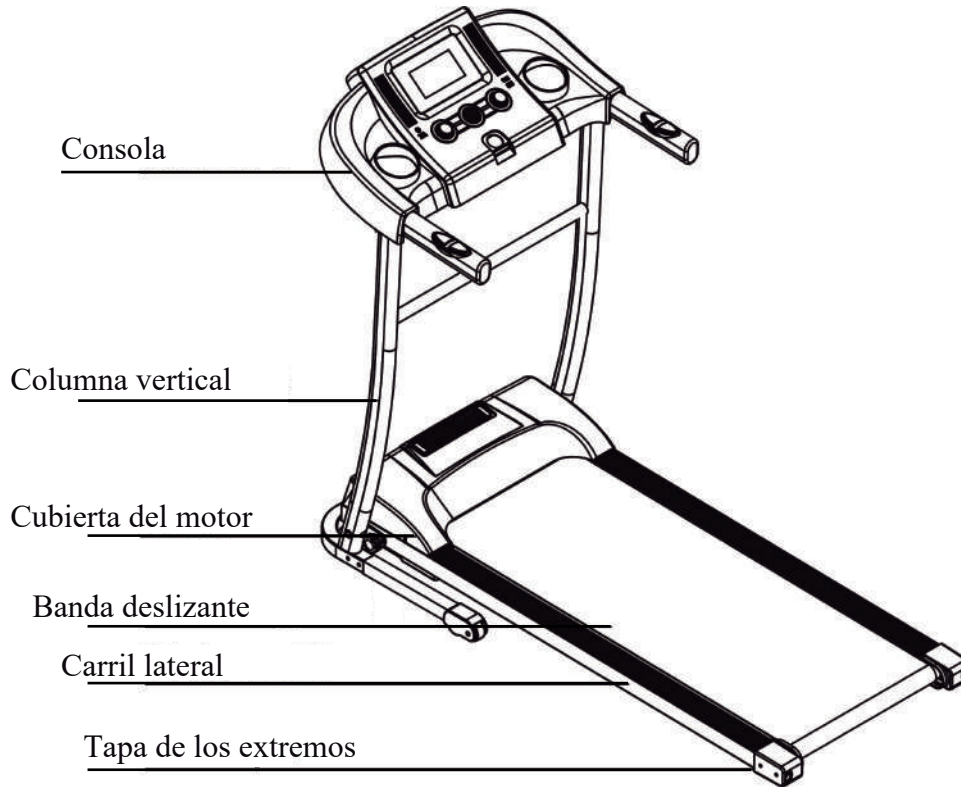

Paramétros principales y lista de partes					
Principales paramétros técnicos					
	Nombres de paramétros		Descripción		
1	Voltaje de potencia de entrada		AC110V(50/60Hz)		
2	Poder del motor		1.5HP		
3	Velocidad		1.0-10.0Km/h		
5	Peso máximo del usuario		90KG		
4	Funciones		Correr y caminar		
Lista de empaque					
No.	Nombre	Unidad	Cantidad		
1	Máquina completa	set	1		
2	Bolsa de accesorios	pz	1		
Lista de bolsa de accesorios					
NO.	Nombre	Cantidad	NO.	Nombre	Cantidad
1	Llave hexagonal interior de 5 mm	1	6	Manual de usuario	1
2	Llave hexagonal interior de 6 mm	1	7	Cable MP3	1
3	Llave combinada	1	8	Tornillo M8*25	2
4	Llave de seguridad	1	9	Tornillo M6*12	4
5	Aceite de silicona	1	10		

2. Precauciones y advertencias

Tips: Antes de plegar la máquina para correr, asegúrese de que la pendiente sea "cero".

Aviso: Lea atentamente las instrucciones antes de usar.

- ◆ Use y almacene la caminadora en interiores, evite la humedad y no derrame agua cerca o sobre la máquina.
- ◆ Use ropa y zapatos adecuados antes de hacer ejercicio. Prohibido hacer ejercicio en la caminadora descalzo.
- ◆ El enchufe de alta potencia debe estar conectado a tierra, la toma de corriente debe tener un circuito único, no compartir con otros equipos eléctricos.
- ◆ Mantenga a los niños alejados de la máquina para evitar accidentes.
- ◆ Evite el funcionamiento por mucho tiempo y sobrecargas, de lo contrario, el motor y el controlador dañado acelerará el deterioro del cojinete, la banda de correr y el estribo. Debe mantener la máquina de forma regular.
- ◆ Mantenga la máquina alejada del polvo para evitar una fuerte electricidad estática.
- ◆ Corta la energía eléctrica después de usarla.
- ◆ Mantenga una buena ventilación cuando esté funcionando.
- ◆ Sujete la llave de bloqueo de seguridad en su ropa para asegurarse de que la máquina se detenga en caso de emergencia.
- ◆ Si no se siente muy bien al utilizar esta máquina, deténgase y consulte a un médico.
- ◆ El aceite de silicona debe mantenerse alejado de los niños después de su uso.
- ◆ Si el cable de alimentación está dañado, comuníquese con personal de mantenimiento calificado para el servicio en lugar de desmontarlo a su propia discreción.



Prohibido

- ◆ No use la máquina en mal estado, con la cubierta rota o rupturas internas (la estructura interna expuesta) o en condiciones para soldar, las piezas pueden caerse.
---- De lo contrario, podría producirse un accidente o una lesión.
- ◆ No salte arriba y abajo en el proceso de movimiento.
---- Pueden ser lesiones provocadas por la caída.
- ◆ No deje la máquina en o cerca de un espacio húmedo como el baño.
- ◆ No coloque la máquina bajo la luz solar directa o en lugares con altas temperaturas, como cerca de una estufa o un aparato de calefacción.
----De lo contrario, pueden producirse fugas y estallar en llamas.
- ◆ No lo utilice cuando el cable de alimentación esté dañado o la clavija del enchufe esté suelta.
----De lo contrario, provocará una descarga eléctrica, un cortocircuito o un incendio.

- ◆ No dañe ni doble a la fuerza ni invierta el cable de alimentación. No coloque objetos pesados sobre la máquina, no sujete la línea eléctrica.
----De lo contrario, provocará un incendio o una descarga eléctrica.
- ◆ No use la máquina para más de 2 personas al mismo tiempo y no se acerque a la máquina cuando está en uso.
---- Puede provocar un accidente o lesión por caídas.
- ◆ Personas que no pueden expresar su conciencia o que no pueden operar la máquina por sí mismas no pueden usar la caminadora.
---- Puede ocurrir accidente o lesión.
- ◆ Evite beber agua o verter agua durante la operación.
---- Puede provocar descargas eléctricas e incendios. ¡Prohibido!
- ◆ Las personas que rara vez hacen ejercicio no deberían hacer ejercicio intenso de repente.
- ◆ Después de comer o cuando se sienta cansado, no use la máquina.
---- Puede provocar daños a su salud.
- ◆ Este producto es adecuado para uso familiar, no se aplica a escuelas, gimnasios, etc.
---- Existe el peligro de lesiones.
- ◆ No lo use cuando haya objetos duros en los bolsillos de los pantalones.
---- Puede provocar accidentes o lesiones.
- ◆ No lo use cuando el enchufe esté cerca de basura o agua.
---- Puede provocar descargas eléctricas, cortocircuitos o incendios.
¡No lo use con las manos mojadas!
- ◆ Cuando no esté en uso, desenchufe el cable de la toma eléctrica.
---- El polvo y la humedad pueden envejecer los componentes de la máquina y provocar un incendio por fugas.
- ◆ Este aparato no está diseñado para que lo utilicen personas (incluidos niños) con falta de capacidades sensoriales o mentales o falta de experiencia y conocimiento, a menos que sean supervisados o instruidos sobre el uso del aparato por una persona responsable de su seguridad.
- ◆ Los niños deben ser supervisados para asegurarse de que no jueguen con el aparato.



¡Sistema de protección de tierra!

- ◆ Este producto debe estar conectado a tierra. Si la máquina no funciona correctamente, la conexión a tierra proporcionará un buen canal de corriente eléctrica, con el fin de reducir el riesgo de descarga eléctrica.
- ◆ Este producto está equipado con un enchufe con conductor a tierra y enchufe completo. Inserte el enchufe en el enchufe estándar.
- ◆ Si la conexión del conductor de puesta a tierra del equipo es incorrecta, provocará una descarga eléctrica. Si tiene dudas sobre si su producto está conectado a tierra correctamente o no, contacte un profesional para comprobar.
- ◆ Utilice el enchufe que tiene la misma forma que el enchufe de conexión a tierra. No use enchufe adaptador.

3. Instrucciones de instalación

Al instalar, simplemente fije todos los tornillos primero, luego apriete los tornillos cuando la instalación del marco esté hecha.

1. Apoye la máquina en el suelo. Retire la perilla en la imagen de abajo. Entonces coloque de pie columnas y consola con la dirección que se muestra en la imagen a continuación.

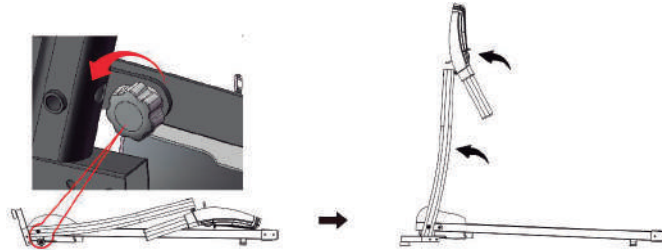

2. Quite el tornillo premontado M8 * 22, utilice la llave hexagonal #5 y el tornillo M6 * 12, M8 * 22 para arreglar la base.

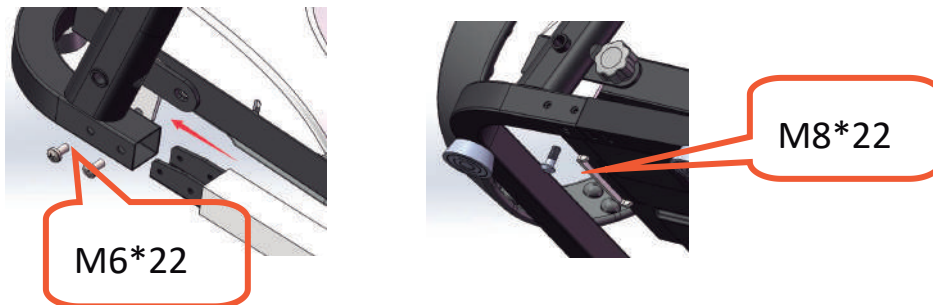

3. Sostenga el tubo vertical izquierdo y derecho, use una llave hexagonal #6 y atornille M8 * 25 para bloquear el marco de la consola en el tubo vertical (apriete todos los tornillos en los pasos anteriores. Tenga en cuenta que no debe sujetar el cable por el tubo vertical).

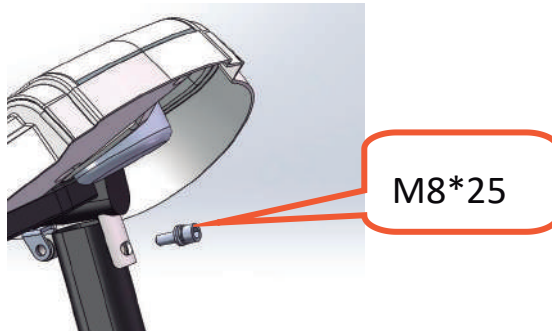

4. Utilice la perilla para bloquear el marco principal y el tubo vertical (gírelo en el sentido de las agujas del reloj, consulte a continuación dirección de la flecha). Si tiene problemas para girar la perilla, levante ligeramente la base (para doblar la máquina fácilmente la próxima vez, no gire la perilla demasiado fuerte).

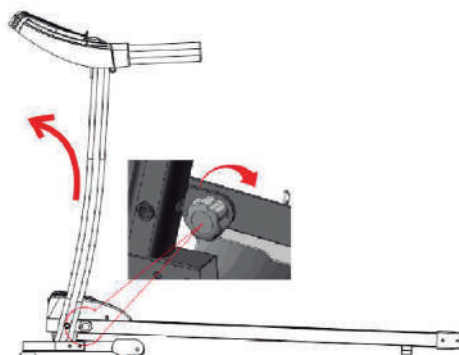

5. Coloque la llave de seguridad en el área amarilla como se muestra a continuación, luego presione el botón de inicio para iniciar la caminadora. (Aviso: la caminadora solo puede arrancar cuando la llave de seguridad se coloca en el área amarilla del consola.)

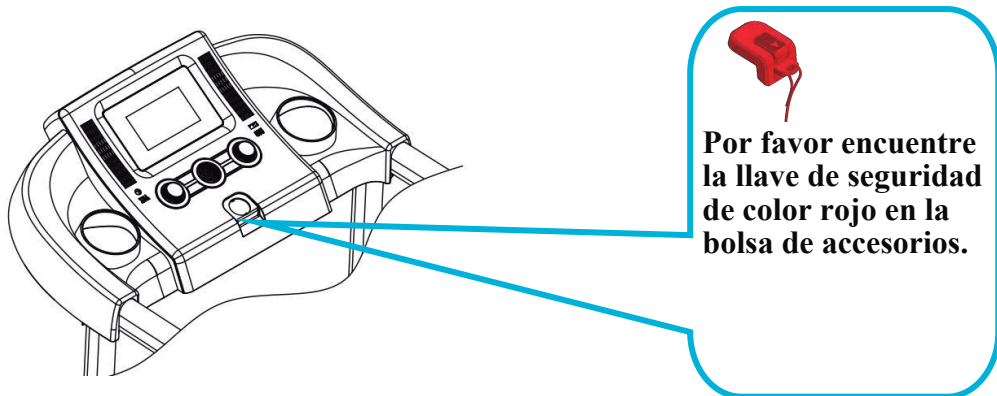

NOTA: Confirme que todos los tornillos estén bloqueados uniformemente de acuerdo con los requisitos después de la instalación y verifique que no quede ninguna parte antes de enchufar la electricidad.

Instrucciones de plegado

Cuando la caminadora no está en uso, puede levantar la plataforma para correr y luego usar la perilla para bloquear la cubierta y marco de la base como abajo.

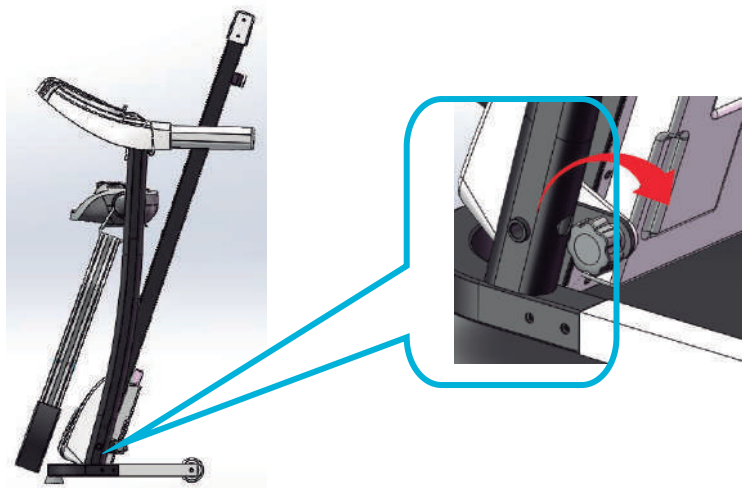

4. Instrucciones de uso

Inserte el enchufe correctamente y encienda el interruptor de color rojo (1). Cuando la luz esté encendida, escuchará un pitido y luego la pantalla se iluminará.

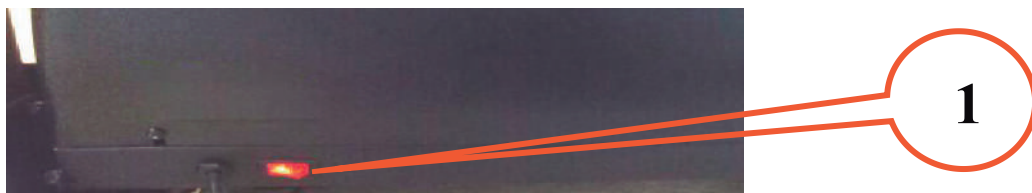

2. Por favor mantenga la llave de seguridad lejos de los niños cuando la caminadora no está en uso. Ponga el aceite de silicona en lugares donde los niños no puedan alcanzar. Si esto es ingerido o derramado en los ojos por error, use agua para lavarse y consulte al médico de inmediato.

3. Introducción a la llave de seguridad

La caminadora solo puede arrancar cuando se coloca la llave de seguridad en el área amarilla de la consola de visualización. Enganche la llave de seguridad en la ropa cuando use la caminadora para evitar accidentes. Vuelva a poner la llave de seguridad cuando deje de usar la caminadora.



4. Instrucciones de la consola

Cubrir:



Instrucciones de botones.

Puesta en marcha

La caminadora comienza después de presionar el botón de inicio.

Cantidad de programas

3 modos y varios programas automáticos.

Función de bloqueo de seguridad

Desconecte el candado de seguridad, "E7" aparece en la pantalla y la caminadora se detiene inmediatamente.

Vuelva a colocar la llave de seguridad, todos los datos se borrarán en 2 segundos.

Instrucciones de botones.

Botón de inicio / parada: Cuando la máquina para correr está en estado de espera, presione el botón de inicio para poner en marcha la máquina para correr. Y cuando la cinta de correr está en funcionamiento, al presionar este botón se borrarán todos los datos y la cinta de correr gradualmente se detiene por completo y vuelve al modo manual.

Botón de programa: En el modo de espera, al presionar este botón se pueden cambiar las opciones del modo manual a programas automáticos P1 a P12. El modo manual es el modo de funcionamiento predeterminado del sistema.

Botón de modo: En el modo de espera, al presionar este botón se pueden alternar las opciones de 3 cuentas regresivas diferentes. Modo de ejecución: modo de ejecución de cuenta atrás de tiempo, modo de ejecución de cuenta atrás de distancia y calorías y modo de ejecución de cuenta regresiva.

4. Volumen ± botón giratorio

Cuando se conecte con el teléfono móvil, gire la perilla en el sentido de las agujas del reloj para subir el volumen y girar en sentido antihorario para bajar el volumen.



5. Speed ± mando giratorio

Use esta perilla para ajustar la velocidad de la caminadora. Gire en sentido horario para aumentar la velocidad y gire en sentido antihorario para disminuir la velocidad. También puede presionar la perilla para ajustar la velocidad directamente 3,0 km / h, 6,0 km / h y 9,0 km / h.



Función de visualización

- 1. Pantalla de velocidad:** muestra el valor actual de la velocidad de funcionamiento.
- 2. Pantalla de tiempo:** muestra el tiempo del modo manual y el tiempo de cuenta atrás en los modos automáticos y programas.
- 3. Pantalla de distancia:** muestra la distancia acumulada en el modo manual y los programas. Muestra la cuenta atrás de distancia en modo automático.
- 4. Pantalla de calorías:** muestra las calorías acumuladas en el modo manual y los programas. Muestra las calorías en cuenta atrás en modo automático.
- 5. Pantalla de frecuencia cardíaca**
El valor de la frecuencia cardíaca se mostrará cuando se detecte la señal.

Programa automático

Cada programa se divide en 10 segmentos y el tiempo de ejecución de cada segmento del programa se distribuye uniformemente. A continuación se muestra una forma de distribución del tiempo de 12 programas.

Programas \ Tiempo		Establecer tiempo / 10 = tiempo de ejecución de cada período									
		1	2	3	4	5	6	7	8	9	10
P1	Velocidad (SPEED)	3	3	6	5	5	4	4	4	4	3
P2	Velocidad (SPEED)	3	3	4	4	5	5	5	6	6	4
P3	Velocidad (SPEED)	2	4	6	8	7	8	6	2	3	2
P4	Velocidad (SPEED)	3	3	5	6	7	6	5	4	3	3
P5	Velocidad (SPEED)	3	6	6	6	8	7	7	5	5	4
P6	Velocidad (SPEED)	2	6	5	4	8	7	5	3	3	2
P7	Velocidad (SPEED)	2	9	9	7	7	6	5	3	2	2
P8	Velocidad (SPEED)	2	4	4	4	5	6	8	8	6	2
P9	Velocidad (SPEED)	2	4	5	5	6	5	6	3	3	2
P10	Velocidad (SPEED)	2	5	7	5	8	6	5	2	4	3
P11	Velocidad (SPEED)	2	5	6	7	8	9	1	5	3	2
P12	Velocidad (SPEED)	2	3	5	6	8	6	9	6	5	3

Configuración de parámetros de 3 modos

El ajuste inicial de la cuenta atrás del tiempo es de 15 minutos. El ajuste inicial de la cuenta regresiva de calorías es 50 kcal. El ajuste inicial de la cuenta atrás de la distancia es de 1,0 kilómetros. Orden de ciclo: tiempo, distancia y calorías.

Función de aplicación Bluetooth

Utilice su teléfono para escanear el código QR proporcionado a continuación para descargar la aplicación y rastrear sus datos de rutina de entrenamiento.



Traducción de códigos de error

Código de error	Descripción	Solución
E1	Comunicación anormal: cuando la energía está encendida, la conexión entre el controlador inferior y el monitor es anormal.	Causa posible: la comunicación entre el controlador inferior y el monitor está bloqueada, verifique cada unión entre el controlador y el monitor, asegúrese de que cada núcleo esté completamente conectado. Revise la línea de conexión, reemplácela si está dañada.
E2	No señal del motor	Causa posible: Compruebe el cable del motor para ver si está bien conectado o no, si no es así, vuelva a conectar el cable del motor. Compruebe el cable del motor para ver si está dañado, tiene quemaduras u olor si es así, reemplace el motor.
E5	Protección contra la sobretensión: Trabajando, el controlador inferior detecta la corriente superior a 6A por más de 3 segundos.	Causa posible: La sobrecarga conduce a una corriente excesiva y el sistema se detiene por autoprotección, o alguna parte está atascada, lo que hace que el motor se detenga. Ajuste la máquina para correr y reiniciela. Compruebe si hay líquido u olor a quemado mientras el motor está funcionando, si es así, reemplace el motor; comprobar si el controlador huele a quemado, si es así, reemplace el controlador; cheque el voltaje de la fuente de alimentación, si no coincide con las especificaciones, cambie al voltaje correcto y pruebe la máquina nuevamente.
E6	Protección de impacto de prueba de explosión: el motor o voltaje causa la falla del circuito que impulsa el motor.	Causa posible: Compruebe si el voltaje de la fuente de alimentación es un 50% más bajo de lo normal use el voltaje correcto y pruebe la máquina nuevamente. Verifique si el controlador tiene olor a quemado y reemplácelo; Cheque si el cable del motor está conectado y vuelva a conectar el cable del motor.
E7	No hay llave de seguridad.	Coloque la llave en el lugar correcto.

5. Rutina de mantenimiento

Advertencia: Antes de limpiar o dar mantenimiento a los productos, asegúrese de que el enchufe de la caminadora esté desconectado.

Limpeza: la limpieza completa extenderá la vida útil de la caminadora eléctrica.

Elimine el polvo periódicamente para mantener limpias las piezas. Asegúrese de limpiar la banda de ambos lados de la parte expuesta, lo que reducirá la acumulación de polvo. Asegúrate de llevar calzado limpio y deportivo para evitar que el polvo entre en el estribo y el cinturón. Las correas de las cintas para correr se limpiarán con un paño húmedo con jabón. Y preste atención para evitar mojar los componentes eléctricos y cinturón para correr.

Advertencia: Asegúrese de desconectar el enchufe de alimentación antes de retirar la cubierta del motor, limpie el motor al menos una vez al año.

Lubricante especializado para correas de correr

El estribo y la cinta deslizante de esta caminadora eléctrica se han lubricado en fábrica.

La fricción entre la cinta deslizante y el estribo tiene una gran influencia en la vida útil y el rendimiento de la caminadora eléctrica, por lo que es necesaria la aplicación regular de lubricante. Le recomendamos que revise el tablero con regularidad. Si la superficie de la tabla está dañada, comuníquese con nuestro centro de servicio.

Recomendamos usar lubricante entre la banda de correr y el estribo con el siguiente horario:

Uso liviano (use menos de 3 horas a la semana) una vez al mes.

Uso pesado (usar más de 7 horas a la semana) una vez cada medio mes.

1. Para proteger mejor su caminadora eléctrica y extender la vida útil de la máquina, es recomendado que después de su uso continuo de dos horas, apague la máquina y deje reposar durante 10 minutos antes de usar de nuevo.

2. Si la cinta de la caminadora está demasiado floja, habrá fenómenos de deslizamiento mientras corre; si está demasiado apretado, puede reducir el rendimiento del motor y endurecer la abrasión del rodillo y la banda. Puedes levantar dos lados de la banda para correr durante 50-75 mm cuando la tensión sea adecuada.

Correr con alineación y tensión ajustadas

Para utilizar mejor la cinta y hacer que las funciones de la cinta funcionen mejor, es necesario que ajuste la banda deslizante en las mejores condiciones.

Alineación de la banda deslizante

- Coloque la caminadora eléctrica en el suelo.
- Haga que la caminadora eléctrica funcione a una velocidad de aproximadamente 6-8 km / hora.
- Si la banda deslizante está más cerca de la derecha, gire el perno de ajuste derecho 1/2 vuelta en el sentido de las agujas del reloj, luego gire el perno de ajuste izquierdo 1/2 vuelta en sentido antihorario. (Imagen B)
- Si la banda deslizante está más cerca de la izquierda, gire el perno de ajuste izquierdo 1/2 vuelta en el sentido de las agujas del reloj, luego gire el perno de ajuste derecho 1/2 vuelta en sentido antihorario. (Imagen A)



Imagen A

Imagen B

Ajuste de la tensión de la correa de cuña múltiple

Cuando usa la caminadora durante mucho tiempo, la correa de múltiples cuñas se afloja debido a la abrasión, entonces debe hacer un ajuste apropiado para facilitar el uso seguro.

Juicio: la sensación de correr con una pausa ocasional, indica que la banda o la cinta de múltiples cuñas están un poco sueltas y es necesario hacer más tensión.

Método para determinar qué pieza está suelta: Quite los cuatro tornillos de la cubierta protectora, corra la banda a una velocidad de 1 km / h, y luego párese en la banda para correr, agarre los apoyabrazos y pise ligeramente la banda deslizante (recomendamos pisar las cintas con el propio peso del usuario).

A. El paso instantáneo no puede detener el cinturón, la tensión es adecuada.

B. Si su paso instantáneo detiene la banda de correr, pero la banda de cuña múltiple y el rodillo anterior están todavía en funcionamiento, indica que la cinta de correr está suelta y se deben realizar los ajustes adecuados para facilitar el uso seguro

C. Si observa que el paso instantáneo hace que la cinta de la máquina y la cinta de cuñas múltiples se detengan, el motor aún está funcionando, indica que la correa de múltiples cuñas está suelta y los ajustes apropiados deben hacerse para facilitar el uso seguro.

Paso 2: use una llave para ajustar los tornillos en la base del motor de acuerdo con la condición. Mientras tanto, gire suavemente la correa de cuña múltiple entre el eje del motor y el rodillo delantero; si está demasiado suelta, puede voltear el cinturón de múltiples cuñas en un 100%; si está demasiado apretado el grado para que usted voltee el cinturón es muy limitado. Es apropiado voltear el cinturón de múltiples cuñas en un 80% después del ajuste. Ajuste la tensión del cinturón de múltiples cuñas en un estado en el que podría voltearse en un 80%.

Paso 3: Finalmente bloquee la base del motor e instale la cubierta frontal.

Aplicando aceite de silicona

Paso 1: Levante ligeramente la cinta para correr.

Paso 2: abra la botella de aceite de silicona, exprima el aceite de silicona en los lados del estribo, como se muestra en la siguiente imagen:

