



# MANUAL DE USUARIO



## CAMINADORA 3.5 HP



**Nota:** Siguiendo los principios del desarrollo sostenible, podemos modificar máquinas cuando sea necesario y no se notificará nuevamente. Todo depende del producto real.

# Contenido

1. Especificaciones de producto .....	2
2. Precauciones de seguridad y advertencias .....	3
3. Instrucciones de instalación .....	5
4. Instrucciones de uso .....	7
5. Rutina de mantenimiento .....	10

# 1. Especificaciones de producto

**Nombre del producto: Caminadora de uso doméstico de función única**

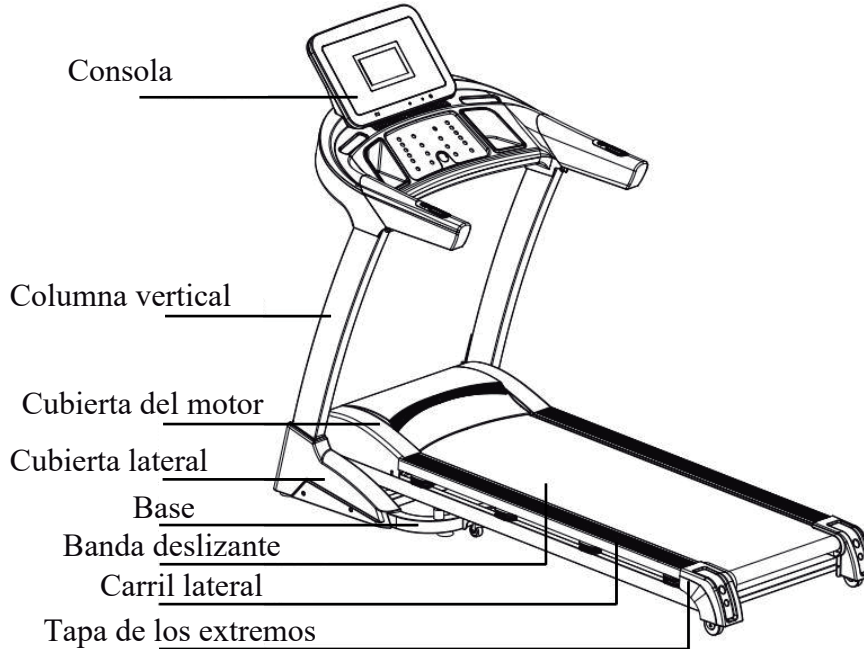

Paramétros principales y lista de partes					
Principales paramétros técnicos					
No.	Nombres de paramétros		Descripción		
1	Voltaje de potencia de entrada		AC110V		
2	Frecuencia		50/60Hz		
3	Velocidad		1.0-18 km/h		
4	Poder del motor		3.5HP		
5	Superficie para correr		480*1350 mm		
6	Peso máximo del usuario		140KG		
7	Medidas de producto expandido		1930*830*1430 mm		
Lista de empaque					
No.	Nombre	Unidad	Cantidad		
1	Máquina completa	set	1		
2	Bolsa de accesorios	set	1		
Lista de bolsa de accesorios					
NO.	Nombre	Cantidad	NO.	Nombre	Cantidad
1	Llave hexagonal interior de 5 mm	1	7	Cable MP3	1
2	Llave hexagonal interior de 6 mm	1	8	Cubiertas de las esquinas	1 set
3	Llave combinada	1	9	Tornillo M8*15	2
4	Aceite de silicona	1	10	Tornillo M8*20	8
5	Manual de usuario	1	11	Tornillo M5*14	4
6	Llave de seguridad	1			

## 2. Precauciones y advertencias

**Tips:** Antes de plegar la máquina para correr, asegúrese de que la pendiente sea "cero".

**Aviso:** Lea atentamente las instrucciones antes de usar.

- ◆ Use y almacene la caminadora en interiores, evite la humedad y no derrame agua cerca o sobre la máquina.
- ◆ Use ropa y zapatos adecuados antes de hacer ejercicio. Prohibido hacer ejercicio en la caminadora descalzo.
- ◆ El enchufe de alta potencia debe estar conectado a tierra, la toma de corriente debe tener un circuito único, no compartir con otros equipos eléctricos.
- ◆ Mantenga a los niños alejados de la máquina para evitar accidentes.
- ◆ Evite el funcionamiento por mucho tiempo y sobrecargas, de lo contrario, el motor y el controlador dañado acelerará el deterioro del cojinete, la banda de correr y el estribo. Debe mantener la máquina de forma regular.
- ◆ Mantenga la máquina alejada del polvo para evitar una fuerte electricidad estática.
- ◆ Corta la energía eléctrica después de usarla.
- ◆ Mantenga una buena ventilación cuando esté funcionando.
- ◆ Sujete la llave de bloqueo de seguridad en su ropa para asegurarse de que la máquina se detenga en caso de emergencia.
- ◆ Si no se siente muy bien al utilizar esta máquina, deténgase y consulte a un médico.
- ◆ El aceite de silicona debe mantenerse alejado de los niños después de su uso.
- ◆ Si el cable de alimentación está dañado, comuníquese con personal de mantenimiento calificado para el servicio en lugar de desmontarlo a su propia discreción.



### Prohibido

- ◆ No use la máquina en mal estado, con la cubierta rota o rupturas internas (la estructura interna expuesta) o en condiciones para soldar, las piezas pueden caerse.  
---- De lo contrario, podría producirse un accidente o una lesión.
- ◆ No salte arriba y abajo en el proceso de movimiento.  
---- Pueden ser lesiones provocadas por la caída.
- ◆ No deje la máquina en o cerca de un espacio húmedo como el baño.
- ◆ No coloque la máquina bajo la luz solar directa o en lugares con altas temperaturas, como cerca de una estufa o un aparato de calefacción.  
----De lo contrario, pueden producirse fugas y estallar en llamas.
- ◆ No lo utilice cuando el cable de alimentación esté dañado o la clavija del enchufe esté suelta.  
----De lo contrario, provocará una descarga eléctrica, un cortocircuito o un incendio.

- ◆ No dañe ni doble a la fuerza ni invierta el cable de alimentación. No coloque objetos pesados sobre la máquina, no sujete la línea eléctrica.  
----De lo contrario, provocará un incendio o una descarga eléctrica.
- ◆ No use la máquina para más de 2 personas al mismo tiempo y no se acerque a la máquina cuando está en uso.  
---- Puede provocar un accidente o lesión por caídas.
- ◆ Personas que no pueden expresar su conciencia o que no pueden operar la máquina por sí mismas no pueden usar la caminadora.  
---- Puede ocurrir accidente o lesión.
- ◆ Evite beber agua o verter agua durante la operación.  
---- Puede provocar descargas eléctricas e incendios. ¡Prohibido!
- ◆ Las personas que rara vez hacen ejercicio no deberían hacer ejercicio intenso de repente.
- ◆ Después de comer o cuando se sienta cansado, no use la máquina.  
---- Puede provocar daños a su salud.
- ◆ Este producto es adecuado para uso familiar, no se aplica a escuelas, gimnasios, etc.  
---- Existe el peligro de lesiones.
- ◆ No lo use cuando haya objetos duros en los bolsillos de los pantalones.  
---- Puede provocar accidentes o lesiones.
- ◆ No lo use cuando el enchufe esté cerca de basura o agua.  
---- Puede provocar descargas eléctricas, cortocircuitos o incendios.  
¡No lo use con las manos mojadas!
- ◆ Cuando no esté en uso, desenchufe el cable de la toma eléctrica.  
---- El polvo y la humedad pueden envejecer los componentes de la máquina y provocar un incendio por fugas.
- ◆ Este aparato no está diseñado para que lo utilicen personas (incluidos niños) con falta de capacidades sensoriales o mentales o falta de experiencia y conocimiento, a menos que sean supervisados o instruidos sobre el uso del aparato por una persona responsable de su seguridad.
- ◆ Los niños deben ser supervisados para asegurarse de que no jueguen con el aparato.



¡Sistema de protección de tierra!

- ◆ Este producto debe estar conectado a tierra. Si la máquina no funciona correctamente, la conexión a tierra proporcionará un buen canal de corriente eléctrica, con el fin de reducir el riesgo de descarga eléctrica.
- ◆ Este producto está equipado con un enchufe con conductor a tierra y enchufe completo. Inserte el enchufe en el enchufe estándar.
- ◆ Si la conexión del conductor de puesta a tierra del equipo es incorrecta, provocará una descarga eléctrica. Si tiene dudas sobre si su producto está conectado a tierra correctamente o no, contacte un profesional para comprobar.
- ◆ Utilice el enchufe que tiene la misma forma que el enchufe de conexión a tierra. No use enchufe adaptador.

### 3. Instrucciones de instalación

Al instalar, simplemente fije todos los tornillos primero, luego apriete los tornillos cuando la instalación del marco esté hecha.

1. Coloque la máquina en un suelo plano. Corte el cable de nylon a cada lado y coloque el montante, columnas y voltee la consola en la dirección que se muestra en la imagen de abajo. (Tenga en cuenta que no debe cortar los cables en las columnas verticales.)

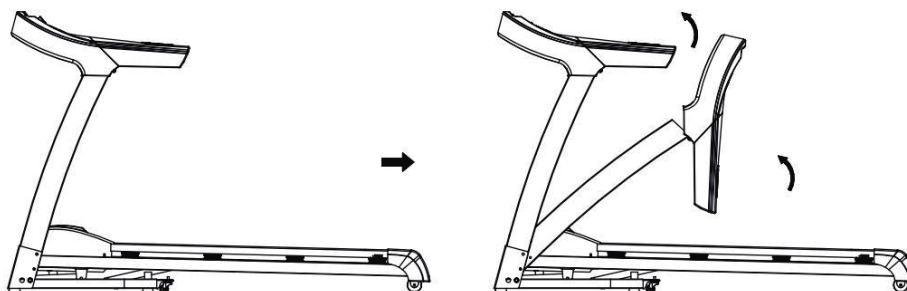

2. Utilice una llave hexagonal interior del #5, tornillo M8 \* 50 y tornillo M8 \* 20 para bloquear las columnas en la base, como se muestra en la siguiente imagen:

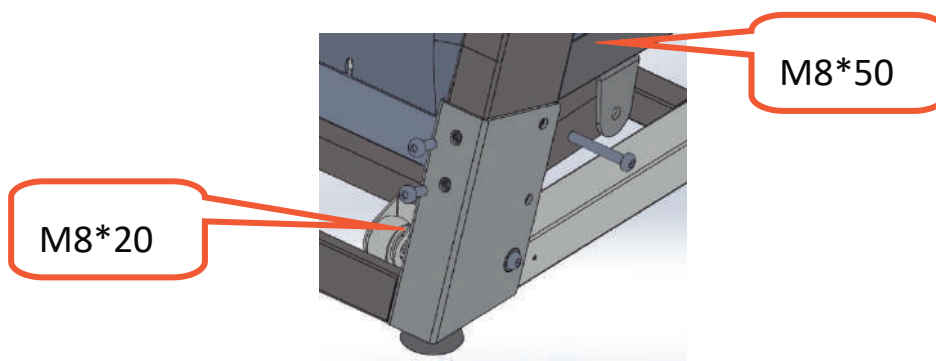

3. Utilice una llave hexagonal interior del #5 y un tornillo M8 \* 22 para bloquear la consola en las columnas.

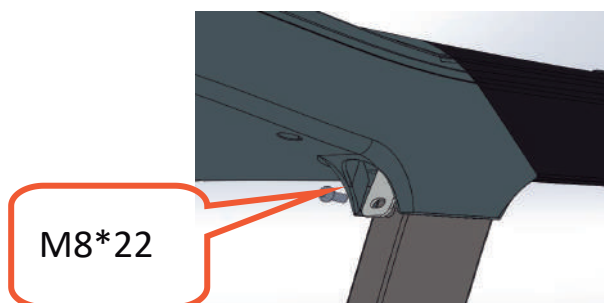

4. Utilice un destornillador y un tornillo M5 \* 14 para fijar las cubiertas de las esquinas de la base en las columnas.

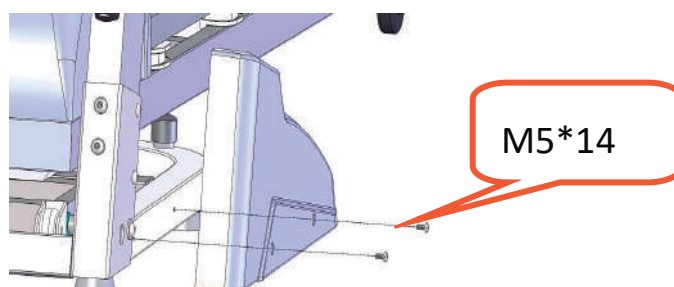

5. Saque la consola, conecte las líneas de señal una por una (A), coloque las líneas extra expuestas en la carcasa y luego coloque la consola en la ranura de la consola (tenga cuidado de que no se atasquen o corten las líneas), ajuste la posición y use el tornillo M8 \* 20 para bloquearlo firmemente.

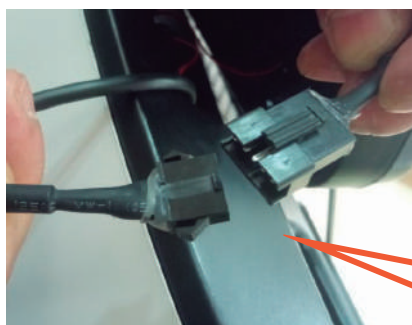

A

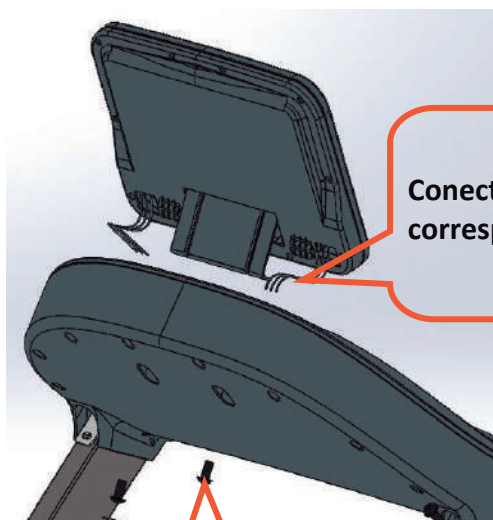

Conecte las líneas correspondientes

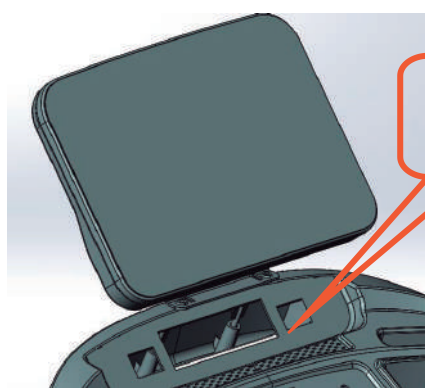

Ranura de consola

M8\*20

6. Coloque la llave de seguridad en la posición que muestra la imagen y presione el botón de inicio para iniciar la caminadora.

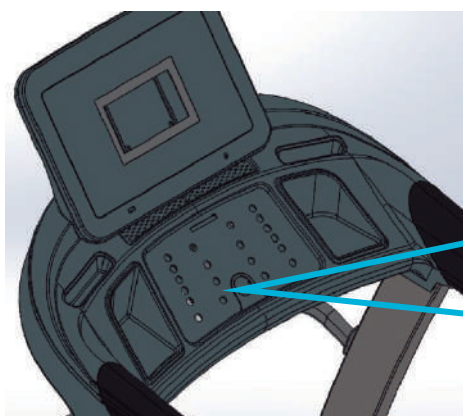

La llave de seguridad de color rojo, encuéntrela en la bolsa de accesorios. Por favor colóquela en el área amarilla de la consola y engáchela en su ropa antes de usar la caminadora.

NOTA: Confirme que todos los tornillos estén bloqueados uniformemente de acuerdo con los requisitos después de la instalación y verifique que no quede ninguna parte antes de enchufar la electricidad.

## 4. Instrucciones de uso

### Usando la caminadora

1. Inserte el enchufe de alimentación correctamente y encienda el interruptor (en color rojo) (1). Cuando la luz está encendida habrá un sonido y luego la pantalla se iluminará (la pantalla de los sistemas de TFT toma más tiempo para ingresar a la interfaz de inicio).

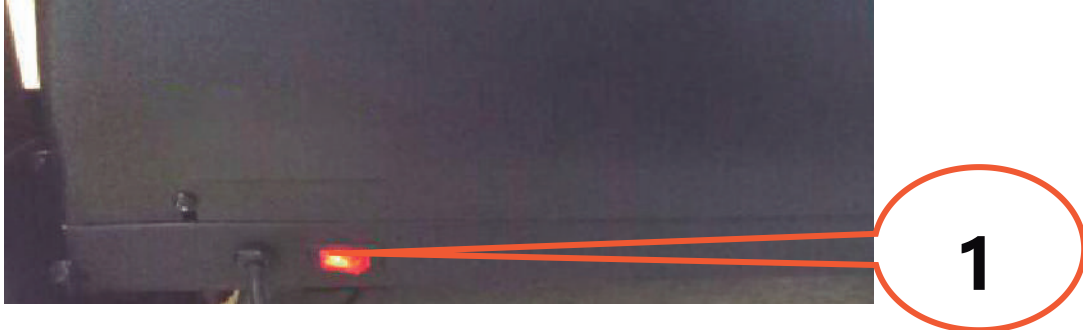

2. Por favor mantenga la llave de seguridad lejos de los niños cuando la caminadora no está en uso. Ponga el aceite de silicona en lugares donde los niños no puedan alcanzar. Si esto es ingerido o derramado en los ojos por error, use agua para lavarse y consulte al médico de inmediato.

### 3. Introducción a la llave de seguridad

La caminadora solo puede arrancar cuando se coloca la llave de seguridad en el área amarilla de la consola de visualización. Enganche la llave de seguridad en la ropa cuando use la caminadora para evitar accidentes. Vuelva a poner la llave de seguridad cuando deje de usar la caminadora.



### Instrucciones del sistema

#### 1. Iniciar

Presione este botón para encender la máquina cuando esté en modo de espera.

#### 2. Detener

Presione este botón para detener la máquina cuando esté en modo de funcionamiento.

#### 3. Programa

A. En el modo de espera, presione este botón para recorrer el orden de P1 → P2 ... P12 → FAT → P0 (colocarse).

B. En el modo de espera, presione este botón durante mucho tiempo para configurar los valores de los parámetros (por favor consulte las instrucciones de configuración de parámetros para obtener más detalles).

#### 4. Modo

En el modo de espera, presione este botón para recorrer el orden de Cuenta regresiva de tiempo → Distancia cuenta atrás → Cuenta atrás de calorías → En espera.

En el modo de ejecución, presione este botón para mostrar las calorías y la distancia.

En el modo FAT, presione este botón para establecer el valor de género, altura y peso (consulte a las instrucciones FAT para obtener más detalles).

#### 5. Tecla de acceso directo de velocidad 3 km / h, 5 km / h, 7 km / h, 9 km / h y 12 km / h

En el modo de ejecución, presione estas teclas de acceso directo para cambiar la velocidad inmediatamente.

#### 6. Velocidad + / Velocidad -

A. En el modo de funcionamiento, presione speed + / speed- para ajustar el valor de velocidad.

B. En modo de espera, presione estos botones para configurar los valores de los parámetros de los programas y modos.



### **7. Incline + / Incline -**

En el modo de funcionamiento, presione estos botones para establecer el valor de inclinación.

### **8. Inclinación 2%, 4%, 6%, 8% y 10% tecla de acceso directo**

En el modo de ejecución, presione estas teclas de acceso directo para cambiar la inclinación inmediatamente.

### **9. Volumen +/-**

R. En el modo de reproducción USB, presione estos botones para subir o bajar el volumen.

B. Presione Volumen - mucho tiempo puede silenciar la máquina.

## **Instrucciones de visualización**

### **1. Visualización de la hora**

A. En el modo de funcionamiento o el valor establecido, muestra el valor de tiempo (en la configuración del modo y la configuración del programa, muestra el tiempo de cuenta atrás);

B. En el modo de espera, ingrese a la función FAT, la pantalla Sexo → Edad → Altura → Peso → Índice FAT;

C. Muestra el código de error cuando hay un mal funcionamiento de la máquina para correr.

### **2. Visualización de distancia / calorías**

En el modo de funcionamiento o el valor establecido, muestra la distancia y el valor de calorías (en la configuración del modo y configuración del programa, muestra la distancia de cuenta atrás y la cuenta atrás de calorías);

### **3. Pantalla de frecuencia cardíaca**

En el modo de ejecución y el modo de espera, muestra el valor de la frecuencia auditiva y el icono del corazón parpadea mientras prueba.

## **Instrucciones de la función FAT**

1. En el modo de espera, presione el botón de programa cuatro veces para ingresar a la prueba FAT. Para el tiempo la pantalla de visualización muestra F1 - F5, la pantalla de visualización de la hora muestra el sexo, la edad, la altura, el peso e índice FAT.

2. F1 - Sexo, F2 - Edad, F3 - Altura, F4 - Peso, F5 - Índice FAT.

3. Presione el botón de programa para mostrar el género, la edad, la altura y el peso, y presione speed + y velocidad - para ajustar el valor de estos parámetros.

4. Cuando la pantalla muestra F1 (género), 01 representa masculino y 02 representa femenino; el valor el rango de edad es de 10 a 80 años; El rango de valor de altura es de 80-200 cm, y el rango de valor de peso es 30-200 kg.

5. Después de configurar el valor de peso, la pantalla mostrará ----. Sostenga el sensor de frecuencia cardíaca con sus manos durante 5 segundos, y luego el índice FAT se mostrará en la pantalla.

## **Función de llave de seguridad**

Desconecte la llave de seguridad, la máquina se detendrá inmediatamente y la pantalla mostrará "E7" y habrá un sonido de alarma. Vuelva a colocar la llave de seguridad, todos los datos se borrarán en 2 segundos.

En cualquier condición, la desconexión de la llave de seguridad podría provocar la parada inmediata de la caminadora, habrá un aviso en la pantalla vuelva a colocar la llave de seguridad y la pantalla regresará a la interfaz de inicio.

## Programas

Programa \ Tiempo		Establecer tiempo / 10 = tiempo de ejecución de cada período									
		1	2	3	4	5	6	7	8	9	10
P1	Velocidad	3	3	6	5	5	4	4	4	4	3
	Inclinación	0	3	3	3	4	4	4	1	1	0
P2	Velocidad	3	3	4	4	5	5	5	6	6	4
	Inclinación	2	2	2	3	3	3	3	4	4	2
P3	Velocidad	2	4	6	8	7	8	6	2	3	2
	Inclinación	3	5	4	4	3	4	4	3	4	2
P4	Velocidad	3	3	5	6	7	6	5	4	3	3
	Inclinación	0	3	3	2	2	5	5	3	3	2
P5	Velocidad	3	6	6	6	8	7	7	5	5	4
	Inclinación	3	5	3	4	2	3	4	2	3	2
P6	Velocidad	2	6	5	4	8	7	5	3	3	2
	Inclinación	3	4	5	6	3	5	5	6	4	3
P7	Velocidad	2	9	9	7	7	6	5	3	2	2
	Inclinación	0	3	3	3	4	4	4	1	1	0
P8	Velocidad	3	4	4	4	5	6	8	8	6	2
	Inclinación	1	1	4	4	4	5	5	4	3	2
P9	Velocidad	2	4	5	5	6	5	6	3	3	2
	Inclinación	3	5	3	4	2	3	4	2	3	2
P10	Velocidad	2	5	7	5	8	6	5	2	4	3
	Inclinación	1	5	6	8	12	9	10	9	5	3
P11	Velocidad	2	5	6	7	8	9	10	5	3	2
	Inclinación	3	5	6	8	6	5	8	7	5	2
P12	Velocidad	2	3	5	6	8	6	9	6	5	3
	Inclinación	5	7	5	8	6	5	9	10	6	2

### Traducción de códigos de error

Código de error	Descripción	Solución
E1	Comunicación anormal: cuando la energía está encendida, la conexión entre el controlador inferior y el monitor es anormal.	Causa posible: la comunicación entre el controlador inferior y el monitor está bloqueada, verifique cada unión entre el controlador y el monitor, asegúrese de que cada núcleo esté completamente conectado. Revise la línea de conexión, reemplácela si está dañada.
E2	No señal del motor	Causa posible: Compruebe el cable del motor para ver si está bien conectado o no, si no es así, vuelva a conectar el cable del motor. Compruebe el cable del motor para ver si está dañado, tiene quemaduras u olor si es así, reemplace el motor.
E5	Protección contra la sobretensión: Trabajando, el controlador inferior detecta la corriente superior a 6A por más de 3 segundos.	Causa posible: La sobrecarga conduce a una corriente excesiva y el sistema se detiene por autoprotección, o alguna parte está atascada, lo que hace que el motor se detenga. Ajuste la máquina para correr y reiníciela. Compruebe si hay líquido u olor a quemado mientras el motor está funcionando, si es así, reemplace el motor; comprobar si el controlador huele a quemado, si es así, reemplace el controlador; cheque el voltaje de la fuente de alimentación, si no coincide con las especificaciones, cambie al voltaje correcto y pruebe la máquina nuevamente.
E6	Protección de impacto de prueba de explosión: el motor o voltaje causa la falla del circuito que impulsa el motor.	Causa posible: Compruebe si el voltaje de la fuente de alimentación es un 50% más bajo de lo normal use el voltaje correcto y pruebe la máquina nuevamente. Verifique si el controlador tiene olor a quemado y reemplácelo; Cheque si el cable del motor está conectado y vuelva a conectar el cable del motor.
E7	No hay llave de seguridad.	Coloque la llave en el lugar correcto.

### Función de aplicación Bluetooth

Utilice su teléfono para escanear el código QR proporcionado a continuación para descargar la aplicación y rastrear sus datos de rutina de entrenamiento.



## 5. Rutina de mantenimiento

**Advertencia:** Antes de limpiar o dar mantenimiento a los productos, asegúrese de que el enchufe de la caminadora esté desconectado.

Limpieza: la limpieza completa extenderá la vida útil de la caminadora eléctrica.  
Elimine el polvo periódicamente para mantener limpias las piezas. Asegúrese de limpiar la banda de ambos lados de la parte expuesta, lo que reducirá la acumulación de polvo. Asegúrate de llevar calzado limpio y deportivo para evitar que el polvo entre en el estribo y el cinturón. Las correas de las cintas para correr se limpiarán con un paño húmedo con jabón. Y preste atención para evitar mojar los componentes eléctricos y cinturón para correr.

**Advertencia:** Asegúrese de desconectar el enchufe de alimentación antes de retirar la cubierta del motor, limpie el motor al menos una vez al año.

## Lubricante especializado para correas de correr

El estribo y la cinta deslizante de esta caminadora eléctrica se han lubricado en fábrica.

La fricción entre la cinta deslizante y el estribo tiene una gran influencia en la vida útil y el rendimiento de la caminadora eléctrica, por lo que es necesaria la aplicación regular de lubricante. Le recomendamos que revise el tablero con regularidad. Si la superficie de la tabla está dañada, comuníquese con nuestro centro de servicio.

### Recomendamos usar lubricante entre la banda de correr y el estribo con el siguiente horario:

Uso liviano (use menos de 3 horas a la semana) una vez al mes.

Uso pesado (usar más de 7 horas a la semana) una vez cada medio mes.

1. Para proteger mejor su caminadora eléctrica y extender la vida útil de la máquina, es recomendado que después de su uso continuo de dos horas, apague la máquina y deje reposar durante 10 minutos antes de usar de nuevo.
2. Si la cinta de la caminadora está demasiado floja, habrá fenómenos de deslizamiento mientras corre; si está demasiado apretado, puede reducir el rendimiento del motor y endurecer la abrasión del rodillo y la banda. Puedes levantar dos lados de la banda para correr durante 50-75 mm cuando la tensión sea adecuada.

## Correr con alineación y tensión ajustadas

Para utilizar mejor la cinta y hacer que las funciones de la cinta funcionen mejor, es necesario que ajuste la banda deslizante en las mejores condiciones.

### Alineación de la banda deslizante

- Coloque la caminadora eléctrica en el suelo.
- Haga que la caminadora eléctrica funcione a una velocidad de aproximadamente 6-8 km / hora.
- Si la banda deslizante está más cerca de la derecha, gire el perno de ajuste derecho 1/2 vuelta en el sentido de las agujas del reloj, luego gire el perno de ajuste izquierdo 1/2 vuelta en sentido antihorario. (Imagen B)
- Si la banda deslizante está más cerca de la izquierda, gire el perno de ajuste izquierdo 1/2 vuelta en el sentido de las agujas del reloj, luego gire el perno de ajuste derecho 1/2 vuelta en sentido antihorario. (Imagen A)



## Ajuste de la tensión de la correa de cuña múltiple

Cuando usa la caminadora durante mucho tiempo, la correa de múltiples cuñas se afloja debido a la abrasión, entonces debe hacer un ajuste apropiado para facilitar el uso seguro.

Juicio: la sensación de correr con una pausa ocasional, indica que la banda o la cinta de múltiples cuñas están un poco sueltas y es necesario hacer más tensión.

Método para determinar qué pieza está suelta: Quite los cuatro tornillos de la cubierta protectora, corra la banda a una velocidad de 1 km / h, y luego párese en la banda para correr, agarre los apoyabrazos y pise ligeramente la banda deslizante (recomendamos pisar las cintas con el propio peso del usuario).

A. El paso instantáneo no puede detener el cinturón, la tensión es adecuada.

B. Si su paso instantáneo detiene la banda de correr, pero la banda de cuña múltiple y el rodillo anterior están todavía en funcionamiento, indica que la cinta de correr está suelta y se deben realizar los ajustes adecuados para facilitar el uso seguro

C. Si observa que el paso instantáneo hace que la cinta de la máquina y la cinta de cuñas múltiples se detengan, el motor aún está funcionando, indica que la correa de múltiples cuñas está suelta y los ajustes apropiados deben hacerse para facilitar el uso seguro.

Paso 2: use una llave para ajustar los tornillos en la base del motor de acuerdo con la condición. Mientras tanto, gire suavemente la correa de cuña múltiple entre el eje del motor y el rodillo delantero; si está demasiado suelta, puede voltear el cinturón de múltiples cuñas en un 100%; si está demasiado apretado el grado para que usted voltee el cinturón es muy limitado. Es apropiado voltear el cinturón de múltiples cuñas en un 80% después del ajuste. Ajuste la tensión del cinturón de múltiples cuñas en un estado en el que podría voltearse en un 80%.

Paso 3: Finalmente bloquee la base del motor e instale la cubierta frontal.

## Aplicando aceite de silicona

Paso 1: Levante ligeramente la cinta para correr.

Paso 2: abra la botella de aceite de silicona, exprima el aceite de silicona en los lados del estribo, como se muestra en la siguiente imagen:

