

AIVIQ[®]
APPLIANCES

PREMIO AIR FRYER **SINGLE BASKET**

MODEL NR: AAF-S210



EN - READ ALL THE INSTRUCTIONS BEFORE USING

DK - LÆS ALLE INSTRUKTIONERNE FØR BRUG

SE - LÄS ALLA INSTRUKTIONER INNAN DU ANVÄNDER

NO - LES ALLE INSTRUKSJONENE FØR BRUK

IMPORTANT:

Read the user manual carefully before you use the appliance and save it for future reference:

DANGER

- Always put the ingredients to be fried in the basket, to prevent them from coming into contact with the heating elements.
- Do not cover the air inlet and the air outlet openings while the appliance is operating.
- Do not fill the pan with oil as this may cause a fire hazard.
- Never immerse the appliance in water or any other liquid, nor rinse it under the tap.
- Do not let any water or other liquid enter the appliance to prevent electric shock.
- Never put any amount of food that exceeds the maximum level indicated in the basket.
- Never touch the inside of the appliance while it is operating.
- Always make sure the heater is free and no food is stuck in heater.

WARNING

- Check if the voltage indicated on the appliance corresponds to the local mains voltage before you connect the appliance.
- Do not use the appliance if the plug, the mains cord or the appliance itself is damaged.
- If the supply cord is damaged, it must be replaced by the manufacturer, its service agent or similarly qualified persons in order to avoid a hazard.
- This appliance is intended to be used in household and indoor.
- This appliance is not intended for use by persons (including children) with reduced physical, sensory or mental capabilities, or lack of experience and knowledge, unless they have been given supervision or instruction concerning use of the appliance by a person responsible for their safety.
- Children should be supervised to ensure that they do not play with the appliance.
- This appliance can be used by children aged from 8 years and above and persons with reduced physical, sensory or mental capabilities or lack of experience and knowledge if they have been given supervision or instruction concerning use of the appliance in a safe way and understand the hazards involved. Children shall not play with the appliance. Cleaning and user maintenance shall not be made by children unless they are older than 8 years and supervised.
- Keep the appliance and its cord out of reach of children less than 8 years.
- Keep the mains cord away from hot surfaces.
- Only connect the appliance to an earthed wall socket. Always make sure that the plug is inserted into the wall socket properly.
- This appliance is not intended to be operated by means of an external timer or a separate remote-control system.
- Do not place the appliance against a wall or against other appliances. Leave at least 10cm free space on the back and sides and 10cm free space above the appliance. Do not place anything on top of the appliance.
- Do not use the appliance for any other purpose than described in the user manual.

- During hot air frying, hot steam is released through the air outlet openings. Keep your hands and face at a safe distance from the steam and from the air outlet openings. Also be careful of hot steam and air when you remove the pan from the appliance.
- The accessible surfaces may become hot during use.
- The pan, the basket and accessories inside the appliance become hot during use. Be careful when you handle them.
- Do not place the appliance on or near a hot gas stove or all kinds of electric stove and electric cooking plates, or in a heated oven.
- Never use light ingredients or baking paper in the appliance.
- Do not place the appliance on or near combustible materials such as a tablecloth or curtain.
- Do not let the appliance operate unattended.
- Immediately unplug the appliance if you see dark smoke coming out of the appliance. Wait for the smoke emission to stop before you pull the pan out of the appliance.
- Do not plug in the appliance or operate the control panel with wet hands.

Caution

This appliance is intended for normal household use only.

- Always return the appliance to a service center that authorized by manufacturer for examination or repair. Do not attempt to repair the appliance yourself, otherwise the guarantee becomes invalid.
- If the appliance is used improperly or for professional or semi-professional purposes or if it is not used according to the instructions in the user manual, the guarantee becomes invalid and the manufacturer refuses any liability for damage caused.
- Always place and use the appliance on a dry, stable, level and horizontal surface.
- Always unplug the appliance after use.
- Let the appliance cool down for approx. 30 minutes before you handle or clean it.
- Make sure the ingredients prepared in this appliance come out golden-yellow instead of dark or brown. Remove burnt remnants. Do not fry fresh potatoes at a temperature above 180°C (to minimize the production of acrylamide)
- Always make sure that the food is fully cooked in the appliance.
- When cooking fatty food, the appliance could emit smoke.

Electromagnetic fields (EMF)

This appliance complies with all applicable standards and regulations regarding electromagnetic fields.

AIR FRYER DIAGRAM

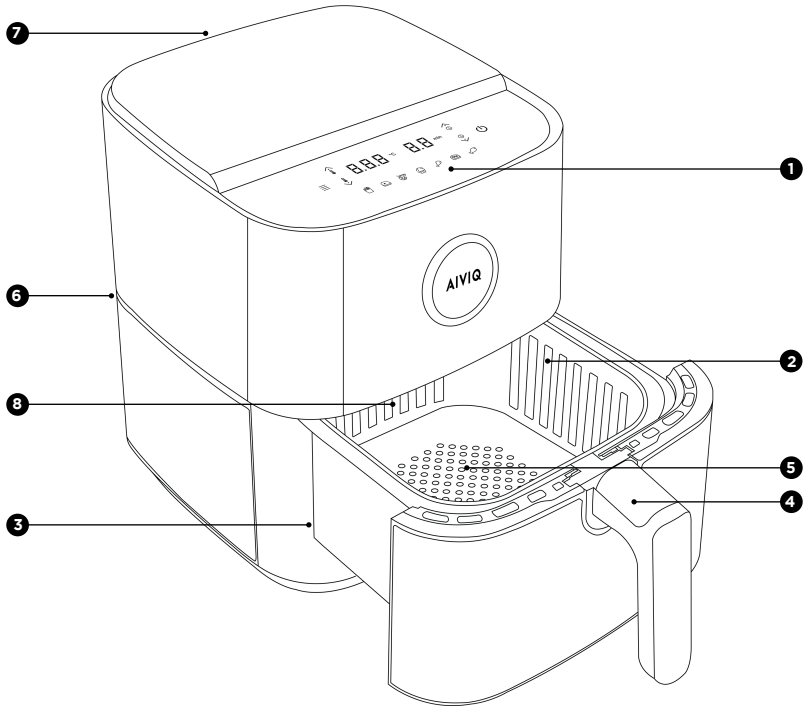

- | | |
|--|----------------|
| 1. Control panel | 5. Pan |
| 2. MAX indication | 6. Power cord |
| 3. Basket | 7. Air outlets |
| 4. Basket release button (Double pans) | 8. Air inlet |

DISPLAY DIAGRAM

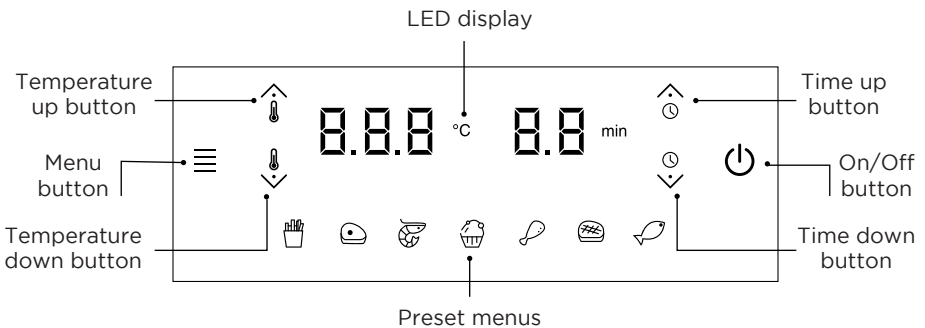

Before first use

1. Remove all packaging material.
2. Remove any stickers or labels (if available) from the appliance.
3. Thoroughly clean the appliance before first use. Clean the pan and basket with hot water, dishwashing liquid and a non-abrasive sponge. Wipe the outside of the appliance with a moist cloth.

Preparing for use

Place the appliance on a stable, horizontal, level and heat-resistant surface.

Note:

- Do not put anything on top or on the sides of the appliance. This could disrupt the airflow and affect the frying result.
- Do not place the operating appliance near or underneath objects that could be damaged by steam, such as walls and cupboard.
- Leave the rubber plug in the pan. Do not remove it before cooking.

Using the appliance

1. Put the plug in an earthed wall socket.
2. Remove the accessories from the appliance by pulling the handle.
3. Put the ingredients in the according parts
4. Put the accessories into the air fryer.
5. Press the power On/Off button to switch on the appliance.
6. Press the temperature up or down button to set the required temperature.
7. Press the time up button to set the required time.
8. Press the On/Off button to start the cooking process.

Note:

- During cooking the temperature and time are shown alternately.
- Refer to the food table with basic cooking settings for different types of food.

Tip:

- During cooking, if you want to change the cooking time or temperature, press the corresponding up or down button at any time to do so.
- The device is automatically in pause mode when you open the door. The cooking process continues when the door closed.

Note:

- If you do not set the required cooking time within 30 minutes, the appliance automatically shuts off for safety reasons.
- Some ingredients require shaking or turning halfway through the cooking time (see 'food table'). To shake the ingredients, pull out the pan with the basket, place it on a heat resistant work top, slide the lid and press the basket release button to remove the basket and shake the basket. Then put the basket into the pan, and slide them back into the appliance.
- If you set the timer to the half of the cooking time and you hear the timer bell it is time to shake or turn the ingredients. Be sure to reset the timer to the remaining cooking time.

9. When you hear the timer bell, the cooking time has elapsed.

Note:

- You can stop the cooking process manually. To do this, press the On/Off button.

10. Pull out the pan and check if the ingredients are ready.
11. To remove small ingredients (e.g. fries), lift the basket out of the pan by sliding the lid first, and then pressing the basket release button.
12. Empty the basket contents into a bowl or onto a plate. Always remove the basket from the pan to empty contents as hot oil may be in the bottom of the pan.
13. When a batch of ingredients is ready, the Airfryer is instantly ready for preparing another batch.

Note:

- Repeat steps 3 to 12 if you want to prepare another batch.

Cooking with a preset

1. Follow steps 1 to 5.
2. Press the Menu button and all preset list will illumine. Press the Menu button as often as your needed preset is blinking.
3. Start the cooking process by pressing the On/Off button.

Food table

The table below helps you select the basic settings for the types of food you want to prepare.

Note:

- Keep in mind that these settings are suggestions. As ingredients differ in origin, size, shape as well as brand, we cannot guarantee the best setting for your ingredients.
- When preparing larger amount of food (e.g. fries, prawns, drumsticks, frozen snacks), shake, turn, or stir the ingredients in the basket 2 to 3 times in order to achieve a consistent result.

Making home-made fries

To make great home-made fries in the air fryer:

- Choose a potato variety suitable for making fries, e.g. fresh, (slightly) floury potatoes.
 - It is best to air fry the fries in portions of up to 500 g/18 oz for an even result. Larger fries tend to be less crispy than smaller fries.
1. Peel the potatoes and cut into sticks (1 x 1 cm/0.4 x 0.4 in thick).
 2. Soak the potato sticks in a bowl of water for at least 30 minutes.
 3. Empty the bowl and dry the potato sticks with a dish towel or paper towel.
 4. Pour one tablespoon of cooking oil into the bowl, put the sticks in the bowl and mix until the sticks are coated with oil.
 5. Remove the sticks from the bowl with your fingers or a slotted kitchen utensil so excess oil remains in the bowl.

Note:

- Do not tilt the bowl to pour all the sticks in the basket at once to prevent excess oil from going into the pan.
6. Put the sticks into the basket.
 7. Fry the potato sticks and shake the basket 2-3 times during cooking.

Cleaning**WARNING:**

- Let the basket, the pan, and the inside of the appliance cool down completely before you start cleaning.
 - The pan, the basket, and the inside of the appliance have a non-stick coating. Do not use metal kitchen utensils or abrasive cleaning materials as this may damage the non-stick coating.
Clean the appliance after every use. Remove oil and fat from the bottom of the pan after every use
1. Remove the plug from the wall outlet and let the appliance cool down.
Remove the pan and the basket to let the air fryer cool down more quickly.
 2. Dispose of rendered fat or oil from the bottom of the pan.
 3. Clean the pan and the basket in a dishwasher. You can also clean them with hot water, dishwashing liquid and a non-abrasive sponge.

Note:

- Put the pan with the rubber plug in the dishwasher. Do not remove the rubber plug before cleaning.

Tip:

- If food residues stuck to the pan or the basket, you can soak them in hot water and dishwashing liquid for 10-15 minutes. Soaking loosens the food residues and makes it easier to remove. Make sure you use a dishwashing liquid that can dissolve oil and grease. If there are grease stains on the pan or the basket and you have not been able to remove them with hot water and dishwashing liquid, use a liquid degreaser.
 - If necessary, food residues stuck to the heating element can be removed with a soft to medium bristle brush. Do not use a steel wire brush or a hard bristle brush, as this might damage the coating on the heating element.
1. Wipe the outside of the appliance with a moist cloth.
 2. Clean the heating element with a cleaning brush to remove any food residues.
 3. Clean the inside of the appliance with hot water and a non-abrasive sponge.

Storage

1. Unplug the appliance and let it cool down.
2. Make sure all parts are clean and dry before storing.
3. Push the cord into the cord storage compartment. Fix the cord by inserting it into the cord fixing slot.

Technical Specification

Model No	Rated voltage	Rated power
AAF-S210	220-240V- 50Hz	1700W

Disposal Information



This marking indicates that this product should not be disposed with other household wastes throughout the EU. To prevent possible harm to the environment or human health from uncontrolled waste disposal, recycle it responsibly to promote the sustainable reuse of material resources. To return your used device, please use the return and collection systems or contact the retailer where the product was purchased. They can take this product for environmental safe recycling.

AIVIQ ApS
Navervænget 3
4000 Roskilde
Denmark

VIGTIGT:

Læs brugsanvisningen omhyggeligt, før du bruger apparatet, og gem den til senere brug:

FARE

- Anbring altid ingredienserne, der skal frites, i kurven for at undgå, at de kommer i kontakt med varmeelementerne.
- Dæk ikke luftindtaget og luftudgangåbningerne, mens apparatet er i brug.
- Fyld ikke panden med olie, da det kan forårsage brandfare.
- Dyb aldrig apparatet i vand eller andre væsker, eller skyl det under hanen.
- Lad ikke vand eller andre væsker komme ind i apparatet for at undgå elektrisk stød.
- Anbring aldrig mere mad i kurven, end det maksimale niveau, der er angivet i den.
- Rør aldrig indersiden af apparatet, mens det er i brug.
- Sørg altid for, at varmeelementet er frit og at der ikke sidder mad fast i det.

ADVARSEL

- Kontroller, at spændingen angivet på apparatet svarer til den lokale netspænding, før du tilslutter apparatet.
- Brug ikke apparatet, hvis stikket, netledningen eller selve apparatet er beskadiget.
- Hvis netledningen er beskadiget, skal den udskiftes af producenten, dens serviceagent eller lignende kvalificerede personer for at undgå fare.
- Dette apparat er beregnet til brug i husholdningen og indendørs.
- Dette apparat er ikke beregnet til brug af personer (inklusive børn) med nedsat fysiske, sanselige eller mentale evner eller mangel på erfaring og viden, medmindre de er blevet givet opsyn eller instruktion vedrørende brug af apparatet af en person, der er ansvarlig for deres sikkerhed.
- Børn skal være under opsyn for at sikre, at de ikke leger med apparatet.
- Dette apparat kan bruges af børn fra 8 år og derover og personer med nedsat fysiske, sanselige eller mentale evner eller mangel på erfaring og viden, hvis de er blevet givet opsyn eller instruktion vedrørende brug af apparatet på en sikker måde og forstår farerne involveret. Børn må ikke lege med apparatet. Rengøring og brugervedligeholdelse må ikke udføres af børn, medmindre de er ældre end 8 år og under opsyn.
- Hold apparatet og dets ledning uden for rækkevidde af børn under 8 år.
- Hold netledningen væk fra varme overflader.
- Tilslut kun apparatet til en jordet vægstik. Sørg altid for, at stikket er sat ordentligt i vægstikket.
- Dette apparat er ikke beregnet til at blive betjent ved hjælp af en ekstern timer eller et separat fjernbetjeningssystem.
- Placer ikke apparatet mod en væg eller mod andre apparater. Efterlad mindst 10 cm fri plads på bagsiden og siderne og 10 cm fri plads over apparatet. Placer ikke noget oven på apparatet.
- Brug ikke apparatet til andre formål end de, der er beskrevet i brugsanvisningen.

- Under varmluftfritning frigives varm damp gennem luftudgangåbningerne. Hold dine hænder og ansigt på sikker afstand fra dampen og luftudgangåbningerne. Vær også forsigtig med varm damp og luft, når du tager panden ud af apparatet.
- De tilgængelige overflader kan blive varme under brug.
- Panden, kurven og tilbehøret inde i apparatet bliver varme under brug. Vær forsigtig, når du håndterer dem.
- Placer ikke apparatet på eller i nærheden af en varm gasovn eller alle typer elektrisk komfur og elektriske kogeplader eller i en opvarmet ovn.
- Brug aldrig lette ingredienser eller bagepapir i apparatet.
- Placer ikke apparatet på eller i nærheden af brændbare materialer som et bordklæde eller gardin.
- Lad ikke apparatet køre uden opsyn.
- Tag straks stikket ud af apparatet, hvis du ser mørk røg komme ud af apparatet. Vent på, at røgudledningen stopper, før du trækker panden ud af apparatet.
- Tilslut ikke apparatet eller betjene styrepanelet med våde hænder.

Forsigtig

Dette apparat er kun beregnet til almindeligt husholdningsbrug.

- Returner altid apparatet til et servicecenter, der er godkendt af producenten, til eftersyn eller reparation. Forsøg ikke at reparere apparatet selv, da garantien bliver ugyldig.
- Hvis apparatet bruges forkert eller til professionelle eller semiprofessionelle formål eller ikke bruges i henhold til instruktionerne i brugsanvisningen, bliver garantien ugyldig og producenten afviser ethvert ansvar for skader, der opstår.
- Anbring og brug altid apparatet på en tør, stabil, vandret og horisontal overflade.
- Tag altid stikket ud af apparatet efter brug.
- Lad apparatet køle af i ca. 30 minutter, før du håndterer eller rengør det.
- Sørg for, at ingredienserne, der er tilberedt i dette apparat, bliver gylden-gule i stedet for mørke eller brune. Fjern brændte rester. Fritér ikke friske kartofler ved en temperatur over 180 ° C (for at minimere produktionen af acrylamid)
- Sørg altid for, at maden er fuldt tilberedt i apparatet.
- Når du tilbereder fedtholdig mad, kan apparatet udsende røg.

Elektromagnetiske felter (EMF)

Dette apparat overholder alle gældende standarder og regulativer vedrørende elektromagnetiske felter.

AIR FRYER DIAGRAM

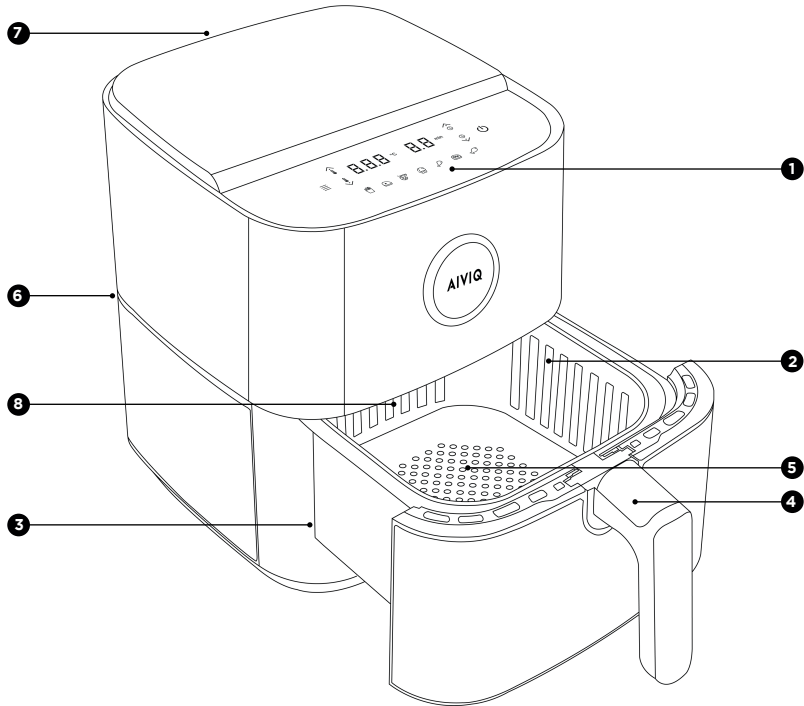

- 1. Kontrolpanel
- 2. MAX-indikation
- 3. Kurv
- 4. Kurvudløserknap (dobbelt pande)

- 5. Pande
- 6. Strømkabel
- 7. Luftudgang
- 8. Luftindtag

DISPLAY DIAGRAM

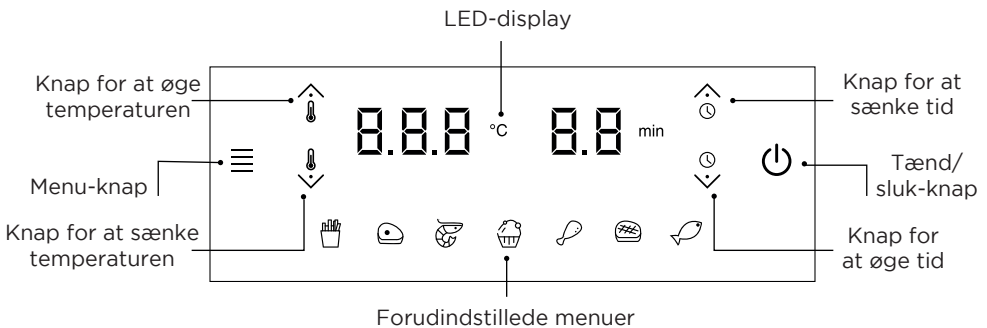

Før første brug

1. Fjern alle emballagematerialer.
2. Fjern eventuelle klistermærker eller etiketter (hvis tilgængelige) fra apparatet.
3. Rengør grundigt apparatet, før det bruges første gang. Rengør panden og kurven med varmt vand, opvaskemiddel og en ikke-skridsikker svamp. Tør udvendigt af apparatet med en fugtig klud.

Forberedelse til brug

Anbring apparatet på en stabil, horisontal, vandret og varmebestandig overflade.

Bemærk:

- Placer ikke noget ovenpå eller på siderne af apparatet. Dette kan forstyrre luftstrømmen og påvirke fritureresultatet.
- Placer ikke det i brug værende apparat i nærheden eller under genstande, der kan blive beskadiget af damp, som fx vægge og skabe

Brug af apparatet

1. Sæt stikket i en jordet stikkontakt.
2. Fjern tilbehøret fra apparatet ved at trække i håndtaget.
3. Læg ingredienserne i de tilhørende dele.
4. Sæt tilbehøret i air fryeren.
5. Tryk på tænd/sluk-knappen for at tænde for apparatet.
6. Tryk på knappen for at øge eller sænke temperaturen for at indstille den ønskede temperatur.
7. Tryk på knappen for at øge tid for at indstille den ønskede tid.
8. Tryk på tænd/sluk-knappen for at starte tilberedningsprocessen.

Bemærk:

- Under tilberedning vises temperaturen og tiden alternerende.
- Se i madtabellen med grundlæggende tilberedningsindstillinger for forskellige typer af mad.

Tip:

- Under tilberedning, hvis du vil ændre tilberedningstiden eller temperaturen, skal du trykke på den tilhørende op- eller ned-knap når som helst for at gøre det.
- Enheden er automatisk i pause-tilstand, når du åbner døren. Tilberedningsprocessen fortsætter, når døren er lukket.

Bemærk:

- Hvis du ikke indstiller den krævede tilberedningstid inden for 30 minutter, slukker apparatet automatisk af sikkerhedsårsager.
- Nogle ingredienser kræver rystning eller drejning midt under tilberedningstiden (se 'madtabel'). For at ryste ingredienserne, skal du trække panden med kurven ud, placere den på et varmebestandigt arbejdsbord, skubbe låget til side og trykke på kurveudløserknappen for at fjerne kurven og ryste den. Sæt derefter kurven tilbage i panden og skub den tilbage i apparatet.
- Hvis du indstiller timeren til halvdelen af tilberedningstiden, og du hører timerens signal, er det tid til at ryste eller dreje ingredienserne. Husk at nulstille timeren til den tilbageværende tilberedningstid.

9. Når du hører timerens signal, er tilberedningstiden udløbet.

Bemærk:

- Du kan stoppe tilberedningsprocessen manuelt. Tryk på On/Off-knappen for at gøre dette.

10. Træk panden ud og tjek, om ingredienserne er klar.
11. For at fjerne små ingredienser (f.eks. pommes frites), skal du løfte kurven ud af panden ved først at skubbe låget til side og derefter trykke på kurveudløserknappen.
12. Tøm kurveindholdet i en skål eller på et fad. Fjern altid kurven fra panden for at tømme indholdet, da varm olie kan være i bunden af panden.
13. Når en portion ingredienser er klar, er Airfryeren straks klar til at forberede en anden portion.

Bemærk:

- Gentag trin 3 til 12, hvis du vil forberede en anden portion.

Tilberedning med en forudindstilling

1. Følg trin 1 til 5.
2. Tryk på menu-knappen, og alle forudindstillede listen vil tænde. Tryk på menu-knappen så ofte, som din ønskede forudindstilling blinker.
3. Start tilberedningsprocessen ved at trykke på

Fødevarerlabel

Tabellen nedenfor hjælper dig med at vælge de grundlæggende indstillinger for de fødevarer, du vil tilberede.

Bemærk:

- Hold in mente, at disse indstillinger er forslag. Da ingredienserne varierer i oprindelse, størrelse, form og mærke, kan vi ikke garantere den bedste indstilling for dine ingredienser.
- Når du tilbereder større mængder mad (f.eks. pommes frites, rejer, kyllingelår, frosne snacks), skal du ryste, vende eller røre ingredienserne i kurven 2-3 gange for at opnå et ensartet resultat.

Tilberedning af hjemmelavet pommes frites

For at lave gode hjemmelavet pommes frites i airfryeren:

- Vælg en kartoffelvariant, der egner sig til at lave pommes frites, f.eks. friske, (let) melede kartofler.
 - Det er bedst at airfry pommes frites i portioner på op til 500 g/18 oz for et ensartet resultat. Større pommes frites er tendens til at være mindre sprøde end mindre pommes frites.
1. Skræl kartoflerne og skær dem i stænger (1 x 1 cm/0.4 x 0.4 inches tykke).
 2. Lad kartoffelstængerne trække i en skål med vand i mindst 30 minutter.
 3. Tøm skålen og tør kartoffelstængerne med et viskestykke eller et køkkenrulle.
 4. Hæld en spiseskefuld madolie i skålen, put kartoffelstængerne i skålen og rør rundt, indtil de er dækket af olie.
 5. Tag kartoffelstængerne op med fingrene eller en skimmer, så overskydende olie bliver i skålen.

Bemærk:

- Hæld ikke pindene i kurven på én gang for at undgå for meget olie i panden.
6. Læg pindene i kurven.
 7. Steg kartoffelpindene og ryst kurven 2-3 gange under tilberedningen.

Rengøring**ADVARSEL:**

- Lad kurven, panden og indersiden af apparatet køle helt ned, før du starter rengøringen.
 - Panden, kurven og indersiden af apparatet har en anti-adhæsion belægning. Brug ikke metal køkkenredskaber eller skræppe rengøringsmidler, da dette kan beskadige belægningen. Rengør apparatet efter hver brug. Fjern olie og fedt fra bunden af panden efter hver brug.
1. Tag stikket ud af stikkontakten og lad apparatet køle ned. Fjern panden og kurven for at lad apparatet køle ned hurtigere.
 2. Bortskaf fedt eller olie fra bunden af panden.
 3. Rengør panden og kurven i en opvaskemaskine. Du kan også rengøre dem med varmt vand, opvaskemiddel og en ikke-skrap svamp.

Bemærk:

- Sæt panden med gummipluggen i opvaskemaskinen. Fjern ikke gummipluggen før rengøring.

Tip:

- Hvis madrester er siddet fast i panden eller kurven, kan du lade dem trække i varmt vand og opvaskemiddel i 10-15 minutter. Trækningen løsner madresterne og gør det lettere at fjerne dem. Sørg for at bruge et opvaskemiddel, der kan opløse olie og fedt. Hvis der er fedtpletter på panden eller kurven, og du ikke har kunnet fjerne dem med varmt vand og opvaskemiddel, skal du bruge en flydende fedtjern.
 - Hvis det er nødvendigt, kan madrester, der er siddet fast på varmeelementet, fjernes med en blød til medium børste. Brug ikke en stålbørste eller en hård børste, da dette kan beskadige belægningen på varmeelementet.
1. Tør udvendigt af apparatet med en fugtig klud.
 2. Rengør varmeelementet med en rengøringsbørste for at fjerne madrester.
 3. Rengør indersiden af apparatet med varmt vand og en ikke-skrap svamp.

Opbevaring

1. Tag stikket ud af apparatet og lad det køle ned.
2. Sørg for, at alle dele er rene og tørre, inden de opbevares.
3. Skub ledningen ind i ledningens opbevaringsrum. Fastgør ledningen ved at sætte den i ledningens fastgørelsesslot.

Tekniske Specifikationer

Model No	Rated spænding	Rated strøm
AAF-S210	220-240V- 50Hz	1700W

Bortskaffelsesoplysninger



Dette betyder, at dette produkt ikke må bortskaffes sammen med andet husholdningsaffald i hele EU. For at undgå mulige skader på miljøet eller menneskers sundhed fra ukontrolleret affaldshåndtering, skal det bortskaffes ansvarligt for at fremme den bæredygtige genbrug af materialer. For at returnere dit brugte enhed, bedes du bruge returnerings- og indsamlingssystemerne eller kontakte forhandleren, hvor produktet blev købt. De kan tage dette produkt til miljøvenlig genanvendelse.

AIVIQ ApS
Navervænget 3
4000 Roskilde
Denmark

VIKTIGT:

Läs användarmanualen noga innan du använder apparaten och spara den för framtida referens:

FARA

- Lägg alltid ingredienserna som ska friteras i korgen för att förhindra att de kommer i kontakt med värmeelementen.
- Täck inte luftintaget och luftutgångsöppningarna medan apparaten är i drift.
- Fyll inte pannan med olja eftersom det kan orsaka brandfara.
- Sänk aldrig ner apparaten i vatten eller annan vätska eller skölj den under kranen.
- Låt inte vatten eller annan vätska tränga in i apparaten för att undvika elektriska stötar.
- Lägg aldrig någon mat i korgen som överskrider den maximala nivån som anges.
- Rör inte insidan av apparaten medan den är i drift.
- Kontrollera alltid att värmeelementet är fritt och att inget matrester fastnat i värmeelementet.

VARNING

- Kontrollera att spänningen som anges på apparaten motsvarar den lokala nätspänningen innan du ansluter apparaten.
- Använd inte apparaten om kontakten, nätsladden eller själva apparaten är skadad.
- Om nätsladden är skadad måste den bytas ut av tillverkaren, dess serviceagent eller motsvarande kvalificerade personer för att undvika fara.
- Denna apparat är avsedd att användas i hushåll och inomhus.
- Denna apparat är inte avsedd för användning av personer (inklusive barn) med minskade fysiska, sensoriska eller mentala förmågor eller bristande erfarenhet och kunskap, såvida de inte har fått övervakning eller instruktioner om användning av apparaten av en person ansvarig för deras säkerhet.
- Barn bör övervakas för att säkerställa att de inte leker med apparaten.
- Denna apparat kan användas av barn från 8 år och uppåt och personer med minskade fysiska, sensoriska eller mentala förmågor eller bristande erfarenhet och kunskap om de har fått övervakning eller instruktioner om att använda apparaten på ett säkert sätt och förstår riskerna involverade. Barn ska inte leka med apparaten. Rengöring och användarunderhåll ska inte utföras av barn om de inte är över 8 år och övervakade.
- Håll apparaten och dess sladd utom räckhåll för barn under 8 år.
- Håll nätsladden borta från heta ytor.
- Anslut bara apparaten till en jordad vägguttag. Se alltid till att kontakten är ordentligt insatt i vägguttaget.
- Denna apparat är inte avsedd att styras med hjälp av en extern timer eller ett separat fjärrstyrningssystem.
- Placera inte apparaten mot en vägg eller mot andra apparater. Lämna minst 10 cm fri yta på baksidan och sidorna och 10 cm fri yta ovanför apparaten. Placera ingenting på apparaten.
- Använd inte apparaten för något annat än vad som beskrivs i användarmanualen.

- Under varmluftsriterandet släpps varm ånga ut genom luftutloppsöppningarna. Håll händerna och ansiktet på säker avstånd från ångan och från luftutloppsöppningarna. Var också försiktig med varm ånga och luft när du tar ut plåten från apparaten.
- De tillgängliga ytorna kan bli varma under användning.
- Plåten, korgen och tillbehören inuti apparaten blir varma under användning. Var försiktig när du hanterar dem.
- Placera inte apparaten på eller nära en varm gasugn eller alla typer av elektrisk spis och elektriska kokplattor, eller i en uppvärmd ugn.
- Använd aldrig lätta ingredienser eller bakpapper i apparaten.
- Placera inte apparaten på eller nära brännbara material som en duk eller gardin.
- Låt inte apparaten gå ouppsedd.
- Koppla omedelbart från apparaten om du ser mörk rök som kommer ut ur apparaten. Vänta tills rökemissionen har upphört innan du drar ut plåten från apparaten.
- Koppla inte in apparaten eller använd kontrollpanelen med våta händer.

Varning

Denna apparat är avsedd endast för normal hushållsanvändning.

- Lämna alltid tillbaka apparaten till en servicecenter som är auktoriserad av tillverkaren för undersökning eller reparation. Försök inte att reparera apparaten själv, annars garantin blir ogiltig.
- Om apparaten används felaktigt eller för professionella eller semiprofessionella syften eller om den inte används enligt instruktionerna i bruksanvisningen, blir garantin ogiltig och tillverkaren avböjer allt ansvar för skador som orsakats.
- Placera och använd alltid apparaten på en torr, stabil, nivå och horisontell yta.
- Koppla alltid från apparaten efter användning.
- Låt apparaten svalna i ca 30 minuter innan du hanterar eller rengör den.
- Se till att ingredienserna som tillagas i denna apparat blir guldgula istället för mörka eller bruna. Ta bort brända rester. Friter inte färska potatisar vid en temperatur över 180 ° C (för att minimera produktionen av acrylamid)
- Se alltid till att maten är helt färdiglagad i apparaten.
- När du lagar fet mat kan apparaten släppa ut rök.

Elektromagnetiska fält (EMF)

Denna apparat uppfyller alla tillämpliga standarder och föreskrifter när det gäller elektromagnetiska fält.

LUFTFRITÖRS DIAGRAM

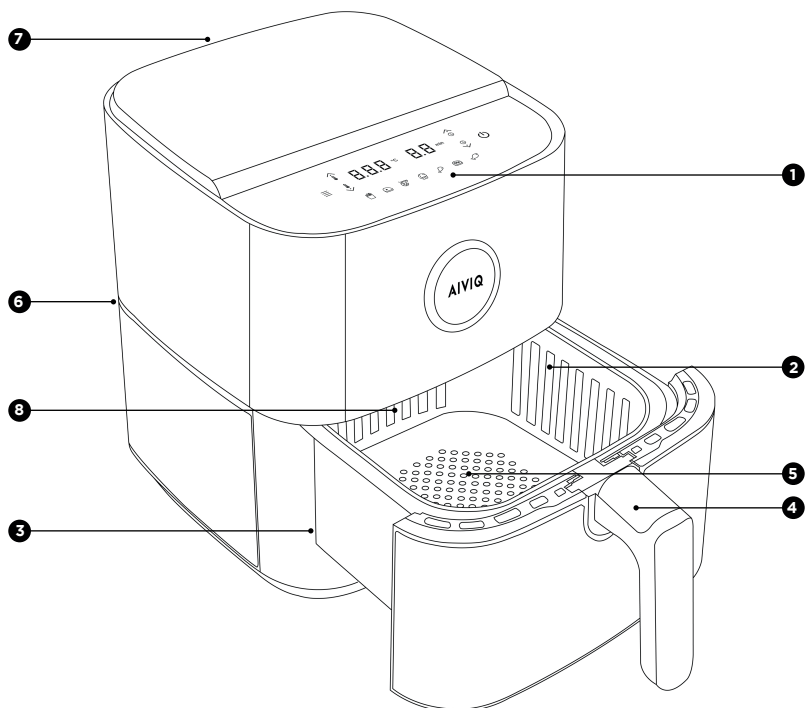

- | | |
|---------------------------------|----------------|
| 1. Kontrollpanel | 5. Plåt |
| 2. MAX indikation | 6. Ström kabel |
| 3. Korg | 7. Luftutlopp |
| 4. Korg utlösningknapp (Dubbla) | 8. Luftintag |

DIAGRAM ÖVER SKÄRMEN

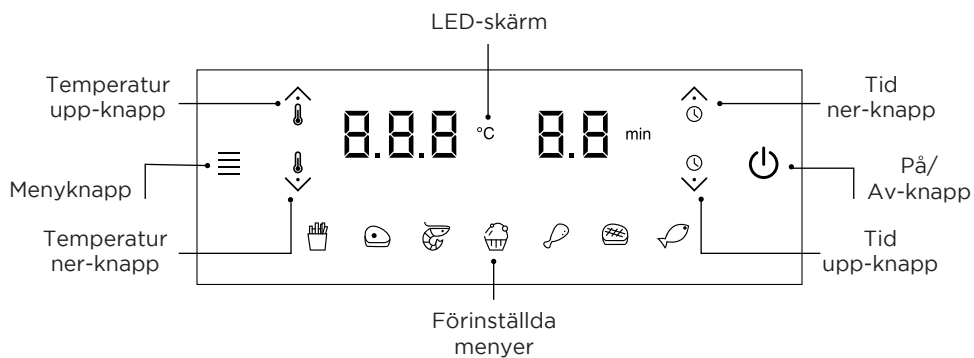

Innan första användning

1. Ta bort all förpackningsmaterial.
2. Ta bort eventuella klistermärken eller etiketter (om tillgängliga) från apparaten.
3. Rengör noggrant apparaten innan första användningen. Rengör plåten och korgen med varmt vatten, diskmedel och en mjuk svamp. Torka av ytorna på utsidan av apparaten med en fuktig trasa.

Förberedelse för användning

Placera apparaten på en stabil, horisontell, nivå och värmetålig yta.

Observera:

- Lägg inte något på eller på sidorna av apparaten. Detta kan störa luftflödet och påverka friteringsresultatet.
- Placera inte den pågående apparaten nära eller under objekt som kan skadas av ånga, såsom väggar och skåp.
- Lämna gummiproppen i plåten. Ta inte bort den innan matlagning.

Användning av apparaten

1. Sätt i proppen i en jordad vägguttag.
2. Ta bort tillbehören från apparaten genom att dra i handtaget.
3. Lägg ingredienserna i motsvarande delar
4. Sätt tillbehören i luftfritören.
5. Tryck på strömbrytaren På/Av för att slå på apparaten.
6. Tryck på temperatur upp eller ner-knappen för att ställa in önskad temperatur.
7. Tryck på tid upp-knappen för att ställa in önskad tid.
8. Tryck på På/Av-knappen för att starta matlagningen.

Observera:

- Under matlagningen visas temperaturen och tiden alternerande.
- Se till att konsultera mat tabellen med grundläggande inställningar för olika typer av mat.

Tips:

- Under matlagningen, om du vill ändra matlagningstiden eller temperaturen, tryck på motsvarande upp eller ner-knappen när som helst för att göra detta.
- Enheten är automatiskt i pausläge när du öppnar dörren. Matlagningen fortsätter när dörren stängs.

Observera:

- Om du inte ställer in den önskade matlagningstiden inom 30 minuter stängs apparaten automatiskt av av säkerhetsskäl.
- Vissa ingredienser kräver att man skakar eller vänder dem halvvägs genom matlagningstiden (se "mat tabellen"). För att skaka ingredienserna, dra ut plåten med korgen, placera den på en värmetålig arbetsyta, skjut på locket och tryck på korg utlösningsknappen för att ta bort korgen och skaka korgen. Lägg sedan tillbaka korgen i plåten och skjut tillbaka dem till apparaten.
- Om du ställer in timern till halva matlagningstiden och du hör timern ringa är det dags att skaka eller vända ingredienserna. Se till att återställa timern till den återstående matlagningstiden.

9. När du hör timern ringa har matlagningstiden gått ut.

Observera:

- Du kan manuellt avbryta matlagningen. För att göra detta, tryck på På/Av-knappen.

10. Dra ut plåten och kontrollera om ingredienserna är färdiga.
11. För att ta bort små ingredienser (t.ex. pommes frites), lyft korgen ur plåten genom att först skjuta på locket, och sedan trycka på korg utlösningknappen.
12. Töm korgens innehåll i en skål eller på en tallrik. Ta alltid bort korgen från plåten för att tömma innehållet eftersom det kan vara varmt fett i botten av plåten.
13. När en portion ingredienser är färdig, är luftfritören omedelbart redo för att förbereda en annan portion.

Observera:

- Upprepa steg 3 till 12 om du vill förbereda en annan portion.

Matlagning med förinställning

1. Följ steg 1 till 5.
2. Tryck på Menyknappen och alla förinställda listor kommer att tändas. Tryck på Menyknappen så många gånger som din önskade förinställning blinkar.
3. Starta matlagningen genom att trycka på På/Av-knappen.

Mat tabell

Tabellen nedan hjälper dig att välja grundinställningarna för de typer av mat du vill förbereda.

Observera:

- Tänk på att dessa inställningar är förslag. Eftersom ingredienserna skiljer sig åt i ursprung, storlek, form samt märke, kan vi inte garantera den bästa inställningen för dina ingredienser.
- När du förbereder större mängder mat (t.ex. pommes frites, räkor, kycklinglår, färdigfrysta snacks), skaka, vänd eller rör ingredienserna i korgen 2 till 3 gånger för att uppnå ett jämnt resultat.

Att göra hemgjorda pommes frites

För att göra fantastiska hemgjorda pommes frites i luftfritören:

- Välj en potatissort som är lämplig för att göra pommes frites, t.ex. färska, (lätt) mjöliga potatisar.
 - Det är bäst att luftfritera pommes frites i portioner på upp till 500 g/18 oz för ett jämnt resultat. Större pommes frites tenderar att vara mindre krispiga än mindre pommes frites.
1. Skala potatisen och skär den i stavar (1 x 1 cm/0,4 x 0,4 tum tjocka).
 2. Lägg potatisstavarna i en skål med vatten i minst 30 minuter.
 3. Töm skålen och torka potatisstavarna med en diskhandduk eller papperhandduk.
 4. Häll en matsked matolja i skålen, lägg i stavarna och blanda tills stavarna är täckta av olja.
 5. Ta bort stavarna från skålen med fingrarna eller en silad köksredskap så att det överflödiga fettet återstår i skålen.

Observera:

- Vänd inte på skålen för att hålla alla stavar i korgen på en gång för att förhindra att det överflödiga fett går ner i plåten.
6. Lägg i stavarna i korgen.
 7. Friter potatisstavarna och skaka korgen 2-3 gånger under matlagningen.

Rengöring**VARNING:**

- Låt korgen, plåten och insidan av apparaten svalna helt innan du börjar rengöra.
 - Plåten, korgen och insidan av apparaten har en anti-adhäsiv beläggning. Använd inte metalliska köksredskap eller abrasiva rengöringsmedel eftersom detta kan skada beläggningen.
Rengör apparaten efter varje användning. Ta bort fett och olja från botten av plåten efter varje användning
1. Ta ut kontakten från vägguttaget och låt apparaten svalna.
Ta bort plåten och korgen för att luftfritören ska svalna snabbare.
 2. Kasta det smälta fett eller oljan från botten av plåten.
 3. Rengör plåten och korgen i en diskmaskin. Du kan också rengöra dem med varmt vatten, diskmedel och en mjuk svamp.

Observera:

- Sätt plåten med gummiproppen i diskmaskinen. Ta inte bort gummiproppen innan rengöring.

Tips:

- Om matrester fastnat i plåten eller korgen kan du låta dem sjuda i varmt vatten och diskmedel i 10-15 minuter. Såsom löser upp matrester och gör det lättare att ta bort. Se till att du använder ett diskmedel som kan lösa upp olja och fett. Om det finns fettfläckar på plåten eller korgen och du inte har kunnat ta bort dem med varmt vatten och diskmedel, använd en flytande avfettare.
 - Om det behövs, kan matrester som fastnat på värmeelementet tas bort med en mjuk till medium borste. Använd inte en ståltrådsborste eller en hård borste, eftersom detta kan skada beläggningen på värmeelementet.
1. Torka utsidan av apparaten med en fuktig trasa.
 2. Rengör värmeelementet med en rengöringsborste för att ta bort matrester.
 3. Rengör insidan av apparaten med varmt vatten och en mjuk svamp.

Förvaring

1. Dra ut kontakten från apparaten och låt den svalna.
2. Se till att alla delar är rena och torra innan förvaring.
3. Tryck in sladden i förvaringsfacket för sladden. Fäst sladden genom att sätta den i fästplatsen för sladden.

Tekniska Specifikationer

Modell Nr	Nominell spänning	Effekt
AAF-S210	220-240V- 50Hz	1700W

Information om avfallshantering



Detta anger att detta produkt inte ska kasseras tillsammans med annat hushållsavfall i hela EU. För att förebygga skada på miljön eller människors hälsa från okontrollerad avfallshantering, återvinn det ansvarsfullt för att främja hållbar återanvändning av materialresurser. För att returnera din använda enhet, använd retur- och insamlingsystem eller kontakta återförsäljaren där produkten köptes. De kan ta emot detta produkt för miljömässigt säker återvinning.

AIVIQ ApS
Navervænget 3
4000 Roskilde
Denmark

VIKTIG:

Les brukermanualen nøye før du bruker apparatet og spar den til senere referanse:

FARE

- Alltid legg ingrediensene som skal stekes i kurven, for å unngå kontakt med varmeelementene.
- Ikke dekk til luftinntak og luftuttak mens apparatet er i bruk.
- Ikke fyll pannen med olje da dette kan utgjøre en brannfare.
- Dypp aldri apparatet i vann eller annen væske, og skyll det heller ikke under springen.
- Sørg for at det ikke kommer vann eller annen væske inn i apparatet for å unngå elektrisk støt.
- Ikke legg mer mat i kurven enn det maksimale nivået som er angitt.
- Rør aldri ved innsiden av apparatet mens det er i bruk.
- Sørg alltid for at varmeelementet er rent og at ingen mat sitter fast i det.

ADVARSEL

- Sjekk om spenningen som er angitt på apparatet samsvarer med den lokale nettspenningen før du kobler til apparatet.
- Ikke bruk apparatet hvis støpselet, nettledningen eller selve apparatet er skadet.
- Hvis nettledningen er skadet, må den byttes ut av produsenten, serviceagenten eller kvalifiserte personer for å unngå fare.
- Dette apparatet er beregnet for bruk i husholdninger og innendørs.
- Dette apparatet er ikke beregnet for bruk av personer (inkludert barn) med redusert fysisk, sensorisk eller mental kapasitet, eller manglende erfaring og kunnskap, med mindre de er gitt tilsyn eller instruksjon om bruk av apparatet av en person ansvarlig for deres sikkerhet.
- Barn bør være under oppsyn for å sikre at de ikke leker med apparatet.
- Dette apparatet kan brukes av barn fra 8 år og eldre, og personer med redusert fysisk, sensorisk eller mental kapasitet eller manglende erfaring og kunnskap, dersom de har fått tilsyn eller instruksjon om å bruke apparatet på en trygg måte og forstår farene som er involvert. Barn skal ikke leke med apparatet. Rengjøring og bruker vedlikehold skal ikke utføres av barn med mindre de er eldre enn 8 år og under tilsyn.
- Hold apparatet og ledningen utenfor rekkevidde for barn under 8 år.
- Hold nettledningen unna varme overflater.
- Koble alltid apparatet til en jordet stikkontakt. Sørg alltid for at støpselet er riktig satt inn i stikkontakten.
- Dette apparatet er ikke ment å bli operert ved hjelp av en ekstern timer eller et separat fjernkontrollsystem.
- Ikke plasser apparatet mot en vegg eller mot andre apparater. La minst 10 cm fri plass på baksiden og sidene og 10 cm fri plass over apparatet. Ikke legg noe på toppen av apparatet.
- Ikke bruk apparatet til noe annet formål enn det som er beskrevet i brukermanualen.

- Under varmluftsteking slippes varm damp ut gjennom luftuttaket. Hold hendene og ansiktet ditt på en trygg avstand fra dampen og luftuttaket. Vær også forsiktig med varm damp og luft når du tar ut pannen fra apparatet.
- De tilgjengelige overflatene kan bli varme under bruk.
- Pannen, kurven og tilbehøret inne i apparatet blir varmt under bruk. Vær forsiktig når du håndterer dem.
- Ikke plasser apparatet på eller i nærheten av en varm gasskomfyr, elektrisk komfyr eller varmeplater, eller i en oppvarmet ovn.
- Bruk aldri lette ingredienser eller bakepapir i apparatet.
- Ikke plasser apparatet på eller i nærheten av brennbare materialer som et duk eller gardin.
- Ikke la apparatet være i drift uten tilsyn.
- Koble umiddelbart fra apparatet hvis du ser mørk røyk komme ut av apparatet. Vent til røyken stopper før du trekker ut pannen fra apparatet.
- Ikke koble til apparatet eller betjen kontrollpanelet med våte hender.

Advarsel

Dette apparatet er kun ment for normal bruk i husholdninger.

- Returner alltid apparatet til en service-senter som er autorisert av produsenten for undersøkelse eller reparasjon. Ikke prøv å reparere apparatet selv, ellers blir garantien ugyldig.
- Hvis apparatet brukes på feil måte, til profesjonelle eller halvprofesjonelle formål, eller hvis det ikke brukes i samsvar med instruksjonene i brukermanualen, blir garantien ugyldig og produsenten fraskriver seg ethvert ansvar for skade forårsaket.
- Plasser alltid og bruk apparatet på en tørr, stabil, jevn og horisontal overflate.
- Koble alltid fra apparatet etter bruk.
- La apparatet avkjøles i ca. 30 minutter før du håndterer eller rengjør det.
- Sørg for at ingrediensene som tilberedes i dette apparatet kommer ut. gyllen-gule i stedet for mørke eller brune. Fjern brente rester. Ikke stek ferske poteter ved en temperatur over 180°C (for å minimere produksjonen av akrylamid).
- Sørg alltid for at maten er helt gjennomstekt i apparatet.
- Når fet mat tilberedes, kan apparatet slippe ut røyk.

Elektromagnetiske felt (EMF)

Dette apparatet oppfyller alle gjeldende standarder og forskrifter når det gjelder elektromagnetiske felt.

LUFTFRYTERDIAGRAM

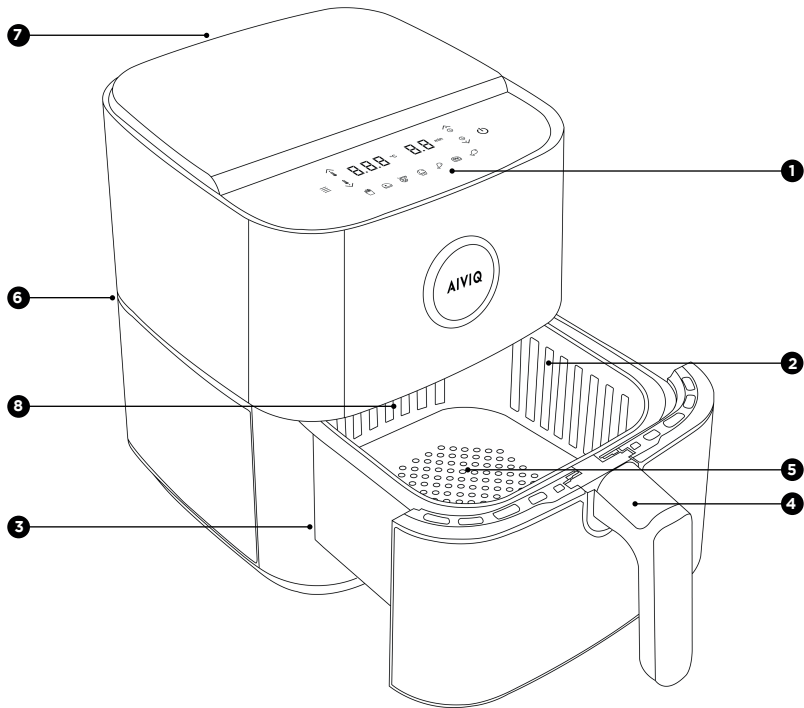

- | | |
|--|-----------------|
| 1. Kontrollpanel | 5. Panne |
| 2. MAX-indikasjon | 6. Strømledning |
| 3. Kurv | 7. Luftuttak |
| 4. Kurvfrigjøringsknapp (dobbel panne) | 8. Luftinntak |

DISPLAYDIAGRAM

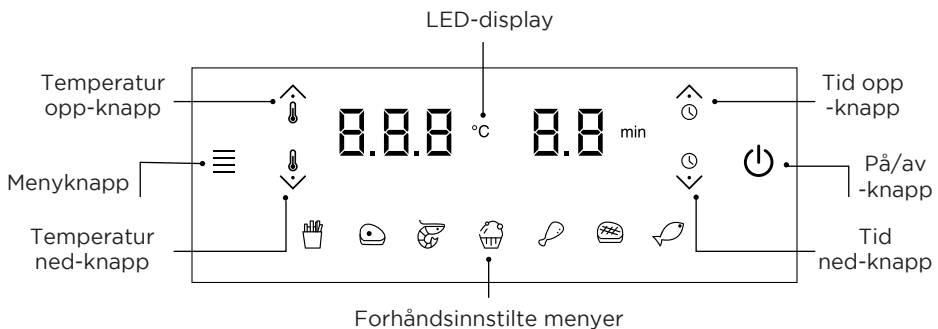

Før første gangs bruk

1. Fjern all emballasjemateriale.
2. Fjern eventuelle klistremerker eller etiketter (hvis tilgjengelig) fra apparatet.
3. Rengjør apparatet grundig før første gangs bruk. Rengjør pannen og kurven med varmt vann, oppvaskmiddel og en ikke-slipende svamp. Tørk av utsiden av apparatet med en fuktig klut.

Forberedelser til bruk

Plasser apparatet på en stabil, horisontal, jevn og varmebestandig overflate.

Merknad:

- Ikke legg noe på toppen eller på sidene av apparatet. Dette kan forstyrre luftstrømmen og påvirke stekeresultatet.
- Ikke plasser det aktive apparatet nær eller under gjenstander som kan bli skadet av damp, som vegger og skap.
- La gummiproppen være i pannen. Ikke fjern den før tilberedning.

Bruk av apparatet

1. Sett inn støpselet i en jordet stikkontakt.
2. Fjern tilbehøret fra apparatet ved å trekke i håndtaket.
3. Legg ingrediensene i de tilsvarende delene.
4. Sett tilbehøret inn i luftfryteren.
5. Trykk på av/på-knappen for å slå på apparatet.
6. Trykk på temperatur opp eller ned-knappen for å stille inn ønsket temperatur.
7. Trykk på tid opp-knappen for å stille inn ønsket tid.
8. Trykk på av/på-knappen for å starte tilberedningsprosessen.

Merknad:

- Mens tilberedningen pågår, vises temperatur og tid vekselvis.
- Se på mat-tabellen med grunnleggende innstillinger for tilberedning av forskjellige

Tips:

- Under tilberedning, hvis du vil endre tilberedningstiden eller temperaturen, trykk på tilsvarende opp- eller ned-knapp når som helst for å gjøre dette.
- Apparatet går automatisk i pausemodus når du åpner døren. Tilberedningsprosessen fortsetter når døren er lukket.

Merknad:

- Hvis du ikke setter den nødvendige tilberedningstiden innen 30 minutter, slås apparatet automatisk av av sikkerhetsmessige årsaker.
- Noen ingredienser krever risting eller vending halvveis i tilberedningstiden (se 'mat-tabell'). For å riste ingrediensene, trekk ut pannen med kurven, sett den på en varmebestandig arbeidsflate, skyv lokket og trykk på kurvutløserknappen for å fjerne kurven og riste den. Deretter setter du kurven tilbake i pannen, og skyver dem tilbake i apparatet.
- Hvis du setter timern til halvparten av tilberedningstiden og hører timerringen, er det på tide å riste eller vende ingrediensene. Sørg for å nullstille timern til gjenværende tilberedningstid.

9. Når du hører timerringen, har tilberedningstiden gått ut.

Merknad:

- Du kan stoppe tilberedningsprosessen manuelt. For å gjøre dette, trykk på av/på-knappen.

10. Trekk ut pannen og sjekk om ingrediensene er ferdige.

11. For å fjerne små ingredienser (for eksempel pommes frites), løft kurven ut av pannen ved å skyve lokket først, og deretter trykke på kurvutløserknappen.
12. Tøm kurvinnholdet i en bolle eller på en tallerken. Fjern alltid kurven fra pannen for å tømme innholdet da varmt olje kan være i bunnen av pannen.
13. Når en batch med ingredienser er klar, er Airfryeren umiddelbart klar til å tilberede en annen batch.

Merknad:

- Gjenta trinn 3 til 12 hvis du vil tilberede en annen batch.

Matlaging med forhåndsinnstilling

1. Følg trinn 1 til 5.
2. Trykk på menyknappen, og alle forhåndsinnstilte alternativer vil lyse opp. Trykk på menyknappen så mange ganger som nødvendig for å velge ønsket forhåndsinnstilling.
3. Start tilberedningsprosessen ved å trykke på av/på-knappen.

Mat-tabell

Tabellen nedenfor hjelper deg med å velge grunnleggende innstillinger for de typene mat du ønsker å tilberede.

Merknad:

- Husk at disse innstillingene er forslag. Siden ingredienser kan variere i opprinnelse, størrelse, form og merke, kan vi ikke garantere den beste innstillingen for ingrediensene dine.
- Når du tilbereder større mengder mat (for eksempel pommes frites, reker, kyllinglår, frosne snacks), rist, vend eller rør ingrediensene i kurven 2-3 ganger for å oppnå et jevnt resultat.

Lage hjemmelagde pommes frites

For å lage deilige hjemmelagde pommes frites i luftfryteren:

- Velg en potetsort som egner seg til å lage pommes frites, for eksempel ferske, (lett) melne poteter.
 - Det er best å tilberede pommes frites i porsjoner på opptil 500 g/18 oz for et jevnt resultat.
1. Større pommes frites blir vanligvis mindre sprø enn mindre pommes frites.
 2. Skrell potetene og kutt dem i staver (1 x 1 cm/0,4 x 0,4 tommer tykke).
 3. Bløtlegg potetstavene i en bolle med vann i minst 30 minutter.
 4. Tøm bollen og tørk potetstavene med et kjøkkenhåndkle eller tørkepapir. Hell en spiseskje med matolje i bollen, legg stavene i bollen og bland til stavene er dekket med olje.
 5. Fjern stavene fra bollen med fingrene eller en hullsleiv slik at overflødig olje blir igjen i bollen.

Merknad:

- Ikke hell alle stavene i kurven på én gang ved å tippe bollen for å unngå at det kommer for mye olje i pannen.
6. Legg stavene i kurven.
 7. Tilbered pommes frites-stavene og rist kurven 2-3 ganger under tilberedning.

Rengjøring**ADVARSEL:**

- La kurven, pannen og innsiden av apparatet kjøle helt ned før du begynner å rengjøre.
 - Pannen, kurven og innsiden av apparatet har et non-stick belegg. Ikke bruk metallkøkkenredskaper eller abrasive rengjøringsmidler da dette kan skade det non-stick belegget. Rengjør apparatet etter hver bruk. Fjern olje og fett fra bunnen av pannen etter hver bruk.
1. Trekk ut støpselet fra stikkontakten og la apparatet kjøle ned. Ta ut pannen og kurven for å la luftfryteren kjøle ned raskere.
 2. Kast utsmeltet fett eller olje fra bunnen av pannen.
 3. Rengjør pannen og kurven i oppvaskmaskinen. Du kan også rengjøre dem med varmt vann, oppvaskmiddel og en ikke-abrasiv svamp.

Merknad:

- Sett pannen med gummiproppen i oppvaskmaskinen. Ikke fjern gummiproppen før rengjøring.

Tips:

- Hvis det er matrester som sitter fast i pannen eller kurven, kan du bløtlegge dem i varmt vann og oppvaskmiddel i 10-15 minutter. Bløtlegging løsner matrester og gjør det lettere å fjerne dem. Sørg for å bruke et oppvaskmiddel som kan løse opp olje og fett. Hvis det er fettflekker på pannen eller kurven og du ikke har klart å fjerne dem med varmt vann og oppvaskmiddel, bruk en flytende avfetter.
 - Om nødvendig kan matrester som sitter fast på varmeelementet fjernes med en myk til middels hard børste. Ikke bruk en stålwirebørste eller en hard børste, da dette kan skade belegget på varmeelementet.
1. Tørk utsiden av apparatet med en fuktig klut.
 2. Rengjør varmeelementet med en rengjøringsbørste for å fjerne eventuelle matrester.
 3. Rengjør innsiden av apparatet med varmt vann og en ikke-abrasiv svamp.

Lagring

1. Trekk ut støpselet fra apparatet og la det avkjøles.
2. Sørg for at alle deler er rene og tørre før de lagres.
3. Skyv ledningen inn i ledningsoppbevaringsrommet. Fest ledningen ved å sette den inn i ledningsfestespalten.

Tekniske spesifikasjoner

Modellnummer	Nominell spenning	Nominell effekt
AAF-S210	220-240V- 50Hz	1700W

Informasjon om avhending



Dette indikerer at dette produktet ikke bør kastes sammen med annet husholdningsavfall i hele EU. For å unngå mulig skade på miljøet eller menneskers helse fra ukontrollert avfallshåndtering, resirkuler det ansvarlig for å fremme bærekraftig gjenbruk av materielle ressurser. For å returnere ditt brukte apparat, bruk retur- og innsamlingsystemene eller kontakt forhandleren der produktet ble kjøpt. De kan ta imot dette produktet for miljøvennlig resirkulering.

AIVIQ ApS
Navervænget 3
4000 Roskilde
Denmark