

**SUPRENT *PRO***

# BEYOND MASTER

Everything in the process makes who you are.

So we're here to witness the birth of the masterpiece.

SUPRENT PRO, the Best Partner of Masters.

## THE PHANTOM

PROFESSIONAL HAIR CLIPPER HC615VX

English .....	1–14
Deutsch .....	15–30
français .....	31–46
Spanish .....	47–62
Italian .....	63–79

# SPECIFICATIONS

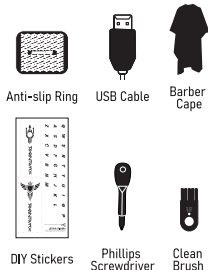
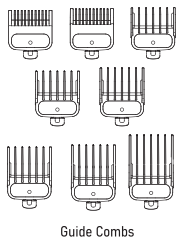
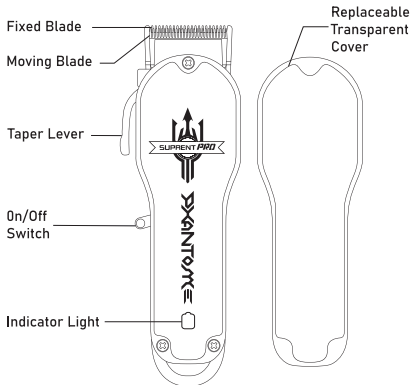

# BASIC PARAMETERS



Motor: 6800RPM  
Operating Voltage: 3V



Charging Time: 4H  
Running Time: 3H  
Charging Interface: USB Cable



Decibel: < 60dB



Battery Type: Lithium Battery  
Power Supply Input: DC 5V 1A  
Battery Capacity: 2500mAh

# PRODUCT DESCRIPTION

Fully charge the clippers before your first use or long-term nonuse (Please use a power adapter with an input voltage not higher than 5V 1A when charging).

## Use instructions

1. Working in first gear, motor speed: 6800rpm;
  2. With soft start function;
- When working, the blue light is long-lighted; the Red light starts flashing when 10% of the power remains;
- When charging, the red light is long-lighted; The red light is off and the blue light is on when

charging is completed;

**Blocking protection:** It will automatically shutdown at current 3A for 3 seconds; at this time, you should immediately shut down the clipper, and check the cause of the blocking;

**Charging high-voltage protection:** when the input voltage is higher than 6.5V, it will stop charging; please replace the charging plug with an input voltage not higher than 6.5V.

Red and blue lights flash alternately when the above protections are on;

## Guide comb installation

1. Please turn off the hair clipper first before installing the guide comb.
2. Slide the guide comb over the top of the scissors blade, then pull down and pull over the back of the blade.
3. To remove the comb, pull up on the back of the guide comb and pull the comb away from the blade.

## Cleaning

To maintain optimum performance, equipment shall be cleaned after each use.

1. Use the cleaning brush provided to clean the residual hair on the blade;
2. Remove the limit combs, the limit combs can be rinsed under running water, make sure they are thoroughly dry before storage or further

use.

3. Oil the blade after each use to ensure the best cutting performance.

**IMPORTANT NOTICE:** The blades must be cleaned and oiled regularly to function properly. Failure to clean and oil the blades regularly will void the warranty. Do not rinse the blades.

3. Oil the blades after each use to ensure optimum cutting performance.

## Oil

For the best cutting performance, oil the blade after each use is highly recommended.

1. Unscrew the cap and cut off the end of the plastic tube with scissors if the oil is used for the first time.
2. Remove the blade guard and turn on the device.
3. Hold the scissors at a 45-degree angle, squeeze the tubing lightly, and drop 2 drops directly onto the blades.
4. Leave the unit on for a few more seconds to allow the oil to spread thoroughly along the length of the blade.
5. Before using on hair, please turn off the hair clipper and gently wipe off excess oil with a cloth.

**Important:** It is recommended to replace the blade head once a year for better cutting performance.

After a 40-minute continuous use, it generally heats up slightly. Please turn off the clipper and restart it after it cools down. If the heat is abnormally high, please stop using it immediately and cool it down for a while before restarting. If the heat persists, please contact customer service via [support@suprent.com](mailto:support@suprent.com).

## HOW TO REALIGN THE BLADES?

1. The moving blade moves in a crying-face curve, so it is normal if you find the blades are a little bit not aligned.
2. Please realign the blades if you remove them for cleaning or replacement. Here are the tips:
  - 1). Match the teeth of the fixed and moving blades point for point. The end of the moving blade teeth should be approximately 0.5-1.0mm lower than the fixed blade.
  - 2). If the blades are not aligned, add a few drops of oil to the blades. Turn the clippers on for a few moments, then turn them off and unplug them.
  - 3). Loosen the screws slightly and adjust the blades until they are aligned.
  - 4). Tighten the screws to secure the blades in place.

If you still have further issues, you are welcome to contact After-sales support without

hesitation via [support@suprent.com](mailto:support@suprent.com)

## HOW TO REMOVE AND REASSEMBLE THE BLADES?

If there is excessive noise, or you need to replace the blades, please follow the below steps:

Step 1. Turn off the hair clipper and adjust the taper (see picture A).

Step 2. Disassemble the screws and the fixed blade. Keep the screws.

Step 3. Disassemble the small moving blade on the plastic shaker and replace it with a new one (see picture B).

Step 4. Assemble and secure the fixed blade with the screw lightly. Make sure that the end of the moving blade teeth is about to 1/32" (1mm) to 1/16" (1.5mm) lower than the end of the fixed blade as shown in picture C and that the moving blade is centered and parallel to the fixed blade.

Warm Tips: The top edge of the fixed blade must be at least 1/32" (1 mm) higher than the top edge of the moving blade and as centered as possible. This is important to prevent the clippers from cutting too close or pinching the skin. Be sure to add a few drops of oil to the blades before running. Don't forget to tighten

the screws after aligning the blades.  
By following the above steps, you can ensure that your clippers will cut hair smoothly and safely.

If you still have troubles, please contact SUPRENT SUPPORT Team for a detailed instruction video via [support@suprent.com](mailto:support@suprent.com)

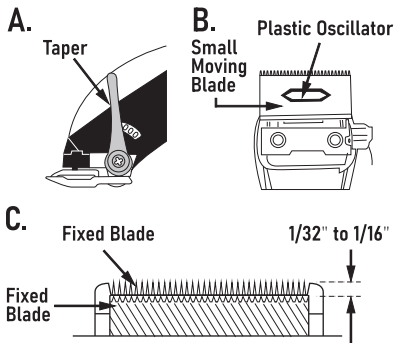

## HOW TO REMOVE AND ASSEMBLE THE BLADES?

To remove the blades, please follow the steps:

1. Please make sure the trimmer is unplugged and off.

2. Turn the trimmer upside down so the teeth of the trimmer face down.

3. Place the trimmer on a flat surface and use a screwdriver to loosen the screws;

4. Use another hand to hold it to avoid blades falling;

To reassemble or replace a trimming blade, follow the steps in reverse:

1. Align the blade pad shaft with the moving blade pad (Picture 2) till the blades secure in place;

2. Please make sure the moving blade edge does not exceed the range of the fixed blade;

3. Align the screw hole of the fixed blade parallel to the upper screw hole of the trimmer and then insert two screws into the blade head and tighten them with a screwdriver.

4. Hold down the blade head while tightening the screws to ensure that the head does not fall off.

If you still have troubles, please contact SUPRENT SUPPORT Team for a detailed instruction video via [support@suprent.com](mailto:support@suprent.com)

2.

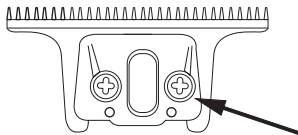

## HOW TO ADJUST THE BLADE ON THE HAIR TRIMMER

1. Use a screwdriver to unscrew the two small screws on the fixed blade.
2. Adjust the distance between the moving and fixed blade with your fingers until the moving blade is flush with the fixed blade or slightly below the fixed blade.
3. Make sure the blades are properly aligned. The teeth of the moving blade should be slightly below the top edge of the fixed blade ruler, about 1 mm apart. If the blades are not aligned correctly, you may cut or scratch your skin when trimming.
4. Ensure that the moving blade does not extend beyond the fixed blade. If the moving blade extends beyond the fixed blade, you may cut your skin.
5. After adjusting the blade to your preferred position, gently tighten the two screws of the fixed blade. If the blade is not adjusted to your satisfaction after testing, please repeat the adjustment process.

## HOW TO USE THE WATERMARK STICKER

1. First tear off the release paper, and then cut out the desired pattern;
  2. Soak in water until the pattern can slide on the surface of the water paper (about 5-10 seconds);
  3. Take it out and stick it on the required position of the sticker by dragging it, scrape it flat with soft glue, and then evenly wipe off the air bubbles and moisture with a soft cloth or paper towel;
  4. Wait for air dry(about 4 hours), tear off the transparent film on the surface, and then complete the transfer;
- Please note that after the sticker is pasted, do not use hard objects or fingernails to scratch the pattern, so as not to cause the pattern to fade!

## HOW TO REPLACE THE COVER

1. Use the screwdriver that comes with the product to unscrew the 3 screws on the cover;
2. Take the cover out of the machine;
3. Replace the required cover, and align the cover with the bottom shell of the fuselage;
4. Use a screwdriver to tighten the 3 screws;

## HOW TO ADJUST THE TAPER?

Hold the hair clipper in one hand and use the other hand to adjust the taper rod.

The taper rod controls the length of the haircut. In the upward position, it will give you a shorter cut. In the downward position, it will give you a longer cut.

To get a longer hair length, slowly push the taper rod down.

To get a shorter hair length, push the taper rod up.

Cleaning the hair clipper

If too much hair gets stuck in the clipper, it will slow down the motor. To remove the hair, keep the clipper turned on and quickly push the taper rod back and forth several times.

After cleaning the hair, oil the blade to keep it sharp and prevent rust.

## ECO-FRIENDLY PACKAGE

SUPRENT advocate being responsible for the earth and society and hope that available resources can be recycled to give value again by professional treatment, thus preventing the earth from waste heaping and environmental

pollution. Therefore SUPRENT uses secondary recycled paper and soy-based inks on all of our packages and blisters to make a contribution to environmental protection and sustainable development.

## WARM TIPS

Q1: Can not cut hairs/Pulling hairs while using  
A1: Please replace the blade as is recommended.

Q2: The blade is rusted;

A1: Daily cleaning. You shall use the provided cleaning brush to clean up the residual hair on the blade, and oil the blade after cleaning. Please do not rinse the blade.

A2: Having been used for too long, please replace the blade.

Q3: cut while using

A1: Do not use too much force against the skin, use lightly against the skin;

A2: When installing/adjusting the cutter head, the teeth of the moving knife should be slightly lower than the upper edge of the fixed knife ruler - the interval is about 1mm - to avoid being scratched during use;

Q4: Unable to charge/when charging, the red and blue lights flash alternately;

A1: The power of the charger is too high, please use a power adapter no higher than 5V 1A, and



charge it with the included charging cable;  
 Q5: Can't boot after using for a period of time  
 A1: This set of products is not waterproof, please do not wash the body under water;  
 Q6: Loud noise

A1: Please confirm whether the screw is tightened;  
 A2: If there is a lot of noise after using for a period of time, it may be caused by hair stuck in the cutter head. Please refer to the cutter head assembly and disassembly tutorial to clean up after disassembly;

Q7: After using it for a period of time, it does not work even though it is turned on

A1: That the hair stuck in the cutter head can be the reason, which triggers the machine stall protection. Please refer to the cutter head assembly and disassembly tutorial to clean up after disassembly;

Q8: The blade heating

A1: Please follow the maintenance tutorial to drip oil before use and after a period of use;  
 Q9: When I received the clipper for the first time, the cutter head was skewed;

A1: Our products are oiled and aligned before leaving the factory; however, the blades may become out of alignment due to impact. If the blade has been removed for cleaning or replacement, it must be realigned. Please refer to the cutter head assembly and disassembly tutorial;

# WARRANTY AND SERVICE

## Warranty Description

From the date of purchase, the main part of the product can enjoy a one-year warranty service (excluding accessories). Product failures due to accidental damage, unauthorized repairs, improper storage and other man-made damage are not covered by the warranty.

If you are satisfied with our product and service, please feel free to share your user experience. If you have any further queries about our product, you are welcome to contact us without any hesitation. We will always be here assisting you.

<b>SUPRENT After-sales Service</b>	support@suprent.com
<b>Website</b>	www.suprent.com
<b>FaceBook</b>	@suprentinfo
<b>Instagram</b>	@suprent_official
<b>Youtube</b>	@suprent

# SPEZIFIKATIONEN

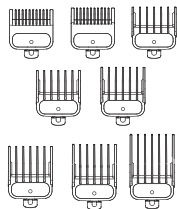
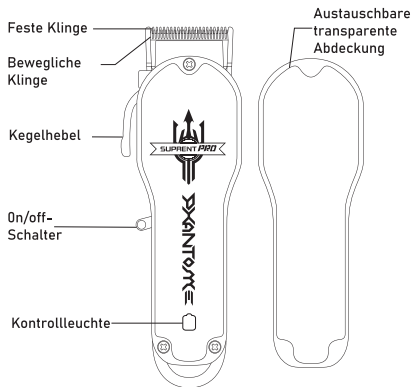

Führungskämme



Anti-Rutsch-Ring



USB-Kabel

Friseur-  
mhang

DIY-Aufkleber

Kreuzschlitz-  
schraubendreherPinsel  
reinigen

# GRUNDPARAMETER



Motor: 6800 U/min  
Betriebsspannung: 3V



Ladezeit: 4 Stunden  
Laufzeit: 3 Stunden  
Ladeschnittstelle: USB-Kabel



Dezibel: <60 dB



Batterietyp: Lithiumbatterie  
Stromversorgungseingang: DC 5 V 1 A  
Batteriekapazität: 2500 mAh

# PRODUKTBESCHREIBUNG

Laden Sie die Haarschneidemaschine vor dem ersten Gebrauch oder bei längerer Nichtbenutzung vollständig auf (Bitte verwenden Sie zum Laden ein Netzteil mit einer Eingangsspannung von nicht mehr als 5 V 1 A).

## Gebrauchsanweisungen

1. Arbeiten im ersten Gang, Motordrehzahl: 6800 U/min;
2. Mit Sanftanlauf Funktion;  
Beim Arbeiten leuchtet das blaue Licht lange; Das rote Licht beginnt zu blinken, wenn noch 10 % der Leistung übrig sind.

Beim Laden leuchtet das rote Licht lange; Das rote Licht ist aus und das blaue Licht leuchtet, wenn der Ladevorgang abgeschlossen ist.

**Blockierschutz:** Automatische Abschaltung bei Stromstärke 3A für 3 Sekunden; Zu diesem Zeitpunkt sollten Sie die Haarschneidemaschine sofort abschalten und die Ursache der Blockierung überprüfen.

**Lade-Hochspannungsschutz:** Wenn die Eingangsspannung höher als 6,5 V ist, stoppt der Ladevorgang; Bitte ersetzen Sie den Ladestecker durch eine Eingangsspannung von nicht mehr als 6,5 V.

Rote und blaue Lichter blinken abwechselnd, wenn die oben genannten Schutzfunktionen aktiviert sind;

## Installation des Führungskamms

1. Bitte schalten Sie den Haarschneider zuerst aus, bevor Sie den Führungskamm installieren.
2. Schieben Sie den Führungskamm über die Oberseite der Scherenklinge, ziehen Sie ihn dann nach unten und ziehen Sie ihn über die Rückseite der Klinge.
3. Um den Kamm zu entfernen, ziehen Sie die Rückseite des Führungskamms nach oben und ziehen Sie den Kamm von der Klinge weg.  
"Reinigung"

## Werden

1. Reinigen Sie die Haarreste auf der Klinge mit der mitgelieferten Reinigungsbürste.
2. Entfernen Sie die Begrenzungskämme. Die Begrenzungskämme können unter fließendem Wasser abgespült werden. Stellen Sie sicher, dass sie vor der Lagerung oder weiteren Verwendung vollständig trocken sind.
3. Ölen Sie die Klinge nach jedem Gebrauch, um die beste Schneidleistung zu gewährleisten.  
**WICHTIGER HINWEIS:** Für eine ordnungsgemäße Funktion müssen die Klingen regelmäßig gereinigt und geölt werden. Wenn die Klingen nicht regelmäßig gereinigt und geölt werden, erlischt die Garantie. Spülen Sie die Klingen nicht aus.

## Öl

Für eine optimale Schneidleistung wird dringend empfohlen, die Klinge nach jedem Gebrauch zu ölen.

1. Schrauben Sie den Deckel ab und schneiden Sie das Ende des Kunststoffröhrchens mit einer Schere ab, wenn das ÖL zum ersten Mal verwendet wird.
2. Entfernen Sie den Klingenschutz und schalten Sie das Gerät ein.
3. Halten Sie die Schere in einem 45-Grad-Winkel, drücken Sie den Schlauch leicht zusammen und tropfen Sie zwei Tropfen direkt auf die

Klingen.

4. Lassen Sie das Gerät noch einige Sekunden eingeschaltet, damit sich das Öl gründlich über die gesamte Länge der Klinge verteilen kann.

5. Bevor Sie den Haarschneider verwenden, schalten Sie ihn bitte aus und wischen Sie überschüssiges Öl vorsichtig mit einem Tuch ab.

6. Nach 40-minütigem Dauergebrauch erwärmt es sich im Allgemeinen leicht. Bitte schalten Sie den Haarschneider aus und starten Sie ihn neu, nachdem er abgekühlt ist. Wenn die Hitze ungewöhnlich hoch ist, beenden Sie bitte sofort die Verwendung und kühlen Sie es eine Weile ab, bevor Sie es erneut starten. Wenn die Hitze weiterhin besteht, wenden Sie sich bitte über [support@suprent.com](mailto:support@suprent.com) an den Kundendienst.

## WIE RICHTET MAN DIE KLINGEN NEU AUS?

1. Die bewegliche Klinge bewegt sich in einer weinenden Kurve, daher ist es normal, wenn Sie feststellen, dass die Klingen etwas nicht ausgerichtet sind.

2. Bitte richten Sie die Klingen neu aus, wenn Sie sie zum Reinigen oder Austauschen entfernen. Hier die Tipps:

1). Passen Sie die Zähne der festen und beweglichen Klingen Punkt für Punkt an. Das Ende der Zähne des beweglichen Messers sollte etwa 0,5–1,0 mm tiefer liegen als das Ende des feststehenden Messers.

2). Wenn die Klingen nicht ausgerichtet sind, geben Sie ein paar Tropfen Öl auf die Klingen. Schalten Sie die Haarschneidemaschine für einige Momente ein, schalten Sie sie dann aus und ziehen Sie den Netzstecker.

3). Lösen Sie die Schrauben leicht und stellen Sie die Klingen so ein, dass sie ausgerichtet sind.

4). Ziehen Sie die Schrauben fest, um die Klingen zu befestigen.

Wenn Sie weiterhin Probleme haben, können Sie sich gerne ohne zu zögern über [support@suprent.com](mailto:support@suprent.com) an den Kundendienst wenden.

## WIE ENTFERNE ICH DIE KLINGEN UND SETZE SIE WIEDER ZUSAMMEN?

Wenn übermäßige Geräusche auftreten oder Sie die Klingen austauschen müssen, befolgen Sie bitte die folgenden Schritte:  
Schritt 1. Schalten Sie den Haarschneider aus

und stellen Sie die Konizität ein (siehe Bild A).  
Schritt 2. Demontieren Sie die Schrauben und die feste Klinge. Bewahren Sie die Schrauben auf.

Schritt 3. Demontieren Sie das kleine bewegliche Messer am Kunststoffschüttler und ersetzen Sie es durch ein neues (siehe Bild B).  
Schritt 4. Montieren Sie die feststehende Klinge und befestigen Sie sie leicht mit der Schraube. Stellen Sie sicher, dass das Ende der beweglichen Klingenzähne etwa 1 mm lang ist, bis  $1/16''$  (1,5 mm) tiefer als das Ende der feststehenden Klinge, wie in Bild C gezeigt, und dass die bewegliche Klinge mittig und parallel zur feststehenden Klinge ausgerichtet ist.

Warme Tipps: Die Oberkante der feststehenden Klinge muss mindestens 1 mm höher als die Oberkante der beweglichen Klinge und so zentriert wie möglich sein. Dies ist wichtig, um zu verhindern, dass die Haarschneidemaschine zu dicht schneidet oder die Haut einklemmt. Geben Sie vor dem Betrieb unbedingt ein paar Tropfen Öl auf die Messer. Vergessen Sie nicht, die Schrauben nach dem Ausrichten der Klingen festzuziehen.

Wenn Sie die oben genannten Schritte befolgen, können Sie sicherstellen, dass Ihre Haarschneidemaschine die Haare reibungslos und sicher schneidet.

Wenn weiterhin Probleme auftreten, wenden Sie sich bitte an das SUPRENT SUPPORT-Team für ein detailliertes Anleitungsvideo unter [support@suprent.com](mailto:support@suprent.com).

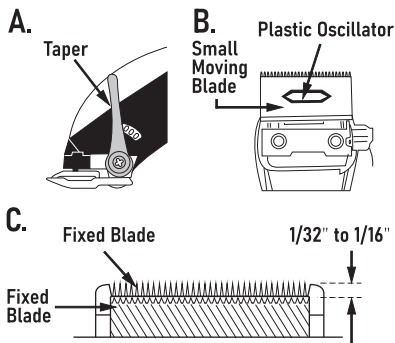

## WIE ENTFERNE UND MONTIERE ICH DIE KLINGEN?

Um die Klingen zu entfernen, befolgen Sie bitte die Schritte:

1. Bitte stellen Sie sicher, dass der Trimmer vom Stromnetz getrennt und ausgeschaltet ist.
2. Drehen Sie den Trimmer um, sodass die

Zähne des Trimmers nach unten zeigen.

3. Stellen Sie den Trimmer auf eine ebene Fläche und lösen Sie die Schrauben mit einem Schraubendreher.

4. Halten Sie es mit einer anderen Hand fest, um ein Herunterfallen der Klingen zu vermeiden.

Um ein Trimmmesser wieder zusammenzubauen oder auszutauschen, befolgen Sie die Schritte in umgekehrter Reihenfolge:

1. Richten Sie die Welle des Klingenpolsters am beweglichen Klingenpolster aus (Bild 2), bis die Klingen fest sitzen.

2. Bitte stellen Sie sicher, dass die Kante der beweglichen Klinge nicht über den Bereich der festen Klinge hinausragt.

^ Richten Sie das Schraubenloch der festen Klinge parallel zum oberen Schraubenloch des Trimmers aus, stecken Sie dann zwei Schrauben in den Klingenkopf und ziehen Sie sie mit einem Schraubendreher fest.

4. Halten Sie den Klingenkopf fest, während Sie die Schrauben festziehen, um sicherzustellen, dass der Kopf nicht herunterfällt.

Wenn weiterhin Probleme auftreten, wenden Sie sich bitte an das SUPRENT SUPPORT-Team für ein detailliertes Anleitungsvideo unter [support@suprent.com](mailto:support@suprent.com).

2.

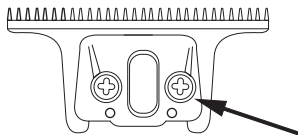

## SO STELLEN SIE DIE KLINGE AM HAARSCHNEIDER EIN

1. Lösen Sie mit einem Schraubendreher die beiden kleinen Schrauben an der feststehenden Klinge.

2. Stellen Sie den Abstand zwischen beweglicher und feststehender Klinge mit Ihren Fingern ein, bis die bewegliche Klinge bündig mit der feststehenden Klinge abschließt oder leicht unter der feststehenden Klinge liegt.

3. Stellen Sie sicher, dass die Klingen richtig ausgerichtet sind. Die Zähne der beweglichen Klinge sollten etwas unterhalb der Oberkante des festen Klingenlineals liegen, etwa 1 mm voneinander entfernt. Wenn die Klingen nicht richtig ausgerichtet sind, kann es beim Trimmen zu Schnittverletzungen oder Kratzern in der Haut kommen.

4. Stellen Sie sicher, dass die bewegliche

Klinge nicht über die feste Klinge hinausragt. Wenn die bewegliche Klinge über die feststehende Klinge hinausragt, kann es zu Schnittverletzungen in der Haut kommen.

5. Nachdem Sie die Klinge auf Ihre bevorzugte Position eingestellt haben, ziehen Sie die beiden Schrauben der festen Klinge vorsichtig fest. Sollte die Klinge nach dem Testen nicht zu Ihrer Zufriedenheit eingestellt sein, wiederholen Sie bitte den Einstellvorgang.

## SO VERWENDEN SIE DEN WASSERZ EICHENAUFKLEBER

1. Reißen Sie zuerst das Trennpapier ab und schneiden Sie dann das gewünschte Muster aus.
2. In Wasser einweichen, bis das Muster auf der Oberfläche des Wasserpapiers gleiten kann (ca. 5–10 Sekunden);
3. Nehmen Sie es heraus und kleben Sie es durch Ziehen an die gewünschte Stelle des Aufklebers, schaben Sie es mit weichem Kleber flach ab und wischen Sie dann Luftblasen und Feuchtigkeit gleichmäßig mit einem weichen Tuch oder Papiertuch ab.
4. Warten Sie, bis die Luft getrocknet ist (ca. 4 Stunden), reißen Sie die transparente Folie von

der Oberfläche ab und schließen Sie dann die Übertragung ab.

Bitte beachten Sie, dass Sie das Muster nach dem Aufkleben des Aufklebers nicht mit harten Gegenständen oder Fingernägeln zerkratzen dürfen, damit das Muster nicht verblasst! "

„So tauschen Sie die Abdeckung aus:

1. Lösen Sie mit dem mitgelieferten Schraubendreher die 3 Schrauben an der Abdeckung.
2. Nehmen Sie die Abdeckung von der Maschine ab;
3. Bringen Sie die erforderliche Abdeckung wieder an und richten Sie die Abdeckung an der Rumpfunterschale aus.
4. Ziehen Sie die 3 Schrauben mit einem Schraubendreher fest.

## WIE STELLT MAN DIE VERJÜNGUNG EIN?

Halten Sie den Haarschneider in einer Hand und stellen Sie mit der anderen Hand die konische Stange ein.

Der konische Stab steuert die Länge des Haarschnitts. In der oberen Position erhalten Sie einen kürzeren Schnitt. In der unteren Position erhalten Sie einen längeren Schnitt. Um eine längere Haarlänge zu erhalten, drücken Sie den Taper-Stab langsam nach

unten.

Um eine kürzere Haarlänge zu erhalten, schieben Sie den Taper-Stab nach oben.

Reinigen des Haarschneiders

Wenn zu viele Haare in der Haarschneidemaschine stecken bleiben, wird der Motor verlangsamt. Um die Haare zu entfernen, lassen Sie die Haarschneidemaschine eingeschaltet und schieben Sie den Taper-Stab mehrmals schnell hin und her.

Nach dem Reinigen der Haare ölen Sie die Klinge, um sie scharf zu halten und Rost vorzubeugen.

## UMWELTFREUNDLICHES PAKET

SUPRENT plädiert dafür, Verantwortung für die Erde und die Gesellschaft zu übernehmen und hofft, dass die verfügbaren Ressourcen durch professionelle Behandlung wiederverwertet werden können und so die Erde vor Müllhaufen und Umweltverschmutzung bewahrt wird. Deshalb verwendet SUPRENT auf allen unseren Verpackungen und Blisterpapieren sekundäres Recyclingpapier und sojabasierte Tinten, um einen Beitrag zum Umweltschutz und zur nachhaltigen Entwicklung zu leisten.

## WARME TIPPS

- F1: Während des Gebrauchs können keine Haare geschnitten bzw. Haare gezogen werden  
 A1: Bitte ersetzen Sie die Klinge wie empfohlen.
- F2: Die Klinge ist verrostet;  
 A1: Tägliche Reinigung. Verwenden Sie die mitgelieferte Reinigungsbürste, um die restlichen Haare auf der Klinge zu entfernen, und ölen Sie die Klinge nach der Reinigung. Bitte spülen Sie die Klinge nicht aus.  
 A2: Bitte tauschen Sie die Klinge aus, wenn sie zu lange verwendet wurde.
- F3: Während des Gebrauchs schneiden  
 A1: Üben Sie nicht zu viel Kraft auf die Haut aus, sondern nur leicht auf die Haut.  
 A2: Bei der Installation/Einstellung des Schneidkopfes sollten die Zähne des beweglichen Messers etwas tiefer als die Oberkante des festen Messerlineals liegen – der Abstand beträgt etwa 1 mm –, um Kratzer während des Gebrauchs zu vermeiden;
- F4: Laden nicht möglich/beim Laden blinken die roten und blauen Lichter abwechselnd;  
 A1: Die Leistung des Ladegeräts ist zu hoch, Bitte verwenden Sie ein Netzteil mit maximal 5 V und 1 A und laden Sie es mit dem mitgelieferten Ladekabel auf.
- F5: Nach längerem Gebrauch kann nicht gestartet werden  
 A1: Dieses Produktset ist nicht wasserdicht.



Bitte waschen Sie den Körper nicht unter Wasser.

F6: Lautes Geräusch

A1: Bitte überprüfen Sie, ob die Schraube festgezogen ist.

A2: Wenn nach längerem Gebrauch starke Geräusche auftreten, kann dies an im Schneidkopf steckenden Haaren liegen. Informationen zum Reinigen nach der Demontage finden Sie im Tutorial zur Montage und Demontage des Schneidkopfs.

F7: Nach längerem Gebrauch funktioniert es nicht, obwohl es eingeschaltet ist

A1: Dass die Haare im Schneidkopf steckengeblieben sind, kann der Grund sein, der den Maschinenstillstandsschutz auslöst. Informationen zum Reinigen nach der Demontage finden Sie im Tutorial zur Montage und Demontage des Schneidkopfs.

F8: Die Klingenheizung

A1: Bitte befolgen Sie die Wartungsanleitung zum Abtropfen von Öl vor und nach einer gewissen Nutzungsdauer.

F9: Als ich die Haarschneidemaschine zum ersten Mal erhielt, war der Schneidkopf schief;

A1: Unsere Produkte werden geölt und ausgerichtet, bevor sie das Werk verlassen. Es kann jedoch sein, dass die Klingen aufgrund von Stößen nicht richtig ausgerichtet sind. Wenn die Klinge zum Reinigen oder Austauschen entfernt wurde, muss sie neu ausgerichtet werden. Weitere Informationen finden Sie im Tutorial zum Auf- und Abbau des Schneidkopfes.

# GARANTIE UND SERVICE

## Garantiebeschreibung

Ab dem Kaufdatum gilt für den Hauptteil des Produkts eine einjährige Garantie (ausgenommen Zubehör). Produktausfälle aufgrund von Unfallschäden, unbefugten Reparaturen, unsachgemäßer Lagerung und anderen vom Menschen verursachten Schäden fallen nicht unter die Garantie.

Wenn Sie mit unserem Produkt und unserem Service zufrieden sind, teilen Sie uns gerne Ihre Erfahrungen mit. Wenn Sie weitere Fragen zu unserem Produkt haben, können Sie uns gerne unverbindlich kontaktieren. Wir werden immer für Sie da sein.

<b>SUPRENT -Kundendienst</b>	support@suprent.com
<b>Website</b>	www.suprent.com
<b>Facebook</b>	@suprentinfo
<b>Instagram</b>	@suprent_official
<b>Youtube</b>	@suprent

# SPECIFICHE

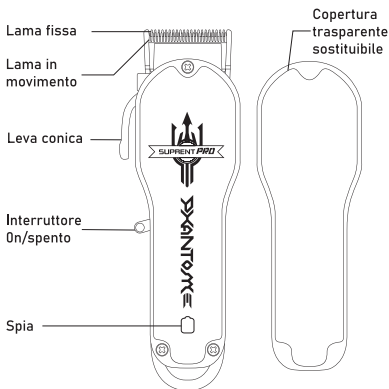

Pettini guida



Anello antiscivolo



Adesivi fai da te



Cavo USB



Capo del Barbiere



Cacciavite a stella



Pennello pulito

# PARAMETRI BASE



Motore: 6800 giri/min  
Tensione operativa: 3 V



Tempo di ricarica: 4 ore  
Durata: 3 ore  
Interfaccia di ricarica: cavo USB



Decibel: <60 dB



Tipo di batteria: batteria al litio  
Ingresso alimentazione: CC 5 V 1 A  
Capacità della batteria: 2500 mAh

# DESCRIPTION DU PRODUIT

Chargez complètement la tondeuse avant votre première utilisation ou une non-utilisation à long terme (veuillez utiliser un adaptateur secteur avec une tension d'entrée ne dépassant pas 5 V 1 A lors du chargement).

## Instructions d'utilisation

1. Travaillant en première vitesse, vitesse du moteur : 6800 tr/min ;
2. Avec fonction de démarrage progressif ; Lorsque vous travaillez, la lumière bleue est allumée pendant une longue période ; le

voyant rouge commence à clignoter lorsqu'il reste 10 % de la puissance ;

Lors du chargement, le voyant rouge reste allumé pendant une longue période ; Le voyant rouge est éteint et le voyant bleu est allumé lorsque la charge est terminée ; Protection contre le blocage : il s'arrêtera automatiquement au courant 3A pendant 3 secondes ; à ce moment-là, vous devez immédiatement arrêter la tondeuse et vérifier la cause du blocage ;

Protection de charge haute tension : lorsque la tension d'entrée est supérieure à 6,5 V, la charge s'arrêtera ; veuillez remplacer la fiche de charge par une tension d'entrée ne dépassant pas 6,5 V.

Les voyants rouges et bleus clignotent alternativement lorsque les protections ci-dessus sont activées ;

## Installation du peigne de guidage

1. Veuillez d'abord éteindre la tondeuse à cheveux avant d'installer le peigne guide.
2. Faites glisser le peigne de guidage sur le dessus de la lame des ciseaux, puis tirez vers le bas et tirez sur l'arrière de la lame.
3. Pour retirer le peigne, tirez sur l'arrière du peigne guide et éloignez le peigne de la lame.

## Nettoyage

Pour maintenir des performances optimales, l'équipement doit être nettoyé après chaque utilisation.

1. Utilisez la brosse de nettoyage fournie pour nettoyer les poils résiduels sur la lame ;
2. Retirez les peignes limites, les peignes limites peuvent être rincés sous l'eau courante, assurez-vous qu'ils sont complètement secs avant de les ranger ou de les utiliser davantage.
3. Huilez la lame après chaque utilisation pour garantir les meilleures performances de coupe.

**AVIS IMPORTANT :** Les lames doivent être nettoyées et huilées régulièrement pour fonctionner correctement. Le fait de ne pas nettoyer et huiler régulièrement les lames annulera la garantie. Ne rincez pas les lames.

## Huile

Pour de meilleures performances de coupe, il est fortement recommandé de lubrifier la lame après chaque utilisation.

1. Dévissez le bouchon et coupez l'extrémité du tube en plastique avec des ciseaux si l'huile est utilisée pour la première fois.

2. Retirez le protège-lame et allumez l'appareil.
3. Tenez les ciseaux à un angle de 45 degrés, pressez légèrement le tube et déposez 2 gouttes directement sur les lames.
4. Laissez l'appareil allumé encore quelques secondes pour permettre à l'huile de se répandre complètement sur toute la longueur de la lame.
5. Avant de l'utiliser sur les cheveux, veuillez éteindre la tondeuse à cheveux et essuyez délicatement l'excès d'huile avec un chiffon.
6. Après 40 minutes d'utilisation continue, il chauffe généralement légèrement. Veuillez éteindre la tondeuse et la redémarrer une fois qu'elle a refroidi. Si la chaleur est anormalement élevée, arrêtez immédiatement de l'utiliser et laissez-la refroidir pendant un moment avant de redémarrer. Si la chaleur persiste, veuillez contacter le service client via [support@suprent.com](mailto:support@suprent.com).

## COMMENT RÉALIGNER LES PALES ?

1. La lame mobile se déplace selon une courbe en forme de visage qui pleure, il est donc normal si vous constatez que les lames ne sont pas alignées un peu.
2. Veuillez réaligner les lames si vous les retirez pour le nettoyage ou le remplacement. Voici les conseils :
  - 1). Faites correspondre les dents des lames fixes et mobiles point par point. L'extrémité des dents de la lame mobile doit être environ 0,5 à 1,0 mm plus basse que la lame fixe.
  - 2). Si les lames ne sont pas alignées, ajoutez quelques gouttes d'huile sur les lames. Allumez la tondeuse pendant quelques instants, puis éteignez-la et débranchez-la.
  - 3). Desserrez légèrement les vis et ajustez les lames jusqu'à ce qu'elles soient alignées.
  - 4). Serrez les vis pour fixer les lames en place. Si vous rencontrez encore d'autres problèmes, n'hésitez pas à contacter le support après-vente sans hésitation via [support@suprent.com](mailto:support@suprent.com)

## COMMENT DÉMONTER ET REMONTER LES LAMES ?

Si'il y a un bruit excessif ou si vous devez

remplacer les lames, veuillez suivre les étapes ci-dessous :

Étape 1. Éteignez la tondeuse à cheveux et ajustez le cône (voir image A).

Étape 2. Démontez les vis et la lame fixe. Gardez les vis.

Étape 3. Démontez la petite lame mobile du shaker en plastique et remplacez-la par une neuve (voir photo B).

Étape 4. Assemblez et fixez légèrement la lame fixe avec la vis. Assurez-vous que l'extrémité des dents de la lame mobile est à environ 1/32" (1 mm).

à 1/16" (1,5 mm) plus bas que l'extrémité de la lame fixe comme indiqué sur l'image C et que la lame mobile est centrée et parallèle à la lame fixe.

Conseils : le bord supérieur de la lame fixe doit être au moins 1/32" (1 mm) plus haut que le bord supérieur de la lame mobile et aussi centré que possible. Ceci est important pour éviter que la tondeuse ne coupe trop près ou ne pince la peau. Assurez-vous d'ajouter quelques gouttes d'huile sur les lames avant de les utiliser. N'oubliez pas de serrer les vis après avoir aligné les lames.

En suivant les étapes ci-dessus, vous pouvez vous assurer que votre tondeuse coupera les cheveux en douceur et en toute sécurité.

Si vous rencontrez toujours des problèmes, veuillez contacter l'équipe d'assistance

SUPRENT pour une vidéo d'instructions détaillée via [support@suprent.com](mailto:support@suprent.com)"

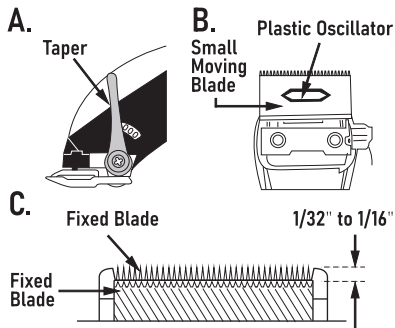

## COMMENT DÉMONTER ET ASSEMBLER LES LAMES ?

Pour retirer les lames, veuillez suivre les étapes :

1. Veuillez vous assurer que la tondeuse est débranchée et éteinte.
2. Retournez la tondeuse de manière à ce que les dents de la tondeuse soient face vers le bas.

3. Placez la tondeuse sur une surface plane et utilisez un tournevis pour desserrer les vis ;

4. Utilisez une autre main pour le tenir pour éviter que les lames ne tombent ;

Pour remonter ou remplacer une lame de coupe, suivez les étapes inverses :

1. Alignez l'arbre du patin de lame avec le patin de lame mobile (image 2) jusqu'à ce que les lames soient bien en place ;

2. Veuillez vous assurer que le bord de la lame mobile ne dépasse pas la portée de la lame fixe ;

3. Alignez le trou de vis de la lame fixe parallèlement au trou de vis supérieur de la tondeuse, puis insérez deux vis dans la tête de lame et serrez-les avec un tournevis.

4. Maintenez la tête de lame enfoncée tout en serrant les vis pour vous assurer que la tête ne tombe pas.

Si vous rencontrez toujours des problèmes, veuillez contacter l'équipe d'assistance SUPRENT pour une vidéo d'instructions détaillée via [support@suprent.com](mailto:support@suprent.com)

2.

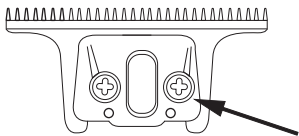

## COMMENT RÉGLER LA LAME DE LA TONDEUSE À CHEVEUX

1. Utilisez un tournevis pour dévisser les deux petites vis de la lame fixe.

2. Ajustez la distance entre la lame mobile et la lame fixe avec vos doigts jusqu'à ce que la lame mobile affleure la lame fixe ou légèrement en dessous de la lame fixe.

3. Assurez-vous que les lames sont correctement alignées. Les dents de la lame mobile doivent être légèrement en dessous du bord supérieur de la règle à lame fixe, à environ 1 mm l'une de l'autre. Si les lames ne sont pas correctement alignées, vous risquez de vous couper ou de vous gratter la peau lors de la tonte.

4. Assurez-vous que la lame mobile ne dépasse pas la lame fixe. Si la lame mobile dépasse la lame fixe, vous risquez de vous couper la peau.

5. Après avoir ajusté la lame à votre position préférée, serrez doucement les deux vis de la lame fixe. Si la lame n'est pas ajustée à votre satisfaction après le test, veuillez répéter le processus de réglage.

## COMMENT UTILISER L'AUTOCOLLANT EN FILIGRANE

1. Déchirez d'abord le papier antiadhésif, puis découpez le motif souhaité.
2. Tremper dans l'eau jusqu'à ce que le motif puisse glisser sur la surface du papier d'eau (environ 5 à 10 secondes) ;
3. Retirez-le et collez-le sur la position requise de l'autocollant en le faisant glisser, grattez-le à plat avec de la colle douce, puis essuyez uniformément les bulles d'air et l'humidité avec un chiffon doux ou une serviette en papier ;
4. Attendez le séchage à l'air libre (environ 4 heures), retirez le film transparent sur la surface, puis terminez le transfert.

Veuillez noter qu'une fois l'autocollant collé, n'utilisez pas d'objets durs ou d'ongles pour rayer le motif, afin de ne pas faire décolorer le motif !

## COMMENT REMPLACER LE COUVERCLE

1. Utilisez le tournevis fourni avec le produit

- pour dévisser les 3 vis du couvercle ;
2. Retirez le couvercle de la machine ;
3. Remplacez le couvercle requis et alignez le couvercle avec la coque inférieure du fuselage ;
4. Utilisez un tournevis pour serrer les 3 vis

## COMMENT RÉGLER LA CONICITÉ ?

Tenez la tondeuse à cheveux dans une main et utilisez l'autre main pour régler la tige conique.

La tige conique contrôle la longueur de la coupe de cheveux. En position haute, cela vous donnera une coupe plus courte. En position basse, cela vous donnera une coupe plus longue.

Pour obtenir des cheveux plus longs, poussez lentement la tige conique vers le bas.

Pour obtenir des cheveux plus courts, poussez la tige conique vers le haut.

Nettoyer la tondeuse à cheveux

Si trop de cheveux restent coincés dans la tondeuse, cela ralentira le moteur. Pour enlever les poils, laissez la tondeuse allumée et poussez rapidement la tige conique d'avant en arrière plusieurs fois.

Après avoir nettoyé les cheveux, huilez la lame pour la garder tranchante et éviter la rouille.

## FORFAIT ÉCOLO

SUPRENT préconise d'être responsable de la terre et de la société et espère que les ressources disponibles pourront être recyclées pour redonner de la valeur par un traitement professionnel, empêchant ainsi la terre de s'accumuler des déchets et de la pollution de l'environnement. C'est pourquoi SUPRENT utilise du papier recyclé secondaire et des encres à base de soja sur tous nos emballages et blisters pour contribuer à la protection de l'environnement et au développement durable.

## CONSEILS CHALEUREUX

Q1 : Impossible de couper les cheveux/tirer les cheveux lors de l'utilisation.

A1 : Veuillez remplacer la lame comme recommandé.

Q2 : La lame est rouillée ;

A1 : Nettoyage quotidien. Vous devez utiliser la brosse de nettoyage fournie pour nettoyer

les poils résiduels sur la lame et huiler la lame après le nettoyage. Veuillez ne pas rincer la lame.

A2 : Après une utilisation trop longue, veuillez remplacer la lame.

Q3 : couper pendant l'utilisation

A1 : N'utilisez pas trop de force contre la peau, utilisez légèrement contre la peau ;

A2 : lors de l'installation/réglage de la tête de coupe, les dents du couteau mobile doivent être légèrement inférieures au bord supérieur de la règle du couteau fixe – l'intervalle est d'environ 1 mm – pour éviter d'être rayé pendant l'utilisation ;

Q4 : Impossible de charger/lors du chargement, les voyants rouge et bleu clignotent alternativement ;

A1 : La puissance du chargeur est trop élevée, veuillez utiliser un adaptateur secteur ne dépassant pas 5 V 1 A et chargez-le avec le câble de charge inclus ;  
Q5 : Impossible de démarrer après une période d'utilisation prolongée

A1 : cet ensemble de produits n'est pas étanche, veuillez ne pas laver le corps sous l'eau ;

Q6 : Bruit fort

A1 : Veuillez confirmer si la vis est serrée ;  
A2 : S'il y a beaucoup de bruit après une utilisation pendant un certain temps, cela peut être dû à des cheveux coincés dans la



tête de coupe. Veuillez vous référer au didacticiel d'assemblage et de démontage de la tête de coupe pour nettoyer après le démontage ;  
 Q7 : Après l'avoir utilisé pendant un certain temps, il ne fonctionne pas même s'il est allumé

A1 : Les cheveux coincés dans la tête de coupe peuvent être la raison qui déclenche la protection contre le décrochage de la machine. Veuillez vous référer au didacticiel d'assemblage et de démontage de la tête de coupe pour nettoyer après le démontage ;  
 Q8 : Le chauffage de la lame

A1 : Veuillez suivre le tutoriel d'entretien pour faire couler l'huile avant utilisation et après une période d'utilisation ;  
 Q9 : Lorsque j'ai reçu la tondeuse pour la première fois, la tête de coupe était de travers ;

A1 : Nos produits sont huilés et alignés avant de quitter l'usine ; cependant, les lames peuvent se désaligner en raison d'un impact. Si la lame a été retirée pour être nettoyée ou remplacée, elle doit être réalignée. Veuillez vous référer au tutoriel de montage et de démontage de la tête de coupe ;

## GARANTIE ET SERVICE

### Description de la garantie

À compter de la date d'achat, la partie principale du produit peut bénéficier d'un service de garantie d'un an (hors accessoires). Les pannes du produit dues à des dommages accidentels, des réparations non autorisées, un stockage inapproprié et d'autres dommages causés par l'homme ne sont pas couvertes par la garantie. Si vous êtes satisfait de notre produit et service, n'hésitez pas à partager votre expérience utilisateur. Si vous avez d'autres questions sur notre produit, n'hésitez pas à nous contacter sans aucune hésitation. Nous serons toujours là pour vous aider.

<b>Service après-vente SUPRENT</b>	support@suprent.com
<b>Site Web</b>	www.suprent.com
<b>Facebook</b>	@suprentinfo
<b>Instagram</b>	@suprent_official
<b>Youtube</b>	@suprent

## ESPECIFICACIONES

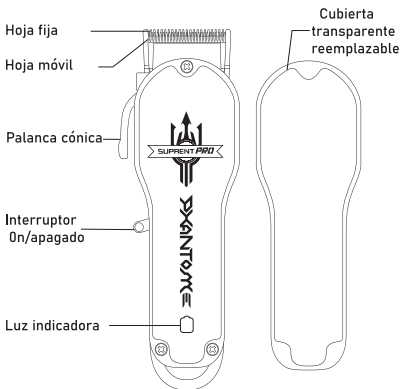

Peines guía



Anillo antideslizante



Cable USB



Capa de barbero



pegatinas de bricolaje



Destornillador Phillips



cepillo limpio

## PARAMETROS BASICOS



Motor: 6800 RPM.  
Voltaje de funcionamiento: 3V



Tiempo de carga: 4H  
Tiempo de ejecución: 3H  
Interfaz de carga: Cable USB



Decibelio: <60dB



Tipo de batería: batería de litio  
Entrada de fuente de alimentación: CC 5 V 1 A.  
Capacidad de la batería: 2500 mAh

## DESCRIPCIÓN DEL PRODUCTO

Cargue completamente el cortapelos antes del primer uso o sin uso a largo plazo (utilice un adaptador de corriente con un voltaje de entrada no superior a 5 V 1 A al cargar).

## Instrucciones de uso

1. Trabajando en primera marcha, velocidad del motor: 6800 rpm;
2. Con función de arranque suave; Cuando se trabaja, la luz azul permanece

encendida durante mucho tiempo; la luz roja Cuando se trabaja, la luz azul permanece encendida durante mucho tiempo; la luz roja comienza a parpadear cuando queda el 10% de la energía;

Durante la carga, la luz roja permanece encendida durante mucho tiempo; La luz roja está apagada y la luz azul está encendida cuando se completa la carga;

Protección de bloqueo: se apagará automáticamente a los 3 A actuales durante 3 segundos; en este momento, debe apagar inmediatamente la cortadora y verificar la causa del bloqueo;

Protección de carga de alto voltaje: cuando el voltaje de entrada es superior a 6,5 V, dejará de cargarse; reemplace el enchufe de carga con un voltaje de entrada no superior a 6,5 V.

Las luces roja y azul parpadean alternativamente cuando las protecciones anteriores están activadas;

## Instalación del peine guía

1. Primero apague el cortapelos antes de instalar el peine guía.
2. Deslice el peine guía sobre la parte superior de la hoja de las tijeras, luego tire hacia abajo y tire sobre la parte posterior de la hoja.

3. Para quitar el peine, tire hacia arriba de la parte posterior del peine guía y aleje el peine de la hoja.

## Limpieza

Para mantener un rendimiento óptimo, el equipo se debe limpiar después de cada uso.

1. Utilice el cepillo de limpieza proporcionado para limpiar los pelos residuales de la hoja;
2. Retire los peines de límite, los peines de límite se pueden enjuagar con agua corriente, asegúrese de que estén completamente secos antes de guardarlos o usarlos más.
3. Lubrique la hoja después de cada uso para garantizar el mejor rendimiento de corte.

**AVISO IMPORTANTE:** Las cuchillas deben limpiarse y engrasarse periódicamente para que funcionen correctamente. No limpiar y engrasar las cuchillas con regularidad anulará la garantía. No enjuague las cuchillas.

## Aceite

Para obtener el mejor rendimiento de corte, se recomienda engrasar la hoja después de cada uso.

1. Desenrosque la tapa y corte el extremo

del tubo de plástico con unas tijeras si utiliza el aceite por primera vez.

2. Retire la protección de la hoja y encienda el dispositivo.
3. Sostenga las tijeras en un ángulo de 45 grados, apriete ligeramente el tubo y deje caer 2 gotas directamente sobre las hojas.
4. Deje la unidad encendida durante unos segundos más para permitir que el aceite se extienda completamente a lo largo de la hoja.
5. Antes de usarlo en el cabello, apague el cortapelos y limpie suavemente el exceso de aceite con un paño.
6. Después de un uso continuo de 40 minutos, generalmente se calienta ligeramente. Apague la cortadora y reiniciela después de que se enfríe. Si el calor es anormalmente alto, deje de usarlo inmediatamente y enfríelo por un tiempo antes de reiniciar. Si el calor persiste, comuníquese con el servicio de atención al cliente a través de [support@suprent.com](mailto:support@suprent.com).

## COMMENT RÉALIGNER LES PALES ?

1. La lame mobile se déplace selon une courbe en forme de visage qui pleure, il est

donc normal si vous constatez que les lames ne sont pas alignées un peu.

2. Veuillez réaligner les lames si vous les retirez pour le nettoyage ou le remplacement. Voici les conseils :

1). Faites correspondre les dents des lames fixes et mobiles point par point. L'extrémité des dents de la lame mobile doit être environ 0,5 à 1,0 mm plus basse que la lame fixe.

2). Si les lames ne sont pas alignées, ajoutez quelques gouttes d'huile sur les lames. Allumez la tondeuse pendant quelques instants, puis éteignez-la et débranchez-la.

3). Desserrez légèrement les vis et ajustez les lames jusqu'à ce qu'elles soient alignées.

4). Serrez les vis pour fixer les lames en place.

Si vous rencontrez encore d'autres problèmes, n'hésitez pas à contacter le support après-vente sans hésitation via [support@suprent.com](mailto:support@suprent.com)

## CÓMO QUITAR Y VOLVER A MONTAR LAS CUCHILLAS?

Si hay ruido excesivo o necesita reemplazar las cuchillas, siga los pasos a continuación:

- Paso 1. Apague el cortapelos y ajuste la forma cónica (ver imagen A).
- Paso 2. Desmontar los tornillos y la hoja fija. Guarde los tornillos.
- Paso 3. Desmonte la pequeña cuchilla móvil del agitador de plástico y sustitúyala por una nueva (consulte la imagen B).
- Paso 4. Ensamble y asegure ligeramente la hoja fija con el tornillo. Asegúrese de que el extremo de los dientes de la hoja móvil esté aproximadamente a  $1/32''$  (1 mm) a  $1/16''$  (1,5 mm) por debajo del extremo de la hoja fija como se muestra en la imagen C y que la hoja móvil esté centrada y paralela a la hoja fija.

Consejos cálidos: El borde superior de la hoja fija debe estar al menos  $1/32''$  (1 mm) más alto que el borde superior de la hoja móvil y lo más centrado posible. Esto es importante para evitar que la maquinilla corte demasiado cerca o pellizque la piel. Asegúrese de agregar unas gotas de aceite a las cuchillas antes de utilizarlas. No olvide apretar los tornillos después de alinear las cuchillas.

Si sigue los pasos anteriores, podrá asegurarse de que su maquinilla corte el

cabello de forma suave y segura. Si aún tiene problemas, comuníquese con el equipo de SOPORTE SUPRENT para obtener un video de instrucciones detalladas a través de [support@suprent.com](mailto:support@suprent.com).

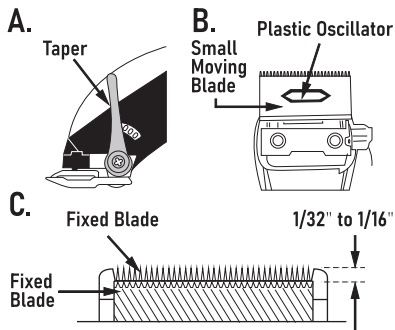

## COMMENT DÉMONTER ET ASSEMBLER LES LAMES ?

Pour retirer les lames, veuillez suivre les étapes :

1. Veuillez vous assurer que la tondeuse est débranchée et éteinte.

2. Retournez la tondeuse de manière à ce que les dents de la tondeuse soient face vers le bas.
3. Placez la tondeuse sur une surface plane et utilisez un tournevis pour desserrer les vis ;

4. Utilisez une autre main pour le tenir pour éviter que les lames ne tombent ;  
Pour remonter ou remplacer une lame de coupe, suivez les étapes inverses :

1. Alignez l'arbre du patin de lame avec le patin de lame mobile (image 2) jusqu'à ce que les lames soient bien en place ;
2. Veuillez vous assurer que le bord de la lame mobile ne dépasse pas la portée de la lame fixe ;
3. Alignez le trou de vis de la lame fixe parallèlement au trou de vis supérieur de la tondeuse, puis insérez deux vis dans la tête de lame et serrez-les avec un tournevis.
4. Maintenez la tête de lame enfoncée tout en serrant les vis pour vous assurer que la tête ne tombe pas.

Si vous rencontrez toujours des problèmes, veuillez contacter l'équipe d'assistance SUPRENT pour une vidéo d'instructions détaillée via [support@suprent.com](mailto:support@suprent.com)

2.

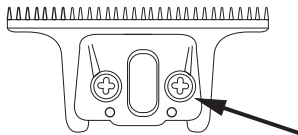

## CÓMO AJUSTAR LA CUCHILLA DEL CORTAPELOS

1. Utilice un destornillador para desatornillar los dos tornillos pequeños de la hoja fija.
2. Ajuste la distancia entre la hoja móvil y la fija con los dedos hasta que la hoja móvil quede al ras con la hoja fija o ligeramente por debajo de la hoja fija.
3. Asegúrese de que las cuchillas estén alineadas correctamente. Los dientes de la hoja móvil deben estar ligeramente por debajo del borde superior de la regla de la hoja fija, aproximadamente a 1 mm de distancia. Si las cuchillas no están alineadas correctamente, puede cortarse o rayarse la piel al recortar.
4. Asegúrese de que la hoja móvil no se extienda más allá de la hoja fija. Si la hoja móvil se extiende más allá de la hoja fija,

podría cortarse la piel.

5. Después de ajustar la hoja a su posición preferida, apriete suavemente los dos tornillos de la hoja fija. Si la hoja no se ajusta a su satisfacción después de la prueba, repita el proceso de ajuste.

## CÓMO UTILIZAR LA ETIQUETA DE MARCA DE AGUA

1. Primero retire el papel protector y luego corte el patrón deseado;
2. Remoje en agua hasta que el patrón pueda deslizarse sobre la superficie del papel de agua (aproximadamente 5-10 segundos);
3. Sáquelo y péguelo en la posición requerida de la pegatina arrastrándolo, raspe hasta quedar plano con pegamento suave y luego limpie uniformemente las burbujas de aire y la humedad con un paño suave o una toalla de papel;
4. Espere a que se seque al aire (aproximadamente 4 horas), retire la película transparente de la superficie y luego complete la transferencia;

Tenga en cuenta que después de pegar la

pegatina, no utilice objetos duros ni uñas para rayar el patrón, para no hacer que el patrón se desvanezca.

## CÓMO REEMPLAZAR LA CUBIERTA

1. Utilice el destornillador que viene con el producto para desatornillar los 3 tornillos de la tapa;
2. Retire la tapa de la máquina;
3. Vuelva a colocar la cubierta requerida y alinee la cubierta con la carcasa inferior del fuselaje;
4. Utilice un destornillador para apretar los 3 tornillos;

## CÓMO AJUSTAR EL CONO?

Sostenga el cortapelos con una mano y use la otra para ajustar la varilla cónica. La varilla cónica controla la longitud del corte de pelo. En la posición hacia arriba, te dará un corte más corto. En posición hacia abajo, te dará un corte más largo. Para obtener un cabello más largo, empuje lentamente la varilla cónica hacia abajo.

Para conseguir un cabello más corto, empuja la varilla cónica hacia arriba.

Limpiar el cortapelos

Si se atasca demasiado cabello en la cortadora, el motor se ralentizará. Para eliminar el vello, mantenga la cortadora encendida y empuje rápidamente la varilla cónica hacia adelante y hacia atrás varias veces.

Después de limpiar el cabello, engrase la cuchilla para mantenerla afilada y evitar la oxidación.

## PAQUETE ECOLÓGICO

SUPRENT aboga por ser responsable con la tierra y la sociedad y espera que los recursos disponibles puedan reciclarse para darles valor nuevamente mediante un tratamiento profesional, evitando así que la tierra se acumule residuos y la contaminación ambiental. Por lo tanto, SUPRENT utiliza papel reciclado secundario y tintas a base de soja en todos nuestros paquetes y blísteres para contribuir a la protección del medio ambiente y el desarrollo sostenible.

## PAQUETE ECOLÓGICO

P1: No se pueden cortar pelos/tirar de pelos

mientras se usa

R1: Reemplace la cuchilla como se recomienda.

P2: La hoja está oxidada;

A1: Limpieza diaria. Deberá utilizar el cepillo de limpieza proporcionado para limpiar los pelos residuales de la hoja y engrasar la hoja después de limpiarla. No enjuague la hoja.

R2: Si se ha utilizado durante demasiado tiempo, reemplace la cuchilla.

P3: cortar durante el uso

A1: No use demasiada fuerza contra la piel, úsela ligeramente contra la piel;

R2: Al instalar/ajustar el cabezal de corte, los dientes de la cuchilla móvil deben estar ligeramente más bajos que el borde superior de la regla fija de la cuchilla (el intervalo es de aproximadamente 1 mm) para evitar que se raye durante el uso;

P4: No se puede cargar/durante la carga, las luces roja y azul parpadean alternativamente;

R1: La potencia del cargador es demasiado alta, utilice un adaptador de corriente no superior a 5 V 1 A y cárguelo con el cable de carga incluido;

P5: No se puede iniciar después de usarlo por un período de tiempo

A1: Este conjunto de productos no es resistente al agua, no lave el cuerpo bajo el agua;



P6: Ruido fuerte

A1: Confirme si el tornillo está apretado;

R2: Si hay mucho ruido después de usarlo durante un período de tiempo, puede ser causado por pelo atrapado en el cabezal de corte. Consulte el tutorial de montaje y desmontaje del cabezal de corte para limpiar después del desmontaje;

P7: Después de usarlo por un período de tiempo, no funciona aunque esté encendido

R1: Que el cabello atascado en el cabezal de corte puede ser la razón que activa la protección de parada de la máquina.

Consulte el tutorial de montaje y desmontaje del cabezal de corte para limpiar después del desmontaje;

P8: El calentamiento de la cuchilla

R1: Siga el tutorial de mantenimiento para gotear aceite antes de usarlo y después de un período de uso;

P9: Cuando recibí la cortadora por primera vez, el cabezal de corte estaba torcido;

A1: Nuestros productos se engrasan y alinean antes de salir de fábrica; sin embargo, las cuchillas pueden desalinearse debido al impacto. Si se quitó la hoja para limpiarla o reemplazarla, se debe realinear. Consulte el tutorial de montaje y desmontaje del cabezal de corte;

## GARANTÍA Y SERVICIO

### Descripción de la garantía

A partir de la fecha de compra, la mayor parte del producto puede disfrutar de un servicio de garantía de un año (excluidos los accesorios).

La garantía no cubre las fallas del producto debido a daños accidentales, reparaciones no autorizadas, almacenamiento inadecuado y otros daños provocados por el hombre.

Si está satisfecho con nuestro producto y servicio, no dude en compartir su experiencia de usuario. Si tiene más preguntas sobre nuestro producto, puede contactarnos sin dudar. Siempre estaremos aquí ayudándole.

<b>Servicio postventa SUPRENT</b>	support@suprent.com
<b>Sitio web</b>	www.suprent.com
<b>Facebook</b>	@suprentinfo
<b>Instagram</b>	@suprent_official
<b>Youtube</b>	@suprent

# SPECIFICHE

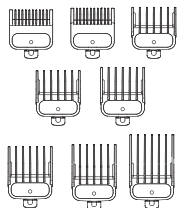
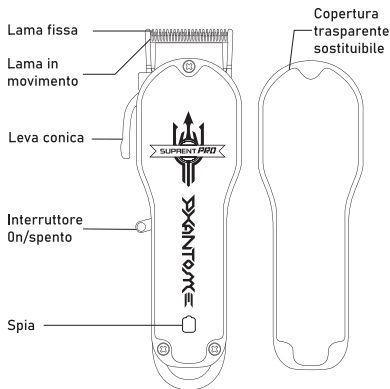

Pettini guida



Anello antiscivolo

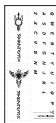

Adesivi fai da te



Cavo USB



Capo del Barbiero



Cacciavite a stella



Pennello pulito

# PARAMETRI BASE



Motore: 6800 giri/min  
Tensione operativa: 3 V



Tempo di ricarica: 4 ore  
Durata: 3 ore  
Interfaccia di ricarica: cavo USB



Decibel: <math>< 60\text{ dB}</math>



Tipo di batteria: batteria al litio  
Ingresso alimentazione: CC 5 V 1 A  
Capacità della batteria: 2500 mAh

# DESCRIZIONE DEL PRODOTTO

Caricare completamente il tagliacapelli prima del primo utilizzo o del mancato utilizzo a lungo termine (utilizzare un adattatore di alimentazione con una tensione di ingresso non superiore a 5 V 1 A durante la ricarica).

## Istruzioni per l'uso

1. Lavorando in prima marcia, velocità del motore: 6800 giri/min;
2. Con funzione soft start;  
Durante il lavoro, la luce blu è illuminata a lungo; la luce Rossa inizia a lampeggiare

quando rimane il 10% di carica;  
 Durante la ricarica, la luce rossa è accesa a lungo; La luce rossa è spenta e la luce blu è accesa quando la ricarica è completata;  
 Protezione di blocco: si spegnerà automaticamente alla corrente 3A per 3 secondi; a questo punto è necessario spegnere immediatamente il tagliacapelli e verificare la causa del blocco;  
 Protezione dall'alta tensione di ricarica: quando la tensione di ingresso è superiore a 6,5 V, interromperà la ricarica; sostituire la spina di ricarica con una tensione di ingresso non superiore a 6,5 V.

Le luci rossa e blu lampeggiano alternativamente quando le protezioni sopra indicate sono inserite;

## Installazione del pettine guida

1. Spegnerne il tagliacapelli prima di installare il pettine guida.
2. Far scorrere il pettine guida sulla parte superiore della lama delle forbici, quindi abbassarlo e tirare la parte posteriore della lama.
3. Per rimuovere il pettine, sollevare la parte posteriore del pettine guida e allontanare il pettine dalla lama.

## Pulizia

Per mantenere prestazioni ottimali, l'attrezzatura deve essere pulita dopo ogni utilizzo.

1. Utilizzare la spazzola in dotazione per pulire i peli residui sulla lama;
  2. Rimuovere i pettini limite, i pettini limite possono essere sciacquati sotto l'acqua corrente, assicurarsi che siano completamente asciutti prima di riporli o utilizzarli ulteriormente.
  3. Oliare la lama dopo ogni utilizzo per garantire le migliori prestazioni di taglio.
- AVVISO IMPORTANTE:** le lame devono essere pulite e oliate regolarmente per funzionare correttamente. La mancata pulizia e lubrificazione regolare delle lame annullerà la garanzia. Non risciacquare le lame.

## Olio

Per ottenere le migliori prestazioni di taglio, si consiglia vivamente di oliare la lama dopo ogni utilizzo.

1. Se si utilizza l'olio per la prima volta, svitare il tappo e tagliare con le forbici l'estremità del tubo di plastica.
2. Rimuovere la protezione della lama e accendere il dispositivo.

3. Tenere le forbici con un angolo di 45 gradi, stringere leggermente il tubo e far cadere 2 gocce direttamente sulle lame.

4. Lasciare accesa l'unità ancora per qualche secondo per consentire all'olio di diffondersi completamente lungo la lunghezza della lama.

5. Prima dell'uso sui capelli, spegnere il tagliacapelli e rimuovere delicatamente l'olio in eccesso con un panno.

6. Dopo un uso continuo di 40 minuti, generalmente si riscalda leggermente. Spegnere il tagliacapelli e riavviarlo dopo che si è raffreddato. Se il calore è eccessivamente elevato, interrompere immediatamente l'utilizzo e lasciarlo raffreddare per un po' prima di riavviarlo. Se il calore persiste, contattare il servizio clienti tramite [support@suprent.com](mailto:support@suprent.com).

## COME RIALLINEARE LE LAME?

1. La lama mobile si muove seguendo una curva da faccina piangente, quindi è normale se trovi che le lame non sono allineate.
2. Riallineare le lame se le si rimuove per

pulirle o sostituirle. Ecco i suggerimenti:

1). Far combaciare punto per punto i denti delle lame fisse e mobili. L'estremità dei denti della lama mobile deve essere circa 0,5-1,0 mm più bassa rispetto alla lama fissa.

2). Se le lame non sono allineate, aggiungere qualche goccia d'olio sulle lame. Accendi il tagliacapelli per qualche istante, poi spegnilo e scollegalo.

3). Allentare leggermente le viti e regolare le lame finché non sono allineate.

4). Stringere le viti per fissare le lame in posizione.

Se riscontri ancora ulteriori problemi, puoi contattare il supporto post-vendita senza esitazione tramite [support@suprent.com](mailto:support@suprent.com)

## COME RIMUOVERE E RIMONTARE LE LAME?

Se il rumore è eccessivo o è necessario sostituire le lame, seguire i passaggi seguenti:

Passaggio 1. Spegnere il tagliacapelli e regolare la conicità (vedere immagine A).

Passaggio 2. Smontare le viti e la lama fissa. Conservare le viti.

Passaggio 3. Smontare la piccola lama mobile sullo shaker di plastica e sostituirla

con una nuova (vedere immagine B).  
**Passaggio 4.** Assemblare e fissare leggermente la lama fissa con la vite. Assicurarsi che l'estremità dei denti della lama mobile sia circa  $1/32''$  (1 mm) a  $1/16''$  (1,5 mm) più in basso dell'estremità della lama fissa come mostrato nella figura C e che la lama mobile sia centrata e parallela alla lama fissa.

Suggerimenti caldi: il bordo superiore della lama fissa deve essere almeno  $1/32''$  (1 mm) più alto del bordo superiore della lama mobile e il più centrato possibile. Questo è importante per evitare che il tagliacapelli tagli troppo vicino o pizzichi la pelle. Assicurati di aggiungere qualche goccia di olio alle lame prima di metterle in funzione. Non dimenticare di stringere le viti dopo aver allineato le lame.

Seguendo i passaggi precedenti, puoi assicurarti che il tuo tagliacapelli taglierà i capelli in modo fluido e sicuro. Se i problemi persistono, contatta il team di **SUPPORTO SUPRENT** per un video di istruzioni dettagliate tramite [support@suprent.com](mailto:support@suprent.com)"

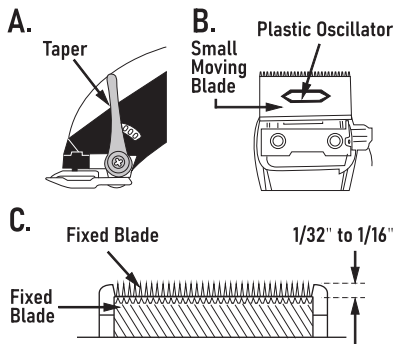

## COME RIMUOVERE E MONTARE LE LAME?

Per rimuovere le lame, seguire i passaggi:

1. Assicurati che il rifinitore sia scollegato e spento.
2. Capovolgere il rifinitore in modo che i denti del rifinitore siano rivolti verso il basso.
3. Posizionare il rifinitore su una superficie piana e utilizzare un cacciavite per allentare le viti;
4. Utilizzare l'altra mano per tenerlo per evitare la caduta delle lame;

Per rimontare o sostituire una lama di rifinitura, seguire i passaggi al contrario:

1. Allineare l'albero del cuscinetto della lama con il cuscinetto della lama mobile (Immagine 2) finché le lame non sono fissate in posizione;
2. Assicurarsi che il bordo della lama mobile non superi la portata della lama fissa;
3. Allineare il foro della vite della lama fissa parallelamente al foro della vite superiore del rifinitore, quindi inserire due viti nella testa della lama e serrarle con un cacciavite.
4. Tenere premuta la testa della lama mentre si stringono le viti per garantire che la testa non cada.

Se i problemi persistono, contatta il team di SUPPORTO SUPRENT per un video di istruzioni dettagliate tramite [support@suprent.com](mailto:support@suprent.com)

2.

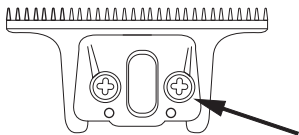

## COME REGOLARE LA LAMA DEL TAGLIACAPELLI

1. Utilizzare un cacciavite per svitare le due piccole viti sulla lama fissa.
2. Regolare la distanza tra la lama mobile e quella fissa con le dita finché la lama mobile non è a filo con la lama fissa o leggermente al di sotto della lama fissa.
3. Assicurarsi che le lame siano correttamente allineate. I denti della lama mobile dovrebbero trovarsi leggermente al di sotto del bordo superiore del righello a lama fissa, a circa 1 mm di distanza. Se le lame non sono allineate correttamente, potreste tagliare o graffiare la pelle durante il taglio.
4. Assicurarsi che la lama mobile non si estenda oltre la lama fissa. Se la lama mobile si estende oltre la lama fissa, potreste tagliarvi la pelle.
5. Dopo aver regolato la lama nella posizione preferita, stringere delicatamente le due viti della lama fissa. Se dopo il test la lama non è stata regolata in modo soddisfacente, ripetere la procedura di regolazione.

## COME UTILIZZARE L'ADESIVO CON FILIGRANA

1. Per prima cosa strappare la carta protettiva, quindi ritagliare il motivo desiderato;
2. Immergere in acqua fino a quando il disegno può scivolare sulla superficie della carta ad acqua (circa 5-10 secondi);
3. Toglilo e attaccalo nella posizione richiesta dell'adesivo trascinandolo, raschiandolo con colla morbida, quindi elimina uniformemente le bolle d'aria e l'umidità con un panno morbido o un tovagliolo di carta;
4. Attendere l'asciugatura all'aria (circa 4 ore), strappare la pellicola trasparente sulla superficie, quindi completare il trasferimento; Si prega di notare che dopo aver incollato l'adesivo, non utilizzare oggetti duri o unghie per graffiare il motivo, in modo da non sbiadire il motivo!

## COME SOSTITUIRE LA COPERTURA

1. Utilizzare il cacciavite fornito con il prodotto per svitare le 3 viti sul coperchio;

2. Togliere il coperchio dalla macchina;
3. Sostituire la copertura richiesta e allineare la copertura con il guscio inferiore della fusoliera;
4. Utilizzare un cacciavite per serrare le 3 viti;

## COME REGOLARE IL CONO?

Tieni il tagliacapelli in una mano e usa l'altra mano per regolare l'asta conica.

L'asta conica controlla la lunghezza del taglio di capelli. Nella posizione verso l'alto, ti darà un taglio più corto. Nella posizione verso il basso, ti darà un taglio più lungo. Per ottenere una maggiore lunghezza dei capelli, spingere lentamente l'asta conica verso il basso.

Per ottenere una lunghezza dei capelli più corta, spingere l'asta conica verso l'alto.

**Pulizia del tagliacapelli**

Se troppi capelli rimangono incastrati nel tagliacapelli, il motore rallenterà. Per rimuovere i peli, tenere il tagliacapelli acceso e spingere rapidamente l'asta conica avanti e indietro più volte.

Dopo aver pulito i capelli, oliare la lama per mantenerla affilata e prevenire la ruggine.

## PACCHETTO ECOLOGICO

SUPRENT sostiene la responsabilità verso la terra e la società e auspica che le risorse disponibili possano essere riciclate per ridare valore attraverso un trattamento professionale, evitando così l'accumulo di rifiuti e l'inquinamento ambientale della terra. Pertanto SUPRENT utilizza carta riciclata secondaria e inchiostri a base di soia su tutte le nostre confezioni e blister per dare un contributo alla protezione dell'ambiente e allo sviluppo sostenibile.

## SUGGERIMENTI CALDI

Q1: Impossibile tagliare i peli/tirare i peli durante l'utilizzo  
 R1: Sostituire la lama come consigliato.  
 Q2: La lama è arrugginita;  
 A1: pulizia giornaliera. Dovrai utilizzare la spazzola per la pulizia in dotazione per pulire i peli residui sulla lama e oliare la lama dopo la pulizia. Si prega di non

risciacquare la lama.

A2: Se è stata utilizzata per troppo tempo, sostituire la lama.

Q3: tagliare durante l'utilizzo

A1: Non usare troppa forza sulla pelle, usare leggermente sulla pelle;

A2: Quando si installa/regola la testa della taglierina, i denti del coltello mobile devono essere leggermente più bassi del bordo superiore del righello del coltello fisso - l'intervallo è di circa 1 mm - per evitare graffi durante l'uso;

Q4: Impossibile caricare/durante la ricarica, le luci rossa e blu lampeggiano alternativamente;

R1: La potenza del caricabatterie è troppo elevata, utilizzare un adattatore di alimentazione non superiore a 5 V 1 A e caricarlo con il cavo di ricarica incluso;

Q5: Impossibile avviarsi dopo averlo utilizzato per un periodo di tempo

A1: Questo set di prodotti non è impermeabile, per favore non lavare il corpo sott'acqua;

Q6: Rumore forte

A1: verificare se la vite è serrata;

R2: Se si sente molto rumore dopo l'uso per un certo periodo di tempo, potrebbe essere causato da capelli incastrati nella testina di taglio. Fare riferimento al tutorial di taglio. Fare riferimento al tutorial di montaggio e smontaggio della testa della



taglierina per pulire dopo lo smontaggio;  
 Q7: Dopo averlo utilizzato per un certo periodo di tempo, non funziona anche se è acceso

R1: I capelli incastrati nella testa di taglio possono essere la causa dell'attivazione della protezione dallo stallò della macchina. Fare riferimento al tutorial di montaggio e smontaggio della testa della taglierina per pulire dopo lo smontaggio;

Q8: Il riscaldamento della lama

R1: Seguire il tutorial sulla manutenzione per far gocciolare l'olio prima dell'uso e dopo un periodo di utilizzo;

D9: Quando ho ricevuto il tagliacapelli per la prima volta, la testina di taglio era inclinata;

A1: I nostri prodotti vengono oliati e allineati prima di lasciare la fabbrica; tuttavia, le lame potrebbero non essere allineate a causa dell'impatto. Se la lama è stata rimossa per la pulizia o la sostituzione, deve essere riallineata. Fare riferimento al tutorial di montaggio e smontaggio della testa della taglierina;

# GARANZIA E ASSISTENZA

## Descrizione della garanzia

Dalla data di acquisto, la parte principale del prodotto può usufruire di un servizio di garanzia di un anno (esclusi gli accessori). I guasti del prodotto dovuti a danni accidentali, riparazioni non autorizzate, conservazione impropria e altri danni causati dall'uomo non sono coperti dalla garanzia.

Se sei soddisfatto del nostro prodotto e servizio, non esitare a condividere la tua esperienza utente. Se hai ulteriori domande sul nostro prodotto, non esitare a contattarci senza alcuna esitazione. Saremo sempre qui ad assisterti.

<b>Servizio post-vendita SUPRENT</b>	support@suprent.com
<b>Sito web</b>	www.suprent.com
<b>Facebook</b>	@suprentinfo
<b>Instagram</b>	@suprent_official
<b>Youtube</b>	@suprent



IF YOU NEED A MORE DETAILED  
MULTILINGUAL MANUAL VERSION  
(US/CA/EU/UK/JP), PLEASE SCAN THE  
FOLLOWING OFFICIAL QR CODE.



SCAN & GET EXTRA WARRANTY



 [support@suprent.com](mailto:support@suprent.com)

 [www.suprent.com](http://www.suprent.com)

**Beyond Master**