

Dreame M12

Wet and Dry Vacuum

User Manual

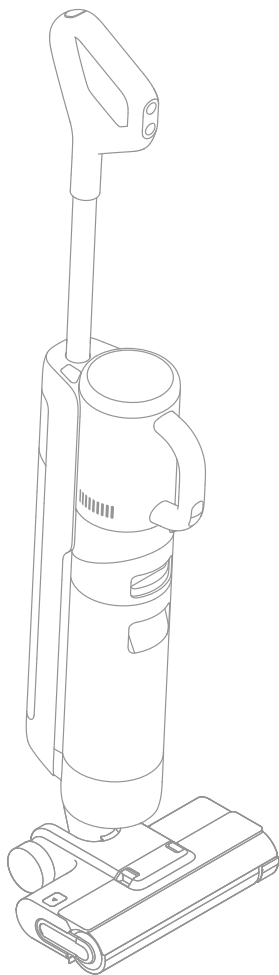

The illustrations in this manual are for reference only.
Please refer to the actual product.

DREAME

THANK YOU

FOR PURCHASING THIS DREAME
WET AND DRY VACUUM.

Registration Quick Start

Welcome to register a Dreame account by scanning the QR code. You are available for the **User Manual** and **Special Offers**.



With it you are obtaining a high quality product that is engineered for optimal performance.

If you have any questions on the product, please contact us: aftersales@dreame.tech.

Contents

EN	User Manual	001
DE	Benutzerhandbuch	022
FR	Manuel d'utilisation	043
IT	Manuale utente	064
ES	Manual de usuario	085
RU	Руководство пользователя	106
PL	Instrukcja obsługi	127
HE	מדריך למשתמש	148
TH	คู่มือการใช้งาน	168
VI	Hướng Dẫn Sử Dụng	189
NL	Gebruikershandleiding	210

Important Safety Instructions For Household Use Only

- Please read this manual carefully before use and retain it for future reference.
- When using an electrical appliance, basic precautions should always be followed, including the following:
- READ ALL INSTRUCTIONS BEFORE USING (THIS APPLIANCE). Failure to follow the warnings and instructions may result in electric shock, fire and/or serious injury.



WARNING—To reduce the risk of fire, electric shock, or injury:

- Use only as described in this user guide. Use only manufacturer's recommended attachments.
- Use indoors only, on non-carpeted floor surfaces such as vinyl, tile, sealed wood, etc. Be careful not to run over loose objects or the edges of area rugs. Stalling the brush may result in premature belt failure.
- This appliance should not be used by children younger than 8 years old nor persons with physical, sensory, intellectual deficiencies, or limited experience or knowledge without the supervision of a parent or guardian to ensure safe operation and to avoid any risks. Cleaning and maintenance shall not be performed by children without supervision.
- Do not use a flammable or combustible liquid to clean floors.
- Do not use to pick up flammable or combustible liquids, such as gasoline. Do not use in areas where flammable or combustible liquids may be present.
- For the purposes of recharging the battery, only use the detachable adapter provided with this appliance. Use only with <YLS0251B-E260090> adapter.
- An adapter that is suitable for one type of battery pack may create a risk of fire when used with another battery pack.
- Do not immerse the appliance in liquid.
- Plastic film can be dangerous. To avoid the danger of suffocation, keep it away from children.
- Keep hair, loose clothing, fingers, and all parts of the body away from openings and moving parts of the appliance and its accessories.
- Use only officially-approved floor cleaner as described in the user guide.
- Do not put any object into openings. Do not use the appliance when any opening is blocked; keep free of dust, lint, hair, and anything that may inhibit air flow.
- Do not use it without filters in place.
- Do not use the appliance with a damaged adapter. If the adapter is damaged, it must be replaced by the manufacturer, its service agent or similarity qualified persons in order to avoid hazards.
- Keep ground cables away from the appliance when using it, because a hazard may occur if the appliance runs over a supply cord.

- Do not pick up toxic material (chlorine bleach, ammonia, drain cleaner, etc.). Do not pick up hard or sharp objects such as glass, nails, screws, coins, etc.
- Do not use the appliance in an enclosed space filled with vapour given off by oil-based paint, paint thinner, some moth-proofing substances, flammable dust, or other explosive or toxic vapour. Do not pick up anything that is burning or smoking, such as cigarettes, matches or hot ashes.
- Follow all charging instructions and do not charge the appliance outside of the temperature range specified in the battery as doing so increases the risk of fire.
- Charger base output terminals should not be short-circuited. Do not use it with damaged charger base. If the appliance has been dropped, damaged, left outdoors, dropped into water, or is not working as it should, return it to a service center.
- Keep the adapter cable away from heated surfaces. Do not handle the adapter plug or appliance with wet hands. To unplug, grasp the adapter plug, rather than the cable.
- Do not pull or carry adapter by cable, use cable as a handle, close door on cable, or pull cable around sharp edges or corners.
- Switch off when not in use, before cleaning, maintaining or servicing the appliance, and before connecting or disconnecting the tool with a moving brush.
- Do not use an appliance that is damaged or modified. Damaged or modified appliance may exhibit unpredictable behavior resulting in fire, explosion, or risk of injury.
- Do not expose the appliance to fire or excessive temperature. Exposure to fire or excessive temperature may cause an explosion.
- Ensure that the appliance is placed on a horizontal surface. Do not use the appliance at the same position if the appliance is equipped with a brush roller and the handle is not completely upright. Do not store the appliance in a place where it may freeze.
- Use extra care when cleaning on stairs.
- Prevent unintentional starting. Ensure the switch is in the OFF-position before picking up or carrying the appliance. Carrying the appliance with your finger on the switch or energizing appliance that have the switch on invites accidents.
- This product contains batteries that can only be replaced by qualified technicians or after-sales service.

**SAVE THESE INSTRUCTIONS
IMPORTANT SAFEGUARDS**

- Have servicing performed by a qualified repair person using only identical replacement parts. This will ensure that the safety of the product is maintained.
- Do not modify or attempt to repair the appliance except as indicated in the instructions for use and care.
- Do not use in extremely hot or cold environments (below 5° C/41° F or above 40° C/104° F). Please charge the appliance in temperature above 5° C/41° F and below 40° C/104° F).
- If appliance has been dropped, damaged, left outdoors, dropped into water, or is not working as it should, never attempt to operate it. Please have it repaired at an authorized service center.

-  detachable supply unit
-  read operator's manual
-  Motorized cleaning head for water suction cleaning

We, Dreame Trading (Tianjin) Co., Ltd., hereby declares that this equipment is in compliance with the applicable Directives, European Norms, and amendments. The full text of the EU declaration of conformity is available at the following internet address: <https://global.dreame.tech.com>

For detailed e-manual, please go to <https://global.dreame.tech.com/pages/user-manuals-and-faqs>

Packing List

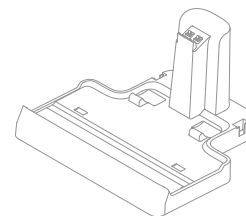

Charging Base

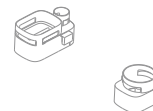

Storage Box



Dust Cup Assembly



Power Adapter

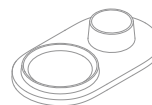

Storage Mount



2-in-1 Crevice Nozzle



Spare Brush Roller



Replacement Filter

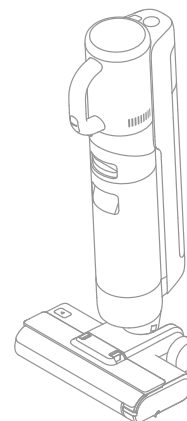

Main Body



Handle

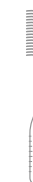

Cleaning Brush

Wet and Dry Vacuum Floor Washer

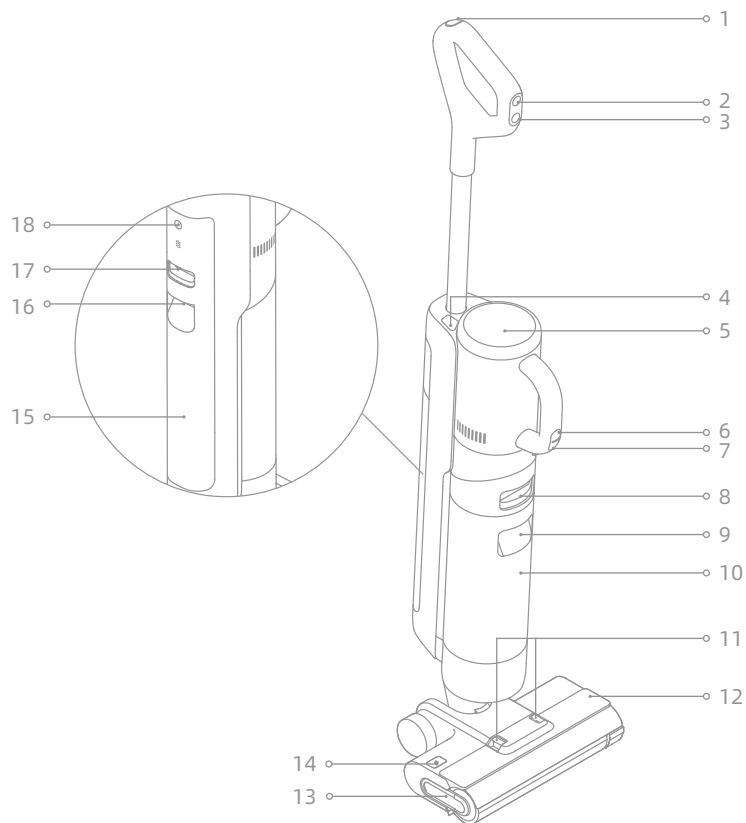

- | | | |
|--------------------------|---------------------------------------|---|
| 1 Self-Cleaning Button | 8 Used Water Tank Release Button | 15 Clean Water Tank |
| 2 Mode Switch | 9 Used Water Tank Handle | 16 Clean Water Tank Handle |
| 3 Power Switch | 10 Used Water Tank | 17 Clean Water Tank Release Button |
| 4 Handvac Release Button | 11 Brush Roller Cover Release Buttons | 18 Voice Prompt Button |
| 5 Display Screen | 12 Brush Roller Cover | <ul style="list-style-type: none"> Press briefly to activate the voice prompt or adjust the volume Press and hold for 3 seconds to access the language settings. Press to switch between languages. Press and hold to confirm the selection |
| 6 Handvac Mode Switch | 13 Brush Roller Handle | |
| 7 Handvac Power Switch | 14 Brush Roller Release Button | |

Charging Base

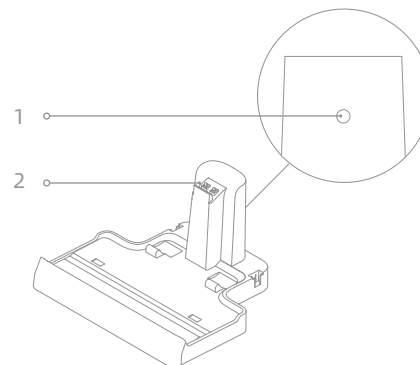

- 1 Charging Port
- 2 Charging Contacts

Display Screen

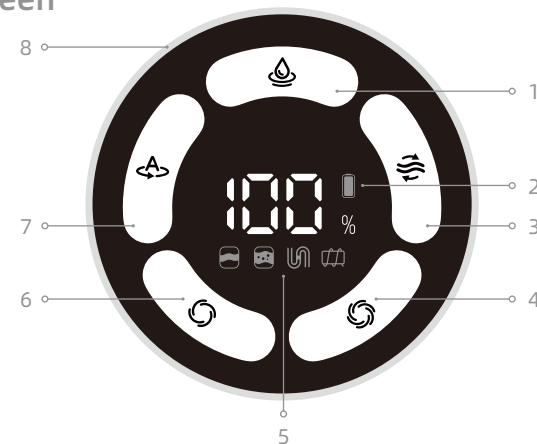

- | | | |
|----------------------------|---|------------------------|
| 1 Suction Mode | 5 Error Message | 6 Standard Mode |
| 2 Battery Status Indicator | <ul style="list-style-type: none"> Insufficient water in the Clean Water Tank | 7 Auto Mode |
| 3 Self-Cleaning | <ul style="list-style-type: none"> Used Water Tank full | 8 Dirt Level Indicator |
| 4 Turbo Mode | <ul style="list-style-type: none"> Blocked tube Brush roller stuck / Brush roller not installed | |

If the appliance is not working properly, the screen display will show an error message. Please refer to the troubleshooting table to find your solution.

Installation

Handle Installation

Insert the end of the handle vertically into the port on the top of the appliance as indicated until you hear a click.

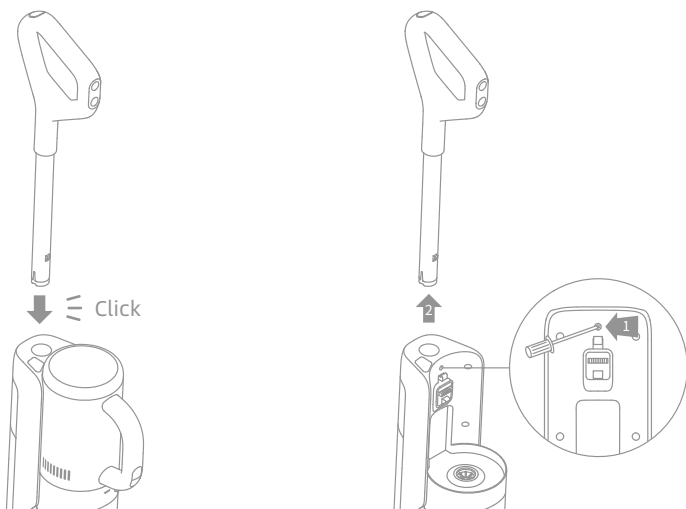

Note: To disassemble, extend a hard object into the hole on the back of the appliance to press contacts and pull the handle upwards at the same time.

Storage Box Installation

Install the storage box onto the charging base as shown in the diagram.

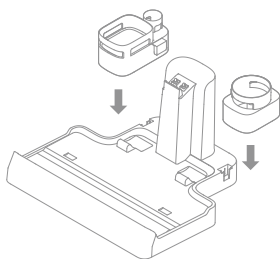

Charging

1. Place the charging base against a wall on level ground and connect it to a power source. Fully charge the appliance before first use.
2. Place the appliance on the charging base, the ⚡ on the screen will light up to indicate the charging status. When charging, the number on the display screen represents the current battery level as a percentage. When the number reaches 100, the battery is fully charged and the ⚡ will turn off.

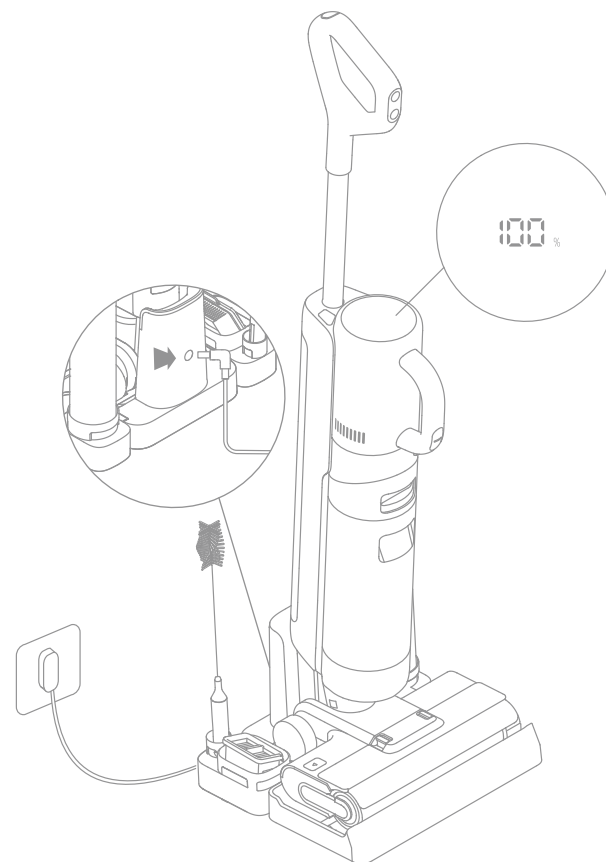

Note:

- If no operation is performed within 10 minutes, the appliance will enter the sleep mode.
- To extend the battery life time, the battery keeps cooling down for about one hour automatically after you have used the appliance for a long time.

How to Use

Working Modes

The appliance is powered on in Auto mode by default, you can switch to Suction mode as needed.



Auto Mode

While washing the floor, the appliance can adjust its suction power according to different situations.



Suction Mode

If Suction mode is selected, the appliance will vacuum water only and the brush roller will not be dampened. No water is coming out of the Clean Water Tank.



Standard Mode (Handvac)

When the appliance converts to a handheld vacuum, it is powered on by default in Standard mode.



Turbo Mode (Handvac)

Press the handvac mode switch to select the Turbo mode.

Using as a Floor Washer

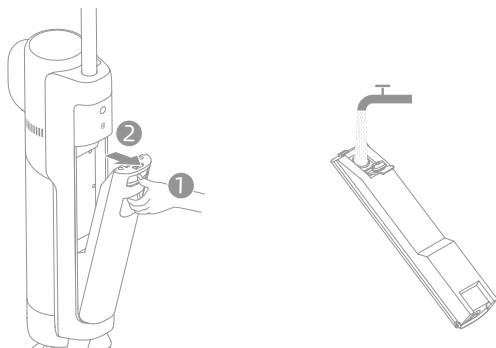

1. Fill the Clean Water Tank: Press the Clean Water Tank release button to remove the tank. Open the tank cover and fill the tank with clean water. Re-install the Clean Water Tank and ensure it clicks into place.



Note:

- For better cleaning performance, it is recommended to add 10ml detergent with the bottle cap into the full Clean Water Tank, then shake gently and evenly for use.
- Do not add any liquids other than the officially-approved cleaner.

How to Use

2. Start cleaning: Gently step on the brush cover and recline the appliance backwards. Press the Power Switch  to start operating, press the Mode Switch  to switch between the Auto mode and the Suction mode according to your needs.

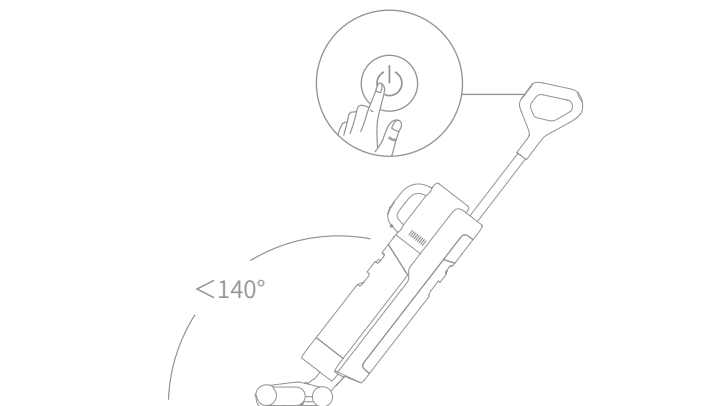

Note:

- Do not vacuum any foamy liquids.
- If the appliance is in the upright position while working, the current task will be suspended.
- The appliance is suitable for cleaning floors, marble, tiles and other hard surfaces.
- Do not recline the appliance backwards more than 140° to prevent the appliance from leaking water.
- When the appliance is in operation, do not lift it off the ground, move it, tilt it or lay it flat. Doing so may cause the used water to flow into the motor.

3. Empty the Used Water Tank: Press the Used Water Tank release button to take out the tank. Remove the tank cover and pour out the used water. Close the tank cover and re-install the tank before use.

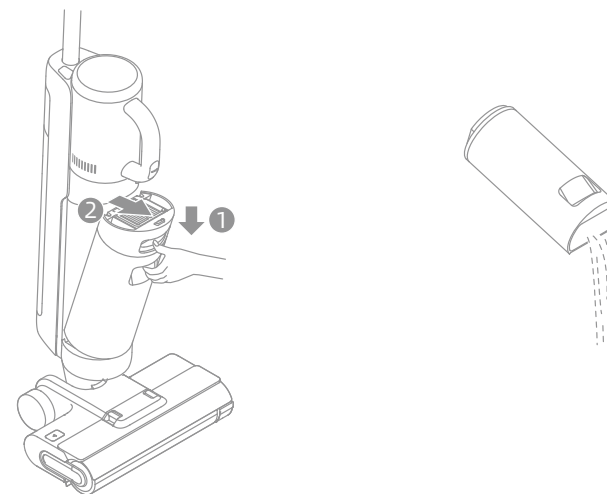

How to Use

One-Touch Self-Cleaning

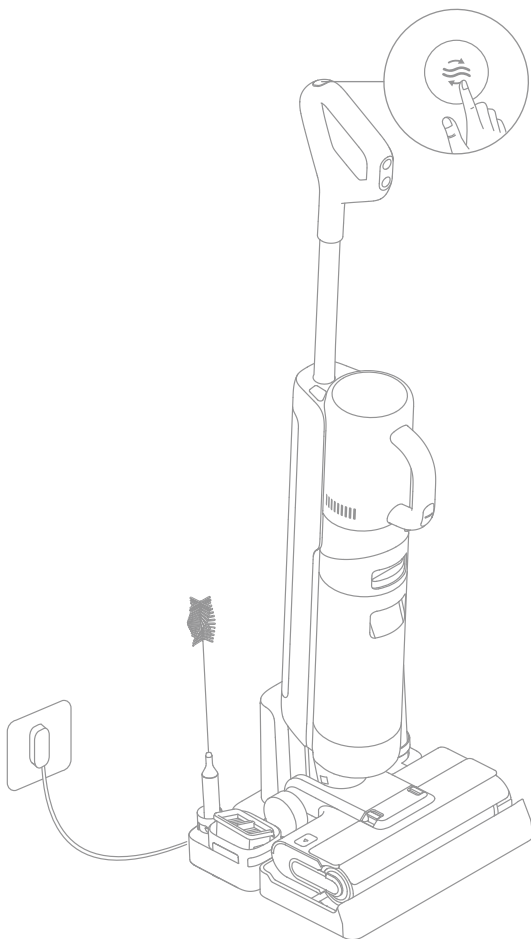

* The self-cleaning function can be enabled only when the appliance is being charged and the battery level is more than 15%.

1. After the appliance completes the cleaning task, place it back onto the base and make sure that the water in the Clean Water Tank is sufficient for self-cleaning.
2. Briefly press the self-cleaning button  on the top of the handle. The self-cleaning indicator will light up and the appliance will start self-cleaning.
3. After self-cleaning is complete, promptly clean the Used Water Tank. If some stains are left on the charging base, clean the base.



How to Use

Using as a Handheld Vacuum

1. Press the handvac release button to remove the handvac.
2. Install the dust cup assembly and other attachments as shown in the diagram until you hear a click.
3. Briefly press the handvac Power Switch  to start operating. Briefly press the handvac mode switch  to switch between Standard mode and Turbo mode according to your needs.

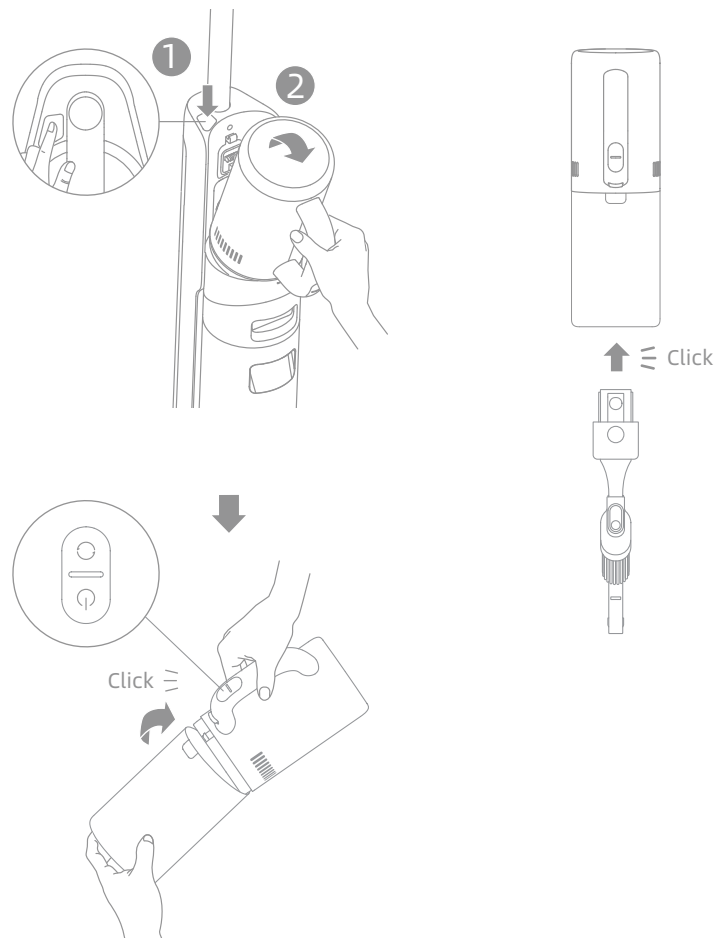

Using Different Attachments

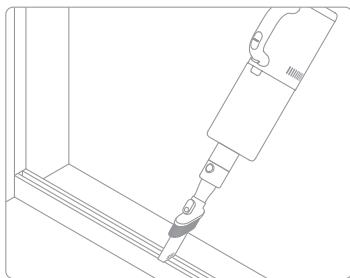

2-in-1 crevice nozzle:
For cleaning corners, stairs, sofas, coffee tables and other narrow spaces.

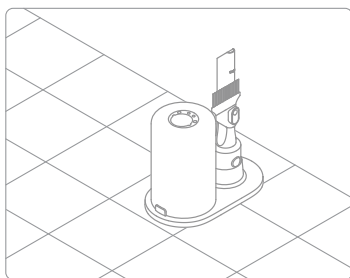

Storage mount:
If the dust cup assembly and the 2-in-1 crevice nozzle are not in use, store them on the storage mount as shown in the diagram.

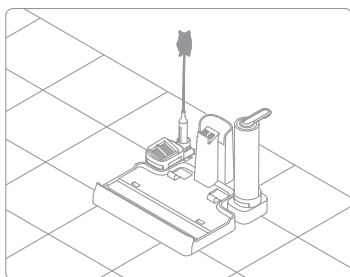

Storage box:
Store the cleaning brush, the filter, and the brush roller on the storage box as shown in the diagram.

Tips:

- Turn off the appliance before performing care and/or maintenance. Do not touch the Power Switch.
- Replace parts if needed. The parts must be replaced by those available from the manufacturer or its service agent.
- If the appliance is not used for an extended period, fully charge it, unplug the power adapter, and store the appliance in a cool, low-humidity environment away from direct sunlight. To avoid over-discharge of the battery, charge the appliance at least once every 3 months.

Cleaning the Used Water Tank and the Filter

* Cleaning the Used Water Tank after each use is recommended.

* Replacing the filter every 3 to 6 months is recommended.

1. Press the Used Water Tank release button and take out the Used Water Tank.

2. Take out the filter from the Used Water Tank cover. Remove the tank cover and pour out the wastewater.

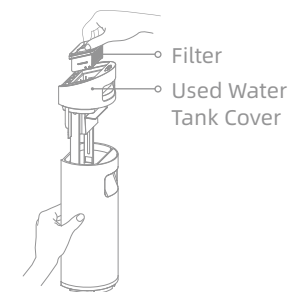
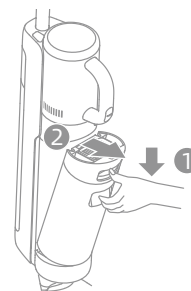

3. Rinse the Used Water Tank and the tank cover with water, the provided cleaning brush can be used to clean the inner wall of the tank.

4. Close the Used Water Tank cover, re-install the Used Water Tank and ensure the tank clicks into place.

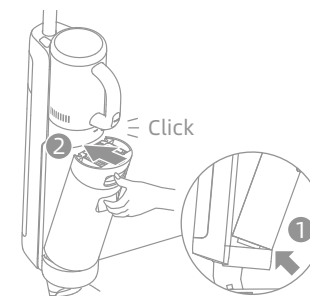
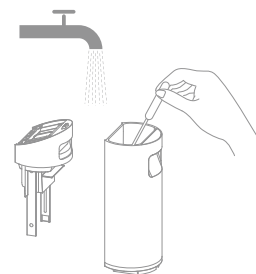

Note: When the filter is dirty and needs washing, rinse it with water. It must be completely dry before use.

Care and Maintenance

Cleaning the Tube and the Dirt Sensor

Remove the Used Water Tank, wipe the tube and the dirt sensor with a wet cloth before use.

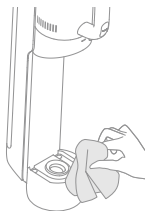

Cleaning the Dust Cup Assembly

* Cleaning the dust cup after each use or after the amount of dust in the cup reaches the MAX line is recommended.

* Replacing the filter every 3 to 6 months is recommended.

1. Press the dust cup release button and remove the cup.

2. Take out the filter and the cyclone assembly from the dust cup, then empty the cup.

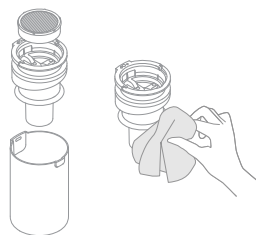
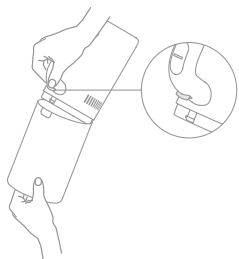

Note: To reduce the risk of electric shock or injury, do not rinse the cyclone assembly with water.

3. Tap the filter gently or clean it with the cleaning brush. Rinse the filter and the dust cup with water.

4. Dry the filter and the dust cup completely before use.

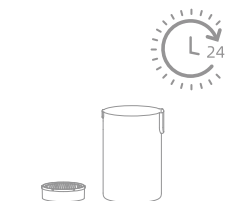
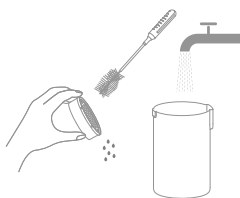

Care and Maintenance

Cleaning the Brush Assembly

* Clean as needed. Alternating use of the two provided brush rollers is recommended.

* Replacing the brush roller every 3 to 6 months is recommended.

1. First, press the brush roller cover release buttons inwards on both sides to remove the brush roller cover. Next, press the brush roller release button and the handle of the brush roller will pop out. Pull the handle to take out the brush roller.

2. Clean out any hair and debris tangled on the brush roller with the provided cleaning brush. Rinse the brush roller with clean water and dry it completely.

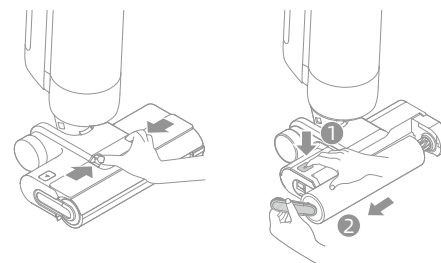

3. Wipe the suction inlet with a dry cloth or wet tissue. Do not rinse the brush assembly with water.

4. After cleaning the brush roller, re-install the brush roller and the brush roller cover. You will hear a click to indicate that they are installed in place.

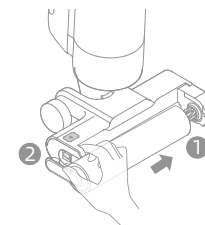
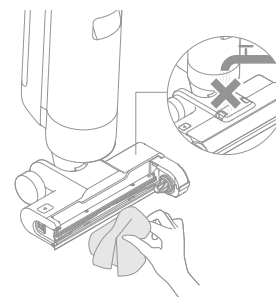

If an error occurs, the appliance will stop working. Please refer to the following table for troubleshooting. If the problem persists, please contact the customer service.





Error	Possible Cause	Solution
The appliance does not work.	The appliance is out of battery or its battery level is low.	Fully charge its battery before use.
	The appliance is in the upright position.	Recline the appliance backwards.
	The appliance is overheating due to blockage and the high-temperature cut-off has activated.	Clear the blockage and wait until the temperature returns normal.
	The Used Water Tank is full.	Empty the Used Water Tank.
The appliance charges slowly.	The handle, brush roller, or Used Water Tank is not installed in place.	Ensure the handle, brush roller, or Used Water Tank are all properly in place.
	The temperature of the battery is too low or too high.	Wait until the battery's temperature returns normal.
The suction power of the appliance is weak.	The filter is clogged.	Clean the Used Water Tank and the filter that is in the dust cup.
	There are some foreign objects in the tube and the suction inlet or the tube and the suction inlet are blocked.	Clean the tube and the suction inlet.
The motor is making a strange noise.	There is too much dirty water in the Used Water Tank.	Empty the Used Water Tank.
	The suction inlet is blocked.	Clear any blockage in the suction inlet.
The dirt level indicator is solid red.	The dirt sensor needs cleaning.	The dirt sensor is in the tube. Please refer to the troubleshooting section for guidance on how to clean the tube.
	The concentration of the cleaner is too high.	Dilute the cleaner with water at the recommended ratio.
	Some liquid other than the officially-approved cleaner has been added and large amounts of foam are produced.	Use only the officially-approved cleaner.
The display screen does not light up while charging.	The power adapter is not plugged into the electrical outlet.	Make sure the power adapter is plugged in.
	The appliance is not placed onto the charging base properly.	Make sure the appliance is placed onto the charging base properly.

Error	Possible Cause	Solution
No water is coming out of the appliance.	The Clean Water Tank is not properly installed in place, or the water in the Clean Water Tank is insufficient.	Re-install or fill the Clean Water Tank.
	It takes 30 second to dampen the brush roller.	Turn on the appliance and check again in 30 seconds.
The vent leaks water.	A collision or a sharp pull causes water to enter the motor.	Move the appliance gently back and forth while it is turned on.
	The filter is not completely dry after being cleaned.	Dry the filter completely before use.
Self-cleaning fails.	The brush roller may be jammed by large debris.	Open the brush roller cover to check and clean the brush roller.
	The appliance is not being charged.	Make sure the appliance is being charged before enabling the self-cleaning function.
	Self-cleaning cannot be enabled if the battery level is lower than 15%.	The self-cleaning function can only be enabled when the appliance is being charged and the battery level is more than 15%.
	The Used Water Tank is not installed in place, or the Used Water Tank is full.	Re-install or empty the Used Water Tank.
	The Clean Water Tank is not installed in place, or the water in the Clean Water Tank is insufficient.	Fill or re-install the Clean Water Tank.

For additional services, please contact us via aftersales@dreame.tech

Website: <https://global.dreame.tech>

If the appliance is not working properly, the screen display will show an error message. Please refer to the troubleshooting table to find your solution.

Error Icon	Possible Cause	Solution
	Insufficient water in Clean Water Tank	Fill the Clean Water Tank.
	Used Water Tank full	Empty the Used Water Tank.
	Brush roller stuck	Clean the brush roller with the provided cleaning brush.
	Brush roller not installed	Install the brush roller.
	Blocked tube	Check whether the filter is clogged. Alternatively, clean the tube and the dirt sensor.

Troubleshooting Code	Possible Cause	Solution
E1-E7	Error	Restart the appliance for troubleshooting. If the problem persists, please contact customer service.
H1-H6		
H7	Battery overheating	Wait until the battery's temperature returns normal.

Wet and Dry Vacuum Floor Washer			
Model	HHV3	Charging Time	Approx. 5 hours
Rated Voltage	21.6 V ===	Charging Voltage	26 V ===
Used Water Tank Capacity	700 mL	Clean Water Tank Capacity	900 mL
Rated Power	300 W		
Power Adapter			
Model	YLS0251B-E260090	No-load Power Consumption	0.08 W
Input	100-240 V~ 50/60 Hz 0.8 A Max	Average Active Efficiency	87.28%
Output	26 V === 0.9 A	Efficiency at Low Load (10%)	79.74%
Motorized Cleaning Head			
Model	HCR13A		
Rated Power	50 W	Rated Voltage	21.6 V ===

Battery Disposal and Removal

The built-in lithium-ion battery contains substances that are hazardous to the environment. Before disposing of the battery, make sure the battery is removed by qualified technicians and discarded at an appropriate recycling facility.

- the battery must be removed from the appliance before it is scrapped;
- the appliance must be disconnected from the supply mains when removing the battery;
- the battery is to be disposed of safely.

Removal Guide

1. Re move the display screen by rotating it with a tool.
2. Remove the screws on the battery cover in turn and then pry open the cover with proper tools.
3. Unplug the terminals between the battery and PCB board to remove the battery.

CAUTION:

- Before removing the battery, disconnect the power and run out the battery as much as possible.
- Unneeded batteries should be discarded at an appropriate recycling facility.
- Do not expose to high temperature environment to avoid risks of explosion.
- Under abusive conditions, liquid may be ejected from the battery. If contact occurs, flush with water and seek medical help.

WEEE Information



All products bearing this symbol are waste electrical and electronic equipment (WEEE as in directive 2012/19/EU) which should not be mixed with unsorted household waste. Instead, you should protect human health and the environment by handing over your waste equipment to a designated collection point for the recycling of waste electrical and electronic equipment, appointed by the government or local authorities. Correct disposal and recycling will help prevent potential negative consequences to the environment and human health. Please contact the installer or local authorities for more information about the location as well as terms and conditions of such collection points.

Sicherheitsinformationen

Wichtige Sicherheitshinweise Nur für den Hausgebrauch

- Bitte lesen Sie dieses Handbuch vor der Verwendung sorgfältig durch und bewahren Sie es zum späteren Nachschlagen auf.
- Bei der Verwendung eines elektrischen Geräts sollten immer grundlegende Vorsichtsmaßnahmen beachtet werden, einschließlich der folgenden:
- **LESEN SIE ALLE ANWEISUNGEN, BEVOR SIE DIESES GERÄT VERWENDEN.** Die Nichtbeachtung der Warnhinweise und Anweisungen kann zu einem elektrischen Schlag, Brand und/oder schweren Verletzungen führen.

WARNUNG- Um die Gefahr von Bränden, Stromschlägen oder Verletzungen zu verringern:

- Verwenden Sie das Gerät nur wie in dieser Bedienungsanleitung beschrieben. Verwenden Sie nur das vom Hersteller empfohlenen Zubehör.
- Verwenden Sie das Gerät nur in Innenräumen, auf nicht mit Teppichboden versehenen Böden wie Vinyl, Fliesen, versiegeltem Holz usw. Achten Sie darauf, nicht über lose Gegenstände oder Kanten von Teppichen zu fahren. Ein Abwürgen der Bürste kann zu einem vorzeitigen Ausfall des Riemens führen.
- Um einen sicheren Betrieb zu gewährleisten und Risiken zu vermeiden, darf dieses Produkt nicht von Kindern unter 8 Jahren, von Personen mit körperlichen, sensorischen oder geistigen Einschränkungen oder von Personen mit mangelnden Kenntnissen ohne Aufsicht eines Elternteils oder Vormunds verwendet werden. Kinder dürfen die Reinigung und Wartung nicht ohne Aufsicht durchführen.
- Verwenden Sie keine brennbare oder leicht entzündliche Flüssigkeit, um Böden zu reinigen.
- Dieses Gerät darf nicht verwendet, um brennbare oder leicht entzündliche Flüssigkeiten wie Benzin aufzunehmen. Dieses Gerät darf nicht in Bereichen verwendet werden, in denen brennbare oder leicht entzündliche Flüssigkeiten vorhanden sein können.
- Zum Aufladen der Batterie verwenden Sie nur den mitgelieferten abnehmbaren Adapter. Nur mit Adapter <YLS0251B-E260090> verwenden.
- Ein Adapter, der für eine Art von Akkupack geeignet ist, kann bei Verwendung mit einem anderen Akkupack zu Brandgefahr führen.
- Tauchen Sie das Gerät nicht in Flüssigkeit.
- Kunststoffolie kann gefährlich sein. Um die Gefahr des Erstickens zu vermeiden, halten Sie sie von Kindern fern.
- Halten Sie Haare, lose Kleidung, Finger und alle Körperteile von den Öffnungen und beweglichen Teilen des Geräts und seines Zubehörs fern.
- Verwenden Sie nur offiziell zugelassene Bodenreinigungsmittel, wie in der Bedienungsanleitung beschrieben..
- Setzen Sie kein Objekt in die Öffnungen. Verwenden Sie das Gerät nicht, wenn die Öffnung blockiert ist. Halten Sie sich frei von Staub, Fusseln, Haaren und allem, was den Luftstrom behindern kann.
- Verwenden Sie es nicht ohne eingesetzte Filter.

Sicherheitsinformationen

- Verwenden Sie das Gerät nicht mit einem beschädigten Adapter. Wenn der Adapter beschädigt ist, muss er durch den Hersteller, seinen Serviceagenten oder ähnliche qualifizierte Personen ersetzt werden, um Gefahren zu vermeiden.
- Halten Sie Erdungskabel vom Gerät fern, da eine Gefahr auftreten kann, wenn das Gerät in Betrieb über ein Netzkabel läuft.
- Nehmen Sie kein giftiges Material auf (Chlorbleiche, Ammoniak, Abflussreiniger usw.). Heben Sie keine harten oder scharfen Gegenstände wie Glas, Nägel, Schrauben, Münzen usw. auf.
- Verwenden Sie das Gerät nicht in einem geschlossenen Raum, der mit Dämpfen gefüllt ist, die von ölhaltigen Farben, Farbverdünnern, einigen Mottenschutzmitteln, brennbarem Staub oder anderen explosiven oder giftigen Dämpfen abgegeben werden. Nehmen Sie keine brennenden oder rauchenden Gegenstände auf, wie z. B. Zigaretten, Streichhölzer oder heiße Asche.
- Befolgen Sie alle Ladeanweisungen und laden Sie das Gerät nicht außerhalb des in der Batterie angegebenen Temperaturbereichs auf, da dies die Brandgefahr erhöht.
- Die Ausgangsklemmen der Ladestation dürfen nicht kurzgeschlossen werden. Verwenden Sie es nicht mit beschädigten Ladestation. Wenn das Gerät heruntergefallen ist, beschädigt wurde, im Freien gelassen wurde, ins Wasser gefallen ist oder nicht ordnungsgemäß funktioniert, bringen Sie es zu einem Service Center.
- Halten Sie das Adapterkabel von beheizten Oberflächen fern. Behandeln Sie den Adapterstecker oder das Gerät nicht mit nassen Händen. Um den Stecker zu entfernen, greifen Sie den Adapterstecker und nicht das Kabel.
- Adapter nicht per Kabel ziehen oder trage, stattdessen ihn als Griff verwenden, Tür am Kabel schließen oder Kabel um scharfe Kanten oder Ecken ziehen.
- Schalten Sie das Gerät aus, wenn Sie es nicht benutzen, bevor Sie es reinigen, pflegen oder warten, und bevor Sie das Werkzeug mit einer beweglichen Bürste anschließen oder trennen.
- Verwenden Sie kein Gerät, das beschädigt oder modifiziert ist. Beschädigte oder modifizierte Batterien können ein unvorhersehbares Verhalten zeigen, was zu Feuer, Explosion oder Verletzungsgefahr führen kann.
- Setzen Sie das Gerät keinem Feuer oder übermäßigen Temperaturen aus. Die Exposition gegenüber Feuer oder übermäßige Temperatur kann eine Explosion verursachen.
- Stellen Sie sicher, dass das Gerät auf einer horizontalen Fläche steht. Verwenden Sie das Gerät nicht an der gleichen Stelle, wenn das Gerät mit einer Walzenbürste ausgestattet ist und der Griff nicht vollständig aufrecht steht. Lagern Sie das Gerät nicht an einem Ort, an dem es einfrieren kann.
- Gehen Sie bei der Reinigung auf Treppen besonders vorsichtig vor.
- Verhindern Sie ein unbeabsichtigtes Starten. Vergewissern Sie sich, dass der Schalter in der AUS-Stellung ist, bevor Sie das Gerät in die Hand nehmen oder tragen.

Sicherheitsinformationen

- Das Tragen des Geräts mit dem Finger auf dem Schalter oder auf dem stromführenden Gerät, das den Schalter eingeschaltet hat, trägt zu Unfällen bei.
- Dieses Produkt enthält Batterien, die nur durch qualifizierte Techniker oder Kundendienst ersetzt werden können.

DIESE ANWEISUNGEN SICHERN WICHTIGE SCHUTZMASSNAHMEN

- Lassen Sie die Wartung von einer qualifizierten Reparaturkraft durchführen, die nur identische Ersatzteile verwendet. Dadurch wird sichergestellt, dass die Sicherheit des Produkts erhalten bleibt.
- Verändern Sie das Gerät nicht und versuchen Sie nicht, es zu reparieren, es sei denn, dies ist in der Gebrauchs- und Pflegeanleitung angegeben.
- Nicht in extrem heißen oder kalten Umgebungen verwenden (unter 5° C/41° F oder über 40° C/104° F). Bitte laden Sie das Gerät bei Temperaturen über 5° C/41° F und unter 40° C/104° F) auf.
- Wenn das Gerät heruntergefallen ist, beschädigt wurde, im Freien abgestellt wurde, ins Wasser gefallen ist oder nicht ordnungsgemäß funktioniert, versuchen Sie niemals, es zu bedienen. Bitte lassen Sie es von einem autorisierten Servicecenter reparieren.

 abnehmbare Versorgungseinheit

 Bedienungsanleitung lesen

 Motorisierter Reinigungskopf für Whater Saugreinigung

Wir, Dreame Trading (Tianjin) Co., Ltd., bestätigen hiermit, dass dieses Gerät mit dengeltenden Verordnungen und europäischen Normen sowie etwaigen Ergänzungen inEinklang steht. Der vollständige Wortlaut der EU-Konformitätserklärung ist unter der folgenden Internetadresse abrufbar: <https://global.dreametech.com>

Ein detailliertes elektronisches Handbuch finden Sie unter <https://global.dreametech.com/pages/user-manuals-and-faqs>

Packliste

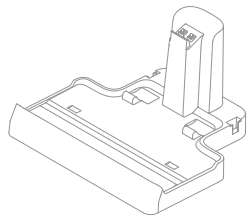

Ladestation

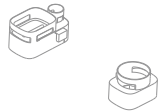

Aufbewahrungsbox



Staubbehälterverbundteile



Netzadapter

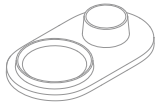

Staubkapazität



2-in-1 Spaltdüse



Ersatzwalzenbürste



Ersatzfilter

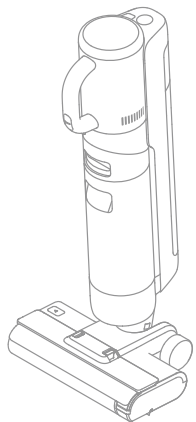

Hauptkörper



Handgriff



Reinigungsbürste

Nass-Trockensauger

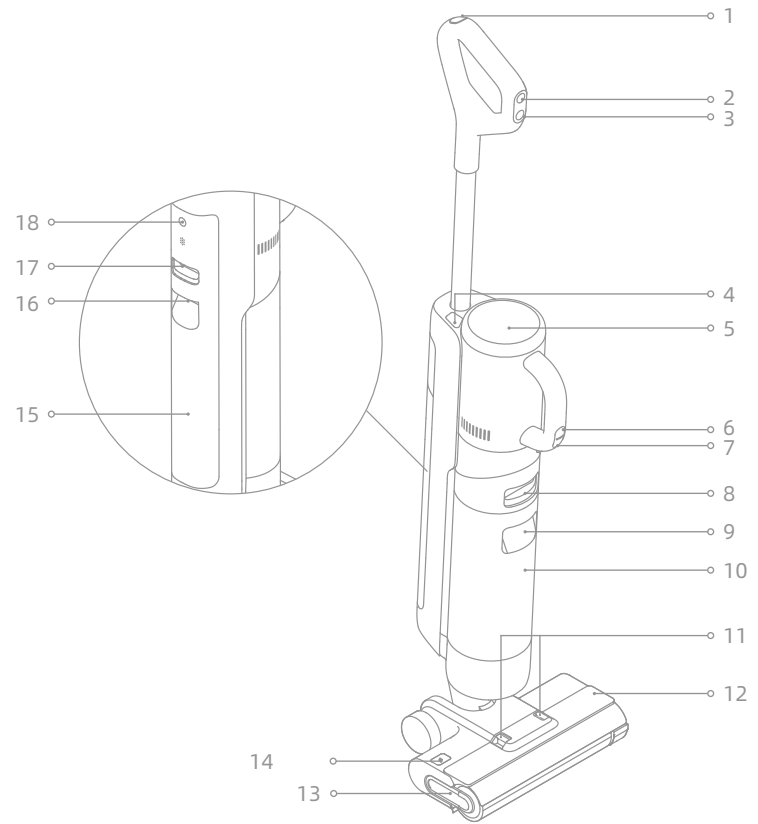

- | | | | | | |
|---|------------------------------------|----|--|----|--|
| 1 | Selbstreinigungstaste | 8 | Entriegelungstaste für Schmutzwassertank | 15 | Reinwassertank |
| 2 | Modusschalter | 9 | Griff für Schmutzwassertank | 16 | Griff für den Reinwassertank |
| 3 | Netzschalter | 10 | Schmutzwassertank | 17 | Entriegelungstaste für den Reinwassertank |
| 4 | Handstaubsauger-Entriegelungstaste | 11 | Entriegelungstaste für Bürstenrolleabdeckung | 18 | Taste für die Sprachansage <ul style="list-style-type: none"> • Kurz drücken, um die Sprachansage zu aktivieren oder die Lautstärke einzustellen • 3 Sekunden lang gedrückt halten, um auf die Spracheinstellungen zuzugreifen. Drücken, um zwischen den Sprachen zu wechseln. Gedrückt halten, um die Auswahl zu bestätigen |
| 5 | Bildschirm | 12 | Bürstenrolleabdeckung | | |
| 6 | Handstaubsauger-Modusschalter | 13 | Bürstenrollengriff | | |
| 7 | Handstaubsauger Netzschalter | 14 | Entriegelungstaste für Bürstenrolle | | |

Ladestation

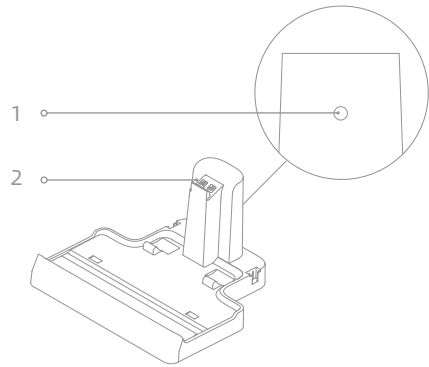

- 1 Ladeanschluss
- 2 Ladekontakte

Bildschirm



- | | | |
|---|---|--|
| <ul style="list-style-type: none"> 1 Saugmodus 2 Akkustatus-Anzeige 3 Selbstreinigung
Kurz drücken, um diese Funktion zu aktivieren (Batteriestand ≥ 15%) 4 Turbo-Modus | <ul style="list-style-type: none"> 5 Fehlermeldungen <ul style="list-style-type: none"> Zu wenig Wasser im Reinwassertank Der Schmutzwassertank ist voll Blockierte Röhre Die Bürstenrolle gesteckt/
Die Bürstenrolle nicht installiert | <ul style="list-style-type: none"> 6 Standardmodus 7 Auto-Modus 8 Füllstandsanzeige für den Schmutz
Die Farbe des Indikators ändert sich in Echtzeit entsprechend der Menge an Schmutz. |
|---|---|--|

Wenn das Gerät nicht ordnungsgemäß funktioniert, wird auf dem Bildschirm eine Fehlermeldung angezeigt. Bitte beachten Sie die Tabelle zur Fehlerbehebung, um Ihre Lösung zu finden.

Griffmontage

Fügen Sie das Ende der Griffbaugruppe senkrecht in die Öffnung auf der Oberseite des Geräts ein, wie angegeben, Sie werden ein Einrasten spüren.

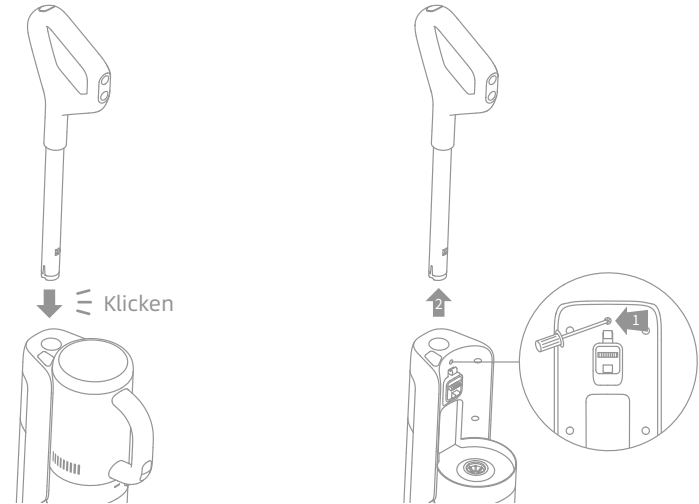

Hinweis: Um den Griff zu demontieren, verwenden Sie bitte einen harten Gegenstand, um in das Loch auf der Rückseite des Geräts zu greifen, um den Kontakt zu drücken, und ziehen Sie gleichzeitig den Griff nach oben.

Aufbewahrungsbox Installation

Installieren Sie die Aufbewahrungsbox wie im Diagramm gezeigt auf der Ladestation.

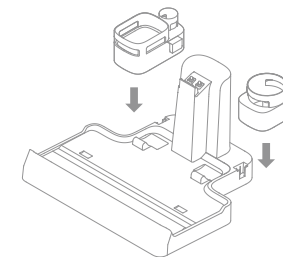

1. Stellen Sie die Ladestation gegen eine Wand auf dem Boden und schließen Sie sie an eine Stromquelle an. Laden Sie das Gerät vor dem ersten Gebrauch vollständig auf.
2. Stellen Sie das Gerät auf die Ladestation, die ⚡ auf dem Bildschirm aufleuchtet, um den Ladestatus anzuzeigen. Beim Laden stellt die Nummer auf dem Display den aktuellen Batteriestand in Prozent dar. Wenn die Zahl 100 erreicht, ist der Akku vollständig aufgeladen und ⚡ wird ausgeschaltet.

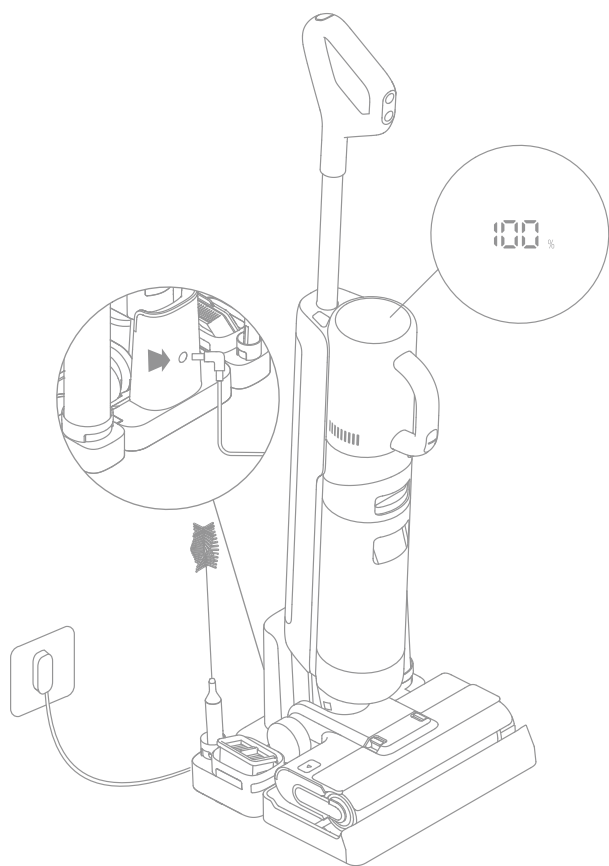
**Hinweis:**

- Wenn innerhalb von 10 Minuten keine Operation ausgeführt wird, wechselt das Gerät in den Ruhemodus.
- Um die Akkulaufzeit zu verlängern, kühlt der Akku nach längerer Benutzung des Gerätes automatisch etwa eine Stunde lang ab.

Verwendung**Betriebsmodus**

Das Gerät ist standardmäßig im Auto-Modus eingeschaltet, Sie können nach Bedarf die Saugleistung auswählen.

**Auto-Modus**

Während des Bodenwaschens kann das Gerät seine Saugleistung an verschiedene Situationen anpassen.

**Saugmodus**

Wenn der Saugmodus ausgewählt ist, saugt das Gerät nur Wasser und die Bürstenrolle wird nicht befeuchtet.

**Standardmodus**

Wenn das Gerät in einen Handstaubsauger umgewandelt wird, wird es standardmäßig im Standardmodus eingeschaltet.

**Turbo-Modus**



Drücken Sie den Handstaubsauger-Modus-Schalter, um den Turbo-Modus auszuwählen.

Als Bodenwischer verwenden

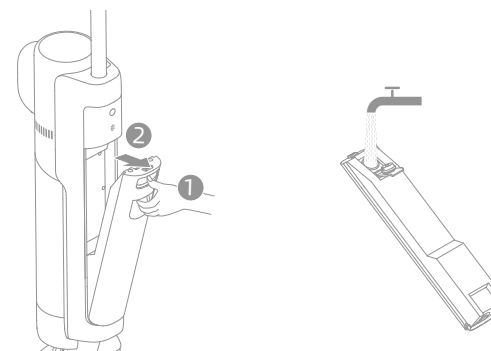
1. **Reinwassertank befüllen:** Drücken Sie die Eentriegelungstaste, um den Tank zu entfernen. Öffnen Sie den Tankdeckel und füllen Sie den Tank mit sauberem Wasser. Installieren Sie den Reinwassertank erneut und stellen Sie sicher, dass er einrastet.

**Hinweis:**

- Für eine bessere Reinigungsleistung wird empfohlen, 10 ml Reinigungsmittel mit dem Flaschenverschluss in den vollen Reinwassertank zu geben und dann sanft und gleichmäßig für die Verwendung zu schütteln.
- Keine anderen Flüssigkeiten als die offiziell zugelassenen Reinigungsmittel zugeben.

2. Starten Sie die Reinigung: Treten Sie vorsichtig auf die Bürstenrolleabdeckung und stellen Sie das Gerät nach hinten. Drücken Sie den Netzschalter , um den Betrieb zu starten, und drücken Sie den Modusschalter , um nach dem Bedarf zwischen dem Auto- und dem Saugmodus zu wechseln.

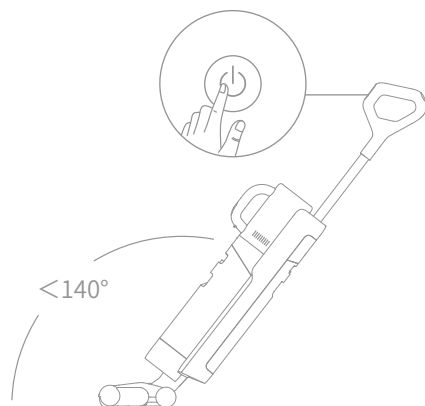

Hinweis:

- Verwenden Sie es nicht, um schäumende Flüssigkeiten zu saugen.
- Wenn sich das Gerät während der Arbeit in aufrechter Position befindet, wird die aktuelle Aufgabe unterbrochen.
- Das Gerät eignet sich zur Reinigung von Böden, Marmor, Fliesen und anderen harten Oberflächen.
- Stellen Sie das Gerät nicht mehr als 140° nach hinten, um zu verhindern, dass Wasser austritt.
- Wenn das Gerät in Betrieb ist, heben Sie es nicht vom Boden ab. Außerdem sind das Bewegen, das Kippen und Flachlegen verboten. Dies kann dazu führen, dass das verbrauchte Wasser in den Motor fließt.

3. Leeren Sie den Schmutzwassertank: Drücken Sie die Schmutzwassertank-Entriegelungstaste, um den Tank herauszunehmen. Entfernen Sie den Tankdeckel und gießen Sie das Schmutzwasser aus. Schließen Sie den Tankdeckel und setzen Sie den Tank vor Gebrauch wieder ein.

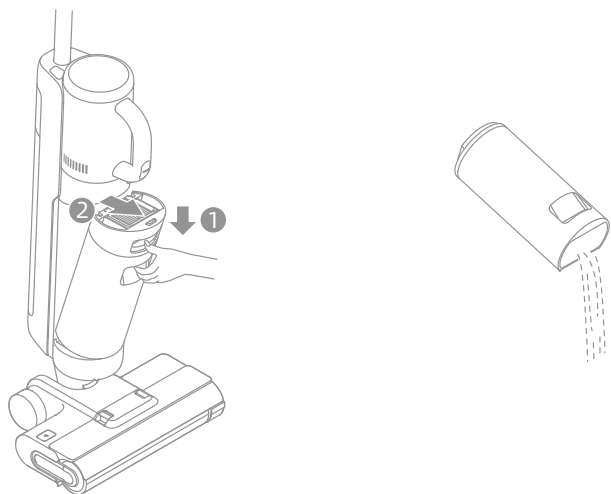



One-Touch Selbstreinigung

* Die Selbstreinigungsfunktion kann nur aktiviert werden, wenn das Gerät beim Aufladen ist und der Batteriestand mehr als 15% beträgt.

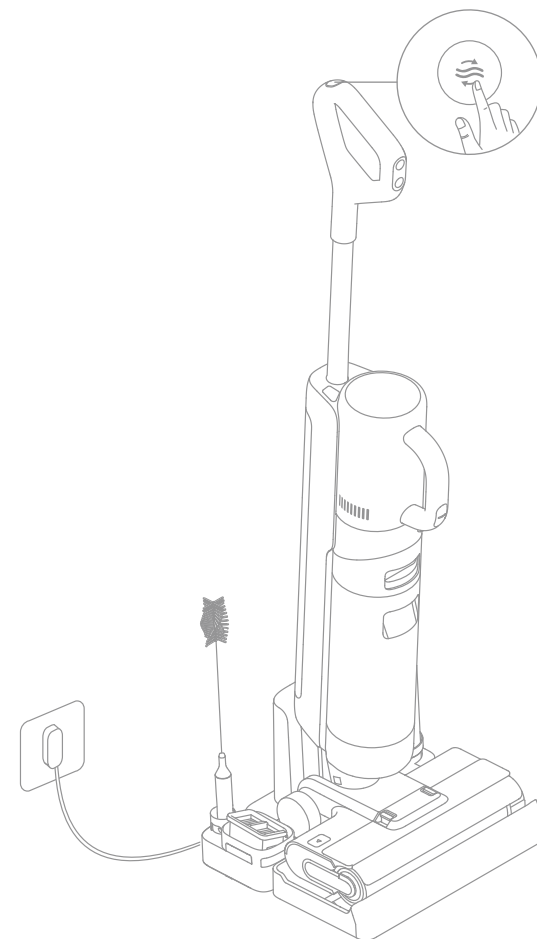
1. Nachdem das Gerät die Reinigungsaufgabe abgeschlossen hat, stellen Sie es wieder auf den Boden und stellen Sie sicher, dass das Wasser im Reinwassertank für die Selbstreinigung ausreicht.
2. Drücken Sie kurz den selbstreinigenden Knopf  oben am Griff. Die Selbstreinigungsanzeige leuchtet auf und das Gerät beginnt mit der Selbstreinigung.
3. Nachdem die Selbstreinigung abgeschlossen ist, reinigen Sie sofort den Schmutzwassertank. Wenn einige Flecken auf der Ladebasis verbleiben, reinigen Sie die Basis.



Als Handstaubsauger benutzen

1. Drücken Sie die Handstaubsauger-Entriegelungstaste, um den Handstaubsauger zu entfernen.
2. Installieren Sie den Staubbehälter und andere Verbundteile wie im Diagramm gezeigt, bis Sie ein Klicken hören.
3. Drücken Sie kurz den Handstaubsauger-Netzschalter , um den Betrieb zu starten. Drücken Sie kurz den Handstaubsauger-Modus-Schalter , um je nach Bedarf zwischen Standard- und Turbo-Modus zu wechseln.

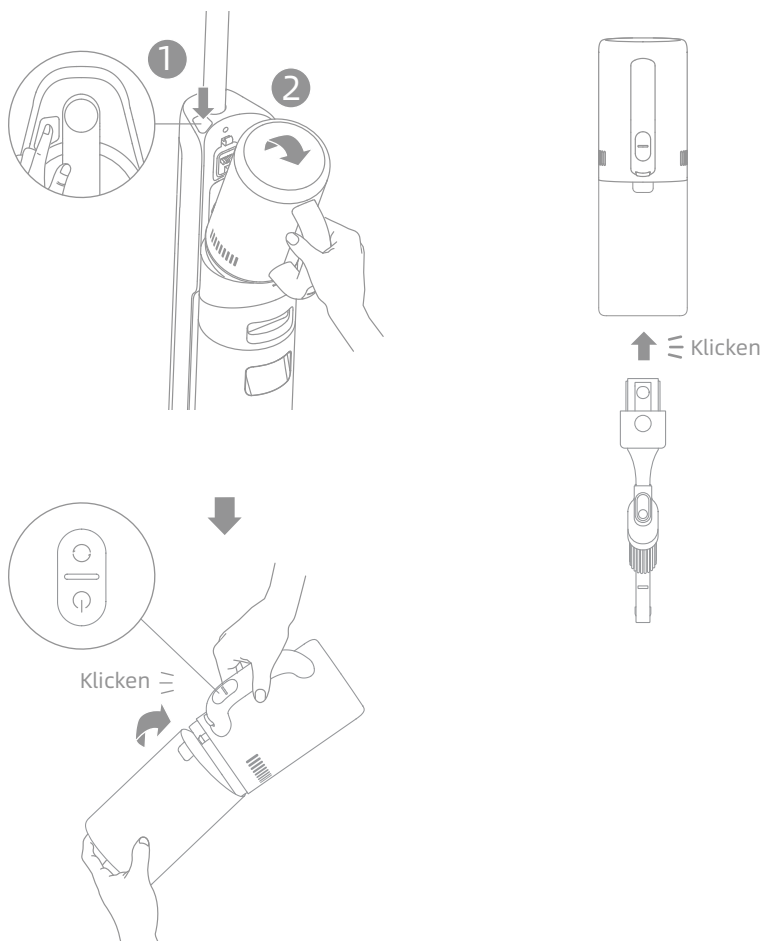

Verschiedene Ansätze verwenden

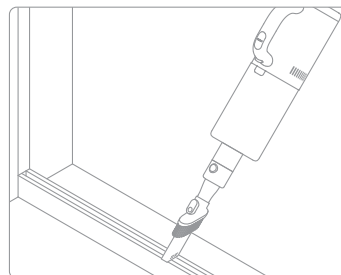

2-in-1-Spaltdüse:

Zum Reinigen von Ecken, Treppen, Sofas, Couchtischen und anderen engen Räumen.

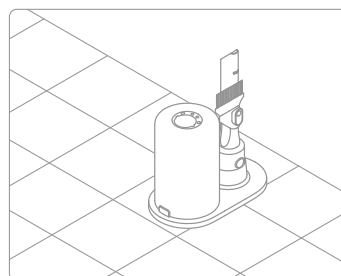

Aufbewahrungshalterung:

Wenn die Staubsaugerhalterung und die 2-in-1-Spaltdüse nicht verwendet werden, lagern Sie sie wie im Diagramm gezeigt auf der Aufbewahrungshalterung.

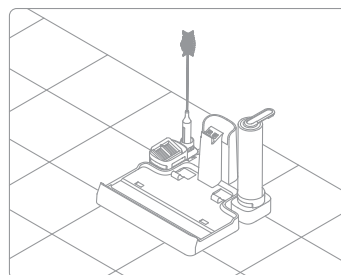

Aufbewahrungsbox:

Lagern Sie die Reinigungsbürste, den Filter und die Bürstenrolle wie im Diagramm gezeigt auf der Aufbewahrungsbox.

Tipps:

- Schalten Sie das Gerät vor der Pflege und/oder Wartung aus. Berühren Sie den Netzschalter nicht.
- Teile müssen bei Bedarf ausgetauscht werden, bitte verwenden Sie die vom Originalwerk vorgesehenen Teile, um Schäden am Produkt aufgrund von Ungeeignetheit zu vermeiden.
- Wenn das Gerät längere Zeit nicht verwendet wird, laden Sie es vollständig auf, ziehen Sie den Netzstecker ab und lagern Sie das Gerät in einer kühlen Umgebung mit geringer Luftfeuchtigkeit, fern von direkter Sonneneinstrahlung. Um das übermäßige Entladen des Akkus zu vermeiden, laden Sie das Gerät mindestens alle 3 Monate auf.

Den Schmutzwassertank und Filter reinigen

- * Es wird empfohlen, den Schmutzwassertank nach jedem Gebrauch zu reinigen.
- * Es wird empfohlen, den Filter alle 3 bis 6 Monate auszutauschen.

1. Drücken Sie die Schmutzwassertank-Entriegelungstaste und nehmen Sie den Schmutzwassertank heraus.

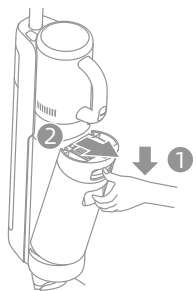

2. Nehmen Sie den Filter aus dem Deckel des Schmutzwassertanks heraus. Entfernen Sie den Tankdeckel und gießen Sie das Schmutzwasser aus.



3. Den Schmutzwassertank und dessen Abdeckung mit sauberem Wasser abspülen. Innenwand des Tanks mit der mitgelieferten Reinigungsbürste reinigen.

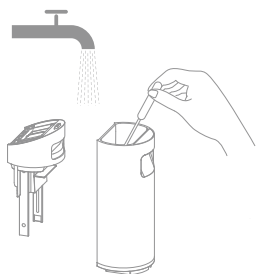

4. Schließen Sie den Abdeckel des Schmutzwassertanks, installieren Sie Schmutzwassertank erneut und stellen Sie sicher, dass der Tank einrastet.

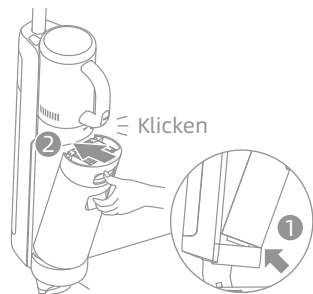

Hinweis: Wenn der Filter verschmutzt ist und gewaschen werden muss, spülen Sie ihn mit Wasser. Er muss vor Gebrauch vollständig trocken sein.

Reinigung des Rohres und des Schmutzsensors

Entfernen Sie den Schmutzwassertank, wischen Sie das Rohr und den Schmutzsensoren vor Gebrauch mit einem feuchten Tuch ab.



Reinigung der Staubbehälterverbundteile

- * Es wird empfohlen, dass den Staubbehälter nach jedem Gebrauch oder nachdem die Staubmenge in der Tasse die MAX-Linie erreicht, zu reinigen.
- * Es wird empfohlen, den Filter alle 3 bis 6 Monate auszutauschen.

1. Drücken Sie die Taste zum Lösen des Staubbehälters und entfernen Sie ihn.

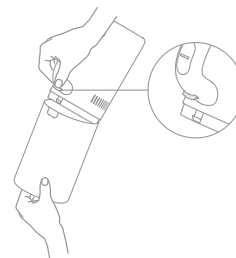

2. Nehmen Sie den Filter aus dem Deckel des Schmutzwassertanks heraus. Entfernen Sie den Tankdeckel und gießen Sie das Schmutzwasser aus.

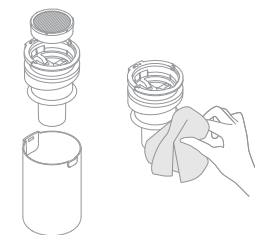

Hinweis: Um das Risiko von Stromschlägen oder Verletzungen zu verringern, spülen Sie den Zylinder nicht mit Wasser ab.

3. Den Filter vorsichtig antippen oder mit der Reinigungsbürste reinigen. Filter und Staubbehälter mit Wasser abspülen.

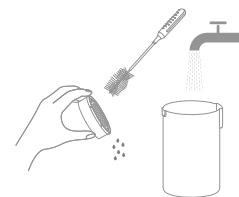

4. Trocknen Sie den Filter und den Staubbehälter vor dem Gebrauch vollständig.

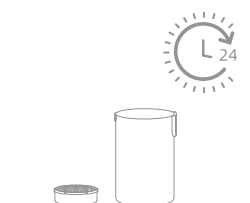

Reinigung der Bürstenrolle-Aufsätze

* Nach Bedarf reinigen. Es wird empfohlen, die beiden mitgelieferten Bürstenrollen abwechselnd zu verwenden.
 * Es wird empfohlen, die Bürstenrolle alle 3 bis 6 Monate auszutauschen.

1. Drücken Sie zuerst die Entriegelungstaste der Bürstenrolleabdeckung auf beiden Seiten nach innen, um die Deckel zu entfernen. Drücken Sie anschließend die Entriegelungstaste der Bürstenrolle, und der Griff der Bürstenrolle springt heraus. Ziehen Sie den Griff, um die Bürstenrolle herauszunehmen.

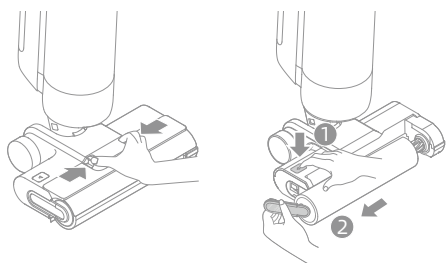

2. Reinigen Sie alle Haare und Schmutz auf der Bürstenrolle mit der mitgelieferten Reinigungsbürste. Spülen Sie die Bürstenwalze mit sauberem Wasser und trocknen Sie sie vollständig.



3. Wischen Sie die Saugöffnung mit einem trockenen Tuch oder nassem Gewebe ab. Spülen Sie die Bürsten-Aufsätze nicht mit Wasser ab.

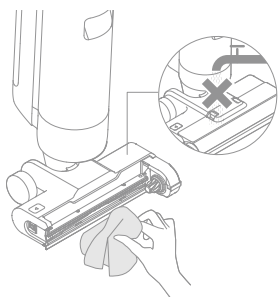

4. Nach dem Reinigen der Bürstenrolle installieren Sie wieder die Bürstenrolle und die Bürstenrolleabdeckung. Sie hören einen Klick, wobei es richtige installiert wird.

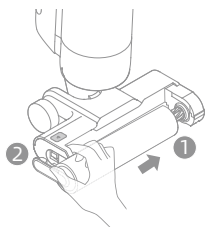



Wenn ein Fehler auftritt, wird das Gerät nicht mehr funktionieren. Bitte beachten Sie die folgende Tabelle zur Fehlerbehebung. Wenn das Problem weiterhin besteht, wenden Sie sich bitte an den Kundendienst.

Fehler	Mögliche Ursache	Lösung
Das Gerät funktioniert nicht.	Der Akku des Geräts ist leer oder der Akkustand ist niedrig.	Laden Sie den Akku vor dem Gebrauch vollständig auf.
	Das Gerät befindet sich in der aufrechten Position.	Stellen Sie das Gerät nach hinten.
	Das Gerät überhitzt aufgrund einer Verstopfung und die Hochtemperaturabschaltung ist aktiviert.	Beseitigen Sie die Verstopfung und warten Sie, bis die Temperatur wieder normal ist.
	Der Schmutzwassertank ist voll.	Den Schmutzwassertank leeren.
Das Gerät wird langsam aufgeladen.	Der Griff, die Bürstenrolleabdeckung, oder der Schmutzwassertank sind nicht an Ort und Stelle installiert.	Stellen Sie sicher, dass der Griff, die Bürstenrolle, oder der Schmutzwassertank sind an Ort und Stelle installiert sind.
	Die Temperatur des Akkus ist zu niedrig oder zu hoch.	Warten Sie, bis die Batterietemperatur wieder normal ist.
Die Saugleistung des Gerätes ist niedrig.	Der Filter ist verstopft.	Reinigen Sie den Schmutzwassertank und den Filter im Staubbehälter.
	Es gibt einige Fremdkörper im Rohr und der Saugelass oder das Rohr und die Saugöffnung sind blockiert.	Reinigen Sie das Rohr und die Saugöffnung.
Der Motor macht ein seltsames Geräusch.	Es gibt zu viel Schmutzwasser im Schmutzwassertank.	Leeren Sie den Schmutzwassertank.
	Die Hauptsaugöffnung ist blockiert.	Beseitigen Sie eventuelle Verstopfungen in der Hauptsaugöffnung.
Die Füllstandsanzeige für den Schmutz leuchtet konsistent rot.	Der Schmutzsensormuss gereinigt werden.	Der Schmutzsensormuss gereinigt werden. Informationen zur Reinigung des Rohrs finden Sie im Abschnitt Fehlerbehebung.
	Die Konzentration der Reinigungsmittel ist zu hoch.	Verdünnen Sie die Reinigungsmittel mit Wasser im empfohlenen Verhältnis.
	Etwas anderes als der offiziell zugelassene Reinigungsmittel wurde hinzugefügt und große Mengen Schaum werden produziert.	Verwenden Sie nur die offiziell zugelassenen Reinigungsmittel.

Fehler	Mögliche Ursache	Lösung
Die Akkustatusanzeige leuchtet während des Ladevorgangs nicht.	Der Adapter ist nicht in die Steckdose eingesteckt.	Stellen Sie sicher, dass der Netzadapter richtig eingesteckt ist.
	Das Gerät wird nicht richtig an die Ladestation angeschlossen.	Stellen Sie sicher, dass das Gerät richtig auf der Ladestation platziert ist.
Es kommt kein Wasser aus dem Gerät.	Der Reinwassertank ist nicht an seinem Platz installiert oder der Reinwassertank ist leer.	Bauen Sie den Reinwassertank wieder ein oder füllen Sie ihn.
	Es dauert 30 Sekunden, um die Bürsterolle zu befeuchten.	Schalten Sie das Gerät ein und überprüfen Sie es in 30 Sekunden erneut.
Wasseraustritt an der Oberseite des Schmutzwassertanks.	Eine Kollision oder starkes Ziehen führt dazu, dass Wasser in den Motor gelangt.	Bewegen Sie das Gerät vorsichtig hin und her, wenn es eingeschaltet ist.
	Der Filter ist nach der Reinigung nicht vollständig trocken.	Den Filter vor Gebrauch gründlich abtrocknen.
Selbstreinigung ist fehlgeschlagen.	Ein Gegenstand verklemmt sich in der Bürstenrolle.	Öffnen Sie die Bürstenrolleabdeckung, um die Bürstenrolle zu überprüfen und zu reinigen.
	Das Gerät wird nicht aufgeladen.	Stellen Sie sicher, dass das Gerät beim Aufladen ist, bevor Sie die Selbstreinigungsfunktion aktivieren.
	Die Selbstreinigung kann nicht gestartet werden, wenn der Batteriestand weniger als 15% beträgt.	Die Selbstreinigungsfunktion kann nur aktiviert werden, wenn das Gerät geladen ist und der Akkustand mehr als 15% beträgt.
	Der Schmutzwassertank ist nicht installiert oder der Schmutzwassertank ist voll.	Installieren oder leeren Sie den Schmutzwassertank.
	Der Reinwassertank ist nicht an seinem Platz installiert oder der Reinwassertank ist leer.	Bauen Sie den Reinwassertank wieder ein oder füllen Sie ihn.

Für weitere Dienstleistungen kontaktieren Sie uns bitte über aftersales@dreame.tech
<https://global.dreame.tech>

Wenn irgendein Fehler bei der Verwendung des Produkts auftritt, wird der Bildschirm eine Fehlermeldung ausgeben. Sie sollten den Anweisungen auf dem Bildschirm folgen, um die normale Leistung sicherzustellen.

Fehler-Symbol	Mögliche Ursache	Lösungen
	Zu wenig Wasser im Reinwassertank	Füllen Sie den Reinwassertank.
	Der Schmutzwassertank ist voll	Leeren Sie den Schmutzwassertank.
	Die Bürstenrolle gesteckt	Reinigen Sie die Bürstenrolle mit der mitgelieferten Reinigungsbürste.
	Die Bürstenrolle nicht installiert	Installieren Sie die Bürstenrolle.
	Blockierte Röhre	Überprüfen Sie, ob der Filter verstopft ist. Alternativ reinigen Sie das Rohr und den Schmutzsensoren.

Fehlercode	Mögliche Ursache	Lösungen
E1-E7	Fehler	Wenn das Problem weiterhin besteht, wenden Sie sich bitte an den Kundendienst.
H1-H6		
H7	Batteriesusfall	Bitte kontaktieren Sie den Kundenservice.

Nass-Trockensauger			
Modell	HHV3	Ladezeit	Ca. 5 Stunden
Nennspannung	21,6 V $\overline{=}$	Ladespannung	26 V $\overline{=}$
Kapazität des Schmutzwasser-tanks	700 mL	Kapazität des Reinwassertank	900 mL
Nennleistung	300 W		
Netzadapter			
Modell	YLS0251B-E260090	Lastloser Stromverbrauch	0,08 W
Eingabe	100-240 V~ 50/60 Hz 0,8 A Max	Durchschnittliche Aktive Effizienz	87,28%
Ausgabe	26 V $\overline{=}$ 0,9 A	Effizienz bei Geringer Belastung (10%)	79,74%
Motorisierter Reinigungskopf			
Modell	HCR13A		
Nennspannung	21,6 V $\overline{=}$	Nennleistung	50 W

Entsorgung von Elektro- und Elektronikgeräten



Die durchgestrichene Mülltonne bedeutet, dass Sie gesetzlich verpflichtet sind, diese Geräte einer vom unsortierten Siedlungsabfall getrennten Erfassung zuzuführen. Die Entsorgung über die Restmülltonne oder die gelbe Tonne ist untersagt. Enthalten die Produkte Batterien oder Akkus, die nicht fest verbaut sind, müssen diese vor der Entsorgung entnommen und getrennt als Batterie entsorgt werden.

Möglichkeiten der Rückgabe von Altgeräten

Besitzer von Altgeräten können diese im Rahmen der durch öffentlich-rechtlichen Entsorgungsträger eingerichteten und zur Verfügung stehenden Möglichkeiten der Rückgabe oder Sammlung von Altgeräten abgeben, damit eine ordnungsgemäße Entsorgung der Altgeräte sichergestellt ist. Unter dem folgenden Link besteht die Möglichkeit, sich ein Onlineverzeichnis der Sammel- und Rücknahmestellen anzuzeigen zu lassen: <https://www.ear-system.de/ear-verzeichnis/sammel-und-ruecknahmestellen>.

Datenschutz

Wir weisen alle Endnutzer von Elektro- und Elektronikaltgeräten darauf hin, dass Sie für das Löschen personenbezogener Daten auf den zu entsorgenden Altgeräten selbst verantwortlich sind.

Entsorgung und Entfernung von Batterien

Die eingebaute Lithium-Ionen-Batterie enthält umweltgefährdende Substanzen. Stellen Sie vor der Entsorgung der Batterie sicher, dass die Batterie von qualifizierten Technikern entfernt und in einer geeigneten Recyclinganlage entsorgt wird.

- die Batterie muss vor dem Verschrotten aus dem Gerät entfernt werden;
- das Gerät muss beim Ausbau der Batterie vom Netz getrennt werden;
- die Batterie muss sicher entsorgt werden.

Anleitung zum Entfernen

1. Entfernen Sie den Bildschirm, indem Sie ihn mit einem Werkzeug drehen.
2. Entfernen Sie die Schrauben an der Batterieabdeckung und öffnen Sie die Abdeckung mit dem richtigen Werkzeug.
3. Ziehen Sie die Klemmen zwischen der Batterie und der Leiterplatte ab, um die Batterie zu entfernen.

ACHTUNG:

- Bevor Sie den Akku entfernen, trennen Sie die Stromversorgung und lassen Sie den Akku komplett leer laufen.
- Nicht benötigte Batterien sollten in einer geeigneten Recyclinganlage entsorgt werden.
- Lassen Sie den Akku nicht in einer Umgebung mit extrem hohen Temperaturen, um Explosionsrisiken zu vermeiden.
- Unter missbräuchlicher Verwendung kann Flüssigkeit aus der Batterie ausgestoßen werden. Wenn Sie aus Versehen anfassen, spülen Sie mit Wasser und suchen Sie medizinische Hilfe.

WEEE-Informationen



Alle mit diesem Symbol gekennzeichneten Produkte sind Elektroschrott und Elektrogeräte (WEEE entsprechend EU-Richtlinie 2012/19/EU) und dürfen nicht mit unsortiertem Haushaltsmüll vermisch werden. Schützen Sie stattdessen Ihre Mitmenschen und die Umwelt, indem Sie Ihre zu entsorgenden Geräte an eine dafür vorgesehene, von der Regierung oder einer lokalen Behörde eingerichtete Sammelstelle zum Recycling von Elektroschrott und Elektrogeräten bringen. Eine ordnungsgemäße Entsorgung und Recycling helfen, negative Auswirkungen auf die Gesundheit von Umwelt und Menschen zu vermeiden. Wenden Sie sich bitte an den Installateur oder lokale Behörden, um Informationen zum Standort und den allgemeinen Geschäftsbedingungen solcher Sammelstellen zu erhalten.

Information sur la sécurité

Consignes de sécurité importantes Pour usage domestique seulement

- Veuillez lire attentivement ce manuel avant l'utilisation et le conserver pour référence ultérieure.
- Lors de l'utilisation d'un appareil électrique, des précautions de base doivent toujours être prises, notamment les suivantes :
- LIRE TOUTES LES INSTRUCTIONS AVANT D'UTILISER (CET APPAREIL). Le non-respect des avertissements et des instructions peut entraîner un choc électrique, un incendie et/ou des blessures graves.

AVERTISSEMENT- Pour réduire les risques d'incendie, de choc électrique ou de blessure :

- N'utilisez que ce qui est décrit dans ce guide de l'utilisateur. N'utilisez que les accessoires recommandés par le fabricant.
- N'utilisez l'appareil qu'à l'intérieur, sur des surfaces de sol non recouvertes de tapis, comme le vinyle, le carrelage, le bois scellé, etc. Veillez à ne pas rouler sur des objets non fixés ou sur les bords d'un tapis. Le fait de faire caler la brosse peut entraîner une défaillance prématurée de la courroie.
- Cet appareil peut être utilisé par des enfants à partir de 8 ans et par des personnes ayant des capacités physiques, sensorielles ou mentales réduites ou un manque d'expérience et de connaissances à condition qu'elles aient été placées sous surveillance ou qu'elles aient reçu des instructions concernant l'utilisation de l'appareil en toute sécurité et qu'elles comprennent les dangers encourus.
- N'utilisez pas de liquide inflammable ou combustible pour nettoyer les sols.
- Évitez d'utiliser cet appareil pour ramasser des liquides inflammables ou combustibles, comme l'essence. Évitez d'utiliser cet appareil dans des endroits où des liquides inflammables ou combustibles peuvent être présents.
- Pour recharger la batterie, utilisez uniquement l'adaptateur détachable fourni avec cet appareil. A utiliser uniquement avec l'adaptateur <YLS0251B-E260090>.
- Un adaptateur adapté à un type de batterie peut créer un risque d'incendie lorsqu'il est utilisé avec un autre type de batterie.
- Ne plongez pas l'appareil dans un liquide.
- Le film plastique peut être dangereux. Pour éviter tout risque de suffocation, tenez-le à l'écart des enfants.
- Tenez les cheveux, les vêtements amples, les doigts et toutes les parties du corps éloignés des ouvertures et des parties mobiles de l'appareil et de ses accessoires.
- N'utilisez que du nettoyant de sol officiellement approuvé, comme décrit dans le manuel d'utilisation.
- Ne placez aucun objet dans les ouvertures. N'utilisez pas l'appareil si l'une de ses ouvertures est obstruée ; veillez à ce qu'elle soit exempte de poussière, de peluches, de cheveux et de tout ce qui pourrait empêcher la circulation de l'air.
- Ne l'utilisez pas si les filtres ne sont pas en place.
- N'utilisez pas l'appareil avec un adaptateur endommagé. Si l'adaptateur est endommagé, il doit être remplacé par le fabricant, son agent de service ou des personnes qualifiées similaires afin d'éviter tout danger.

Information sur la sécurité

- Éloignez les câbles de terre de l'appareil lorsque vous l'utilisez, car un danger peut se présenter si l'appareil passe sur un cordon d'alimentation.
- Ne ramassez pas de produits toxiques (eau de javel, ammoniac, nettoyant pour canalisations, etc.) Ne pas ramasser d'objets durs ou pointus tels que du verre, des clous, des vis, des pièces de monnaie, etc.
- N'utilisez pas l'appareil dans un espace clos rempli de vapeurs de peinture à l'huile, de diluant pour peinture, de certaines substances antimites, de poussières inflammables ou d'autres vapeurs explosives ou toxiques. Ne ramassez rien qui brûle ou qui fume, comme des cigarettes, des allumettes ou des cendres chaudes.
- Suivez toutes les instructions de chargement et ne chargez pas l'appareil en dehors de la plage de température spécifiée dans la batterie, car cela augmente le risque d'incendie.
- Les bornes de sortie de la base du chargeur ne doivent pas être court-circuitées. N'utilisez pas l'appareil avec un socle de chargeur endommagé. Si l'appareil est tombé, a été endommagé, a été laissé à l'extérieur, est tombé dans l'eau, ou ne fonctionne pas comme il le devrait, retournez-le à un centre de service.
- Maintenez le câble de l'adaptateur à l'écart des surfaces chauffées. Ne manipulez pas la fiche de l'adaptateur ou l'appareil avec des mains mouillées. Pour débrancher l'appareil, saisissez la fiche de l'adaptateur plutôt que le câble.
- Ne tirez pas ou ne transportez pas l'adaptateur par le câble, ne vous servez pas du câble comme d'une poignée, ne fermez pas la porte sur le câble et ne tirez pas le câble autour de bords ou de coins aigus.
- Éteignez l'appareil lorsqu'il n'est pas utilisé, avant de le nettoyer, de l'entretenir ou de le réparer, et avant de brancher ou de débrancher l'outil avec une brosse mobile.
- N'utilisez pas d'appareil endommagé ou modifié. Les piles endommagées ou modifiées peuvent avoir un comportement imprévisible et provoquer un incendie, une explosion ou un risque de blessure.
- N'exposez pas l'appareil au feu ou à une température excessive. L'exposition au feu ou à une température excessive peut provoquer une explosion.
- Assurez-vous que l'appareil est placé sur une surface horizontale. N'utilisez pas l'appareil dans la même position si l'appareil est équipé d'une brosse à rouleau et que la poignée n'est pas complètement verticale. Ne stockez pas l'appareil dans un endroit où il pourrait geler.
- Faites très attention lorsque vous nettoyez les escaliers.
- Empêchez tout démarrage involontaire. Assurez-vous que l'interrupteur est en position OFF avant de prendre ou de transporter l'appareil. Porter l'appareil avec votre doigt sur l'interrupteur ou sur un appareil sous tension dont l'interrupteur est allumé peut provoquer des accidents.
- Ce produit contient des batteries qui ne peuvent être remplacées que par des techniciens qualifiés ou par le service après-vente.

CONSERVEZ CES INSTRUCTIONS GARANTIES IMPORTANTES

- Faites effectuer l'entretien par un réparateur qualifié utilisant uniquement des pièces de rechange identiques. Cela garantira que la sécurité du produit est maintenue.
- Cela garantira que la sécurité du produit est maintenue.
- Ne modifiez pas ou n'essayez pas de réparer l'appareil sauf comme indiqué dans les instructions d'utilisation et d'entretien.
- Ne pas utiliser dans des environnements extrêmement chauds ou froids (en dessous de 5° C/41° F ou au-dessus de 40° C/104° F). Veuillez charger l'appareil dans une température supérieure à 5° C/41° F et inférieure à 40° C/104° F).
- Si l'appareil est tombé, est endommagé, laissé à l'extérieur, est tombé dans l'eau ou ne fonctionne pas comme il se doit, n'essayez jamais de le faire fonctionner. Veuillez le faire réparer dans un centre de service autorisé.

 unité d'alimentation amovible

 lire le manuel de l'opérateur

 Tête de lavage motorisée pour nettoyage à aspiration d'eau

Par la présente, Dreame Trading (Tianjin) Co., Ltd., déclare que cet équipement est conforme aux directives et normes européennes applicables, ainsi qu'à leurs amendements. L'intégralité de la déclaration de conformité pour l'UE est disponible à l'adresse suivante : <https://global.dreame.tech.com>

Pour obtenir un manuel électronique détaillé, rendez-vous sur le site <https://global.dreame.tech.com/pages/user-manuals-and-faqs>

Liste d'emballage

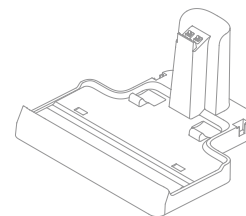

Station de chargement

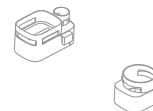

Boîtier de rangement



Assemblage du collecteur à poussière



Adaptateur électrique

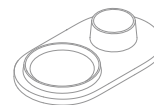

Support de rangement



Suceur fente 2-en-1



Brosse à rouleau de rechange



Filtre de rechange

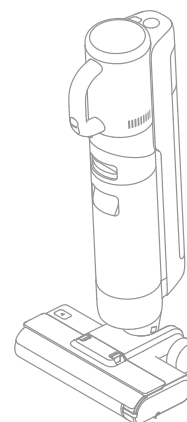

Corps Principal



Poignée



Brosse de nettoyage

Présentation du Produit

Aspirateur Lave-sol humide et sec

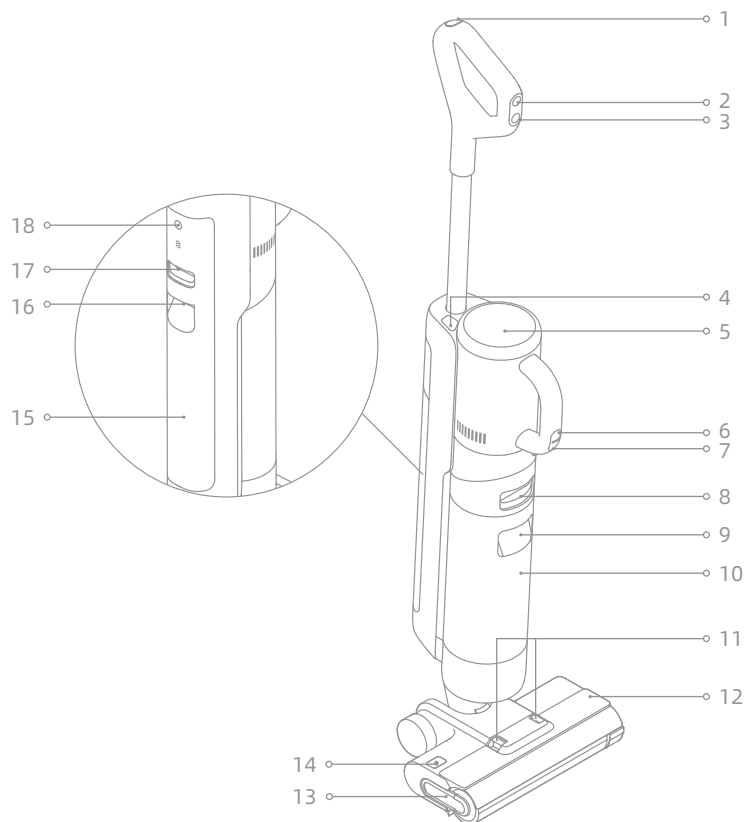

- | | | | | | |
|---|--|----|---|----|---|
| 1 | Bouton d'Auto-nettoyage | 8 | Bouton de libération du réservoir d'eau sale | 15 | Réservoir d'eau Propre |
| 2 | Commutateur de mode | 9 | Poignée du réservoir d'eau sale | 16 | Poignée du réservoir d'eau propre |
| 3 | Interrupteur d'alimentation | 10 | Réservoir d'eau sale | 17 | Bouton de libération du réservoir d'eau propre |
| 4 | Bouton de libération de l'aspirateur à main | 11 | Boutons de déverrouillage du couvercle de la brosse à rouleau | 18 | Bouton de saisie vocale <ul style="list-style-type: none"> • Appuyez brièvement pour activer le message vocal ou régler le volume • Maintenez cette touche enfoncée pendant 3 secondes pour accéder au réglage de la langue. Appuyez sur cette touche pour passer d'une langue à l'autre. Appuyez et maintenez enfoncée pour confirmer la sélection |
| 5 | Écran d'Affichage | 12 | Couvercle de la brosse à rouleau | | |
| 6 | Commutateur de mode de l'aspirateur à main | 13 | Poignée de la brosse à rouleau | | |
| 7 | Interrupteur d'alimentation de l'aspirateur à main | 14 | Boutons de déverrouillage de la brosse à rouleau | | |

Présentation du Produit

Station de chargement

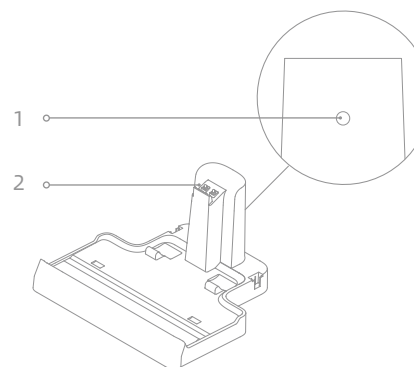

- 1 Port de recharge
2 Contacts de charge

Écran d'Affichage

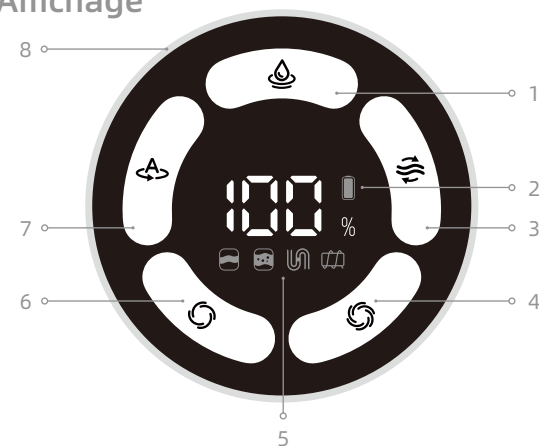

- | | | | | | |
|---|---|---|---|---|--|
| 1 | Mode Aspiration | 5 | Messages d'erreur <ul style="list-style-type: none"> Insuffisance d'eau dans le réservoir d'eau propre Réservoir d'eau sale plein Tube bouché Brosse à rouleau coincée/ La brosse à rouleau n'est pas installée | 6 | Mode standard |
| 2 | Indicateur d'état de la batterie | | | 7 | Mode automatique |
| 3 | Auto-nettoyage
Appuyez pour activer cette fonction (niveau de la batterie > 15%) | | | 8 | Indicateur de niveau de saleté
La couleur de l'indicateur change en temps réel en fonction de la quantité de déchets. |
| 4 | Mode turbo | | | | |

Si l'appareil ne fonctionne pas correctement, l'écran affiche un message d'erreur. Veuillez consulter le tableau de dépannage pour trouver votre solution.

Installation de la poignée

Insérez l'extrémité de la poignée verticalement dans le port sur le dessus de l'aspirateur comme indiqué, vous le sentirez cliquer en place.

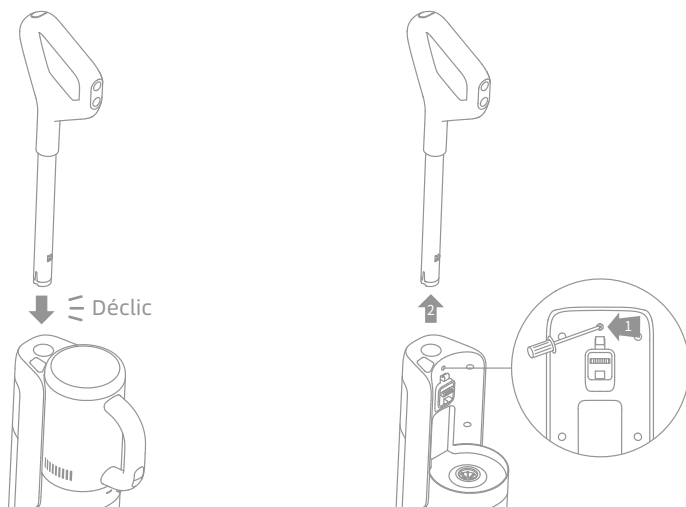

Remarque : Pour démonter la poignée, veuillez utiliser un objet dur pour atteindre le trou à l'arrière de l'aspirateur afin d'appuyer sur le contact, et en même temps tirer la poignée vers le haut.

Installation du boîtier de rangement

Installez le boîtier de rangement sur la station de chargement comme indiqué sur le schéma.

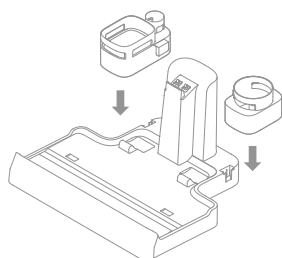

1. Placez la station de chargement contre un mur sur un sol plat et branchez-la à une source d'alimentation. Chargez complètement l'appareil avant la première utilisation.
2. Placez l'appareil sur la station de chargement, le ⚡ de l'écran s'allume pour indiquer l'état de charge. Lors de la charge, le chiffre sur l'écran d'affichage représente le niveau actuel de la batterie en pourcentage. S'il atteint 100, la batterie est entièrement chargée et le ⚡ s'éteint.

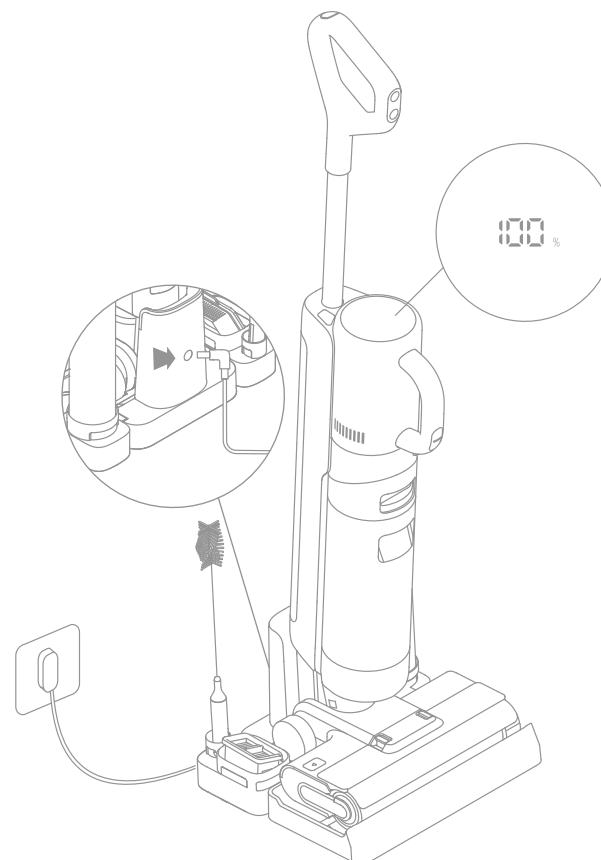

Remarque :

- si aucune opération n'est effectuée dans les 10 minutes, l'appareil passe en mode veille.
- Pour prolonger la durée de vie des piles, celles-ci se refroidissent automatiquement pendant environ une heure après une utilisation prolongée de l'appareil.

Modes de fonctionnement

L'appareil est mis sous tension en mode Automatique par défaut, vous pouvez passer en mode Aspiration si nécessaire.

**Mode automatique**

Pendant le lavage du sol, l'appareil peut ajuster sa puissance d'aspiration en fonction des différentes situations.

**Mode Aspiration**

Si le mode Aspiration est sélectionné, l'appareil n'aspirera que l'eau et la brosse à rouleau ne sera pas humidifiée. Il n'y a pas d'eau qui sort du réservoir d'eau propre.

**Mode standard**

Lorsque l'appareil se transforme en aspirateur à main, il est mis sous tension par défaut en mode Standard.

**Mode turbo**

Appuyez sur le commutateur de mode de l'aspirateur à main pour sélectionner le mode Turbo.

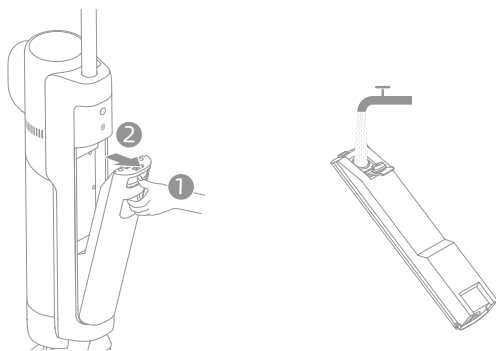

Utilisé comme une laveuse de sol

1. Remplissez le réservoir d'eau propre : Appuyez sur le bouton de libération du réservoir d'eau propre pour retirer le réservoir. Ouvrez le couvercle du réservoir et remplissez le réservoir d'eau propre. Réinstallez le réservoir d'eau propre et assurez-vous qu'il s'enclenche en place.

**Remarque :**

- Pour une meilleure performance de nettoyage, il est recommandé d'ajouter 10ml de détergent avec le bouchon de la bouteille dans le réservoir d'eau propre plein, puis de secouer doucement et uniformément pour l'utilisation.
- N'ajoutez aucun autre liquide que le nettoyant officiellement approuvé.

Comment utiliser

2. Commencez le nettoyage : Marchez doucement sur le couvercle de la brosse et inclinez l'appareil vers l'arrière. Appuyez sur l'interrupteur d'alimentation  pour commencer à fonctionner, appuyez sur le commutateur de mode  pour passer du mode Auto au mode Aspiration en fonction de vos besoins.

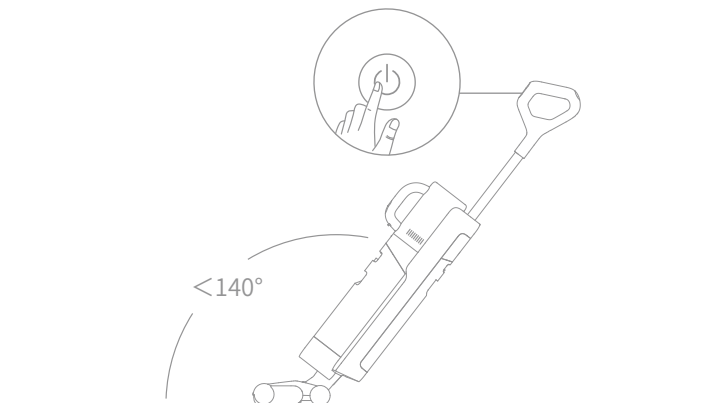
**Remarque :**

- Ne pas utiliser pour aspirer des liquides mousseux.
- Si l'appareil est en position verticale pendant le travail, la tâche en cours sera suspendue.
- L'appareil est adapté au nettoyage des sols, du marbre, des carreaux et autres surfaces dures.
- N'inclinez pas l'appareil vers l'arrière à plus de 140° pour éviter que l'appareil ne laisse échapper de l'eau.
- Lorsque l'appareil est en marche, ne le soulevez pas du sol, ne le déplacez pas, ne l'inclinez pas et ne le posez pas à plat. Cela pourrait provoquer l'écoulement de l'eau sale dans le moteur.

3. Videz le réservoir d'eau sale : Appuyez sur le bouton de libération du réservoir d'eau sale pour sortir le réservoir. Retirez le couvercle du réservoir et versez l'eau sale. Fermez le couvercle du réservoir et réinstallez le réservoir avant de l'utiliser.

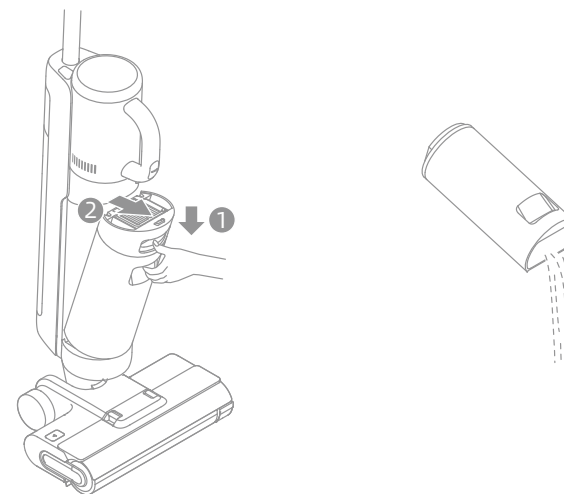



Auto-nettoyage par simple clic

* La fonction d'auto-nettoyage ne peut être activée que lorsque l'appareil est en cours de chargement et que le niveau de la batterie est supérieur à 15 %.

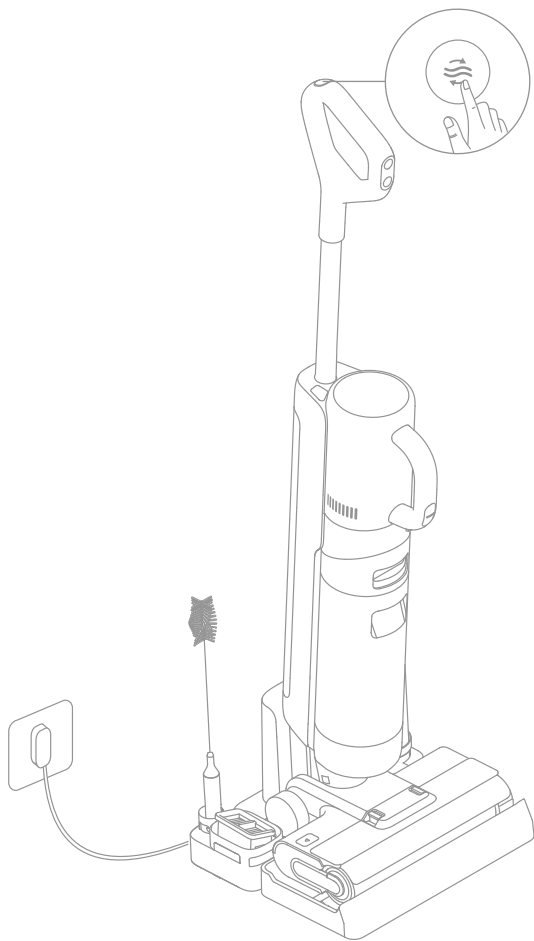
1. Une fois que l'appareil a terminé sa tâche de nettoyage, replacez-le sur la station et assurez-vous que l'eau contenue dans le réservoir d'eau propre est suffisante pour l'autonettoyage.
2. Appuyez brièvement sur le bouton d'autonettoyage  situé sur le dessus de la poignée. L'indicateur d'autonettoyage s'allume et l'appareil commence l'autonettoyage.
3. Une fois l'autonettoyage terminé, nettoyez rapidement le réservoir d'eau sale. S'il reste des taches sur la station de chargement, nettoyez-la.

**Utilisation comme aspirateur à main**

1. Appuyez sur le bouton de libération de l'aspirateur à main pour le retirer.
2. Installez l'ensemble du collecteur à poussière et les autres accessoires comme indiqué sur le schéma jusqu'à ce que vous entendiez un clic.
3. Appuyez brièvement sur l'interrupteur d'alimentation de l'aspirateur à main  pour commencer à fonctionner. Appuyez brièvement sur le commutateur de mode de l'aspirateur  pour passer du mode standard au mode turbo en fonction de vos besoins.

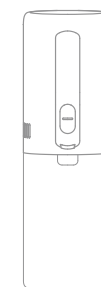
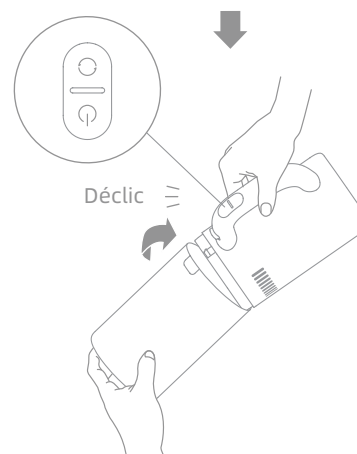
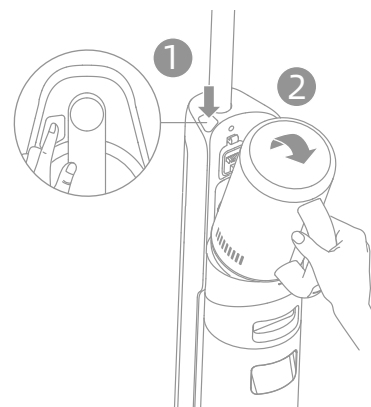

↑ Déclat

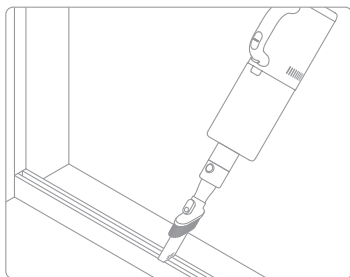

Utilisation de différents accessoires

Suceur plat 2 en 1 :
Pour nettoyer les coins, les escaliers, les canapés, les tables et autres espaces difficilement accessibles.

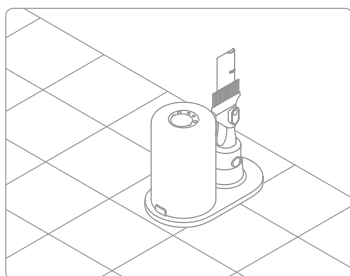

Support de rangement :
Si l'ensemble du collecteur à poussière et le suceur plat 2 en 1 ne sont pas utilisés, les ranger sur le support de rangement comme indiqué sur le schéma.

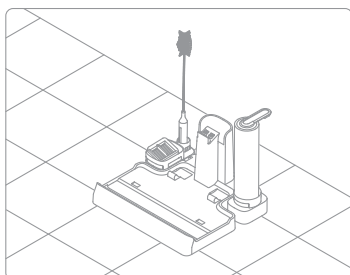

Boîtier de rangement :
Rangez la brosse de nettoyage, le filtre et la brosse à rouleau dans le boîtier de rangement comme indiqué sur le schéma.

Conseils :

- Éteignez l'appareil avant de procéder à l'entretien et/ou à la maintenance. Ne touchez pas l'interrupteur d'alimentation.
- Les pièces doivent être remplacées si nécessaire, veuillez utiliser les pièces désignées par l'usine d'origine afin de ne pas endommager le produit en raison d'une inadéquation.
- Si l'appareil n'est pas utilisé pendant une période prolongée, chargez-le complètement, débranchez l'adaptateur d'alimentation et rangez l'appareil dans un endroit frais, peu humide et à l'abri des rayons directs du soleil. Pour éviter une décharge excessive de la batterie, chargez l'appareil au moins une fois tous les 3 mois.

Nettoyage du réservoir d'eau sale et du filtre

* Il est recommandé de nettoyer le réservoir d'eau sale après chaque utilisation.

* Il est recommandé de remplacer le filtre tous les 3 à 6 mois.

1. Appuyez sur le bouton de libération du réservoir d'eau sale et sortez le réservoir d'eau sale.

2. Retirez le filtre du couvercle du réservoir d'eau sale. Retirez le couvercle du réservoir et versez l'eau sale.

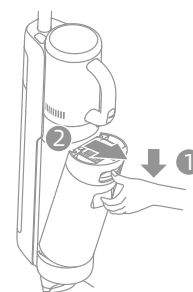

3. Rincez le réservoir d'eau sale et le couvercle du réservoir avec de l'eau propre. Nettoyez la paroi intérieure du réservoir avec la brosse de nettoyage fournie.

4. Fermez le couvercle du réservoir d'eau sale, réinstallez le réservoir et assurez-vous que le réservoir s'enclenche en place.

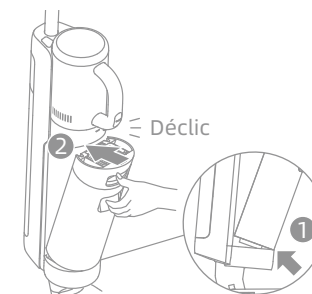
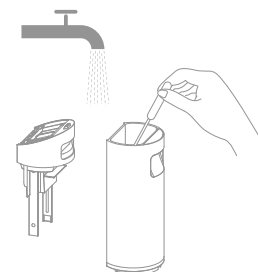

Remarque : lorsque le filtre est sale et doit être lavé, rincez-le à l'eau. Il doit être complètement sec avant d'être utilisé.

Nettoyage du tube et du capteur de saleté

Retirez le réservoir d'eau sale, essuyez le tube et le capteur de saleté avec un chiffon humide avant de les utiliser.

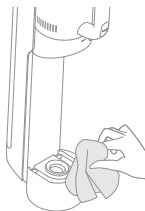

Nettoyage de l'assemblage du collecteur à poussière

* Il est recommandé de nettoyer le collecteur à poussière après chaque utilisation ou lorsque la quantité de poussière y atteint la ligne MAX.

* Il est recommandé de remplacer le filtre tous les 3 à 6 mois.

1. Appuyez sur le bouton de libération du collecteur à poussière et retirez le collecteur.

2. Retirez le filtre et l'ensemble cyclone du collecteur à poussière, puis videz le collecteur.

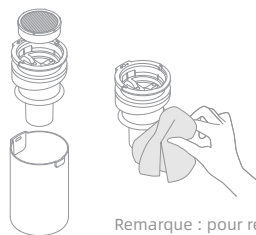
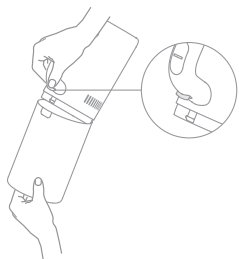

Remarque : pour réduire le risque de choc électrique ou de blessure, ne rincez pas l'ensemble cyclone à l'eau.

3. Tapotez doucement le filtre ou nettoyez-le avec la brosse de nettoyage. Rincez le filtre et le collecteur à poussière à l'eau.

4. Séchez complètement le filtre et le collecteur à poussière avant de les utiliser.

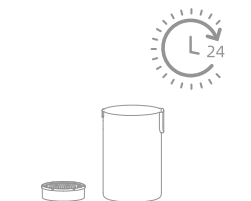
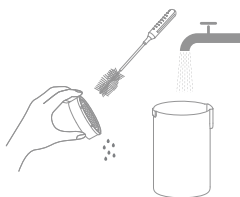

Nettoyage de la brosse

* Nettoyez selon les besoins. Il est recommandé d'utiliser alternativement les deux brosses à rouleau fournies.

* Il est recommandé de remplacer la brosse à rouleau tous les 3 à 6 mois.

1. Tout d'abord, appuyez sur les boutons de libération du couvercle de la brosse à rouleau vers l'intérieur des deux côtés pour retirer le couvercle. Ensuite, appuyez sur le bouton de libération de la brosse à rouleau et sa poignée sort. Tirez sur la poignée pour retirer la brosse à rouleau.

2. Nettoyez les cheveux et les débris emmêlés sur la brosse à rouleau avec la brosse de nettoyage fournie. Rincez la brosse à rouleau à l'eau claire et séchez-le complètement.

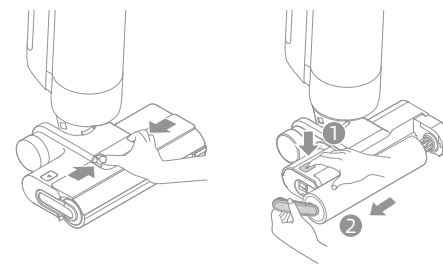

3. Essuyez l'entrée d'aspiration avec un chiffon sec ou un tissu humide. Ne rincez pas l'ensemble de la brosse à l'eau.

4. Après avoir nettoyé la brosse à rouleau, remettez en place la brosse et son couvercle. Vous entendrez un clic pour indiquer qu'ils sont bien en place.

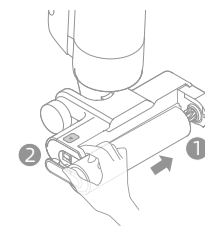
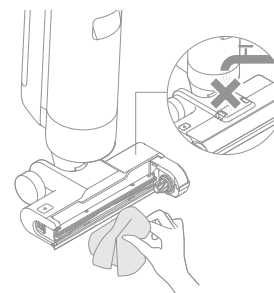

Si une erreur se produit, l'appareil s'arrête de fonctionner. Veuillez consulter le tableau suivant pour le dépannage. Si le problème persiste, veuillez contacter le service clientèle.





Erreur	Cause Possible	Solution
L'appareil ne fonctionne pas.	L'appareil n'a plus de batterie ou son niveau de batterie est faible.	Chargez complètement sa batterie avant de l'utiliser.
	L'appareil est en position verticale.	Inclinez l'appareil vers l'arrière.
	L'appareil surchauffe en raison d'une obstruction et la coupure haute température s'est activée.	Éliminez l'obstruction et attendez que la température redevienne normale.
	Le réservoir d'eau sale est plein.	Videz le réservoir d'eau sale.
	La poignée, la brosse à rouleau, ou le réservoir d'eau sale ne sont pas installés.	La poignée, la brosse à rouleau, ou le réservoir d'eau sale ne sont pas installés.
L'appareil se charge lentement.	La température de la batterie est trop basse ou trop élevée.	Attendez que la température de la batterie redevienne normale.
La puissance d'aspiration de l'appareil est faible.	Le filtre est bouché.	Nettoyez le réservoir d'eau sale et le filtre qui se trouve dans le collecteur à poussière.
	Il y a des corps étrangers dans le tube et l'entrée d'aspiration ou le tube et l'entrée d'aspiration sont bloqués.	Nettoyez le tube et l'entrée d'aspiration.
Le moteur émet un bruit étrange.	Il y a trop d'eau sale dans le réservoir d'eau usée.	Videz le réservoir d'eau sale.
	L'ouverture d'aspiration principale est bloquée.	Éliminez tout blocage dans l'ouverture d'aspiration principale.
L'Indicateur de niveau de saleté est rouge continu.	Le capteur de saleté doit être nettoyé.	Le capteur de saleté est dans le tube. Veuillez consulter la section de dépannage pour savoir comment nettoyer le tube.
	La concentration du nettoyant est trop élevée.	Diluez le nettoyant avec de l'eau selon le ratio recommandé.
	Un liquide autre que le nettoyant officiellement approuvé a été ajouté et une grande quantité de mousse est produite.	Utilisez uniquement le nettoyant officiellement approuvé.

Erreur	Cause Possible	Solution
L'indicateur d'état de la batterie ne s'allume pas pendant la charge.	L'adaptateur n'est pas branché sur la prise électrique.	Assurez-vous que l'adaptateur électrique est correctement branché.
	L'appareil n'est pas placé correctement sur la station de chargement.	Assurez-vous que l'appareil est placé correctement sur la base de chargement.
Il n'y a pas d'eau qui sort de l'appareil.	Le réservoir d'eau propre n'a pas été installé en place ou le réservoir d'eau propre est vide.	Réinstallez ou remplissez le réservoir d'eau propre.
	Il faut 30 secondes pour humidifier le rouleau-brosse.	Mettez l'appareil en marche et vérifiez à nouveau dans 30 secondes.
Fuite d'eau par le haut du réservoir d'eau sale.	Un choc ou une traction brutale provoque l'entrée d'eau dans le moteur.	Déplacez doucement l'aspirateur d'avant en arrière lorsque vous le mettez en marche.
	Le filtre n'est pas complètement sec après avoir été nettoyé.	Séchez complètement le filtre avant de l'utiliser.
L'autonettoyage a échoué.	La brosse à rouleau est peut-être bloquée par de grosses particules.	Ouvrez le couvercle de la brosse à rouleau pour la vérifier et nettoyer.
	L'appareil n'est pas chargé.	Assurez-vous que l'appareil est chargé avant d'activer la fonction d'autonettoyage.
	L'autonettoyage ne peut pas être activé si le restant de la batterie est inférieur à 15 %.	La fonction d'auto-nettoyage ne peut être activée que lorsque l'aspirateur est chargé et que le restant de la batterie est supérieur à 15 %.
	Le réservoir d'eau sale n'est pas installé en place ou le réservoir d'eau sale est plein.	Réinstallez ou videz le réservoir d'eau sale.
	Le réservoir d'eau propre n'a pas été installé en place ou le réservoir d'eau propre est vide.	Réinstallez ou remplissez le réservoir d'eau propre.

Pour des services supplémentaires, veuillez nous contacter via aftersales@dreame.tech <https://global.dreame.tech>

Indication pour la panne

Si vous devez prêter attention à une anomalie quelconque pendant l'utilisation du produit, l'écran affichera un message d'avertissement. Vous devez suivre les instructions à l'écran pour que les performances restent normales.

Icône d'erreur	Cause Possible	Solutions
	Insuffisance d'eau dans le réservoir d'eau propre	Remplissez le réservoir d'eau propre.
	Réservoir d'eau sale plein	Videz le réservoir d'eau sale.
	Brosse à rouleau coincée	Nettoyez la brosse à rouleau avec la brosse de nettoyage fournie.
	La brosse à rouleau n'est pas installée	Installez la brosse à rouleau.
	Tube bouché	Vérifiez si le filtre est bouché. Vous pouvez également nettoyer le tube et le capteur de saleté.

Code de panne	Cause Possible	Solutions
E1-E7	Erreur	Redémarrez l'appareil pour le dépannage. Si le problème persiste, veuillez contacter le service clientèle.
H1-H6		
H7	Défaillance de la batterie	Veuillez contacter le service clientèle.

Caractéristiques

Aspirateur eau et poussières			
Modèle	HHV3	Temps de charge	Environ. 5 heures
Tension nominale	21,6 V ===	Tension de charge	26 V ===
Capacité du réservoir d'eau sale	700 mL	Capacité du Réservoir d'eau Propre	900 mL
Puissance nominale	300 W		
Adaptateur électrique			
Modèle	YLS0251B-E260090	Consommation à faible puissance	0,08 W
Entrée	100-240 V~ 50/60 Hz 0,8 A Max	Efficacité moyenne active	87,28%
Sortie	26 V === 0,9 A	Efficacité à faible charge (10%)	79,74%
Tête de nettoyage motorisée			
Modèle	HCR13A		
Tension nominale	21,6 V ===	Puissance nominale	50 W

Mise au rebut et retrait de la batterie

La batterie lithium-ion intégrée contient des substances dangereuses pour l'environnement. Avant de mettre la batterie au rebut, assurez-vous qu'elle est retirée par des techniciens qualifiés et mise au rebut dans un centre de recyclage approprié.

- la batterie doit être retirée de l'appareil avant d'être mise au rebut ;
- l'appareil doit être déconnecté du réseau électrique lors du retrait de la batterie ;
- la batterie doit être mise au rebut en toute sécurité.

Guide de retrait

1. Retirez l'écran d'affichage en le faisant tourner à l'aide d'un outil.
2. Retirez tour à tour les vis du couvercle de la batterie, puis faites levier pour ouvrir le couvercle avec les outils appropriés.
3. Débranchez les bornes entre la batterie et la carte de circuit imprimé pour retirer la batterie.

ATTENTION :

- Avant de retirer la batterie, débranchez l'appareil et videz la batterie autant que possible.
- Les batteries inutilisées doivent être mises au rebut dans un centre de recyclage approprié.
- Ne pas exposer à un environnement à haute température pour éviter les risques d'explosion.
- Dans des conditions abusives, un liquide peut être éjecté de la batterie. En cas de contact, rincez à l'eau et consultez un médecin.

Informations DEEE



Tous les produits portant ce symbole deviennent des déchets d'équipements électriques et électroniques (DEEE dans la Directive européenne 2012/19/UE) qui ne doivent pas être mélangés aux déchets ménagers non triés. Vous devez contribuer à la protection de l'environnement et de la santé humaine en apportant l'équipement usagé à un point de collecte dédié au recyclage des équipements électriques et électroniques, agréé par le gouvernement ou les autorités locales. Le recyclage et la destruction appropriés permettront d'éviter tout impact potentiellement négatif sur l'environnement et la santé humaine. Contactez l'installateur ou les autorités locales pour obtenir plus d'informations concernant l'emplacement ainsi que les conditions d'utilisation de ce type de point de collecte.



FR

Cet appareil, ses accessoires, piles et cordons se recyclent

À DÉPOSER EN MAGASIN



À DÉPOSER EN DÉCHÈTERIE



Points de collecte sur www.quefairedemesdechets.fr
Privilégiez la réparation ou le don de votre appareil !

Istruzioni Importanti per la Sicurezza Solo Per Uso Domestico

- Leggere attentamente questo manuale prima dell'uso e conservarlo per riferimento futuro.
- Quando si utilizza un apparecchio elettrico, è necessario seguire sempre le precauzioni di base, comprese le seguenti :
- LEGGERE TUTTE LE ISTRUZIONI PRIMA DI UTILIZZO (QUESTO APPARECCHIO). La mancata osservanza delle avvertenze e delle istruzioni può provocare scosse elettriche, incendi e/o lesioni gravi.

AVVERTENZA- Per ridurre il rischio di incendi, scosse elettriche o lesioni:

- Utilizzare solo come descritto in questa guida per l'utente. Utilizzare solo gli accessori consigliati dal produttore.
- Utilizzare solo in interni, su superfici non rivestite di tappeto come vinile, piastrelle, legno sigillato, ecc. Fare attenzione a non calpestare oggetti sciolti o bordi di tappeti. Lo stallo della spazzola può provocare un guasto prematuro della cinghia.
- Questo prodotto non deve essere utilizzato da bambini di età inferiore a 8 anni, né da persone con deficit fisici, sensoriali, cognitivi, esperienza o conoscenza limitata, senza la supervisione di un genitore o tutore, al fine di garantire la sicurezza del funzionamento ed evitare eventuali rischi. La pulizia e la manutenzione non devono essere eseguite da bambini senza supervisione.
- Non usare liquidi infiammabili o combustibili per pulire i pavimenti.
- Non usare per raccogliere liquidi infiammabili o combustibili, come benzina. Non usare in aree dove possono essere presenti liquidi infiammabili o combustibili.
- Per ricaricare la batteria, usa solo l'adattatore rimovibile fornito con questo apparecchio. Usa solo con adattatore <YLS0251B-E260090>.
- Un adattatore che sia adatto a un tipo di pacco batteria può creare un rischio di incendio quando è usato con un altro pacco batteria.
- Non immergere l'apparecchio in liquidi.
- La pellicola di plastica può essere pericolosa. Per evitare il pericolo di soffocamento, tenerlo lontano dalla portata dei bambini.
- Tenere i capelli, i vestiti larghi, le dita e tutte le parti del corpo lontani dalle aperture e dalle parti in movimento dell'apparecchio e dei suoi accessori.
- Utilizzare solo il tipo e la quantità di liquidi specificati nella sezione operativa di questa guida. Il liquido non deve essere diretto verso apparecchiature contenenti componenti elettrici.
- Usa solo un detergente per pavimenti ufficialmente approvato come descritto nella guida per l'utente.
- Non utilizzarlo senza filtri in posizione.
- Non usare l'apparecchio con un adattatore danneggiato. Se l'adattatore è danneggiato, deve essere sostituito dal produttore, dal suo agente di servizio o da personale con qualifica simile al fine di evitare rischi.
- Tieni i cavi di messa a terra lontani dall'apparecchio durante l'uso, poiché un pericolo potrebbe verificarsi se l'apparecchio passa su un cavo di alimentazione.

Informazioni sulla Sicurezza

- Non raccogliere materiale tossico (candeggina a base di cloro, ammoniaca, detergente per scarichi, ecc.). Non raccogliere oggetti duri o appuntiti come vetro, chiodi, viti, monete, ecc.
- Non utilizzare l'apparecchio in uno spazio chiuso pieno di vapori emessi da vernici a base di olio, diluenti per vernici, alcune sostanze antitarre, polvere infiammabile o altri vapori esplosivi o tossici. Non raccogliere nulla che stia bruciando o fumando, come sigarette, fiammiferi o cenere calda.
- Segui tutte le istruzioni per la ricarica e non ricaricare l'apparecchio al di fuori dell'intervallo di temperatura specificato nella batteria, poiché ciò aumenta il rischio di incendio.
- I terminali di uscita della base di ricarica non devono essere cortocircuitati. Non utilizzarlo con cavo o caricatore danneggiato. Se l'apparecchio è caduto, danneggiato, lasciato all'aperto, caduto in acqua o non funziona come dovrebbe, restituirlo a un centro di assistenza.
- Tenere il cavo del caricatore lontano da superfici riscaldate. Non maneggiare la spina del caricabatterie o l'apparecchio con le mani bagnate. Per scollegare, afferrare la spina del caricabatterie anziché il cavo.
- Non tirare o trasportare il caricabatterie tramite il cavo, non utilizzare il cavo come maniglia, chiudere lo sportello del cavo o tirare il cavo attorno a spigoli vivi o angoli.
- Spegnerlo quando non in uso, prima di pulire, sottoporre a manutenzione o riparare l'apparecchio e prima di collegare o scollegare l'utensile con una spazzola mobile.
- Non esporre l'apparecchio a fiamme o temperature eccessive. L'esposizione al fuoco o ad una temperatura eccessiva può provocare un'esplosione.
- Non esporre l'apparecchio a fiamme o temperature eccessive. L'esposizione al fuoco o ad una temperatura eccessiva può provocare un'esplosione.
- Assicurarsi che l'apparecchio sia posizionato su una superficie orizzontale. Non utilizzare l'apparecchio nella stessa posizione se è dotato di spazzola rotante e il manico non è completamente in posizione verticale. Non riporre l'elettrodomestico in un luogo in cui potrebbe gelare.
- Prestare particolare attenzione durante la pulizia delle scale.
- Impedire l'avviamento accidentale. Assicurarsi che l'interruttore sia in posizione OFF prima di sollevare o trasportare l'apparecchio. Trasportare l'apparecchio con il dito sull'interruttore o mettere sotto tensione l'apparecchio con l'interruttore acceso può provocare incidenti.
- Questo prodotto contiene batterie che possono essere sostituite solo da tecnici qualificati o dal servizio post-vendita.

Informazioni sulla Sicurezza

SALVARE QUESTE ISTRUZIONI PRECAUZIONI IMPORTANTI

- Far eseguire la manutenzione da un tecnico qualificato utilizzando solo parti di ricambio identiche. Ciò garantirà il mantenimento della sicurezza del prodotto.
- Non modificare o tentare di riparare l'apparecchio salvo quanto indicato nelle istruzioni per l'uso e la cura.
- Non usare in ambienti estremamente caldi o freddi (sotto 5° C/41° F o sopra 40° C/104° F). Per favore ricarica l'apparecchio a temperature superiori a 5° C/41° F e inferiori a 40° C/104° F).
- Se l'apparecchio è caduto, danneggiato, lasciato all'aperto, caduto in acqua o non funziona come dovrebbe, non tentare mai di metterlo in funzione. Si prega di farlo riparare presso un centro di assistenza autorizzato.



Unità di alimentazione staccabile



Leggi il manuale dell'operatore



Testa pulente motorizzata per la pulizia ad aspirazione dell'acqua

Scatola	Manuale	Borsa	Pellicola	Pellicola
PAP 20	PAP 22	CPE 7	PET 1	PP 5
Carta		Plastica		
RACCOLTA DIFFERENZIATA				
Verifica le disposizioni del tuo Comune. Separa le componenti e conferiscile in modo corretto.				

Con la presente, Dreame Trading (Tianjin) Co., Ltd., dichiara che questo apparecchio è conforme alle direttive applicabili e alle norme europee, nonché ai relativi emendamenti. Il testo completo della dichiarazione di conformità UE è disponibile al seguente indirizzo Internet : <https://global.dreameotech.com>

Il manuale elettronico dettagliato è disponibile all'indirizzo <https://global.dreameotech.com/pages/user-manuals-and-faqs>

Lista Imballaggio

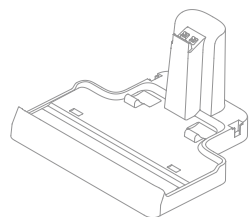

Base di Ricarica

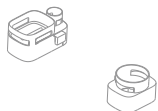

Scatola di Stoccaggio



Assemblaggio del Contenitore della Polvere



Adattatore di Alimentazione

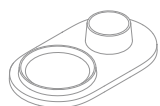

Supporto di Archiviazione



Ugello per fessure 2-in-1



Spazzola a Rullo di Ricambio



Filtro di Ricambio

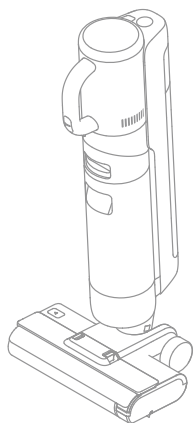

Dispositivo Principale



Maniglia



Spazzola per la Pulizia

Aspirapolvere a Pavimento Umido e Asciutto

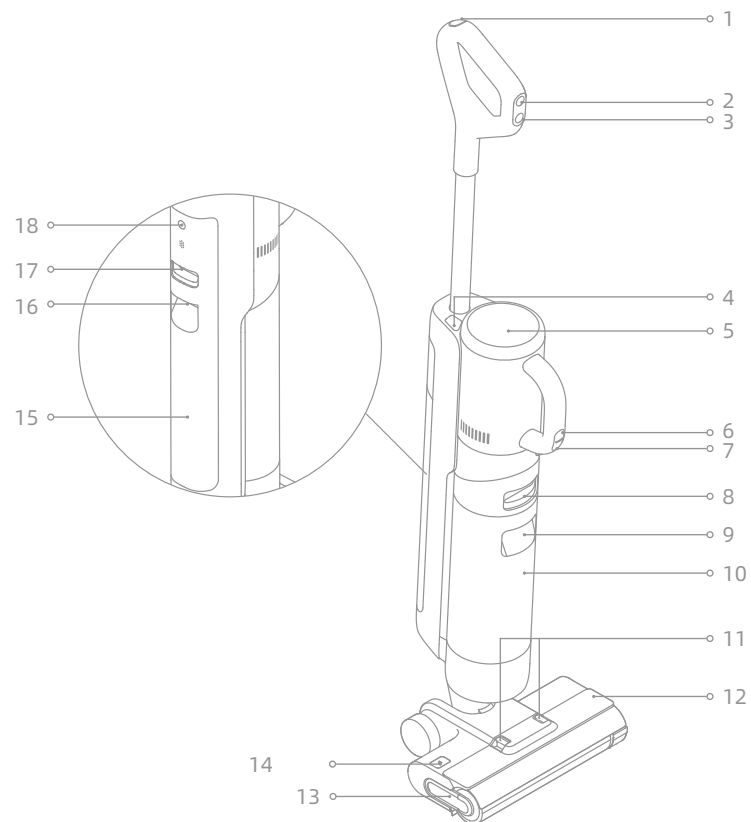

- | | | | | | |
|---|--|----|---|----|---|
| 1 | Pulsante di Autopulizia | 8 | Pulsante di Rilascio del Serbatoio dell'Acqua Usato | 15 | Serbatoio dell'Acqua Pulita |
| 2 | Interruttore di Modalità | 9 | Maniglia del Serbatoio dell'Acqua Usata | 16 | Maniglia del Serbatoio dell'Acqua Pulita |
| 3 | Interruttore di Alimentazione | 10 | Serbatoio dell'Acqua Usato | 17 | Pulsante di Rilascio del Serbatoio dell'Acqua Pulita |
| 4 | Pulsante di Rilascio dell'Aspirapolvere | 11 | Pulsanti di Rilascio del Coperchio del Rullo della Spazzola | 18 | Pulsante Vocale <ul style="list-style-type: none"> • Premere brevemente per attivare il messaggio vocale o regolare il volume • Premi e tieni premuto per 3 secondi per accedere alle impostazioni della lingua. Premi per passare da una lingua all'altra. Premi e tieni premuto per confermare la selezione |
| 5 | Schermo di Visualizzazione | 12 | Coperchio del Rullo della Spazzola | | |
| 6 | Interruttore della Modalità di Aspirapolvere Manuale | 13 | Maniglia del Rullo della Spazzola | | |
| 7 | Interruttore di Alimentazione dell'Aspirapolvere Manuale | 14 | Pulsante di Rilascio del Rullo della Spazzola | | |

Base di Ricarica

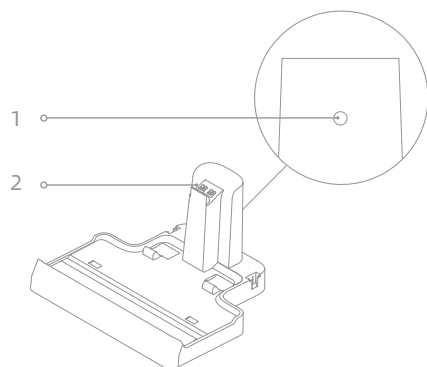

- 1 Porta di ricarica
- 2 Contatti di Ricarica

Schermo di Visualizzazione



- | | | |
|---|--|---|
| <ul style="list-style-type: none"> 1 Modalità di Aspirazione 2 Indicatore di Stato della Batteria 3 Auto-Pulizia
Premi brevemente per abilitare questa funzione (livello della batteria ≥ 15%) 4 Modalità turbo | <ul style="list-style-type: none"> 5 Messaggi di Errore <ul style="list-style-type: none"> Acqua insufficiente nel serbatoio dell'acqua pulita Serbatoio dell'acqua usato pieno Tubo Bloccato Rullo della spazzola bloccato/
Rullo della spazzola non installato | <ul style="list-style-type: none"> 6 Modalità Standard 7 Modalità Auto 8 Indicatore di livello sporco
Il colore dell'indicatore cambia in tempo reale secondo la quantità di sporco. |
|---|--|---|

Se l'apparecchio non funziona correttamente, la visualizzazione dello schermo mostrerà un messaggio di errore. Per favore fai riferimento alla tabella di risoluzione dei problemi per trovare la tua soluzione.

Installazione della Maniglia

Inserire il fondo della maniglia verticalmente nella porta sulla parte superiore dell'aspirapolvere secondo la direzione mostrata nella figura e l'installazione è riuscita quando si sente un clic.

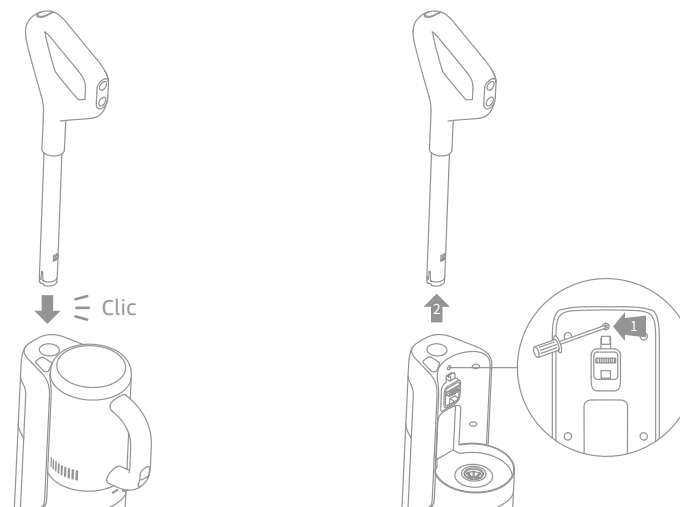



Nota: Per smontare la maniglia, utilizzare un oggetto duro per raggiungere il foro sul retro dell'aspirapolvere per premere il contatto e allo stesso tempo estrarre la maniglia verso l'alto.

Installazione della Scatola di Stoccaggio

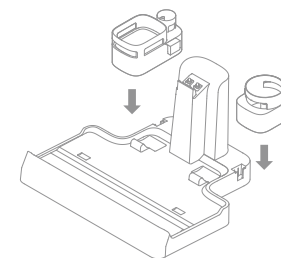
Installa la scatola di stoccaggio sulla base di ricarica come mostrato nel diagramma.

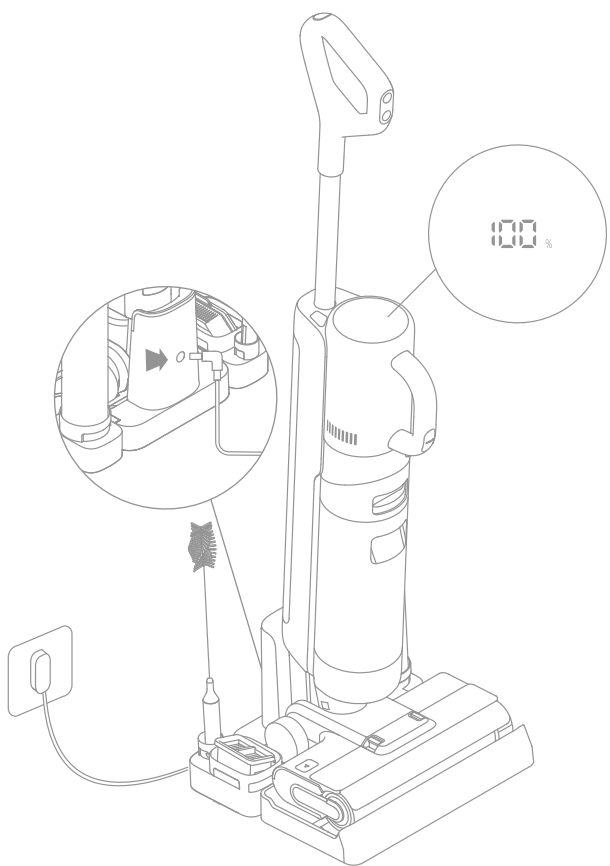

1. Posiziona la base di ricarica contro una parete su un terreno pianeggiante e collegala a una fonte di alimentazione. Ricarica completamente l'apparecchio prima del primo uso.
2. Posiziona l'apparecchio sulla base di ricarica, il  sullo schermo si illuminerà per indicare lo stato di ricarica. Durante la ricarica, il numero sullo schermo di visualizzazione rappresenta il livello attuale della batteria in percentuale. Quando il numero raggiunge 100, la batteria è completamente carica e il  si spegnerà.

**Nota:**

- Se non viene eseguita alcuna operazione entro 10 minuti, l'apparecchio entrerà in modalità di sospensione.
- Per prolungare la durata della batteria, la batteria continua a raffreddarsi automaticamente per circa un'ora dopo che hai usato l'apparecchio per un lungo periodo.

Modalità di Funzionamento

L'apparecchio è acceso in modalità Automatica per impostazione predefinita, puoi passare alla modalità di aspirazione se necessario.

**Modalità Auto**

Durante il lavaggio del pavimento, l'apparecchio può regolare la propria potenza di aspirazione secondo le diverse situazioni.

**Modalità di Aspirazione**

Se è selezionata la modalità di Aspirazione, l'apparecchio aspira solo acqua e il rullo della spazzola non sarà inumidito. Non esce acqua dal Serbatoio dell'Acqua Pulita.

**Modalità Standard**

Quando l'apparecchio si converte in un aspirapolvere portatile, viene acceso per impostazione predefinita in modalità Standard.

**Modalità turbo**



Premi l'interruttore della modalità di aspirapolvere manuale per selezionare la modalità di Turbo.

Uso come Lavapavimenti

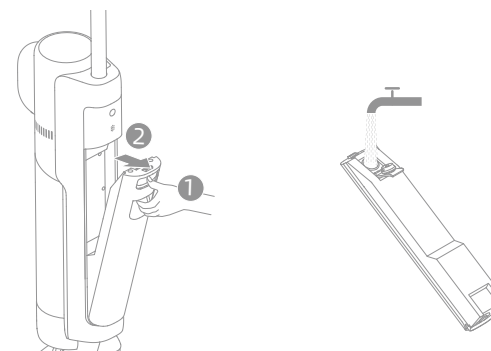
1. **Riempi il Serbatoio dell'Acqua Pulita** : Premi il pulsante di rilascio del Serbatoio dell'Acqua Pulita per rimuovere il serbatoio. Apri il coperchio del serbatoio e riempi il serbatoio con acqua pulita. Reinstalla il Serbatoio dell'Acqua Pulita e assicurati che scatti in posizione.

**Nota:**

- Per prestazioni di pulizia migliori, si consiglia di aggiungere 10 ml di detersivo con il tappo del flacone nel Serbatoio dell'Acqua Pulita pieno, quindi agitare delicatamente e uniformemente per l'uso.
- Non aggiungere eventuali liquidi diversi dal detersivo ufficialmente approvato.

2. **Inizia la pulizia:** Calpesta delicatamente il coperchio della spazzola e reclina l'apparecchio all'indietro. Per favore premi l'interruttore di Alimentazione  per avviare il funzionamento, premi l'interruttore di modalità  per passare dalla modalità automatica alla modalità di aspirazione secondo le tue esigenze.

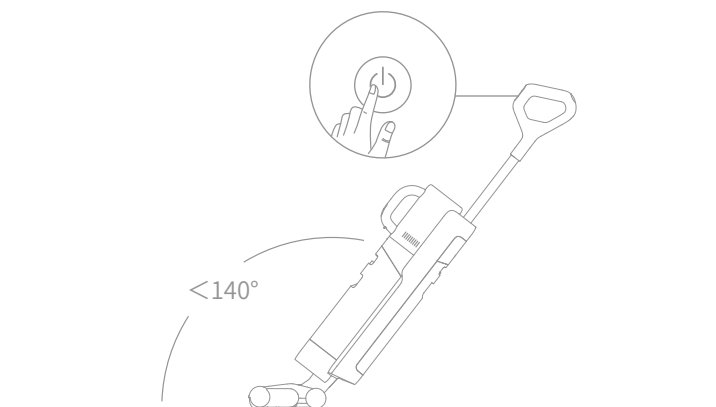

Nota:

- Non usare per aspirare liquidi schiumosi.
- Se l'apparecchio è in posizione verticale durante il funzionamento, il compito corrente sarà sospesa.
- L'apparecchio è adatto per la pulizia di pavimenti, marmo, piastrelle e altre superfici dure.
- Non reclinare l'apparecchio all'indietro di oltre 140° per evitare perdite d'acqua dall'apparecchio.
- Quando l'apparecchio è in funzione, non sollevarlo da terra, spostarlo, inclinarlo o appoggiarlo in piano. Farlo potrebbe far fluire l'acqua usata nel motore.

3. **Svuota il serbatoio dell'acqua usata:** Premi il pulsante di rilascio del Serbatoio dell'Acqua Usata per estrarre il serbatoio. Rimuovi il coperchio del serbatoio e versa l'acqua usata. Chiudi il coperchio del serbatoio e reinstalla il serbatoio prima dell'uso.

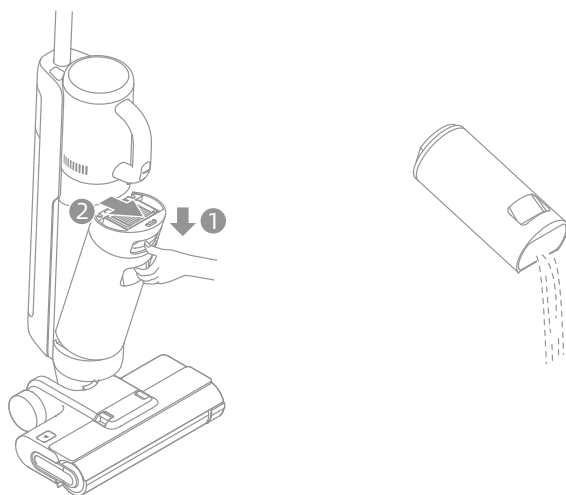



Auto-Pulizia con un solo tocco

* La funzione di auto-pulizia è attivabile solo quando l'apparecchio è in ricarica e il livello della batteria è superiore al 15%.

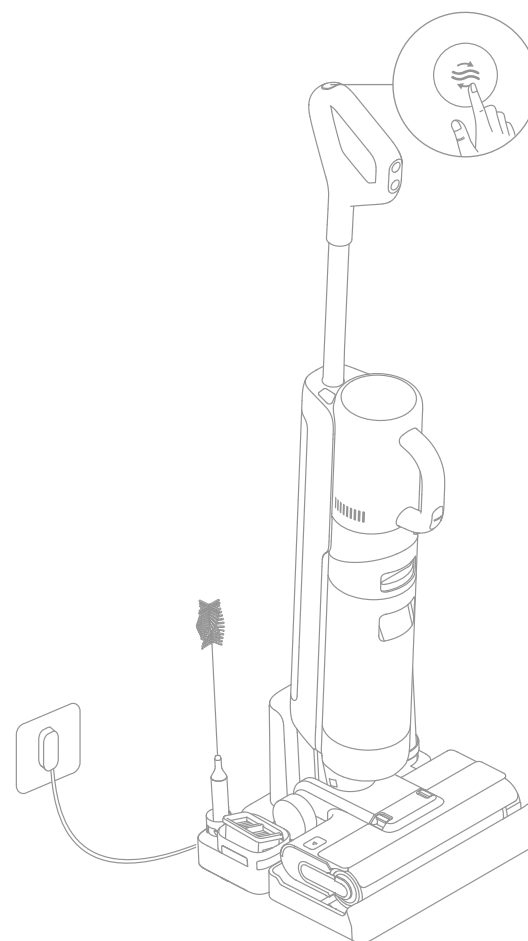
1. Dopo che l'apparecchio ha completato l'operazione di pulizia, riposizionato sulla base e assicurati che l'acqua nel Serbatoio dell'Acqua Pulita sia sufficiente per l'auto-pulizia.
2. Premi brevemente il pulsante di auto-pulizia  sulla parte superiore della maniglia. L'indicatore di auto-pulizia si accenderà e l'apparecchio inizierà l'auto-pulizia.
3. Dopo che l'auto-pulizia è stata completata, pulisci tempestivamente il Serbatoio dell'Acqua Usata. Se rimangono delle macchie sulla base di ricarica, pulisci la base.



Uso come Aspirapolvere Portatile

1. Premi il pulsante di rilascio dell'aspirapolvere per rimuovere l'aspirapolvere manuale.
2. Installa il gruppo contenitore della polvere e altri accessori come mostrato nel diagramma finché non senti uno scatto.
3. Premi brevemente l'interruttore di Alimentazione dell'aspirapolvere manuale  per iniziare a funzionare. Premi brevemente l'interruttore della modalità di aspirapolvere manuale  per passare dalla modalità Standard alla modalità di Turbo secondo le tue esigenze.

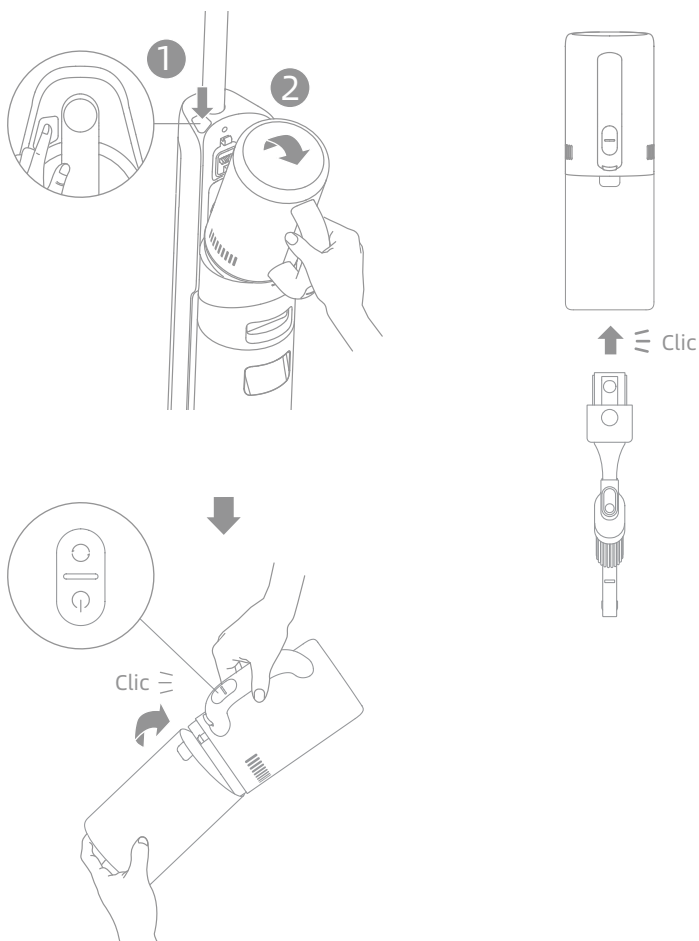

Uso di Accessori Diversi

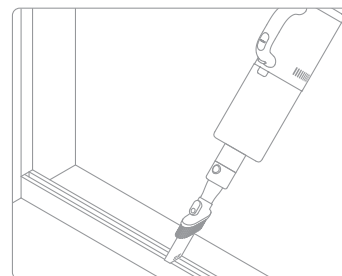

Bocchetta per fessure 2 in 1:
Per pulire angoli, scale, divani, tavoli e altri spazi ristretti.

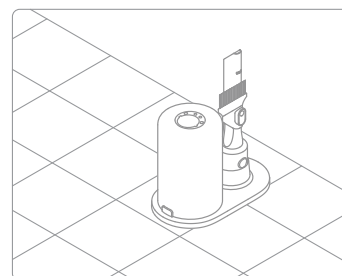

Supporto per lo stoccaggio:
Se il gruppo contenitore della polvere e la bocchetta per fessura 2-in-1 non sono in uso, conservali sul supporto per lo stoccaggio come mostrato nel diagramma.

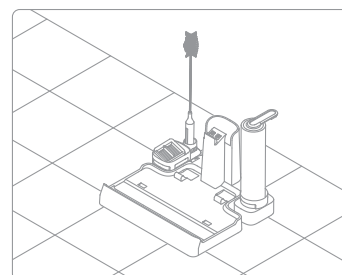

Scatola di stoccaggio:
Conserva la spazzola per la pulizia, il filtro e il rullo della spazzola sulla scatola di stoccaggio come mostrato nel diagramma.

Suggerimenti:

- Spegni l'apparecchio prima di eseguire la cura e / o la manutenzione. Non toccare l'interruttore di Alimentazione.
- Le parti devono essere sostituite se necessario, si prega di utilizzare le parti designate dalla fabbrica originale per evitare danni al prodotto a causa di inadeguatezza.
- Se l'apparecchio non è usato per un periodo esteso, ricaricarlo completamente, scollega l'adattatore di alimentazione e riponi l'apparecchio in un ambiente fresco e poco umido, lontano dalla luce solare diretta. Per evitare una scarica eccessiva della batteria, ricarica l'apparecchio almeno una volta ogni 3 mesi.

Pulizia del Serbatoio dell'Acqua Usata e del Filtro

* Si consiglia di pulire il Serbatoio dell'Acqua Usata dopo ogni uso.

* Si consiglia di sostituire il filtro ogni 3 - 6 mesi.

1. Premi il pulsante di rilascio del Serbatoio dell'Acqua Usata ed estrai il Serbatoio dell'Acqua Usata.

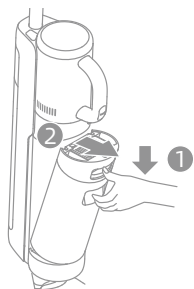

2. Estrai il filtro dal coperchio del Serbatoio dell'Acqua Usata. Rimuovi il coperchio del serbatoio e versa l'acqua di scarico.

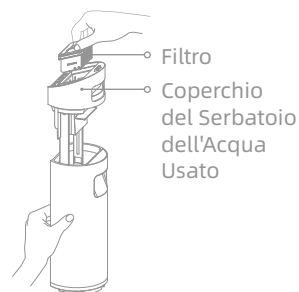

3. Sciacqua il serbatoio dell'acqua usata e il coperchio del serbatoio con acqua pulita. Pulisci la parete interna del serbatoio con la spazzola in dotazione.

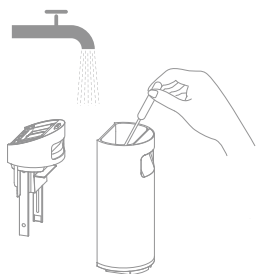

4. Chiudi il coperchio del Serbatoio dell'Acqua Usata, reinstalla il Serbatoio dell'Acqua Usata e assicurati che il serbatoio scatti in posizione.

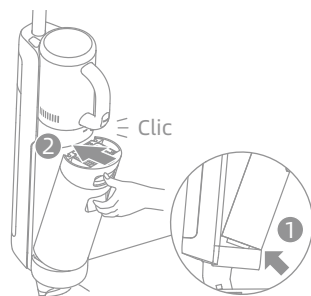

Nota: Quando il filtro è sporco e deve essere lavato, sciacqualo con acqua. Deve essere completamente asciutto prima dell'uso.

Pulizia del Tubo e del Sensore di Sporco

Rimuovi il Serbatoio dell'Acqua Usata, pulisci il tubo e il sensore di sporco con un panno umido prima dell'uso.



Pulizia del Gruppo Contenitore della Polvere

* Si consiglia di pulire il contenitore della polvere dopo ogni uso o dopo che la quantità di polvere nel contenitore ha raggiunto la linea MAX.

* Si consiglia di sostituire il filtro ogni 3 - 6 mesi.

1. Premi il pulsante di rilascio del contenitore della polvere e rimuovi il contenitore.

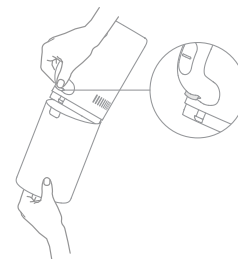

2. Estrai il filtro e il gruppo ciclone dal contenitore della polvere, quindi svuota il contenitore.

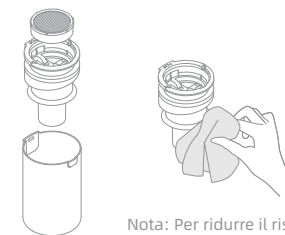

Nota: Per ridurre il rischio di scosse elettriche o lesioni, non risciacquare il gruppo ciclone con acqua.

3. Picchietta delicatamente il filtro o puliscilo con la spazzola per la pulizia. Sciacqua il filtro e il contenitore della polvere con acqua.

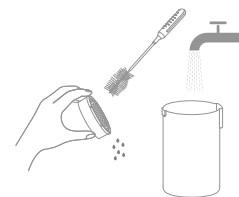

4. Asciuga completamente il filtro e il contenitore della polvere prima dell'uso.

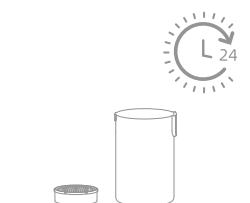

Pulizia del Gruppo Spazzole

* Pulisci secondo necessità. Si consiglia l'uso alternato dei due rulli della spazzola in dotazione.
* Si consiglia di sostituire il rullo della spazzola ogni 3 - 6 mesi.

1. Innanzitutto, premi i pulsanti di rilascio del coperchio del rullo della spazzola verso l'interno su entrambi i lati per rimuovere il coperchio del rullo della spazzola. Quindi, premi il pulsante di rilascio del rullo della spazzola e la maniglia del rullo della spazzola uscirà. Tira la maniglia per estrarre il rullo della spazzola.

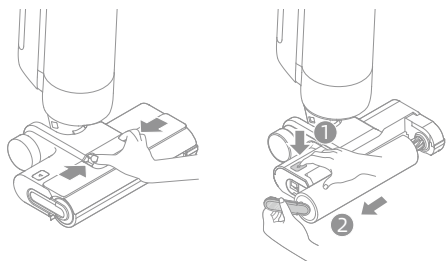

2. Elimina eventuali capelli e detriti aggrovigliati sul rullo della spazzola con la spazzola per la pulizia in dotazione. Sciacqua il rullo della spazzola con acqua pulita e asciugalo completamente.

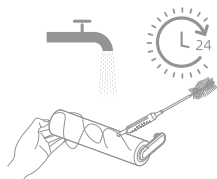

3. Pulisci l'ingresso di aspirazione con un panno asciutto o un panno umido. Non risciacquare il gruppo spazzola con acqua.

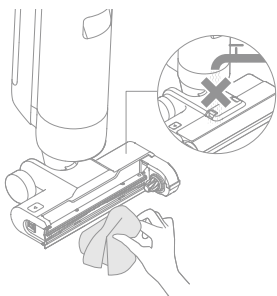

4. Dopo aver pulito il rullo della spazzola, reinstalla il rullo della spazzola e il coperchio del rullo della spazzola. Sentirai un clic per indicare che sono installati in posizione.

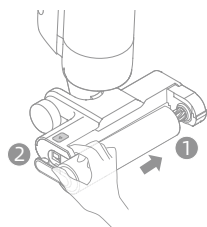

Se si verifica un errore, l'apparecchio smetterà di funzionare. Per favore fai riferimento alla tabella seguente per la risoluzione dei problemi. Se il problema persiste, per favore contatta il servizio clienti.

Errore	Causa possibile	Soluzione
L'apparecchio non funziona.	La batteria dell'apparecchio è scarica o il livello della batteria è basso.	Ricarica completamente la batteria prima dell'uso.
	L'apparecchio è in posizione verticale.	Reclina l'apparecchio all'indietro.
	L'apparecchio si sta surriscaldando a causa di un blocco e si è attivato lo spegnimento per alta temperatura.	Elimina il blocco e attendi che la temperatura ritorni normale.
	Il serbatoio dell'acqua usata è pieno.	Svuota il serbatoio dell'acqua usata.
L'apparecchio si ricarica lentamente.	La maniglia, il rullo della spazzola, o il Serbatoio dell'Acqua Usata non sono installati in posizione.	Assicurati che la maniglia, il rullo della spazzola, o il Serbatoio dell'Acqua Usata siano tutti correttamente in posizione.
	La temperatura della batteria è troppo bassa o troppo alta.	Attendi finché la temperatura della batteria non torna normale.
La potenza di aspirazione dell'apparecchio è debole.	Il filtro è ostruito.	Pulisci il Serbatoio dell'Acqua Usata e il filtro che si trova nel contenitore della polvere.
	Ci sono alcuni oggetti estranei nel tubo e nell'ingresso di aspirazione o il tubo e l'ingresso di aspirazione sono bloccati.	Pulisci il tubo e l'ingresso di aspirazione.
Il motore fa uno strano rumore.	C'è troppa acqua sporca nel Serbatoio dell'Acqua Usata.	Svuota il serbatoio dell'acqua usata.
	La bocca di aspirazione principale è ostruita.	Eliminare qualsiasi blocco nella bocca di aspirazione principale.
L'Indicatore di livello sporco è rosso fisso.	Il sensore di sporco deve essere pulito.	Il sensore di sporco è nel tubo. Per favore fai riferimento alla sezione risoluzione dei problemi per la guida su come pulire il tubo.
	La concentrazione del detergente è troppo alta.	Diluisi il detergente con acqua nella proporzione consigliata.





Domande Frequenti

Errore	Causa possibile	Soluzione
L'indicatore della concentrazione di polvere è rosso fisso.	È stato aggiunto del liquido diverso dal detergente ufficialmente approvato e sono prodotte grandi quantità di schiuma.	Usa solo il detergente ufficialmente approvato.
L'indicatore di stato della batteria non si accende durante la carica.	L'adattatore non è collegato alla presa elettrica.	Assicurarsi che l'adattatore sia collegato correttamente.
	L'apparecchio non è posizionato correttamente sulla base di ricarica.	Assicurati che l'apparecchio sia posizionato correttamente sulla base di ricarica.
Non esce acqua dall'apparecchio.	Il serbatoio dell'acqua pulita non è stato installato o il serbatoio dell'acqua pulita è vuoto.	Reinstallare o riempire il serbatoio dell'acqua pulita.
	Ci vogliono 30 secondi per inumidire il rullo della spazzola.	Accendi l'apparecchio e ricontrolla tra 30 secondi.
Perdita d'acqua dalla parte superiore del serbatoio dell'acqua sporca.	Una collisione o una forte trazione provoca l'ingresso di acqua nel motore.	Spostare delicatamente avanti e indietro quando l'aspirapolvere è acceso.
	Il filtro non è completamente asciutto dopo essere stato pulito.	Asciugare completamente il filtro prima dell'uso.
Auto-pulizia fallita.	Il rullo della spazzola potrebbe essere inceppato da particelle grandi.	Apri il coperchio del rullo della spazzola per controllare e pulire il rullo della spazzola.
	L'apparecchio non è in ricarica.	Assicurati che l'apparecchio sia in ricarica prima di abilitare la funzione di auto-pulizia.
	L'auto-pulizia non può essere avviata se il livello della batteria è inferiore al 15%.	La funzione di autopulizia può essere abilitata solo quando l'aspirapolvere è carico e il livello della batteria è superiore al 15%.
	Il serbatoio dell'acqua usata non è installato in posizione o il serbatoio dell'acqua usata è pieno.	Reinstalla o svuota il serbatoio dell'acqua usata.
	Il serbatoio dell'acqua pulita non è stato installato o il serbatoio dell'acqua pulita è vuoto.	Reinstallare o riempire il serbatoio dell'acqua pulita.

Per servizi aggiuntivi, per favore contattaci via aftersales@dreame.tech
<https://global.dreametech.com>

Suggerimento Guasto

In presenza di una situazione anormale durante l'uso del dispositivo, lo schermo visualizzerà un messaggio rapido. Si devono seguire le indicazioni sullo schermo per mantenere le funzionalità invariate.

Icona errore	Causa possibile	Soluzioni
	Acqua insufficiente nel serbatoio dell'acqua pulita	Riempire il serbatoio dell'acqua pulita.
	Serbatoio dell'acqua usato pieno	Svuota il serbatoio dell'acqua usata.
	Rullo della spazzola bloccato	Pulisci il rullo della spazzola con la spazzola per la pulizia fornita.
	Rullo della spazzola non installato	Installa il rullo della spazzola.
	Tubo Bloccato	Controlla se il filtro è intasato. Alternativamente, pulisci il tubo e il sensore di sporco.

Codice di guasto	Causa possibile	Soluzioni
E1-E7	Errore	Riavvi l'apparecchio per la risoluzione dei problemi. Se il problema persiste, per favore contatta il servizio clienti.
H1-H6		
H7	Batteria guasta	Si prega di contattare il servizio clienti.

Aspirapolvere a Pavimento Umido e Asciutto			
Modello	HHV3	Tempo di Carica	Circa 5 ore
Tensione Nominale	21,6 V ===	Tensione di Carica	26 V ===
Capacità del Serbatoio dell'Acqua Usata	700 mL	Capacità del Serbatoio dell'Acqua Pulita	900 mL
Potenza Nominale	300 W		
Adattatore di Alimentazione			
Modello	YLS0251B-E260090	Consumo di energia a vuoto	0,08 W
Ingresso	100-240 V~ 50/60 Hz 0,8 A Max	Efficienza attiva media	87,28%
Uscita	26 V === 0,9 A	Efficienza a basso carico (10%)	79,74%
Testa di pulizia motorizzata			
Modello	HCR13A		
Tensione Nominale	21,6 V ===	Potenza Nominale	50 W

Smaltimento e Rimozione della Batteria

La batteria incorporata agli ioni di litio contiene sostanze pericolose per l'ambiente. Prima di smaltire la batteria, assicurati che la batteria sia rimossa da tecnici qualificati e smaltita presso un centro di riciclaggio appropriato.

- la batteria deve essere rimossa dall'apparecchio prima che sia rottamata;
- l'apparecchio deve essere scollegato dalla rete di alimentazione al momento della rimozione della batteria;
- la batteria deve essere smaltita in modo sicuro.

Guida alla Rimozione

1. Rimuovi lo schermo di visualizzazione ruotandolo con uno strumento.
2. Rimuovi le viti sul coperchio della batteria a turno e quindi fai leva per aprire il coperchio con gli strumenti appropriati.
3. Scollega i terminali tra la batteria e la scheda PCB per rimuovere la batteria.

ATTENZIONE:

- Prima di rimuovere la batteria, scollega l'alimentazione ed esaurisci la batteria il più possibile.
- Le batterie non necessarie devono essere smaltite presso un centro di riciclaggio appropriato.
- Non esporre ad ambienti ad alta temperatura per evitare rischi di esplosione.
- In condizioni abusive, il liquido potrebbe essere espulso dalla batteria. In caso di contatto, sciacqua con acqua e consulta un medico.

Informazioni RAEE



Tutti i prodotti contrassegnati da questo simbolo sono rifiuti di apparecchiature elettriche ed elettroniche (RAEE in base alla direttiva 2012/19/UE) che non devono essere smaltiti assieme a rifiuti domestici non differenziati. Al contrario, è necessario proteggere l'ambiente e la salute umana consegnando i rifiuti a un punto di raccolta autorizzato al riciclaggio di rifiuti di apparecchiature elettriche ed elettroniche, predisposto dalla pubblica amministrazione o dalle autorità locali. Lo smaltimento e il riciclaggio corretti aiutano a prevenire conseguenze potenzialmente negative all'ambiente e alla salute umana. Contattare l'installatore o le autorità locali per ulteriori informazioni sulla sede e per i termini e le condizioni di tali punti di raccolta.

Información de Seguridad

Instrucciones de Seguridad Importantes

Uso Doméstico Sólo

- Lea este manual detenidamente antes de usar el aspirador y guárdelo para su consulta en el futuro.
- Al usar un aparato eléctrico, siempre se deben seguir las precauciones básicas, incluidas las siguientes:
- LEA TODAS LAS INSTRUCCIONES ANTES DE USO (DE ESTE APARATO). El incumplimiento de las advertencias e instrucciones puede provocar descargas eléctricas, incendios y / o lesiones graves.

ADVERTENCIA- Para reducir el riesgo de incendio, descarga eléctrica o lesiones:

- Utilícelo únicamente como se describe en este manual del usuario. Utilice solo los accesorios recomendados por el fabricante.
- Utilícelo únicamente en interiores y sobre pisos sin alfombras, como por ejemplo vinilo, baldosas, madera sellada, etc. Tenga cuidado de no pasar por encima de objetos sueltos o bordes de tapetes. Cepillo atrapado puede causar falla prematura de la correa.
- Este producto no debe ser utilizado por niños menores de 8 años ni por personas con deficiencias físicas, sensoriales o intelectuales, o experiencia o conocimientos limitados, sin la supervisión de un progenitor o un tutor legal que pueda garantizar un funcionamiento seguro y evitar riesgos. La limpieza y el mantenimiento no deben ser realizados por menores sin supervisión.
- No use líquidos inflamables o combustibles para limpiar los pisos.
- No lo use para recoger líquidos inflamables o combustibles, como gasolina. No lo use en áreas donde pueda haber líquidos inflamables o combustibles.
- Para cargar la batería, utilice únicamente el adaptador desmontable provisto con este aparato. Utilice solo con el adaptador <YLS0251B-E260090>.
- Un adaptador que sea adecuado para un tipo de paquete de baterías puede crear riesgo de incendio al usarse con otro paquete de baterías.
- No sumerja el aparato en líquido.
- La película plástica puede causar peligro. Para evitar asfixia, manténgala alejado de los niños.
- Mantenga el cabello, la ropa suelta, los dedos y todas las partes de su cuerpo alejados de las aberturas y las partes móviles del aparato y sus accesorios.
- Utilice solo detergentes de piso aprobados por Dreame como se describe en la guía del usuario.
- No coloque ningún objeto en las aberturas. No utilice el aparato cuando alguna abertura esté bloqueada; manténgalo libre de polvo, pelusa, cabello y cualquier cosa que pueda impedir el flujo de aire.
- No lo use sin los filtros instalados correctamente.
- No utilice el aparato con un adaptador dañado. Si el adaptador está dañado, debe ser reemplazado por el fabricante, un agente de servicio u otras personas calificadas para evitar riesgos.

Información de Seguridad

- Mantenga los cables de conexión a tierra alejados del aparato durante el uso, ya que puede producirse peligro si el aparato atropella un cable de alimentación.
- No recoja material tóxico (blanqueador con cloro, amoníaco, líquido limpiador de desagües, etc.). No recoja objetos duros o afilados como vidrio, clavos, tornillos, monedas, etc.
- No utilice el aparato en un espacio cerrado lleno de vapor emitido por pintura a base de aceite, disolvente de pintura, sustancias a prueba de polillas, polvo inflamable u otros vapores explosivos o tóxicos. No recoja ningún objeto que se esté quemando o humeando, como cigarrillos, fósforos o cenizas calientes.
- Siga todas las instrucciones de carga y no cargue el aparato fuera del rango de temperatura especificado en la batería, ya que hacerlo aumenta el riesgo de incendio.
- Los terminales de salida de la base de carga no deben cortocircuitarse. No lo utilice con base de cargador dañada. Si el aparato se ha caído, dañado, dejado al aire libre, sumergido en agua o no funciona como debería, devuélvalo a un centro de servicio.
- Mantenga el cable del adaptador alejado de superficies calientes. No toque el enchufe del adaptador ni el aparato con manos mojadas. Para desenchufar, tire por el enchufe del adaptador, no por el cable.
- No arrastre ni traslade el adaptador tomándolo por el cable, no utilice el cable como manija, no cierre la puerta por encima del cable ni jale el cable alrededor de esquinas o bordes afilados.
- Apague el aparato cuando no está en uso, antes de limpieza, mantenimiento o reparación y antes de conectar o desconectarlo con un cepillo en movimiento.
- No utilice electrodomésticos que estén dañados o modificados. Baterías dañadas o modificadas pueden provocar actos impredecibles que resulten en fuego, explosión o riesgo de lesiones.
- No exponga el aparato al fuego ni a temperaturas excesivas. Exponerlo a fuego o a una temperatura excesiva puede provocar explosión.
- Asegúrese de que el aparato esté colocado sobre una superficie horizontal. No utilice el aparato en el mismo puesto si el aparato cuenta con un cepillo de rodillo y el asa no está en posición completamente vertical. No guarde el aparato en un lugar donde pueda congelarse.
- Tenga especial cuidado al limpiar escaleras.
- Para evitar arranque involuntario, asegúrese de que el interruptor esté en la posición APAGADO antes de levantar o transportar el aparato. Llevar el aparato con el dedo puesto en el interruptor o cargarlo con el interruptor en encendido puede provocar accidentes.
- Este producto contiene baterías que solo pueden ser reemplazadas por técnicos calificados o servicio posventa.

GUARDE ESTAS INSTRUCCIONES CONSIDERACIONES IMPORTANTES

- El servicio debe ser realizado por un técnico calificado que utilice únicamente piezas de repuesto idénticas. Esto asegura que se mantiene la seguridad del producto.
- No modifique ni intente reparar el aparato salvo que se indique en las instrucciones de uso y cuidado.
- No lo utilice en ambientes extremadamente cálidos o fríos (por debajo de 5° C/41° F o sobre 40° C/104° F). Cargue el aparato a una temperatura superior a 5° C/41° F e inferior a 40° C/104° F).
- Si el aparato se ha caído, dañado, dejado al aire libre, sumergido en agua o no funciona como debería, no intente utilizarlo. Mandélo a ser reparado a un centro de servicio autorizado.

 unidad de suministro desmontable

 leer el manual del operador

 Cabezal de limpieza motorizado para limpieza de succión de agua

Nosotros, Dreame Trading (Tianjin) Co., Ltd., por la presente, declaramos que el equipo cumple con las Directivas y Normas Europeas aplicables y las enmiendas. Encontrará el texto completo de la declaración de conformidad de la UE en esta dirección de Internet: <https://global.dreame.tech.com>

Para un manual electrónico detallado, vaya a <https://global.dreame.tech.com/pages/user-manuals-and-faqs>

Lista de paquete

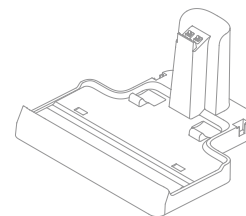

Base de carga

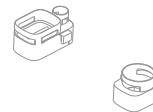

Caja de Almacenaje



Conjunto de Depósito de Polvo



Adaptador de corriente

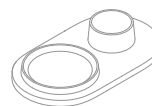

Storage Mount



Cabeza de succión plana 2 en 1



Cepillo de Rodillo de Repuesto



Filtro de Repuesto

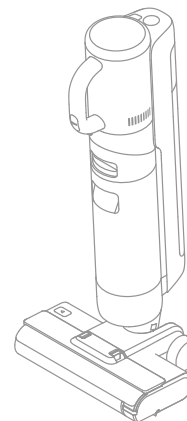

Cuerpo principal



Asa



Cepillo limpiadora

Descripción del producto

Lavadora de Piso de Vacío Seco y Húmedo

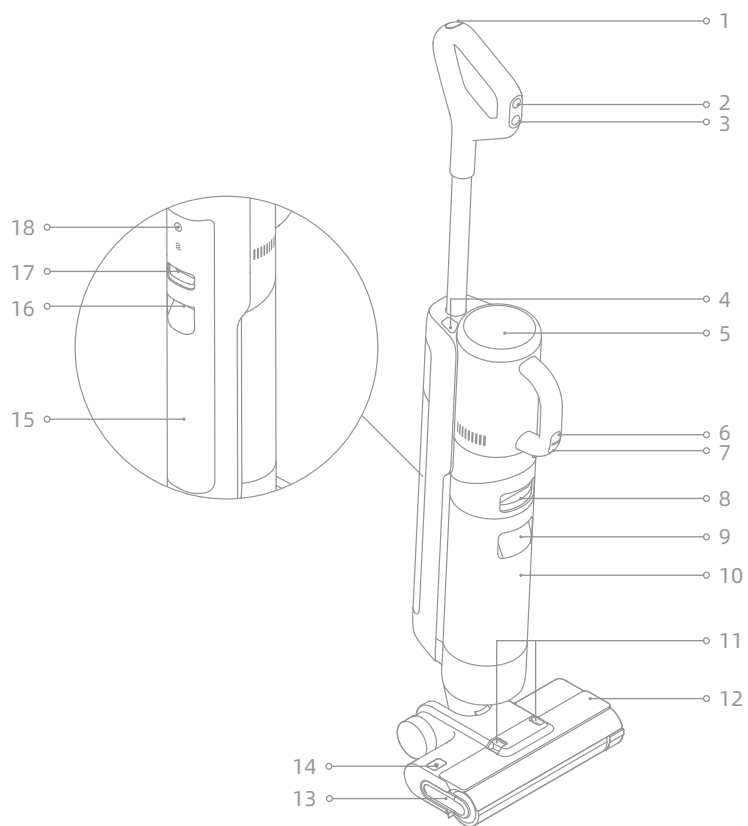

- | | | | | | |
|---|--|----|---|----|--|
| 1 | Botón de autolimpieza | 8 | Botón de Liberación del Tanque de Agua Usada | 15 | Tanque de agua limpia |
| 2 | Cambio de Modo | 9 | Mango de Tanque de Agua Usada | 16 | Asa del Tanque de agua Limpia |
| 3 | Interruptor de Alimentación | 10 | Tanque de Agua Usada | 17 | Botón de Liberación del Tanque de Agua Limpia |
| 4 | Botón de Liberación de Aspirador de Mano | 11 | Botones de Liberación de Tapa de Cepillo de Rodillo | 18 | Botón de Aviso de Voz <ul style="list-style-type: none"> • Presione brevemente para activar el mensaje de voz o ajustar el volumen • Mantenga pulsado durante 3 segundos para acceder a la configuración de idioma. Pulse para cambiar entre idiomas. Mantenga pulso para confirmar la selección |
| 5 | Pantalla de visualización | 12 | Tapa de Cepillo de Rodillo | | |
| 6 | Interruptor de Modo Aspirador de Mano | 13 | Asa de Cepillo de Rodillo | | |
| 7 | Interruptor de Alimentación de Aspirador de Mano | 14 | Botones de Liberación de Cepillo de Rodillo | | |

Descripción del producto

Base de carga

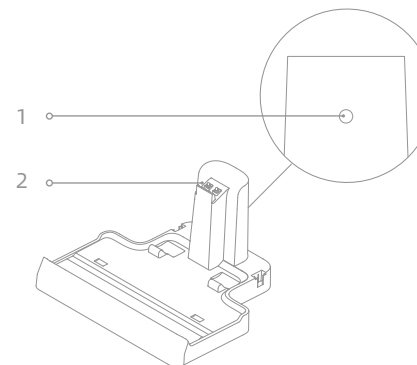

- 1 Puerto de carga
2 Contactos de carga

Pantalla de visualización

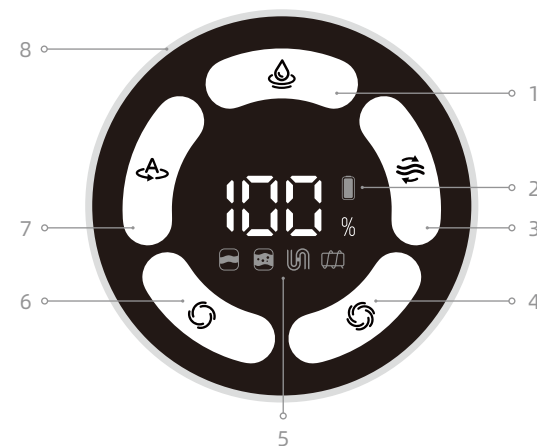

- | | | | | | |
|---|---|--|-------------------|---|---|
| 1 | Modo de Succión | 5 | Mensajes de Error | 6 | Modo Estandar |
| 2 | Indicador de Estado de Batería | Agua insuficiente en el tanque de agua limpia | | 7 | Modo Automático |
| 3 | Autolimpieza
Pulse brevemente para habilitar esta función (nivel de batería ≥ 15%) | Tanque de agua usado lleno | | 8 | Indicador de Nivel de Suciedad
El color del indicador cambia en tiempo real según la cantidad de suciedad. |
| 4 | Modo turbo | Tubo Bloqueado | | | |
| | | Cepillo de rodillo bloqueado/
Rodillo de cepillo no instalado | | | |

Si el aparato no funciona correctamente, la pantalla mostrará un mensaje de error. Consulte la tabla de solución de problemas para encontrar solución.

Instalación Asa

Inserte el extremo del asa verticalmente en el puerto ubicado en la parte superior del aspirador como se indica, y asegure que haya encajado bien en su lugar.

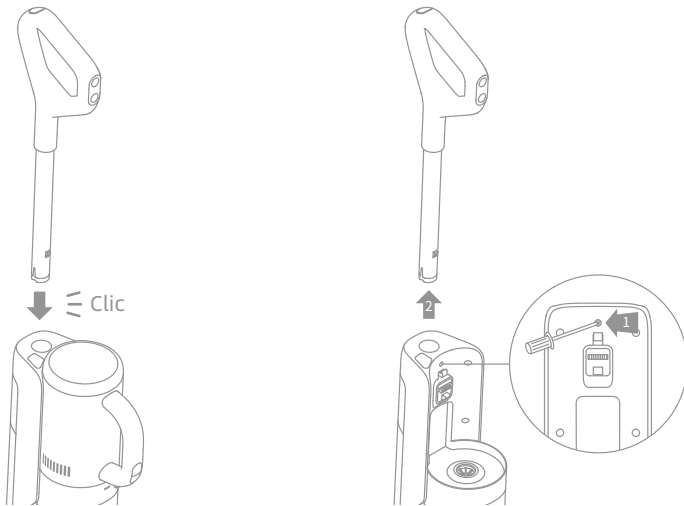

Nota: Para desmontar el asa, inserte un objeto duro al orificio en la parte posterior del aspirador para presionar el contacto y, al mismo tiempo, tire el asa hacia arriba.

Instalación de la Caja de Almacenamiento

Instale la caja de almacenamiento en la base de carga como se muestra en el diagrama.

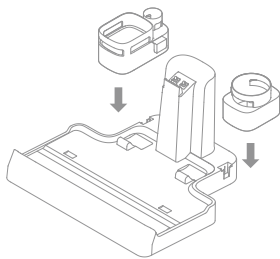

1. Coloque la base de carga contra una pared a nivel del suelo y conéctela a una fuente de alimentación. Cargue completamente el aparato antes del primer uso.
2. Coloque el aparato en la base de carga, ⚡ en la pantalla se iluminará para indicar el estado de carga. Durante la carga, el número que aparece en la pantalla representa el nivel actual de la batería en porcentaje. Cuando el número llega a 100, la batería estará completamente cargada y ⚡ se apagará.

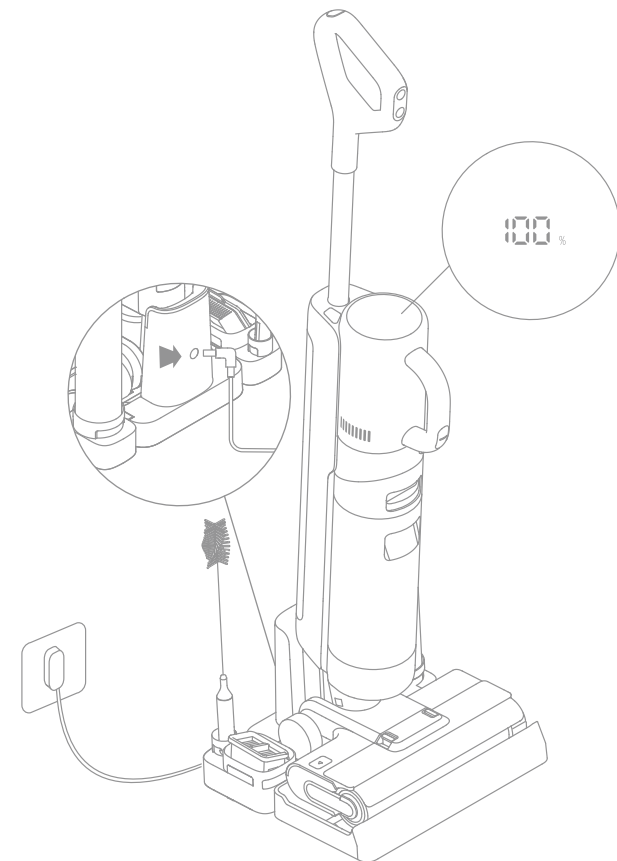

Nota:

- Si no se realiza ninguna operación en 10 minutos, el aparato entrará en el modo de suspensión.
- Para prolongar la vida útil de la batería, la batería sigue enfriándose durante aproximadamente una hora automáticamente después de uso prolongado del aparato.

Instrucción del Uso

Modos de Trabajo

El aparato se enciende en modo automático de forma predeterminada, usted puede cambiarlo al modo Succión según sea necesario.



Modo Automático

Mientras limpia el suelo, el aparato puede ajustar su potencia de succión según las diferentes situaciones.



Modo de Succión

Si se selecciona el modo Succión, el aparato solo aspirará agua y el cepillo cilíndrico no se humedecerá. No sale agua del tanque de agua limpia.



Modo Estandar

Cuando el aparato se convierte en un aspirador de mano, se enciende de forma predeterminada en el modo Estándar.



Modo turbo

Pulse el interruptor de modo Aspirador de Mano para elegir el modo Turbo.

Uso como Limpiador de Piso

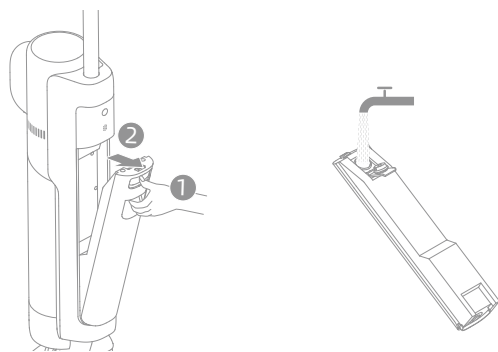

1. Llene el tanque de agua limpia: pulse el botón de liberación del tanque de agua limpia para retirar el tanque. Abra la tapa del tanque y llénelo con agua limpia. Vuelva a instalar el tanque de agua limpia y asegúrese de que encaje en su lugar.



Nota:

- Para un mejor rendimiento de limpieza, se recomienda añadir 10ml de detergente con la tapa de la botella al tanque de agua limpia lleno, luego agitar el tanque suave y uniformemente para su uso.
- No agregue ningún líquido que no sea el detergente aprobado oficialmente.

Instrucción del Uso

2. Empiece a limpiar: pise suavemente la tapa del cepillo y recline el aparato hacia atrás. Pulse el Interruptor de Alimentación  para empezar la limpieza, pulse el interruptor de modo  para cambiar entre el modo Automático y modo Succión según sus necesidades.

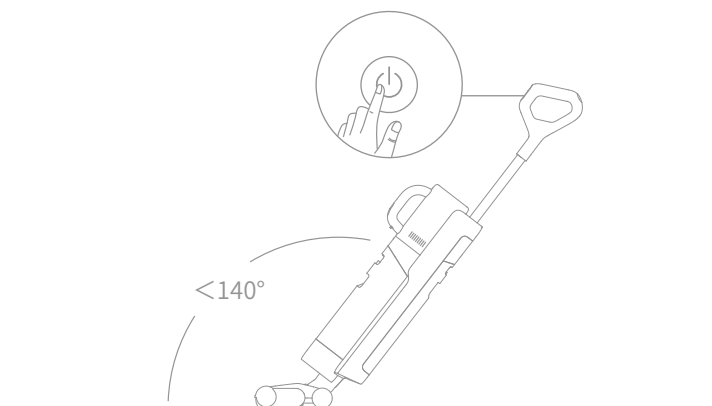

Nota:

- No lo use para aspirar líquidos espumosos.
- Si el aparato se encuentra en posición vertical mientras trabaja, la tarea actual se suspenderá.
- El aparato es adecuado para limpiar piso, mármol, baldosas y otras superficies duras.
- No recline el aparato hacia atrás a más de 140° para evitar fuga de agua.
- Cuando el aparato está funcionando, no lo levante del suelo, no lo mueva, no lo incline ni lo acueste. De hacerlo, puede que el agua usada fluya hacia el motor.

3. Vacíe el tanque de agua usada: pulse el botón de liberación del tanque de agua usada para retirar el tanque. Retire la tapa del tanque y vierta el agua usada. Cierre la tapa del tanque y vuelva a instalar el tanque antes de usarlo.

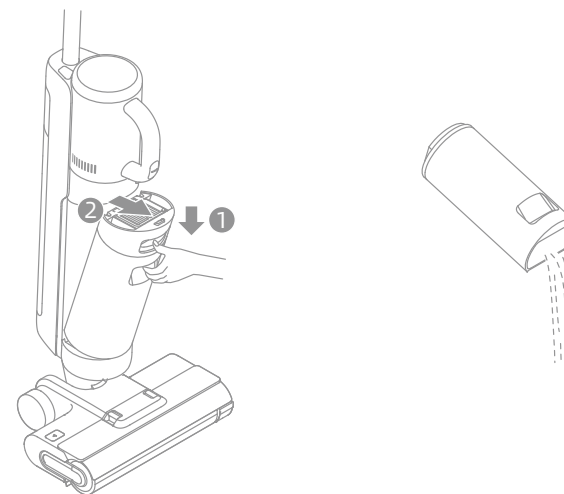



Autolimpieza de un Solo Toque

*La función de autolimpieza solo se puede habilitar cuando el aparato se está cargando y el nivel de la batería está superior al 15%.

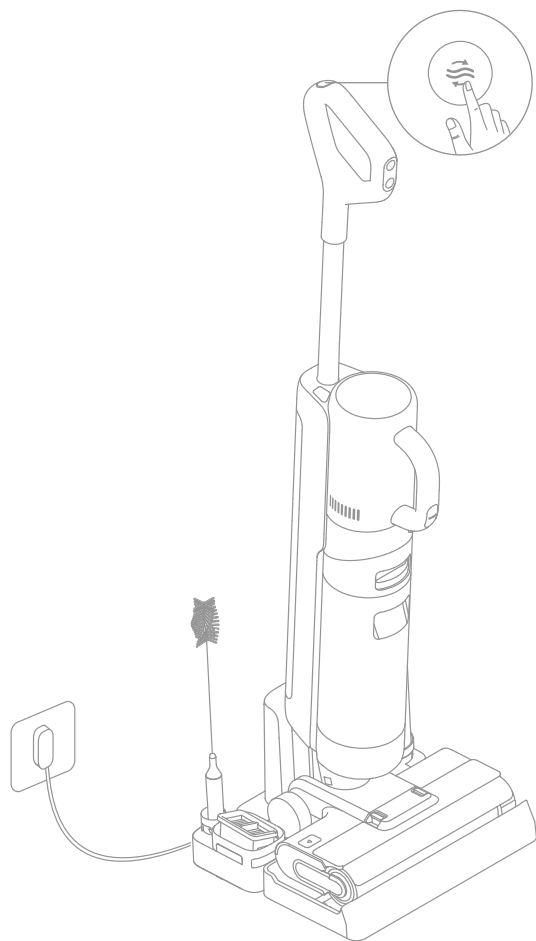
1. Después de que el aparato complete la tarea de limpieza, colóquelo nuevamente en la base y asegúrese de que el agua en el tanque de agua limpia sea suficiente para la autolimpieza.
2. Pulse brevemente el botón de autolimpieza  en la parte superior del asa. El indicador de autolimpieza se iluminará y el aparato empezará la autolimpieza.
3. Una vez completada la autolimpieza, limpie rápidamente el tanque de agua usada. Si quedan algunas manchas en la base de carga, debe limpiarlas.



Usarlo como un Aspirador de Mano

1. Pulse el botón de liberación del aspirador de mano para retirarlo.
2. Instale el conjunto del depósito de polvo y otros accesorios como se muestra en el diagrama hasta que oye un clic.
3. Pulse brevemente el Interruptor de Alimentación de Aspirador de Mano  para empezar a limpiar. Pulse brevemente el interruptor de modo aspirador de mano  para cambiar entre el modo Estándar y el modo Turbo según sus necesidades.

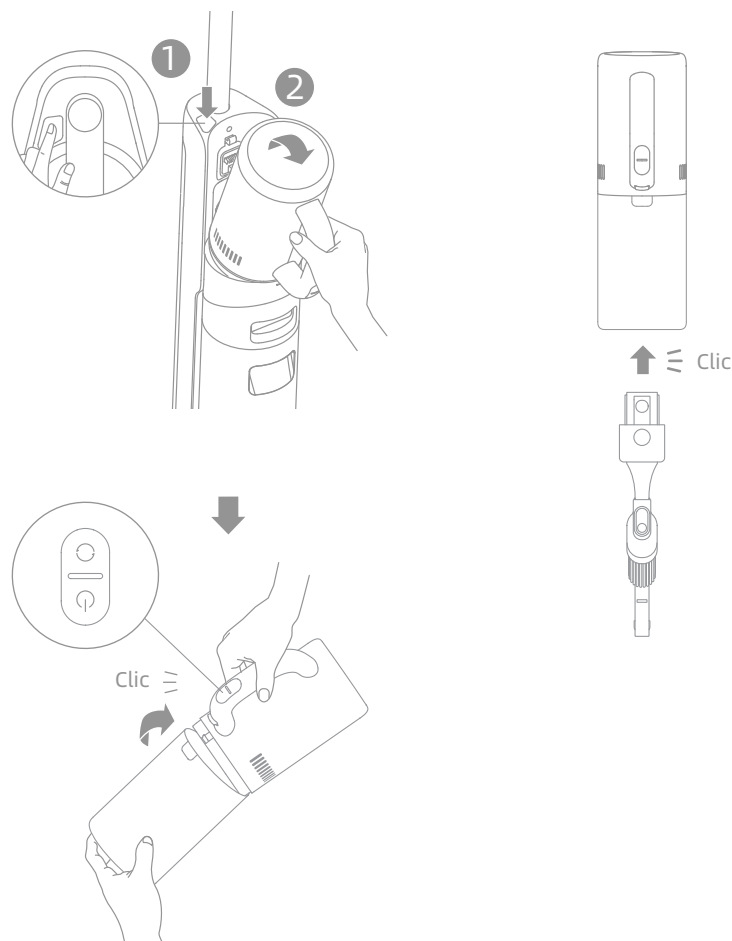

Usar Diferentes Asesorios

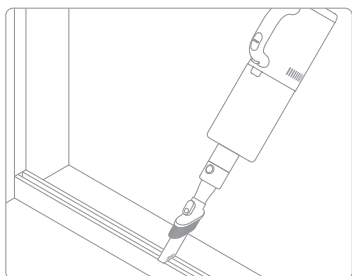

Boquilla para rincones 2-en-1:
para limpiar esquinas, escaleras, sofás, mesas
y otros espacios estrechos.

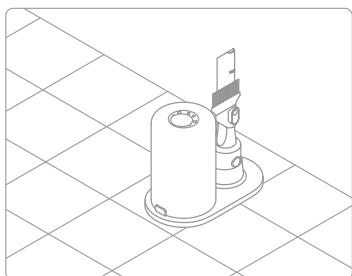

Soporte de almacenamiento:
si el conjunto del depósito del polvo y la
boquilla para grietas 2-en-1 no están en uso,
guárdelos en el soporte de almacenamiento
como se muestra en el diagrama.

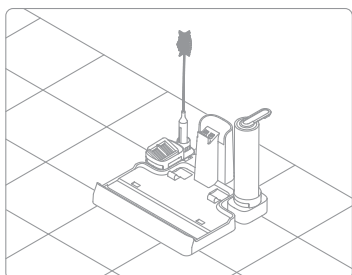

Caja de almacenamiento:
Guarde el cepillo de limpieza, el filtro
y el rodillo del cepillo en la caja de
almacenamiento como se muestra en el
diagrama.

Consejos:

- Apague el aparato antes de realizar cuidado y/o mantenimiento. No toque el Interruptor de Alimentación.
- Las piezas deben ser reemplazadas si es necesario. Utilice solamente las piezas designadas por la fábrica original para evitar daños al producto por incompatibilidad.
- Si el aparato no se utiliza durante un período prolongado, cárguelo por completo, desenchufe el adaptador de corriente y guárdelo en un ambiente fresco y con poca humedad, lejos de la luz solar directa. Para evitar una descarga excesiva de la batería, cargue el aparato al menos una vez cada 3 meses.

Limpiar el Tanque de Agua Usada y el Filtro

*Se recomienda limpiar el tanque de agua usada después de cada uso.
*Se recomienda reemplazar el filtro cada 3 a 6 meses.

1. Pulse el botón de liberación del tanque de agua usada y retire el tanque de agua usada.

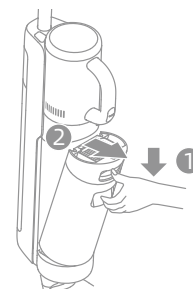

2. Retire el filtro de la tapa del tanque de agua usada. Retire la tapa del tanque y vierta el agua residual.

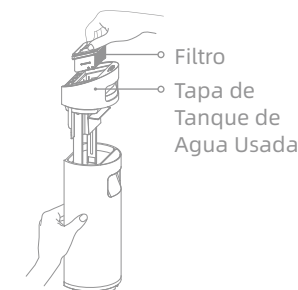

3. Enjuague el tanque de agua usada y su tapa con agua limpia. Limpie la pared interna del tanque con el cepillo provisto.

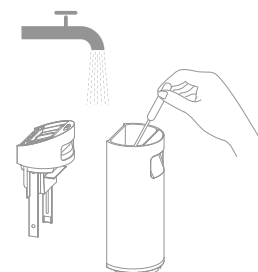

4. Cierre la tapa del tanque de agua usada, vuelva a instalar el tanque y asegúrese de que encaje en su lugar.

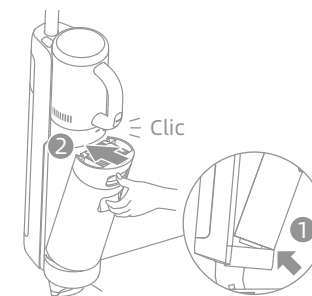

Nota: Cuando el filtro esté sucio y necesite lavarse, enjuáguelo con agua. Debe estar completamente seco antes de su uso.

Cuidado y Mantenimiento

Limpieza del Tubo y del Sensor de Suciedad

Retire el tanque de agua usado, limpie el tubo y el sensor de suciedad con un paño húmedo antes de uso.



Limpieza del Conjunto del Depósito de Polvo

*Se recomienda limpiar el depósito de polvo después de cada uso o después de que la cantidad de polvo en el depósito alcance la línea MAX.

*Se recomienda reemplazar el filtro cada 3 a 6 meses.

1. Pulse el botón de liberación del depósito de polvo y retírelo.

2. Retire el filtro y el conjunto de ciclón del depósito de polvo, luego vacíe el depósito.

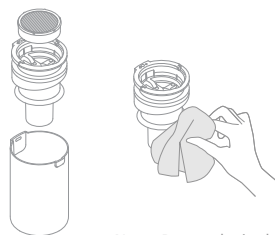
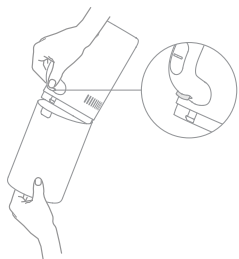

Nota: Para reducir el riesgo de descarga eléctrica o lesiones, no enjuague el conjunto del ciclón con agua.

3. Golpee suavemente el filtro o límpielo con el cepillo de limpieza. Enjuague el filtro y el depósito de polvo con agua.

4. Seque completamente el filtro y el depósito de polvo antes de usarlos.

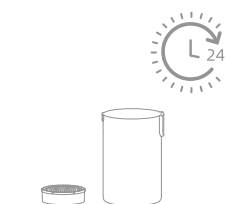
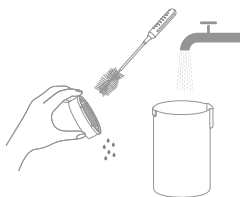

Cuidado y Mantenimiento

Limpieza del Conjunto del Cepillo

*Limpie según sea necesario. Se recomienda alternar el uso de los dos cepillos de rodillo proporcionados.

*Se recomienda reemplazar el cepillo de rodillo cada 3 a 6 meses.

1. Primero, pulse los botones de liberación de la tapa del cepillo de rodillo hacia adentro en ambos lados para quitarle la tapa. A continuación, pulse el botón de liberación del cepillo de rodillo y el asa del cepillo de rodillo saldrá. Tire del asa para sacar el cepillo de rodillo.

2. Limpie los pelos y los residuos enredados en el cepillo de rodillo con el cepillo de limpieza provisto. Enjuague el cepillo de rodillo con agua limpia y séquelo por completo.

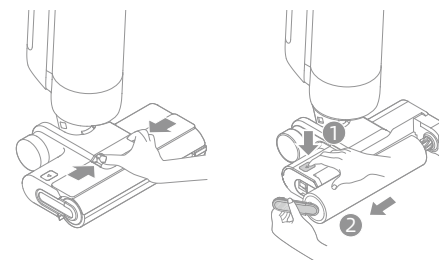

3. Limpie la entrada de succión con un paño seco o un pañuelo húmedo. No enjuague el conjunto del cepillo con agua.

4. Después de limpiar el cepillo de rodillo, vuelva a instalarlo y su tapa. Oirá un clic que indica que están instalados bien.

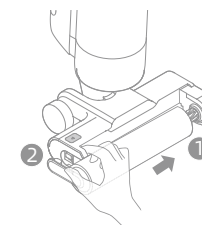
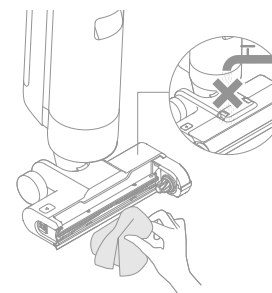

Preguntas Más Frecuentes

Si se produce un error, el dispositivo dejará de funcionar. Consulte la siguiente tabla para resolver problemas. Si el problema persiste, póngase en contacto con el servicio de atención al cliente.





Error	Causa Posible	Solución
El aparato no funciona.	El aparato no tiene batería o su nivel de batería es bajo.	Cargue completamente su batería antes de usar.
	El aparato está en posición vertical.	Recline el aparato hacia atrás.
	El aparato se está sobrecalentando debido a una obstrucción y la suspensión por alta temperatura se ha habilitado.	Elimine la obstrucción y espere hasta que la temperatura vuelva a la normalidad.
	El tanque de agua usada está lleno.	Vacíe el tanque de agua usada.
	El asa, el cepillo de rodillo, o el tanque de agua usada no están instalados en su lugar.	Asegúrese de que el asa, el cepillo de rodillo, o el tanque de agua usada estén en su lugar.
El aparato se carga lentamente.	La temperatura de la batería está demasiado baja o demasiado alta.	Espere hasta que la temperatura de la batería vuelva a la normalidad.
La potencia de succión del aparato está débil.	El filtro está obstruido.	Limpie el tanque de agua usada y el filtro del depósito de polvo.
	Hay algunos objetos extraños en el tubo y la entrada de succión o el tubo y la entrada de succión están bloqueados.	Limpie el tubo y la entrada de succión.
El motor produce un ruido extraño.	Hay demasiada agua sucia en el tanque de agua usada.	Vacíe el tanque de agua usada.
	La boquilla de succión principal está bloqueada.	Elimine cualquier obstrucción en la boquilla de succión principal.
El Indicador de Nivel de Suciedad está de color rojo constante.	El sensor de suciedad necesita limpieza.	El sensor de suciedad está en el tubo. Consulte la sección de resolución de problemas para obtener instrucciones sobre cómo limpiar el tubo.
	La concentración del detergente está demasiado alta.	Diluya el detergente con agua en la proporción recomendada.
	Se ha agregado algún líquido que no sea el detergente aprobado y se produce una grande cantidad de espuma.	Utilice únicamente el detergente aprobado por nosotros.

Preguntas Más Frecuentes

Error	Causa Posible	Solución
El indicador de estado de la batería no se ilumina durante la carga.	El adaptador no está enchufado a la toma de corriente.	Asegúrese de que el adaptador de corriente esté enchufado correctamente.
	El aparato no está colocado correctamente en la base de carga.	Asegúrese de que el aparato esté colocado en la base de carga correctamente.
No sale agua del aparato.	El tanque de agua limpia no se ha instalado correctamente o está vacío.	Reinstale o llene el tanque de agua limpia.
	Se tarda 30 segundos en humedecer el cepillo giratorio.	Encienda el aparato y verifique nuevamente en 30 segundos.
Fuga de agua por la parte superior del tanque de agua sucia.	Una colisión o un tirón brusco causa que entre agua en el motor.	Muévalo suavemente al usar el aspirador.
	El filtro no está completamente seco después de ser limpiado.	Seque completamente el filtro antes de usarlo.
Autolimpieza fracasó.	El cepillo de rodillo puede estar bloqueado por partículas grandes.	Abra la tapa del cepillo de rodillo para comprobar y limpiar el cepillo de rodillo.
	El aparato no se carga.	Asegúrese de que el aparato se esté cargando antes de activar la función de autolimpieza.
	La autolimpieza no se puede iniciar si el nivel de la batería está inferior al 15%.	La función de autolimpieza sólo se puede activar cuando el aspirador está cargado y el nivel de la batería está superior al 15%.
	El tanque de agua usada no está instalado correctamente o está lleno.	Vuelva a instalar o vacíe el tanque de agua usada.
	El tanque de agua limpia no se ha instalado correctamente o está vacío.	Reinstale o llene el tanque de agua limpia.

Para servicios adicionales, póngase en contacto con nosotros a través de aftersales@dreame.tech
<https://global.dreametech.com>

Si la aspiradora no funciona con normalidad, en la pantalla aparecerá un mensaje de error. Consulte la tabla siguiente para encontrar la solución al problema en función del mensaje de error.

Icono del error	Causa Posible	Soluciones
	Agua insuficiente en el tanque de agua limpia	Llene el tanque de agua limpia.
	Tanque de agua usado lleno	Vacíe el tanque de agua usada.
	Cepillo de rodillo bloqueado	Limpie el cepillo de rodillo con el cepillo de limpieza provisto.
	Rodillo de cepillo no instalado	Instale el cepillo de rodillo.
	Tubo Bloqueado	Compruebe si el filtro está obstruido. Como alternativa, limpie el tubo y el sensor de suciedad.

Código de fallo	Causa Posible	Soluciones
E1-E7	Error	Reinicie el dispositivo para solucionar problemas. Si el problema persiste, póngase en contacto con el servicio de atención al cliente.
H1-H6		
H7	Falla de batería	Comuníquese con el servicio de atención al cliente.

Lavadora de Piso de Vacío Seco y Húmedo			
Modelo	HHV3	Tiempo de carga	Aprox. 5 horas
Voltaje nominal	21,6 V ===	Voltaje de carga	26 V ===
Capacidad del Tanque de Agua Usada	700 mL	Capacidad de tanque de agua limpia	900 mL
Potencia nominal	300 W		
Adaptador de corriente			
Modelo	YLS0251B-E260090	Consumo de energía sin carga	0,08 W
Entrada	100-240 V~ 50/60 Hz 0,8 A Max	Eficiencia activa media	87,28%
Salida	26 V === 0,9 A	Eficiencia a baja carga (10%)	79,74%
Cabezal de limpieza motorizada			
Modelo	HCR13A		
Voltaje nominal	21,6 V ===	Potencia nominal	50 W

Extracción y Eliminación de Batería

La batería de iones de litio incorporada contiene sustancias que son peligrosas para el medio ambiente. Antes de desechar la batería, asegúrese de sean retiradas por técnicos calificados y que la deseche en una instalación de reciclaje adecuada.

- se debe quitar la batería del aparato antes de desecharlo;
- el aparato debe estar desconectado de la red de alimentación cuando se quita la batería;
- la batería debe desecharse de forma segura.

Guía de Extracción

1. Quite la pantalla de visualización girándola con una herramienta.
2. Quite los tornillos de la tapa de batería uno a uno y luego abra la tapa con las herramientas adecuadas.
3. Desconecte los terminales entre la batería y la placa PCB para quitar la batería.

PRECAUCIÓN:

- Antes de quitar la batería, desconecte la alimentación y agote la batería tanto como sea posible.
- Las baterías quitadas deben desecharse en una instalación de reciclaje adecuada.
- No las exponga a alta temperatura para evitar riesgos de explosión.
- En condiciones ásperas, es posible que gotee líquido de la batería. Si ocurre contacto, enjuague con agua y busque ayuda médica.

Información sobre RAEE



Todos los productos que llevan este símbolo son residuos de aparatos eléctricos y electrónicos (RAEE según la directiva 2012/19/UE) que no deben mezclarse con residuos domésticos sin clasificar. En su lugar, debe proteger la salud humana y el medio ambiente entregando sus equipos de desecho a un punto de recogida para el reciclaje de residuos de equipos eléctricos y electrónicos, designado por el gobierno o las autoridades locales. La eliminación y el reciclado correctos ayudarán a evitar posibles consecuencias negativas para el medio ambiente y la salud humana. Póngase en contacto con el instalador o con las autoridades locales para obtener más información sobre la ubicación y las condiciones de dichos puntos de recogida.

Меры предосторожности

Важные меры предосторожности Только для бытового использования

- Перед использованием внимательно прочтите данную инструкцию. Сохраните ее для дальнейшего использования в справочных целях.
- Во время использования электрических приборов необходимо всегда соблюдать базовые меры предосторожности, включая следующие:
- ПЕРЕД ИСПОЛЬЗОВАНИЕМ (ДАННОГО ПРИБОРА) ПРОЧИТИТЕ ВСЕ ИНСТРУКЦИИ. Нарушение предупреждений и инструкций может привести к поражению током, возгоранию или серьезным травмам.

ПРЕДУПРЕЖДЕНИЕ! Для снижения риска возгорания, поражения током или травм:

- Используйте прибор только согласно инструкциям в руководстве по эксплуатации. Используйте только аксессуары, рекомендованные производителем.
- Используйте прибор только в помещении и на таких нековровых поверхностях, как ПВХ, плитка, ламинат и др. Пылесос не должен проезжать по неплотным поверхностям либо вдоль краев ковров. Заклинивание щетки может привести к повреждению ремня раньше срока.
- Не допускается использование этого изделия детьми младше 8 лет, а также лицами с ограниченными физическими, сенсорными или умственными способностями или с ограниченным опытом или знаниями без присмотра родителя или опекуна для обеспечения безопасной эксплуатации и во избежание рисков. Не позволяйте детям осуществлять чистку и техническое обслуживание устройства без присмотра.
- Запрещается использовать для уборки полов легко воспламеняющиеся или горючие жидкости.
- Запрещается использовать прибор для уборки легко воспламеняющихся или горючих жидкостей, например бензина. Запрещается использовать в местах, где могут быть вышеуказанные жидкости.
- Используйте только разъемный адаптер в комплекте с этим прибором для зарядки аккумулятора. Используйте только с адаптером <YLS0251B-E260090>.
- Адаптер, подходящий для одного типа аккумуляторного блока, может создать риск возгорания при использовании с другим аккумуляторным блоком.
- Запрещается погружать прибор в жидкость.
- Пластиковый защитный материал может быть опасен. Не храните его рядом с детьми во избежание удушья.
- Держите волосы, свободную одежду, пальцы и другие части тела на расстоянии от отверстий и движущихся деталей прибора и его аксессуаров.
- Используйте только официально одобренное чистящее средство для пола, как указано в руководстве по применению.
- Запрещается размещать предметы в отверстиях. Запрещается использовать прибор в случае засорения отверстия. Поддерживайте проходимость воздуха через отверстия и удаляйте пыль, ворсинки, волосы и другие элементы.
- Запрещается использовать прибор без установленных фильтров.

Меры предосторожности

- Запрещается использовать прибор с поврежденным адаптером. В случае повреждения адаптера необходимо произвести его замену у производителя, специалистов по обслуживанию либо у аналогичного квалифицированного персонала во избежание опасностей.
- Во время использования прибора уберите все шнуры питания с пола, так как в случае наезда на них может возникнуть опасность.
- Не используйте пылесос для уборки токсичных веществ (например отбеливатель, аммиак, пятновыводитель и др.). Запрещается собирать с помощью пылесоса стекло, гвозди, болты, монеты и др.
- Запрещается использовать прибор в местах испарения масляной краски и других субстанций. Запрещается собирать горячие либо дымящиеся предметы, например сигареты, спички либо пепел.
- Следуйте инструкциям по зарядке и не заряжайте прибор в среде с температурой выше указанной на аккумуляторе, так как это повышает риск возгорания.
- Необходимо избегать короткого замыкания выходных терминалов базы для зарядки. Запрещается использовать с поврежденной базой для зарядки. Если прибор подвергался ударам, был поврежден, оставлен на улице, попал в воду либо не работает как следует, верните его в сервисный центр.
- Держите кабель адаптера вдали от нагретых поверхностей. Запрещается трогать наконечник адаптера и прибор влажными руками. Чтобы вытащить адаптер, возьмитесь плотно за наконечник, а не дергайте за кабель.
- Запрещается вытаскивать или вставлять адаптер с помощью кабеля, а также использовать кабель в качестве ручки, прижимать его дверью либо обматывать вокруг острых краев или углов.
- Выключайте пылесос, когда он не используется, а также перед очисткой, ремонтом или сервисным обслуживанием и до подключения либо после подключения инструмента к вращающейся щетке.
- Запрещается использовать поврежденный или модифицированный прибор. Испорченные либо модифицированные аккумуляторы могут вести себя непредсказуемо, что может вызвать возгорание, взрыв либо риск получения травм.
- Запрещается подвергать прибор воздействию огня либо высокой температуры. При контакте с огнем или при высокой температуре может произойти взрыв.
- Убедитесь, что прибор размещен на горизонтальной поверхности. Запрещается использовать прибор в аналогичной позиции, если роликовая щетка или ручка находятся не вертикально. Запрещается хранить прибор в месте с риском заморозки.
- Будьте предельно осторожны во время очистки лестницы.
- Не допускайте непреднамеренных запусков. Перед тем, как поднимать либо переносить прибор убедитесь, что выключатель находится в позиции ВЫКЛ. Перенос прибора с зажимом выключателя либо во включенном состоянии может привести к несчастным случаям. Данное изделие оснащено аккумулятором, замену которого должны выполнять только квалифицированные технические специалисты или представители послепродажного обслуживания.

Меры предосторожности

НЕ ВЫБРАСЫВАЙТЕ РУКОВОДСТВО ВАЖНЫЕ МЕРЫ ПРЕДОСТОРОЖНОСТИ

- Выполняйте техобслуживание только с помощью квалифицированного персонала и используйте только идентичные детали для замены. Это позволит гарантировать безопасность изделия.
- Запрещается модифицировать либо чинить прибор способами, отличными от указанных в руководстве по использованию и уходу.
- Запрещается использовать прибор при экстремальной температуре (ниже 5°C или выше 40°C). Выполняйте зарядку прибора при температуре выше 5°C и ниже 40°C.
- Запрещается пытаться использовать прибор, если он был поврежден, подвергался падениям либо был оставлен на улице, падал в воду либо не работает надлежащим образом. Проводите ремонт в авторизованном сервисном центре.

Меры предосторожности при хранении и транспортировке

- Продукт должен транспортироваться в упаковке. Не подвергайте продукт давлению или ударам во время транспортировки.
- Пожалуйста, избегайте сильных столкновений во время транспортировки.
- Не транспортируйте пылесос при температуре выше 50° C или ниже -20° C.
- В течение короткого периода, например одного месяца, пылесос рекомендуется хранить при температуре от -20 до 50° C и относительной влажности 60 % ± 5 %. В течение длительного времени храните пылесос при температуре окружающей среды от 0° C до 40° C.
- Утилизируйте пылесос надлежащим образом. Когда его срок службы подойдет к концу, утилизируйте пылесос в соответствии с местными законами и правилами страны или региона, в котором он используется.

Импортер продает этот продукт; информацию об импортере см. на упаковке. Сведения об импортере и контактная информация отдела послепродажного обслуживания указаны на упаковке.

Дата изготовления: см. на упаковке

Срок службы продукции 3 лет.



съемный блок питания



прочитать руководство по эксплуатации



Механическая чистящая насадка для влажной уборки

Мы, компания Dreame Trading (Tianjin) Co., Ltd., настоящим заявляем, что данное изделие соответствует требованиям всех действующих директив ЕС и европейских стандартов со всеми изменениями и дополнениями. Полный текст декларации о соответствии нормативным требованиям ЕС доступен по адресу: <https://global.dreametech.com>

Подробное электронное руководство см. по адресу <https://global.dreametech.com/pages/user-manuals-and-faq>

Комплектация

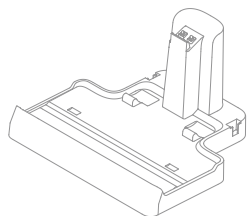

База для зарядки

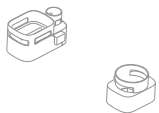

Хранилище



Модуль контейнера для пыли



Адаптер питания

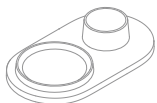

Подставка для хранения



Щелевая насадка "2 в 1"



Запасная роликовая щетка



Сменный фильтр

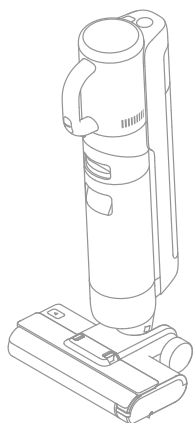

Корпус



Ручка



Чистящая щетка

Прибор для сухой и влажной уборки пола

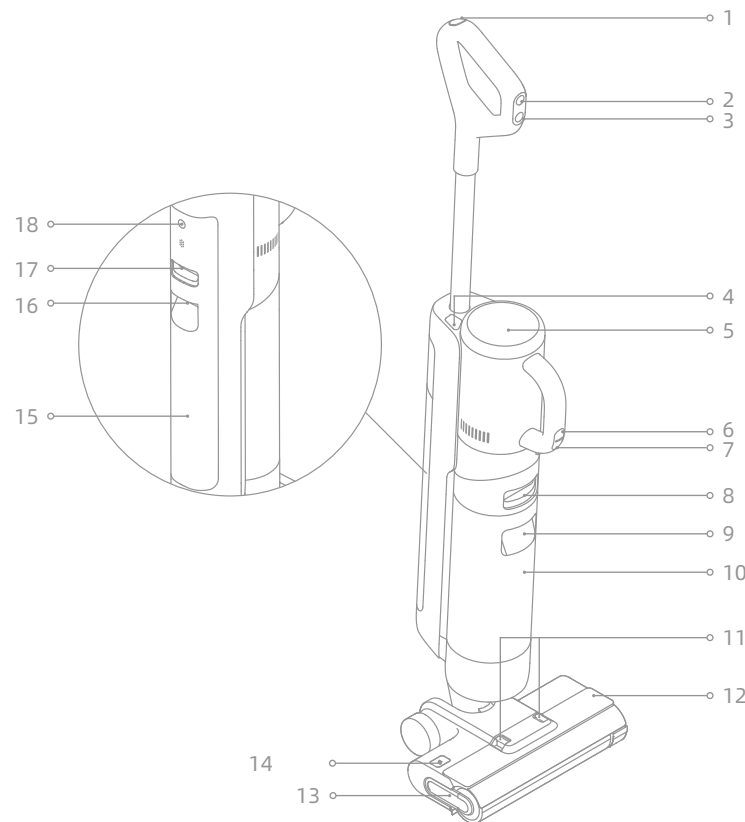

- | | | | | | |
|---|---------------------------------------|----|---|---|------------------------------------|
| 1 | Кнопка самоочистки | 8 | Кнопка отсоединения бака с отработанной водой | 15 | Бак с чистой водой |
| 2 | Переключатель режимов | 9 | Ручка бака с отработанной водой | 16 | Ручка очистки бака с чистой водой |
| 3 | Переключатель | 10 | Бак с отработанной водой | 17 | Кнопка очистки бака с чистой водой |
| 4 | Кнопка отсоединения ручного пылесоса | 11 | Кнопки открытия крышки роликовой щетки | 18 | Кнопка голосовых напоминаний |
| 5 | Дисплей | 12 | Крышка роликовой щетки | <ul style="list-style-type: none"> Нажмите, чтобы активировать голосовое напоминание или отрегулировать громкость Нажмите и удерживайте в течение 3 секунд, чтобы перейти в языковые настройки. Нажмите, чтобы переключить язык. Нажмите и удерживайте, чтобы подтвердить выбор | |
| 6 | Переключатель режима ручного пылесоса | 13 | Ручка роликовой щетки | | |
| 7 | Кнопка Переключатель ручного пылесоса | 14 | Кнопка отсоединения роликовой щетки | | |

База для зарядки

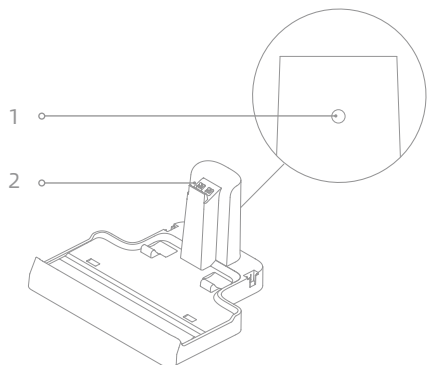

- 1 Зарядный порт
- 2 Зарядные контакты

Дисплей



- | | | |
|--|--|--|
| 1 Режим Всасывание | 5 Сообщения об ошибках | 6 Стандартный режим |
| 2 Индикатор статуса аккумулятора | В баке недостаточно чистой воды | 7 Автоматический режим |
| 3 Самоочистка
Коснитесь для включения этой функции (уровень заряда ≥ 15%) | Бак с отработанной водой переполнен | 8 Индикатор уровня загрязнения
Цвет индикатора изменяется в реальном времени в зависимости от объема загрязнений. |
| 4 Режим Турбо | Трубка засорилась | |
| | Роликовая щетка заблокирована/
Роликовая щетка не установлена | |

Если прибор работает некорректно, на дисплее отобразится сообщение об ошибке. См. таблицу устранения неисправностей для поиска решения.

Установка ручки

Вставьте конец ручки в порт в верхней части пылесоса вертикально согласно инструкциям, пока не раздастся щелчок об окончании установки.

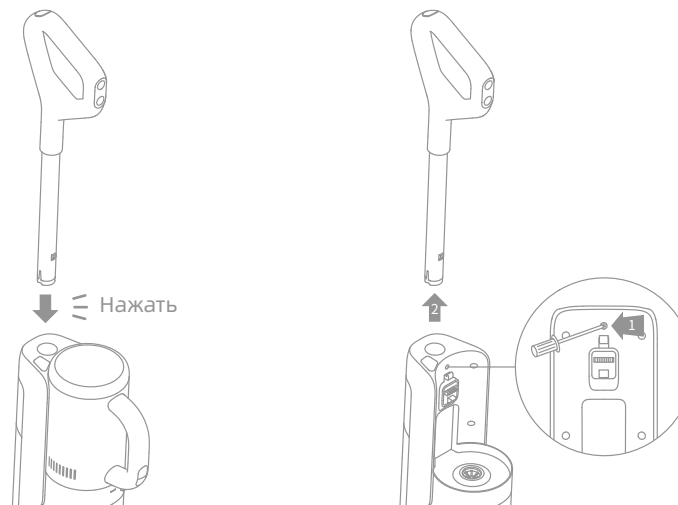

Примечание: Чтобы снять ручку, нажмите на контакт в отверстии задней части пылесоса и одновременно потяните ручку вверх.

Установка хранилища

Установите хранилище на базе для зарядки как показано на схеме.

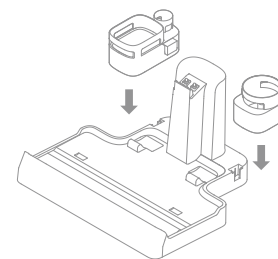

1. Установите базу для зарядки на горизонтальной поверхности перпендикулярно стене и подключите ее к источнику питания. Перед тем как начать использовать прибор, полностью зарядите его.
2. Установите прибор на базе для зарядки, для отображения статуса зарядки на дисплее загорится значок ⚡. В процессе зарядки цифра на дисплее показывает текущий уровень заряда аккумулятора в процентах. Когда цифра достигнет 100, аккумулятор будет полностью заряжен и индикатор ⚡ погаснет.

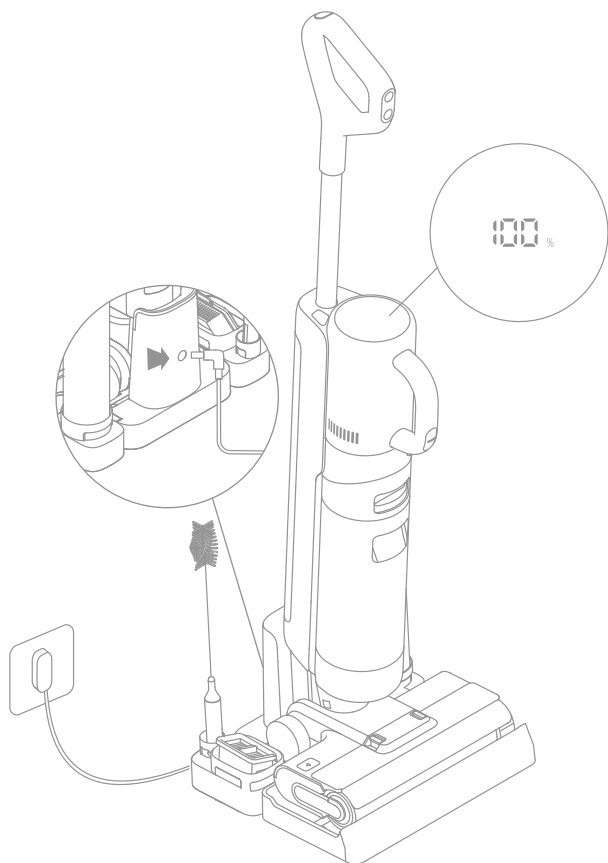

Примечание.

- Если прибор не используется 10 минут, он перейдет в спящий режим.
- С целью увеличения срока службы аккумулятор автоматически охлаждается в течение часа после длительного использования прибора.

Рабочие режимы

Прибор по умолчанию включается в Автоматическом режиме. Вы можете переключиться на режим Всасывание при необходимости.



Автоматический режим

Во время влажной уборки пола прибор регулирует силу всасывания в зависимости от условий.



Режим Всасывание

Когда выбран режим Всасывание, прибор будет только всасывать жидкость и роликовая щетка не будет намочить. Из бака с чистой водой не поступает жидкость.



Стандартный режим

Когда прибор используется в режиме ручного пылесоса, он по умолчанию включается в Стандартном режиме.



Режим Турбо

Нажмите на переключатель режима ручного пылесоса и выберите режим Турбо.

Влажная уборка пола

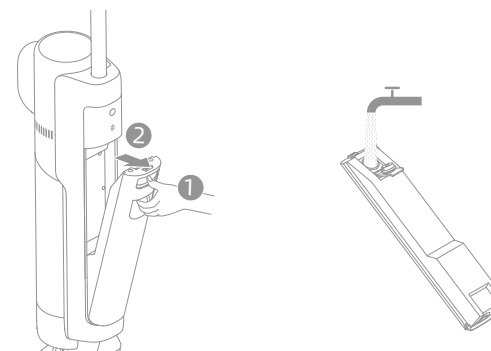

1. Заполните бак с чистой водой. Нажмите на кнопку отсоединения бака с чистой водой, чтобы извлечь бак. Откройте крышку и наполните бак чистой водой. Повторно установите бак с чистой водой на место так, чтобы раздался щелчок.



Примечание:

- Для повышения качества очистки рекомендуется добавить 10 мл чистящего средства в колпачке в наполненный бак с чистой водой, а затем аккуратно его встряхнуть равномерными движениями.
- Запрещается добавлять другие жидкости и чистящие средства, не одобренные к применению.

Порядок использования

2. **Начните уборку.** Аккуратно наступите на крышку щетки и наклоните прибор назад. Нажмите на кнопку Переключатель , чтобы начать работу. Нажмите на переключатель режимов , чтобы переключить режимы Автоматический и Всасывание по требованию.

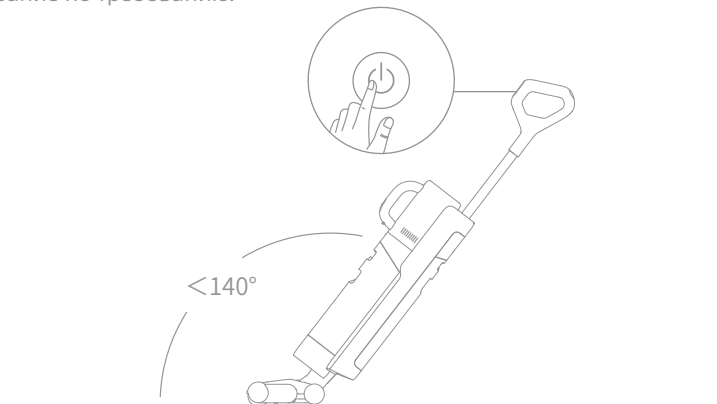

Примечание:

- Запрещается использовать для уборки пенящиеся жидкости.
- Если во время работы прибор перейдет в вертикальное положение, текущая задача будет приостановлена.
- Прибор подходит для очистки обычных полов, мрамора, кафельной плитки и других твердых поверхностей.
- Не наклоняйте прибор назад на угол более 140° для предотвращения протечки воды.
- Во время работы прибора запрещается его поднимать, перемещать, наклонять и размещать на поверхности горизонтально. Это может привести к попаданию отработанной воды в двигатель.

3. **Удалите содержимое бака с отработанной водой.** Нажмите на кнопку отсоединения бака с чистой водой, чтобы извлечь бак. Снимите крышку и вылейте отработанную воду. Закройте крышку бака и повторно установите бак на место, прежде чем использовать прибор.

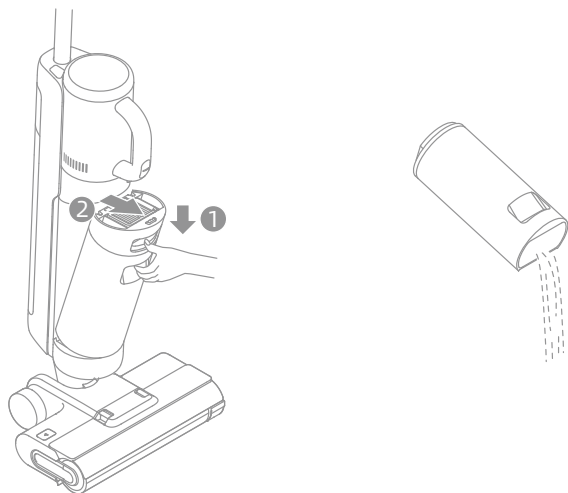

Порядок использования

Самоочистка в одно нажатие

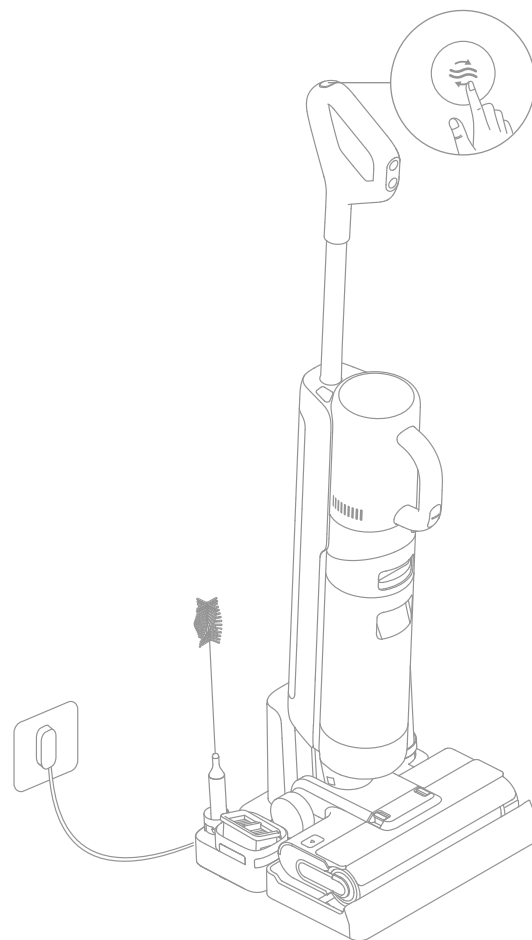

* Функция самоочистки может быть включена, только если прибор заряжается и уровень заряда аккумулятора составляет более 15%.

1. После того как прибор завершит задачу уборки, разместите его обратно на базу и убедитесь, что в баке с чистой водой достаточно жидкости для самоочистки.
2. Коснитесь кнопки самоочистки  в верхней части ручки. Загорится индикатор самоочистки и прибор начнет самоочистку.
3. После завершения самоочистки немедленно очистите бак с отработанной водой. Если на базе для зарядки останутся пятна, очистите ее.



Порядок использования

Ручной пылесос

1. Нажмите на кнопку отсоединения ручного пылесоса, чтобы извлечь ручной пылесос.
2. Установите модуль контейнера для пыли и другие аксессуары как показано на схеме так, чтобы раздался щелчок.
3. Коснитесь кнопки ручного пылесоса Переключатель , чтобы начать работу. Коснитесь переключателя режима ручного пылесоса , чтобы переключить режимы Стандартный и Турбо по требованию.

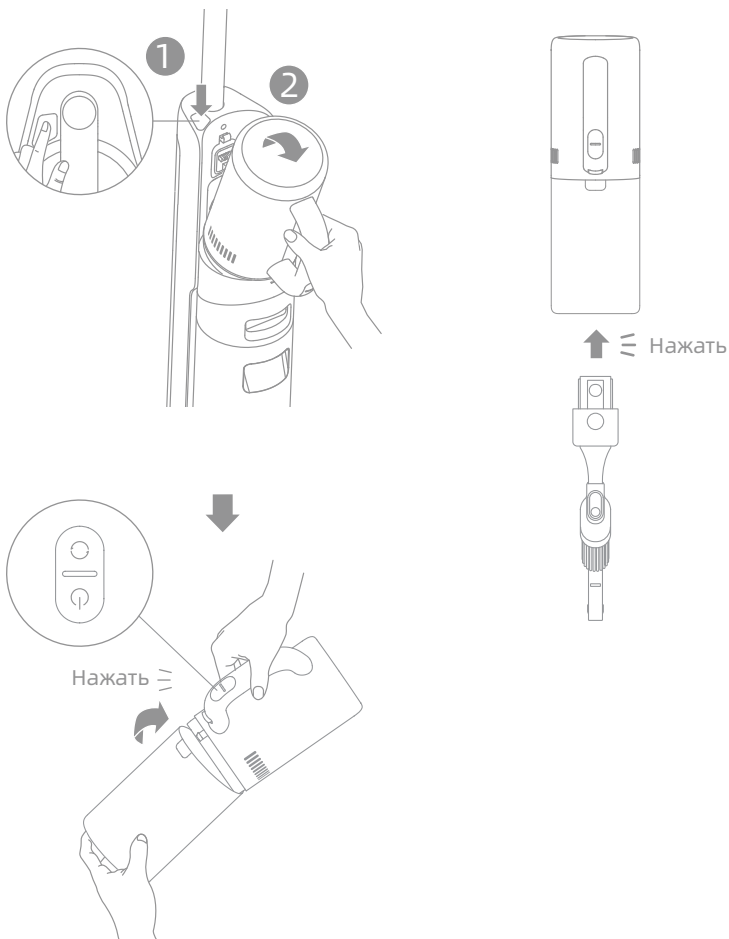

Порядок использования

Аксессуары

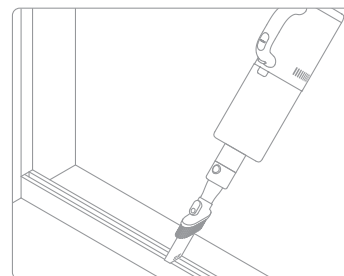

Насадка для щелей «2 в 1»:
для очистки углов, лестницы, диванов, столов и других узких поверхностей.

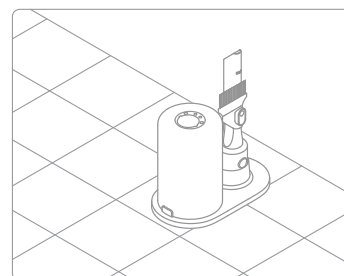

Подставка для хранения:
если модуль контейнера для пыли и щелевая насадка «2 в 1» не используются, их можно хранить на подставке как показано на схеме.

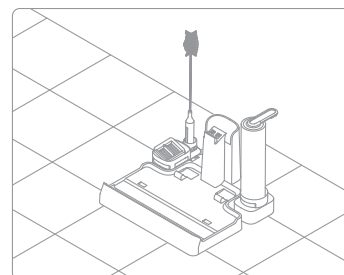

Хранилище:
используется для хранения чистящей щетки, фильтра и роликовой щетки как показано на схеме.

Инструкции:

- Перед выполнением уходовых процедур и/или ремонтом выключите прибор. Не нажимайте переключатель Переключатель.
- По необходимости может потребоваться заменить компоненты. Используйте компоненты, изготовленные на заводе-изготовителе во избежание повреждения изделия из-за несовместимости.
- Если прибор не используется продолжительное время, полностью зарядите его, отключите адаптер от источника питания и оставьте пылесос на хранение в прохладном месте с низкой влажностью вдали от прямых солнечных лучей. Во избежание глубокой разрядки аккумулятора проводите зарядку прибора минимум раз в 3 месяца.

Очистка бака с отработанной водой и фильтра

* Рекомендуется очищать бак с отработанной водой после каждого использования.

* Рекомендуется выполнять замену фильтра каждые 3-6 месяцев.

1. Нажмите на кнопку отсоединения бака с отработанной водой и извлеките бак.

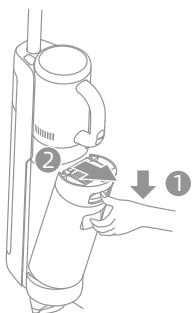

2. Извлеките фильтр из крышки бака с отработанной водой. Снимите крышку бака и вылейте отработанную воду.



3. Ополосните бак с отработанной водой и крышку чистой водой. Очистите внутренние стенки бака с помощью чистящей щетки в комплекте.

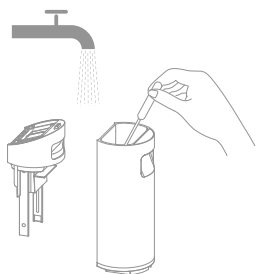

4. Закройте крышку бака с отработанной водой, повторно установите бак на место так, чтобы раздался щелчок.



Примечание. Когда фильтр загрязнился и требует очистки, ополосните его водой и полностью просушите, прежде чем использовать.

Очистка трубки и датчика загрязнения

Извлеките бак с отработанной водой, протрите трубку и датчик загрязнения влажным полотенцем перед использованием.



Очистка модуля контейнера для пыли

* Рекомендуется очищать контейнер для пыли после каждого использования или когда уровень пыли достигнет максимальной отметки.

* Рекомендуется выполнять замену фильтра каждые 3-6 месяцев.

1. Нажмите на кнопку отсоединения контейнера для пыли и извлеките контейнер.

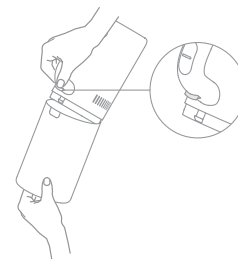

2. Достаньте фильтр и циклонный блок из контейнера для пыли, а затем удалите содержимое контейнера.

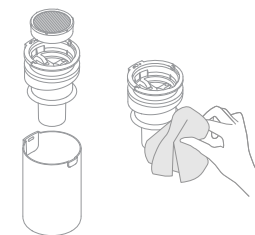

Примечание. Для снижения риска поражения током или травмы запрещается промывать циклонный блок водой.

3. Аккуратно постучите по фильтру или очистите его чистящей щеткой. Ополосните фильтр и контейнер для пыли водой.

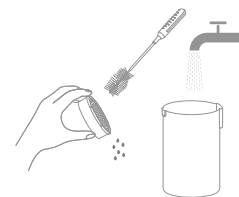

4. Полностью просушите фильтр и контейнер для пыли, прежде чем использовать.

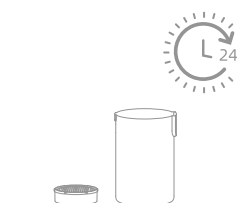

Очистка модуля щетки

* Выполняйте очистку согласно требованию. Рекомендуется поочередно использовать две роликовые щетки в комплекте.

* Рекомендуется выполнять замену роликовой щетки каждые 3-6 месяцев.

1. Сначала нажмите на кнопку открытия крышки роликовой щетки внутрь с обеих сторон, чтобы снять крышку. Затем нажмите на кнопку отсоединения роликовой щетки. Когда выпадет ручка роликовой щетки, потяните ее, чтобы извлечь щетку.

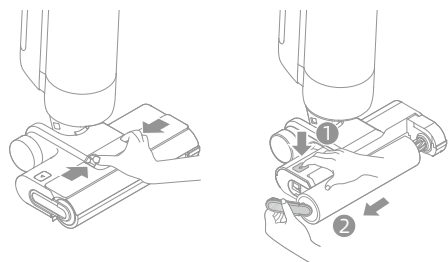

2. Удалите волосы и загрязнения, запутавшиеся в роликовой щетке, с помощью чистящей щетки в комплекте. Промойте роликовую щетку чистой водой и тщательно просушите ее.

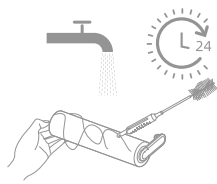

3. Протрите всасывающее отверстие с помощью сухого полотенца или влажной салфетки. Запрещается промывать модуль щетки водой.

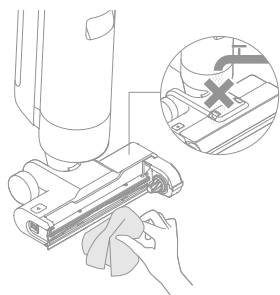

4. После очистки роликовой щетки повторно установите щетку и крышку на место так, чтобы раздался щелчок.

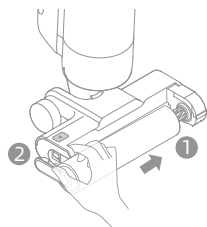





В случае возникновения ошибки прибор перестанет работать. Для устранения неисправностей см. таблицу ниже. Если проблема не будет устранена, свяжитесь со службой поддержки.

Ошибка	Возможная причина	Решение
Прибор не работает.	Прибор разрядился или уровень заряда низкий.	Полностью зарядите аккумулятор перед использованием.
	Прибор находится в вертикальном положении.	Наклоните прибор назад.
	Прибор перегрелся из-за блокирующих предметов, включена функция выключения при высокой температуре.	Удалите блокирующие предметы и подождите, пока температура вернется в норму.
	Бак с отработанной водой переполнен.	Очистите бак с отработанной водой.
Прибор заряжается медленно.	Ручка, роликовая щетка, или бак с отработанной водой установлены некорректно.	Убедитесь, что ручка, роликовая щетка, или бак с отработанной водой установлены корректно.
	Температура аккумулятора слишком высокая или слишком низкая.	Подождите, пока температура аккумулятора вернется к нормальному значению.
Сила всасывания прибора слабая.	Фильтр засорился.	Очистите бак с отработанной водой и фильтр внутри контейнера для пыли.
	В трубке и всасывающем отверстии присутствуют посторонние предметы либо трубка и всасывающее отверстие засорились.	Очистите трубку и всасывающее отверстие.
Двигатель издает странный шум.	В баке с отработанной водой скопилось слишком много жидкости.	Очистите бак с отработанной водой.
	Основное отверстие всасывания засорилось.	Удалите предметы, блокирующие основное отверстие всасывания.
Индикатор уровня загрязнения постоянно горит красным.	Необходимо очистить датчик загрязнения.	Датчик загрязнения находится в трубке. См. раздел устранения неисправностей для очистки трубки.
	Концентрация чистящего средства слишком высокая.	Разбавьте чистящее средство водой в рекомендованной пропорции.
	Добавлено чистящее средство, не одобренное к применению, и слишком много пены.	Используйте только одобренное чистящее средство.

Ошибка	Возможная причина	Решение
Во время зарядки индикатор статуса аккумулятора не загорается.	Адаптер питания не включен в электрическую розетку.	Убедитесь, что адаптер питания корректно включен в розетку.
	Прибор некорректно установлен на базе для зарядки.	Убедитесь, что прибор корректно установлен на базе для зарядки.
Из прибора не появляется вода.	Бак с чистой водой установлен некорректно либо бак пустой.	Повторно установите либо наполните бак с чистой водой.
	Для намочения роликовой щетки требуется 30 секунд.	Включите прибор и проверьте повторно через 30 секунд.
Вода вытекает из бака для отработанной воды.	Из-за удара или резкого движения вода попала в двигатель.	Когда пылесос выключится, перемещайте его аккуратными движениями.
	После очистки фильтр был просушен не полностью.	Перед использованием тщательно просушите фильтр.
Сбой самоочистки.	Крупные частицы блокируют роликовую щетку.	Откройте крышку роликовой щетки, проверьте и очистите ее.
	Прибор не заряжается.	Перед включением функции самоочистки убедитесь, что прибор заряжается.
	Функция самоочистки не может быть включена, если уровень заряда аккумулятора ниже 15%.	Функция самоочистки может быть включена, только если пылесос заряжен и уровень заряда аккумулятора составляет более 15%.
	Бак с отработанной водой установлен некорректно или бак переполнен.	Повторно установите бак с отработанной водой или вылейте содержимое.
	Бак с чистой водой установлен некорректно либо бак пустой.	Повторно установите или наполните бак с чистой водой.

Для получения дополнительных услуг свяжитесь с нами по адресу aftersales@dreametech.com
<https://global.dreametech.com>

Если пылесос работает некорректно, на дисплее отобразится сообщение об ошибке. См. таблицу устранения неисправностей для поиска решения.

Значок ошибки	Возможная причина	Решение
	В баке недостаточно чистой воды	Наполните бак с чистой водой.
	Бак с отработанной водой переполнен	Очистите бак с отработанной водой.
	Роликовая щетка заблокирована	Очистите роликовую щетку с помощью чистящей щетки в комплекте.
	Роликовая щетка не установлена	Установите роликовую щетку.
	Трубка засорилась	Проверьте фильтр на наличие засорений. Также попробуйте очистить трубку и датчик загрязнения.

Код устранения неисправностей	Возможная причина	Решение
E1-E7	Ошибка	Перезагрузите прибор, чтобы устранить неисправность. Если проблема не будет устранена, свяжитесь со службой поддержки.
H1-H6		
H7	Ошибка аккумулятора	Свяжитесь со службой поддержки.

Беспроводной пылесос для влажной и сухой уборки			
Модель	HHV3	Время зарядки	Ок. 5 часов
Номинальное напряжение	21,6 V ===	Напряжение зарядки	26 V ===
Объем бака с отработанной водой	700 mL	Объем бака с чистой водой	900 mL
Номинальная мощность	300 W		
Адаптер питания			
Модель	YLS0251B-E260090	Энергопотребление без нагрузки	0,08 W
Вход	100-240 V~ 50/60 Hz 0,8 A Max	Средний КПД в активном состоянии	87,28%
Выход	26 V === 0,9 A	КПД при низкой нагрузке (10%)	79,74%
Моторизованная чистящая головка			
Модель	HCR13A		
Номинальное напряжение	21,6 V ===	Номинальная мощность	50 W

Извлечение и утилизация аккумулятора

Встроенный литий-ионный аккумулятор содержит опасные для окружающей среды вещества. Аккумулятор должен быть извлечен квалифицированными техническими специалистами и утилизирован в приспособленном для этого месте.

- перед утилизацией аккумулятора необходимо извлечь из прибора;
- перед извлечением аккумулятора необходимо отключить прибор от источника энергии;
- аккумулятор необходимо утилизировать безопасным способом.

Инструкция по извлечению

1. Откройте дисплей с помощью инструмента.
2. По очереди извлеките винты из крышки аккумулятора и затем откройте крышку с помощью инструмента.
3. Отсоедините провода терминалов между аккумулятором и печатной платой и извлеките аккумулятор.

МЕРЫ ПРЕДОСТОРОЖНОСТИ:

- Перед извлечением аккумулятора отключите прибор от источника питания и максимально израсходуйте заряд аккумулятора.
- Ненужные аккумуляторы необходимо утилизировать в приспособленном для этого месте.
- Запрещается оставлять изделие при высокой температуре во избежание взрывов.
- В случае повреждения аккумулятора жидкость может вытечь. При соприкосновении с жидкостью промойте место контакта водой и обратитесь за медицинской помощью.

Информация об утилизации и переработке отходов электрического и электронного оборудования



Все изделия с символом отдельного сбора отработанного электрического и электронного оборудования (Директива WEEE 2012/19/EU) следует утилизировать отдельно от несортируемых бытовых отходов. С целью охраны здоровья и защиты окружающей среды такое оборудование необходимо сдавать на переработку в специальные пункты приема электрического и электронного оборудования, определенные правительством или местными органами власти. Правильная утилизация и переработка помогут предотвратить возможные негативные последствия для окружающей среды и здоровья человека. Для получения информации о местонахождении и порядке приема устройств в пунктах приема обратитесь в компанию, занимающуюся установкой оборудования, или в местные органы власти.

- The word "dreame" is the abbreviation of Dreame Technology Co., Ltd. and its subsidiaries in China. It is the transliteration of the company's Chinese name "追觅", which means striving for excellence in every endeavor and reflects the company's vision of continuous pursuit, exploration and search in technology.
- Das Wort "dreame" ist die Abkürzung von Dreame Technology Co., Ltd. und seinen Tochterunternehmen in China. Es ist die Transliteration des chinesischen Namens "追觅" dieser Firma, was für das Streben nach Vollendung steht und die Vision des Unternehmens widerspiegelt, nämlich im Bereich der Technologie unaufhaltsam weiterzustreben, zu erforschen und entdecken.
- Dreame est l'abréviation de l'entreprise chinoise Dreame Technology Co., Ltd. et ses filiales, qui est la traduction phonétique du nom chinois de l'entreprise « 追觅 », reflétant la vision de l'entreprise qui consiste à poursuivre, explorer et rechercher constamment les avancées technologiques.
- La parola "dreame" è l'abbreviazione dell'azienda Dreame Technology Co., Ltd. e delle sue filiali in Cina. È la traslitterazione del nome cinese dell'azienda "追觅", che dimostra la continua ricerca, esplorazione e visione di ricerca dell'azienda nella tecnologia.
- La palabra "dreame" es la abreviatura de Dreame Technology Co., Ltd. y sus subsidiarias en China. Es la transliteración del nombre chino de "追觅", que significa luchar por la excelencia en cada esfuerzo y refleja la visión de la compañía de continuamente buscar, explorar e investigar en tecnologías.
- Dreame — сокращённое название китайской компании Dreame Technology Co., Ltd. и ее дочерних предприятий. Dreame является транслитерацией названия компании на китайском языке « 追觅 », в котором отражено корпоративное видение компании в сфере науки и технологий — непрерывный поиск, исследования и стремление к успеху.
- Słowo "dreame" to skrót od Dreame Technology Co., Ltd. i spółek w Chinach. Jest to transliteracja chińskiej nazwy firmy "追觅" co oznacza dążenie do doskonałości w każdym przedsięwzięciu, odzwierciedlając wizję firmy, jaką jest ciągłe prowadzenie, odkrywanie i poszukiwania w nauce i technologii.
- Dreame Technology Co., Ltd. and its subsidiaries הניו שמו המקוצר של החברה הישראלית Dreame תעתיק המבוסס על צליל השם הישראלי "追觅" וממחיש בתוכו את הזון לחפש ולרדוף באופן בלתי פוסק בתחום הטכנולוגיה.
- คำว่า "dreame" เป็นชื่อย่อของ Dreame Technology Co., Ltd. และบริษัทย่อยในประเทศไทย เป็นคำทับศัพท์ของ "追觅" ชื่อภาษาจีนของบริษัท ซึ่งหมายถึงความพยายามมุ่งมั่นเพื่อสร้างความเป็นเลิศ และสะท้อนให้เห็นถึงวิสัยทัศน์ของบริษัทในการแสวงหา การพัฒนา และการค้นคว้าทางด้านเทคโนโลยีอย่างต่อเนื่อง
- Dreame là từ viết tắt của Dreame Technology Co., Ltd. và các công ty con tại Trung Quốc. Đây là phiên âm từ tên tiếng Trung của công ty "追觅", với ý nghĩa luôn nỗ lực để đạt được sự xuất sắc, đồng thời phản ánh tầm nhìn của công ty về việc không ngừng theo đuổi, khám phá và tìm kiếm trong lĩnh vực công nghệ.
- Het woord "dreame" is de afkorting van Dreame Technology Co., Ltd. en zijn dochterondernemingen in China. Het is de transliteratie van de Chinese naam van het bedrijf "追觅", wat betekent streven naar uitmuntendheid in elke inspanning en weerspiegelt de visie van het bedrijf van continue streven, verkennen en zoeken in technologie.

