

DreameBot L10s **Ultra**

Robot Vacuum and Mop with
Self-Cleaning and Auto-Empty
User Manual

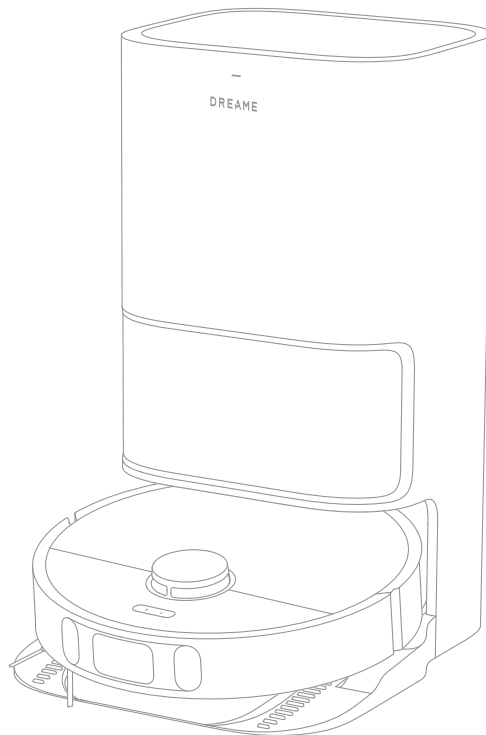

The illustrations in this manual are for reference only. Please refer to the actual product.

DREAME

Contents

EN	User Manual	1
DE	Benutzerhandbuch	27
FR	Manuel d'utilisation	55
IT	Manuale utente	82
ES	Manual de usuario	108
RU	Руководство пользователя	134
PL	Instrukcja obsługi	161
HE	מדריך למשתמש	189
AR	دليل الاستخدام	215

Safety Information

To avoid electric shock, fire or injury caused by improper use of the appliance, please read the user manual carefully before using the appliance and keep it for future reference.

- Usage Restrictions**
- This product should not be used by children younger than 8 years old nor persons with physical, sensory, intellectual deficiencies, or limited experience or knowledge without the supervision of a parent or guardian to ensure safe operation and to avoid any risks. Cleaning and maintenance shall not be performed by children without supervision.
 - The appliance is only to be used with the power supply unit provided with the appliance.
 - This appliance contains batteries that are only replaceable by skilled persons.
 - Clear the area to be cleaned. Children shall not play with the appliance. Ensure children and pets are kept at a safe distance from the robot while it is operating.
 - Do not install, charge or use the appliance in the bathrooms or around the pools.
 - This product is for floor cleaning in a home environment only. Do not use it outdoors, on non-floor surfaces, or in a commercial or industrial setting.
 - Ensure that the appliance operates correctly in a proper environment. Otherwise, do not use the appliance.
 - If the power cord is damaged, it must be replaced by a special cord or assembly available from the manufacturer or its service agent.
 - Do not use the robot in an area suspended above ground level without a protective barrier.

Safety Information

Usage Restrictions

- Do not place the robot upside down. Do not use the LDS cover, robot cover, or bumper as a handle for the robot.
- Do not use the robot at an ambient temperature above 40°C or below 0°C or on a floor with liquids or sticky substances.
- To prevent damage or harm from dragging, clear any loose objects from the floor, and remove cables or power cords on the cleaning path before operating the appliance.
- Remove fragile or small items from the floor to prevent the robot from bumping into and damaging them.
- Keep hair, fingers, and other body parts away from the suction opening of the robots.
- Keep the cleaning tool out of reach of children.
- Do not operate the appliance in a room where an infant or child is sleeping.
- Do not place children, pets, or any item on top of the robot regardless of whether it is stationary or moving.
- Keep the cleaner out of reach of children.
- Use only the officially-approved detergent. Do not add any liquid such as alcohol or disinfectant.
- Do not use the robot to clean any burning objects. Do not use the robot to pick up flammable or combustible liquids, corrosive gases, or undiluted acids or solvents.
- Do not vacuum hard or sharp objects. Do not use the appliance to pick up objects such as stones, large pieces of paper or any item that may clog the appliance.

Safety Information

- Usage Restrictions**
- Plug must be removed from the socket-outlet before cleaning or maintaining the appliance.
 - Do not wipe the robot or the base station with a wet cloth or rinse them with any liquid. After cleaning washable parts, fully dry the parts before reinstalling and using them.
 - Please use this product in accordance with the instructions in the User Manual. Users are responsible for any loss or damage that arise from improper use of this product.
- Batteries and Charging**
- Do not use any third-party battery or base station. The robot can only be used with the model RCS9 base station.
 - Do not attempt to disassemble, repair, or modify the battery or the base station on your own.
 - Do not place the base station near a heat source.
 - Do not use a wet cloth or wet hands to wipe or clean the base station's charging contacts.
 - Do not improperly dispose of old batteries. Unneeded batteries should be discarded at an appropriate recycling facility.
 - If the power cord becomes damaged or broken, stop using it immediately and contact after-sales service.
 - Make sure the robot is turned off when being transported and kept in its original packaging if possible.
 - If the robot will not be used for an extended period of time, fully charge it, then

Safety Information

Batteries and Charging

turn it off and store it in a cool, dry place. Recharge the robot at least once every 3 months to avoid over-discharging the battery.

- The lithium-ion battery pack contains substances that are hazardous to the environment. Before disposing of the robot vacuum, please first remove the battery pack, then discard, or recycle it in accordance with local laws and regulations of the country or region it is used in.
- When removing the batteries from the product, it is better to use up the batteries and make sure your product is disconnected from power.
 - 1) Uninstall the screw on the bottom, then remove the cover.
 - 2) Unplug the battery connector, then remove the batteries. Do not damage the battery case to avoid any risk of injuries.
 - 3) Return the batteries to a professional recycling organization.

Laser Safety Information

- The laser sensor in this product meets the IEC 60825-1:2014/EN 60825-1:2014/A11:2021 Standard for Class 1 laser products. Please avoid direct eye contact with it during use.

CLASS 1 LASER PRODUCT

CONSUMER LASER PRODUCT

EN 50689:2021

Hereby, Dreame Trading (Tianjin) Co., Ltd. declares that the radio equipment type RLS6LADC is in compliance with Directive 2014/53/EU. The full text of the EU declaration of conformity is available at the following internet address: <https://global.dreametech.com>
For detailed e-manual, please go to <https://global.dreametech.com/pages/user-manuals-and-faqs>

Product Overview

Package Contents

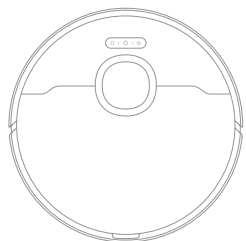

Robot



Side Brush

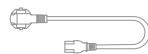

Power Cord



Cleaning Brush



Dust Collection Bag
(replacement)



Base Station Ramp
Extension Plate

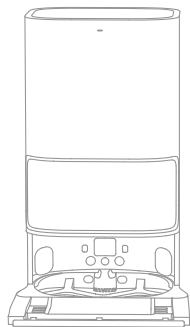

Base Station

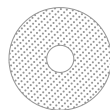

Mop Pad × 2
(pre-installed)



Mop Pad Holder × 2

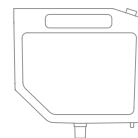

Multi-Surface Floor
Cleaner





User Manual

Other Accessories

Product Overview

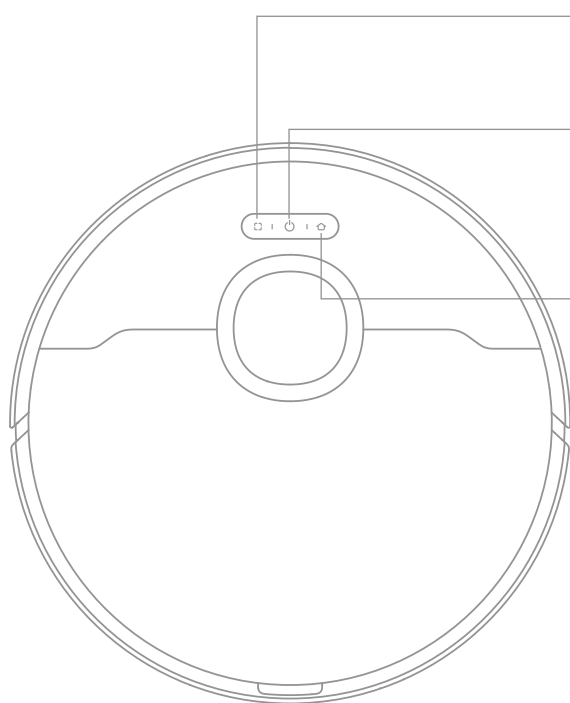
Robot



 **Spot Cleaning Button**
· Press briefly to start spot cleaning

 **Power / Clean Button**
· Press and hold for 3 seconds to turn on or off
· Press briefly to start cleaning after the robot is turned on

 **Dock Button**
· Press briefly to send the robot back to the base station
· Press and hold for 3 seconds to disable Child Lock

Status Indicator
· Solid White: Cleaning or cleaned
· Quickly Blinking Orange: Error
· Solid Orange: Low battery or paused

Note: Press any button to pause while the robot is cleaning or returning to charge.

Product Overview

Robot and Sensors

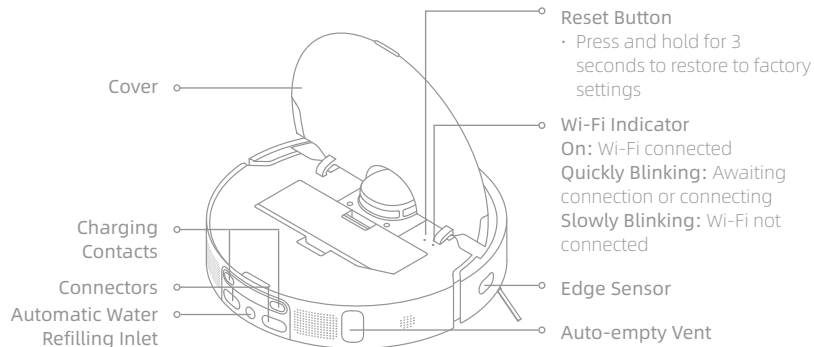
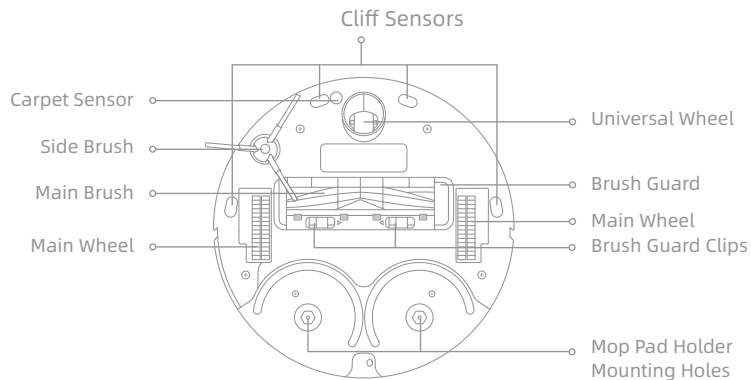
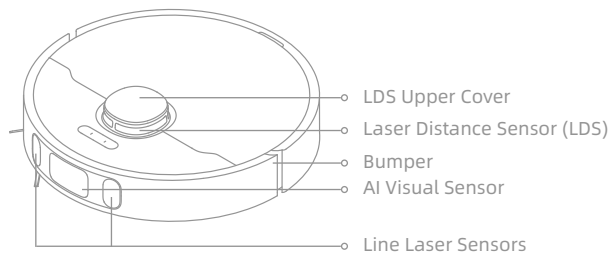

Dust Bin

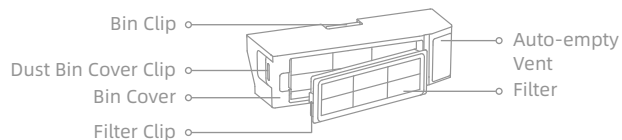

Product Overview

Base Station

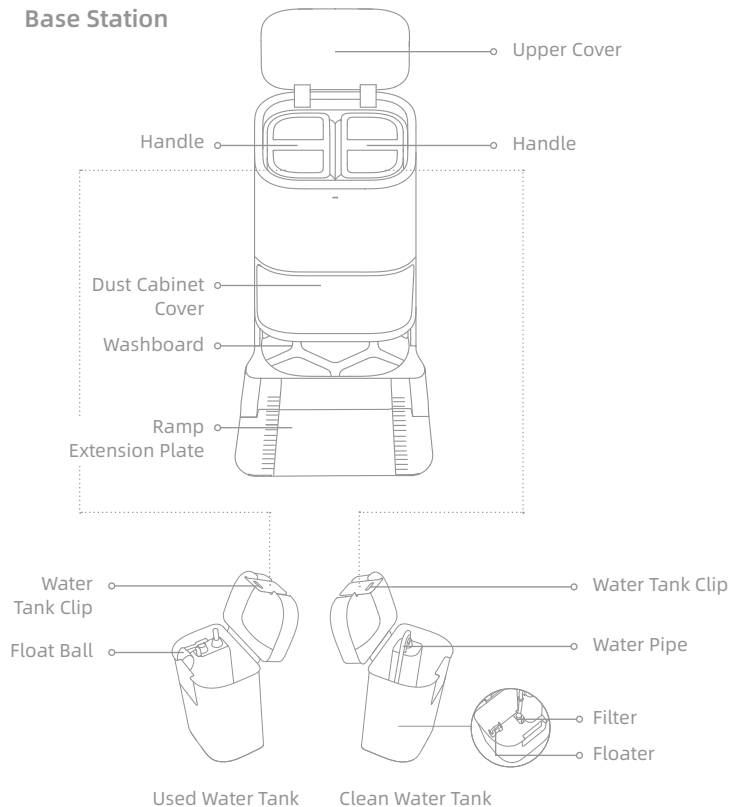

Base Station Buttons



Leave Button

- Briefly press to make the robot leave the base station
- When the robot is out of base, press and hold  button on the base station for 3 seconds to release clean water for base cleaning. Afterwards, press the button again for 3 seconds to pump out the used water.





Clean Button Briefly press to make the robot clean all areas



Dry Button Briefly press to make the base station start or stop drying the mop pads

Note: The buttons on the base station will work only when the robot is placed onto the base station.

Child Lock

Press and hold the  and  buttons for 3 seconds to activate or deactivate Child Lock. After Child Lock is activated, all buttons on the robot and the base station are locked.

Product Overview

Base Station

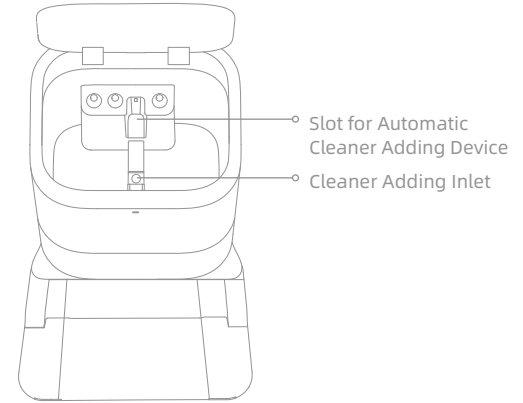
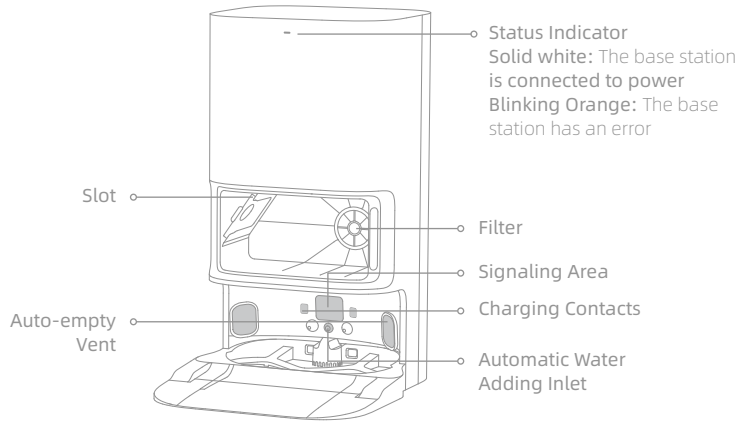

Mop Assembly

Mop Pad Attachment Area



Mop Pad Holder

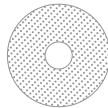

Mop Pad

Preparing Your Home

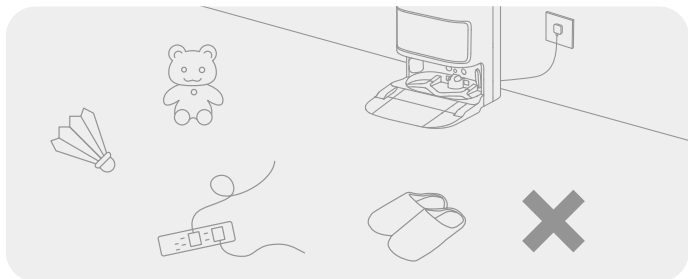

Tidy up items such as power cords, cloths, slippers, and toys to improve the efficiency of the robot.

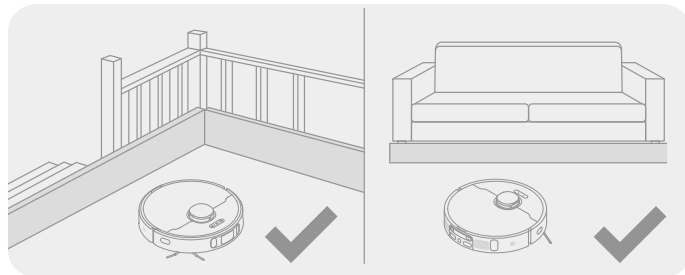

Before cleaning, place a physical barrier at the edge of the stairs and sofa to ensure the secure and smooth operations of the robot.

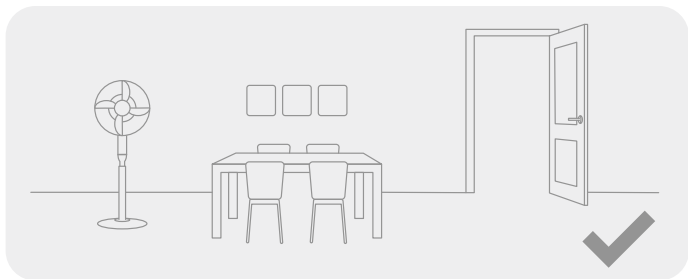

Open the door of the room to be cleaned, and put the furniture in its proper place to leave more space.

Note:

- When operating the robot for the first time, follow it around while cleaning to remove any potential obstacles in time.
- To prevent the robot from not recognizing areas that need to be cleaned, do not stand in front of the robot, threshold, hallway, or narrow places.

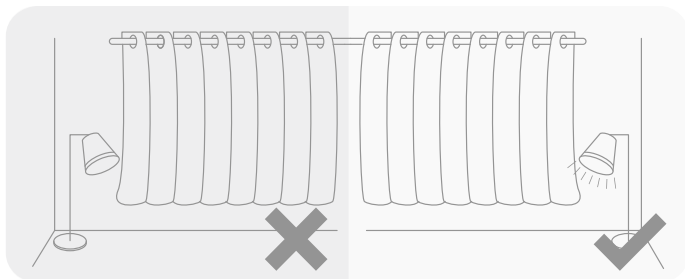

With the AI visual sensor, the robot can better recognize and avoid obstacles such as power cords, shoes, and socks, to get the most out of the AI visual sensor, make sure that all areas to be cleaned are well-lit.

Before Use

1. Connect to an Electrical Outlet

Insert the power cord into the base station and plug it into the socket.

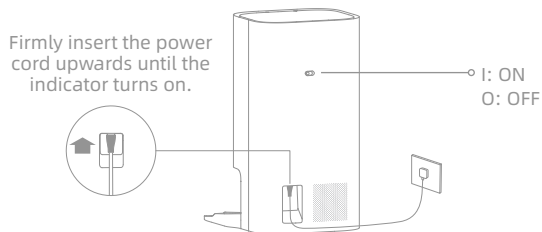

2. Place the Base Station

Remove any objects that are closer than 1.5 m from the front, 1 m from the top, and 0.5 m from either side of the base station.

📶 Place the base station in a location that is as open as possible with a good Wi-Fi signal.

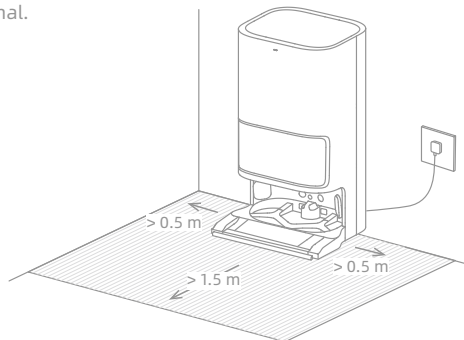

Note:

- Make sure that no objects might block the signaling area.
- To prevent water stains from wetting wood floors or carpets, placing the base station on tile floors or marble floors is recommended.

3. Remove the Protective Strips

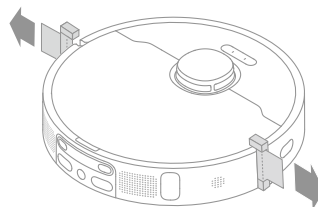

4. Install the Main Accessories

Install the side brush and mop assembly into proper place.

Install the base station ramp extension plate down to the base station.

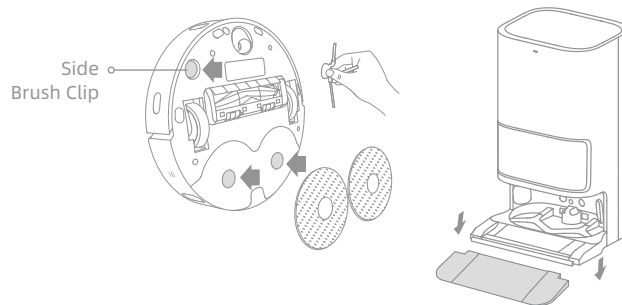

Note: Install the side brush until it clicks into place.

Before Use

5. Place the Robot

Press and hold the  button on the robot for 3 seconds to turn it on. Place the robot onto the base station with the mop assembly facing toward the washboard. Then you will hear a voice notification when the robot successfully connects to the base station and starts charging. After the robot is fully charged, the status indicators on the robot and the base station will remain lit for 10 minutes and will then dim.

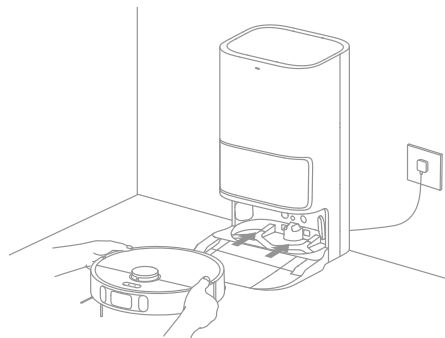

Note: It is recommended to fully charge the robot before its first use. When the robot cannot be turned on after the battery is depleted, manually connect the robot with the station to charge it.

6. Install the Cleaner Bottle

Remove the cap of the cleaner bottle, and tear off the seals on the upper and bottom of the bottle. Open the upper cover of the base station and take out the clean water tank and the used water tank. Install the cleaner bottle along the slot into place. The cleaner will be added automatically while working.

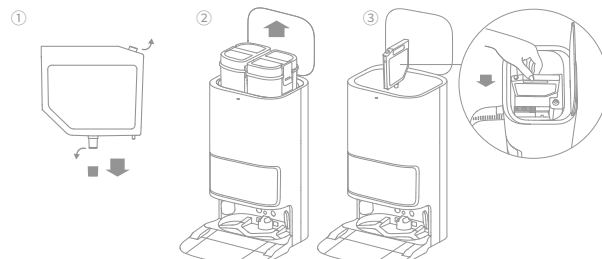

Note:

- Remove the soft rubber plug in the cleaner adding inlet before first use.
- Do not add any liquid other than the officially-approved cleaner to help prevent base station malfunction.

7. Add Water to the Clean Water Tank

Fill the clean water tank with clean water up to the maximum water level mark, and then install the clean water tank and the used water tank in place.

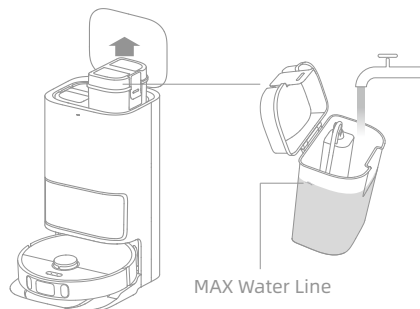

Note: Do not add hot water to the water tank, as this may cause the tank to become deformed.

Connecting with Dreamehome App

This product works with the Dreamehome app which can be used to control your device.

1. Download the Dreamehome App

Scan the QR code on the robot, or search for "Dreamehome" in the app store to download and install the app.

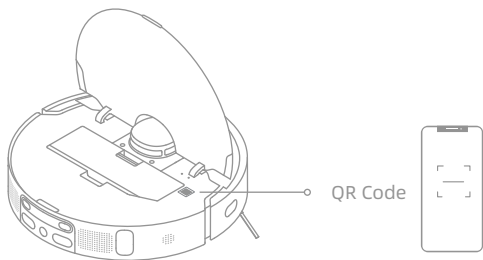

2. Add Device

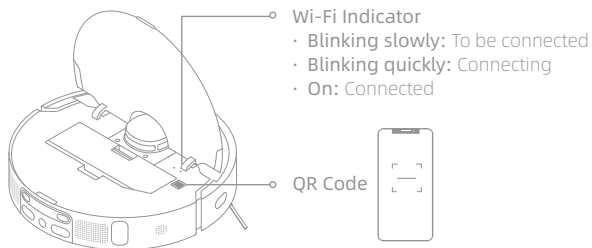

Open the Dreamehome App, tap "+" in the upper right corner, and scan the same QR code again to add "DreameBot L10s Ultra". Please follow the prompts to finish the Wi-Fi connection.



Note:

- Only 2.4GHz Wi-Fi is supported.
- Due to upgrades in the app software, the actual operations may differ from the directions in this manual. Please follow the instructions based on the current app version.

3. Reset Wi-Fi

Simultaneously press and hold the  and  buttons until you hear a voice prompt say, "Waiting for the network configuration." Once the Wi-Fi indicator is blinking slowly, the Wi-Fi has been successfully reset.



Note: If your robot cannot connect to the app successfully, reset the Wi-Fi and add the device again.

How to Use

Fast Mapping

After configuring the network for the first time, follow the instructions on the app to quickly create a map, and the robot will start mapping without cleaning. The mapping process will be completed when the robot returns to the station, and the map will be saved automatically.

Turn On/Off

Press and hold the  button for 3 seconds to turn on the robot. The power indicator should be illuminated. Place the robot onto the base, the robot should turn on automatically and begin charging. To turn off the robot, move the robot away from the base and press and hold the  button for 3 seconds.

Pause/Sleep

When the robot is running, press any button to pause it. If the robot is paused for more than 10 minutes, it automatically enters sleep mode. The power indicator and charging indicator will turn off. Press any button on the robot or base, or use the app to wake up the robot.

Note:

- The robot will turn off automatically if it is left in the sleep mode for more than 12 hours.
- If the robot is paused and placed onto the base station, the current cleaning process will end.

Do Not Disturb (DND) Mode

When the robot is set to the Do Not Disturb (DND) mode, the robot will be prevented from resuming cleaning and the power indicator goes out. The DND mode is disabled by default at the factory. You can use the app to enable the DND mode or modify the DND period. The DND period is 22:00-8:00 by default.



Note:

- The scheduled cleaning tasks will be performed on time during the DND period.
- The robot will resume cleanup where it left off after the DND period expires.

Spot Cleaning

When the robot is on standby, press briefly the button  to enable the spot cleaning mode. In this mode, the robot cleans a square-shaped area of 1.5 × 1.5 meters around it and returns to its starting point once the spot cleaning is completed.

Robot Restarting



If the robot stops responding or cannot be turned off, press and hold the button  for 10 seconds to forcefully turn it off. Then, press and hold the button  for 3 seconds to turn the robot on.

How to Use

Sweeping & Mopping

Note: When using the mop assembly for the first time, the robot performs the sweeping and mopping task by default.

1. Start sweeping and mopping

Press the button  on the base station or  on the robot, or use the app to make the robot start from the base station. Then the robot will plan the optimal cleaning route and perform the cleaning task based on the created map.

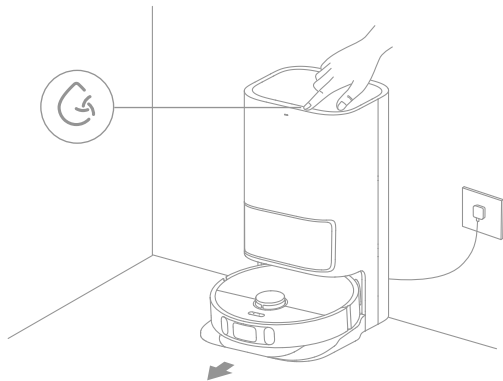

Note:

- The mop pads will be cleaned before the robot starts mopping, please wait with patience.
- Do not move the base station, the clean water tank, the used water tank, or the washboard during its working.

2. Return to clean mop pads midway

During mopping, the robot will automatically return to the base station to wash mop pads based on the mop pad cleaning frequency specified on the app. Then the base station will automatically refill the water tank of the robot, and the robot will resume the cleanup after water refilling.

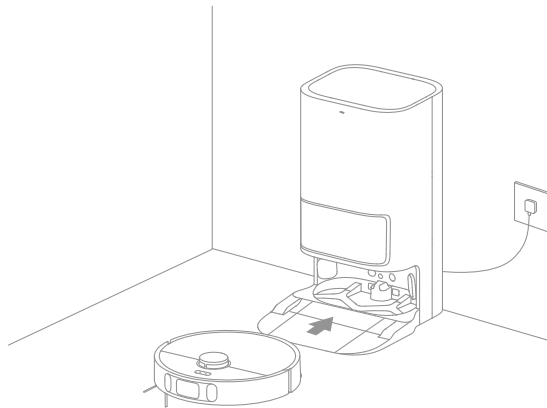

Note: If the robot returns to the base station to clean mop pads midway, the base station will not automatically empty the dust bin.

How to Use

3. Clean and dry mop pads after dust emptying

After the robot finishes a cleaning task and returns to the base station to charge, the base station will automatically start emptying the dust bin, and then clean and dry the mop pads.

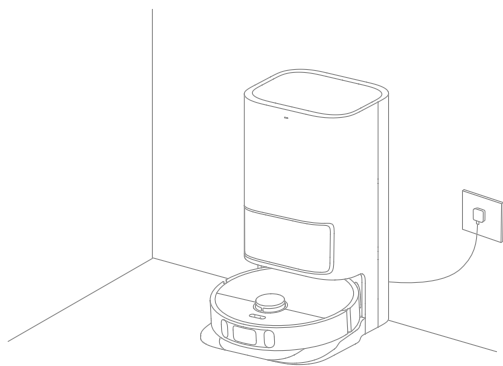

Note:

- When the robot returns midway to the base station to clean mop pads, the base station will not automatically empty the dust bin.
- If the auto-empty function is turned off in the app, the base station will not automatically empty the dust bin.
- The base station will empty the dust bin according to the frequency set in the app.

4. Clean the used water tank



After the robot has completed the task, please clean the used water tank to avoid any odor.

Sweeping

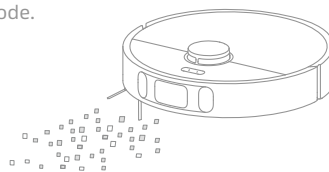
To use only the sweeping function, select "Sweeping" on the app, or remove the mop assembly from the robot and the robot will automatically switch to the sweeping mode.



Note: If the mop assembly is not removed from the robot, you can select the sweeping mode on the app, and the robot will automatically lift the mop assembly before sweeping.

Make sure that the base station is connected to power and the robot is connected with the base station. Press the button  on the base station or the button  on the robot, or use the app to send the robot to clean all areas from the base station.

Note: To ensure the robot can easily return to the base station after cleaning, it is recommended to make the robot start from the base station and avoid moving the base station during cleaning.

Routine Maintenance

Parts

To keep the robot in good condition, it is recommended to refer to the following table for routine maintenance.

Part	Maintenance Frequency	Replacement Period
Used water tank	After each use	/
Clean water tank	Once every 2 weeks	
Main Brush		Every 6 to 12 months
Dust bin filter		Every 3 to 6 months
Side brush		
Washboard	Once every month	/
Base station's signaling area		
Base station's charging contacts		
Base station's auto-empty vent		
Universal wheel		
Edge sensor		
Laser Distance Sensor (LDS)		
Line laser sensor		

Part	Maintenance Frequency	Replacement Period
AI Visual Sensor	Once every month	/
Carpet Sensor		
Cliff Sensors		
Charging Contacts on Robot		
Bumper		
Robot's auto-empty vent		
Robot's automatic water refilling inlet		
Bottom of the robot	Recommended to clean after removing the cleaner (bottle)	
Cleaner Adding Inlet		
Dust bin	Clean it as needed	
Dust collection bag	/	6-8 weeks
Mop pad		Every 1 to 3 months

Note: The replacement frequency will depend on your usage of the robot. If an exception occurs due to special circumstances, the parts should be replaced.

Routine Maintenance

Dust Collection Bag

When the dust collection bag needs to be replaced, a notification will appear in the app.

1. Discard the dust collection bag.

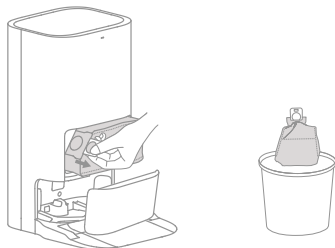

Note: Pulling upwards on the handle will seal the bag to prevent the dust and debris from accidentally falling out.

2. Remove the dust and debris from the filter with a dry cloth.

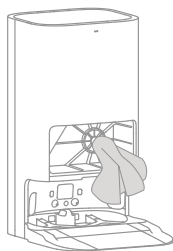

3. Install a new dust collection bag.

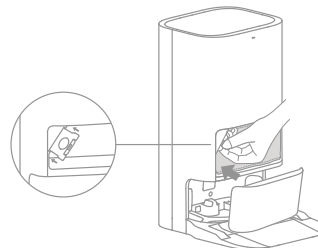

4. Close the cover of the dust cabinet.

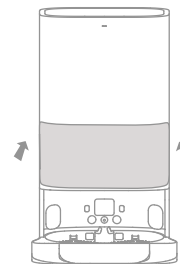

Routine Maintenance

Used Water Tank

1. Remove the used water tank, open its cover and pour out the dirty water.

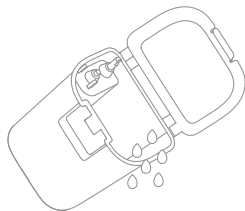

2. Rinse the used water tank with clean water, and use the provided cleaning brush to clean the inner wall of the used water tank.

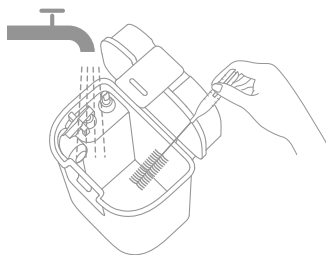

Note: The float ball in the used water tank is a movable part. Do not apply too much force when cleaning it to avoid damaging it.

Main Brush

1. Press the brush guard clips inwards to remove the brush guard and lift the brush out of the robot.

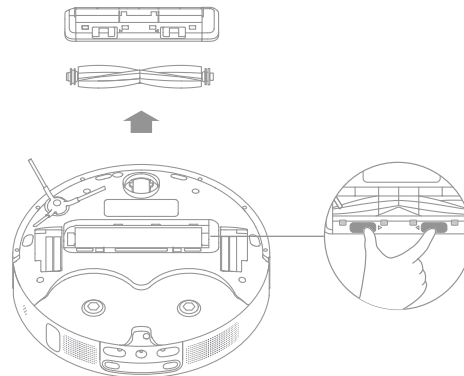

2. Pull out the brush covers as shown in the diagram. Use a proper tool to remove the hair tangled in the brush.

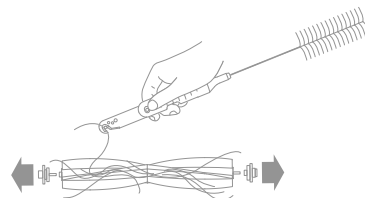

Routine Maintenance

Side Brush

Remove and clean the side brush.

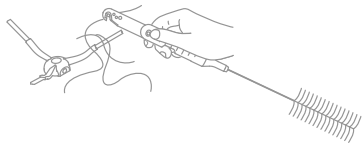

Universal Wheel

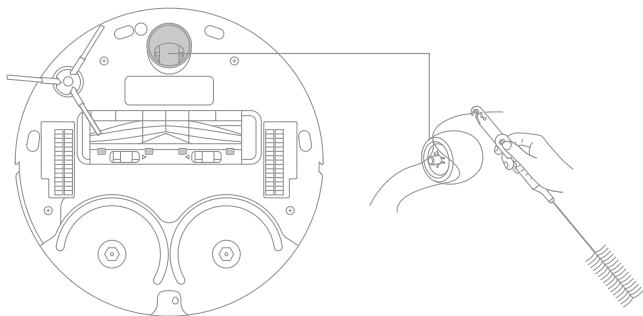

Note:

- Use a tool such as a small screwdriver to separate the axle and tire of the universal wheel. Do not use excessive force.
- Rinse the universal wheel under the running water and put it back after drying it completely.

Dust Bin

1. Open the robot cover and press the bin clip to remove the dust bin.

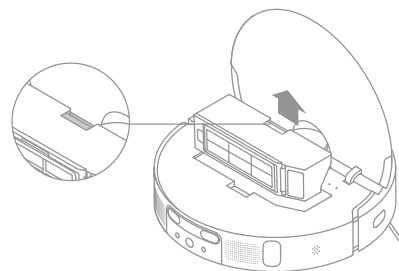

2. Open the bin cover and empty the bin as shown in the diagram.

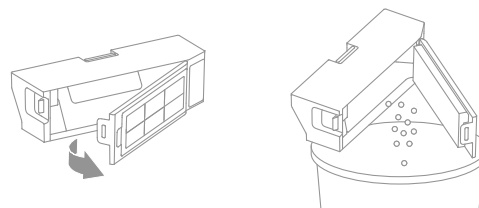

Routine Maintenance

Filter

1. Remove the filter and tap its basket gently.

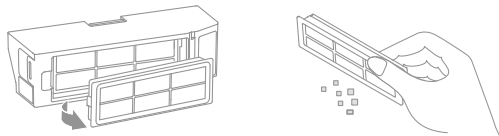

Note: Do not attempt to clean the filter with a brush, a finger or sharp objects to prevent damage.

2. Rinse the dust bin and filter with water and dry them completely before reinstalling.

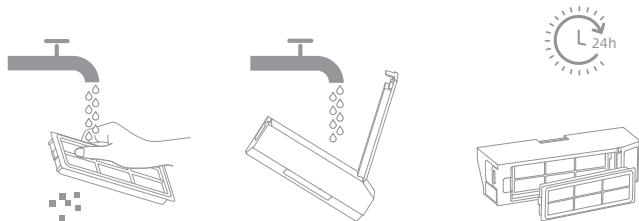

Note:

- Rinse the dust bin and filter with clean water only. Do not use any detergent.
- Use the dust bin and filter only when they are completely dry.

Robot Sensors and Charging Contacts

Wipe sensors and charging contacts of the robot by using a soft, dry cloth:

- The cliff sensors and the carpet sensor on the bottom of the robot
- Charging contacts at the back of the robot
- The edge sensor on the side of the robot
- LDS on the top of the robot
- The bumper, the AI visual sensor, and the line laser sensors on the front of the robot

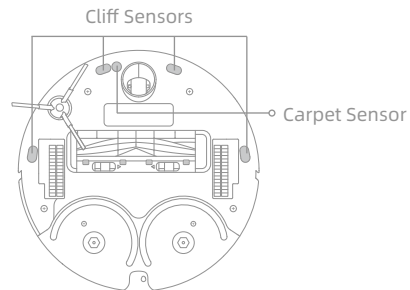
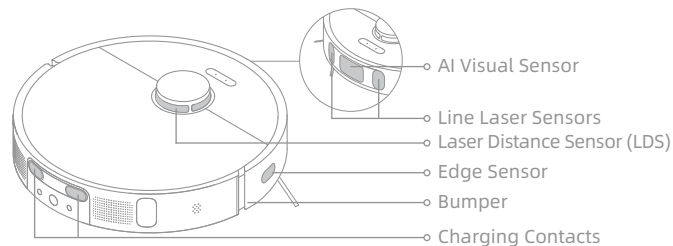

Note: Wet cloth can damage sensitive elements within the robot and the base station. Please use dry cloth for cleaning.

Routine Maintenance

Charging Contacts

Clean the charging contacts and the signaling area of the base station with a soft, dry cloth.

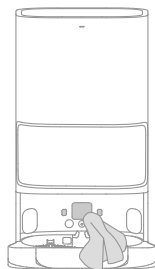

Auto-empty Vents

Clean the auto-empty vents of the robot and the base station with a soft, dry cloth.

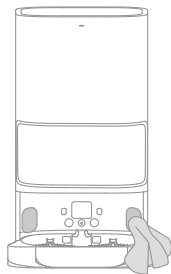
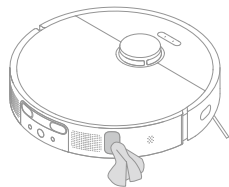

Mop Pad

Remove the mop pad from the mop pad holder to replace it.

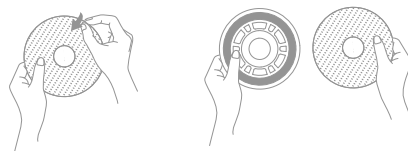

Cleaner Adding Inlet

If the cleaner adding inlet is dirty, wipe it with a soft, dry cloth.

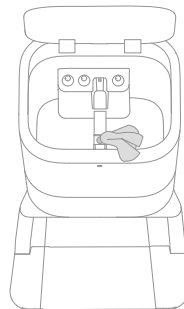

Battery

The robot contains a high-performance lithium-ion battery pack. Make sure that the battery remains well-charged for daily use to maintain optimal battery performance. If the robot is not used for an extended period of time, turn it off and put it away. To prevent damages from over-discharging, charge the robot at least once every three months.

Problem	Solution
The robot will not turn on.	The battery is low. Recharge the robot on the base and try again. The temperature of the battery is too low or too high. It is recommended to operate the appliance at a temperature between 32°F (0°C) and 104°F (40°C).
The robot will not charge.	The base station is not connected to power, please make sure both ends of its power cord are correctly plugged in. The contact between the charging contacts on the base station and the robot is poor, please clean the charging contacts. Check whether there is any foreign object at the connector of the robot and remove the foreign object if any.
The robot fails to connect to Wi-Fi.	The Wi-Fi network password is incorrect. Make sure the password used to connect to your Wi-Fi network is correct. The robot does not support a 5 GHz Wi-Fi connection. Make sure the robot is connected to a 2.4 GHz Wi-Fi connection. The Wi-Fi signal is weak. Make sure the robot is in an area with good Wi-Fi coverage. The robot may not be ready to be configured. Please exit and re-enter the app, and then try again as instructed.
The robot cannot find and return to the base station.	The base station is disconnected from power or moved when the robot is not on it. There are too many obstructions around the base station. Place the base station in a more open area. Moving the robot may cause it to re-position itself, and it will recreate a map if re-positioning fails. If the robot is too far from the base station, it might not be able to automatically return on its own, in which case you will need to manually place the robot onto the base station. Wipe the signaling area on the base station to remove dust or debris.
The robot gets stuck in front of the base station and cannot return to it.	Clear any obstruction within 0.5 m on the left and right sides or within 1.5 m in front of the base station to prevent the robot from being blocked. The route for returning to charge is blocked, e.g. the door is closed. The robot may slip if the floor in front of the base station is overly wet. If so, clean the excess water before trying again. It is recommended to move the base station to a different place and try again.

Problem	Solution
The robot will not turn off.	<p>The robot cannot be turned off when it is charging. It is recommended to move the robot from the base station, and then press and hold the power button for three seconds to turn it off.</p> <p>If the robot cannot be turned off by performing step 1, press and hold the  button for 10 seconds to forcibly turn off the robot. If the problem persists, please contact after-sales service.</p>
The charging speed is slow.	<p>It takes about 6 hours to fully charge the robot when its battery is low.</p> <p>If you operate the robot at temperatures outside of the specified range, the charging speed will automatically slow down to extend the battery life.</p> <p>The charging contacts on both the robot and the base may be dirty, please wipe them with a dry cloth.</p>
The noise increases while the robot is operating.	<p>Check whether the dust bin filter is clogged. If so, clean it or replace it.</p> <p>A hard object may be caught in the main brush or the dust bin. Check and remove any hard object.</p> <p>The main brush or the side brush may become tangled. Check and remove any foreign objects.</p> <p>Switch the suction mode to Standard or Quiet.</p>
The robot moves without following the set route.	<p>Objects such as power cords and slippers should be organized before using the robot.</p> <p>Working on wet slippery surfaces causes the main wheel to slip. It is recommended to dry the wet places before using the robot.</p> <p>Wipe the line laser sensors and the AI visual sensor on the robot with a clean, soft cloth to keep them clean and unobstructed.</p>
The robot misses the rooms to be cleaned.	<p>Make sure that the doors of the rooms to be cleaned are open.</p> <p>Check whether there is a threshold higher than 2 cm at the door of the room. The robot cannot climb over high thresholds or steps.</p> <p>The place in front of the room to be cleaned is wet and slippery, causing the robot to slip and work abnormally. It is recommended to dry the floor before using the robot.</p>

Problem	Solution
The robot will not resume cleaning after charging.	Make sure that the robot is not set to the Do Not Disturb (DND) mode, which will prevent it from resuming cleaning. The robot will not resume cleaning after you manually return the robot to the base station to charge, which includes manually placing the robot on the base station or sending the robot to charge via the app or the robot itself.
The robot does not respond while pressing the buttons on the base station.	The robot may be out of the base station's wireless range. Manually return the robot to the base station or use the app to return it.
The station cannot automatically empty the dust bin.	Check whether the dust collection bag in the dust cabinet is full. If the dust collection bag is not full, check whether there is any obstruction at the auto-empty vents of the robot, the base station, or the dust bin. If any, clean the blocked part in time.
The water level in the washboard is abnormal.	Check whether the seal on the used water tank is loose or not correctly installed, and manually reset it if so. Gently press down on the used water tank to make sure it is installed correctly. Remove the washboard and check whether the sewage drain is blocked and clean it. Check the cleaner. Do not add any liquid other than the officially-approved cleaner. If the problem persists, please contact the after-sales service team.

For additional services, please contact us via <https://global.dreametech.com>

Specifications

Robot

Model	RLS6LADC
Charging Time	Approx. 6 hours
Rated Voltage	14.4 V $\overline{\text{---}}$
Rated Power	75 W
Operation Frequency	2400-2483.5 MHz
Maximum Output Power	<20 dBm

Base Station

Model	RCS9
Rated Input	220-240 V~ 50-60 Hz
Rated Output	20 V $\overline{\text{---}}$ 2 A
Power (during dust emptying)	1000 W
Power (during cleaning)	55 W
Power (drying and charging)	78 W

Under normal use of condition, this equipment should be kept a separation distance of at least 20 cm between the antenna and the body of the user.

WEEE Information



All products bearing this symbol are waste electrical and electronic equipment (WEEE as in directive 2012/19/EU) which should not be mixed with unsorted household waste. Instead, you should protect human health and the environment by handing over your waste equipment to a designated collection point for the recycling of waste electrical and electronic equipment, appointed by the government or local authorities. Correct disposal and recycling will help prevent potential negative consequences to the environment and human health. Please contact the installer or local authorities for more information about the location as well as terms and conditions of such collection points.

Sicherheitsinformationen

Um Stromschläge, Brände oder Verletzungen durch unsachgemäßen Gebrauch des Geräts zu vermeiden, lesen Sie bitte die Bedienungsanleitung vor dem Gebrauch sorgfältig durch und bewahren Sie sie zum späteren Nachschlagen auf.

- Nutzungseinschränkungen**
- Um einen sicheren Betrieb zu gewährleisten und Risiken zu vermeiden, darf dieses Produkt nicht von Kindern unter 8 Jahren, von Personen mit körperlichen, sensorischen oder geistigen Einschränkungen oder von Personen mit mangelnden Kenntnissen ohne Aufsicht eines Elternteils oder Vormunds verwendet werden. Kinder dürfen die Reinigung und Wartung nicht ohne Aufsicht durchführen.
 - Das Gerät darf nur mit dem zum Gerät mitgelieferten Netzteil verwendet werden.
 - Dieses Produkt enthält Akkus, die nur von qualifizierten Personen ausgewechselt werden dürfen.
 - Der zu reinigende Bereich muss freigeräumt werden. Kinder dürfen nicht mit diesem Produkt spielen. Achten Sie darauf, dass Kinder und Haustiere während des Betriebs des Roboters einen sicheren Abstand zum Gerät halten.
 - Installieren, laden oder verwenden Sie das Gerät nicht in den Badezimmern oder in der Nähe der Pools.
 - Dieses Produkt ist nur für die Bodenreinigung in einer häuslichen Umgebung geeignet. Benutzen Sie es nicht im Freien, auf anderen Oberflächen als dem Boden oder in einer kommerziellen oder industriellen Umgebung.
 - Stellen Sie sicher, dass das Gerät in einer geeigneten Umgebung ordnungsgemäß betrieben wird. Andernfalls dürfen Sie das Gerät nicht verwenden.

Nutzungseinschränkungen

- Wenn das Stromkabel beschädigt ist, schalten Sie das Gerät sofort aus und wenden Sie sich an den Kundendienst.
- Verwenden Sie den Roboter nicht in einem Bereich, der sich über dem Bodenniveau befindet und der nicht durch eine Schutzbarriere begrenzt wird.
- Stellen Sie den Roboter nicht auf den Kopf. Verwenden Sie die LDS-Abdeckung, die Roboterabdeckung oder den Bumper nicht als Griff für den Roboter.
- Benutzen Sie den Roboter nicht in Umgebungen, in denen die Temperaturen über 40 °C oder unter 0 °C liegen, und auch nicht auf Böden mit Flüssigkeiten oder klebrigen Substanzen.
- Entfernen Sie lose Gegenstände vom Boden und entfernen Sie Kabel oder Netzkabel am Reinigungsweg, bevor Sie das Gerät in Betrieb nehmen, um Schäden oder Verletzungen durch Schleifen zu vermeiden.
- Entfernen Sie zerbrechliche oder kleine Gegenstände vom Boden, um zu verhindern, dass der Roboter sie anstößt und beschädigt.
- Halten Sie Haare, Finger und andere Körperteile von der Saugöffnung des Roboters fern.
- Halten Sie das Reinigungswerkzeug außerhalb der Reichweite von Kindern.
- Betreiben Sie das Gerät nicht in einem Raum, in dem ein Säugling oder ein Kind schläft.
- Kinder, Haustiere oder Gegenstände dürfen weder auf dem stillstehenden noch dem sich bewegenden Roboter positioniert werden.

- Nutzungseinschränkungen**
- Außer Reichweite von Kindern bewahren Sie den Roboter auf.
 - Verwenden Sie nur das offiziell zugelassene Reinigungsmittel. Nicht Es darf nicht jede Flüssigkeit wie Alkohol oder Desinfektionsmittel gleich hinzugefügt werden.
 - Benutzen Sie den Roboter nicht zum Aufwischen oder Aufsaugen brennender Substanzen. Verwenden Sie den Roboter nicht zum Aufsaugen von entflammbaren oder brennbaren Flüssigkeiten, ätzenden Gasen oder unverdünnten Säuren oder Lösungsmitteln.
 - Saugen Sie keine harten oder scharfen Gegenstände ein. Verwenden Sie das Gerät nicht zum Aufnehmen von Gegenständen wie Steinen, großen Papierstücken oder anderen Dingen, die das Gerät verstopfen könnten.
 - Bitte schalten Sie das Gerät vor der Reinigung und Wartung aus und ziehen Sie den Netzstecker.
 - Wischen Sie den Roboter oder die Basisstation nicht mit einem feuchten Tuch ab oder spülen Sie sie nicht mit Flüssigkeit aus. Nach der Reinigung waschbarer Teile, trocknen Sie die Teile vollständig, bevor Sie sie wieder einbauen und verwenden.
 - Bitte verwenden Sie das Produkt gemäß den Anweisungen im Benutzerhandbuch. Der Benutzer ist für jeglichen Verlust oder Schaden verantwortlich, der aufgrund inkorrektter Verwendung dieses Produkts entsteht.

- Akkus und Ladung**
- Verwenden Sie keine Batterien oder Basisstationen von externen Anbietern. Der Roboter kann nur mit der Basisstation Modell RCS9 verwendet werden.
 - Versuchen Sie nicht, die Batterie oder die Basisstation selbst zu zerlegen, zu reparieren oder zu modifizieren.
 - Stellen Sie die Basisstation nicht in die Nähe einer Wärmequelle.
 - Verwenden Sie kein feuchtes Tuch oder nasse Hände, um die Ladekontakte der Basisstation abzuwischen oder zu reinigen.
 - Entsorgen Sie alte Akkus sachgemäß. Unbenutzte Akkus sollten in einer geeigneten Recycling-Einrichtung entsorgt werden.
 - Wenn das Stromkabel beschädigt ist, schalten Sie das Gerät sofort aus und wenden Sie sich an den Kundendienst.
 - Stellen Sie sicher, dass der Roboter beim Transport ausgeschaltet ist und möglichst in der Originalverpackung befördert wird.
 - Wenn der Roboter für eine längere Zeit nicht benutzt werden soll, laden Sie ihn voll auf, schalten ihn aus und lagern ihn an einem kühlen und trockenen Ort. Laden Sie den Roboter mindestens je 3 Monate auf, um eine Tiefentladung des Akkus zu vermeiden.
 - Der Lithium-Ionen-Akku enthält umweltgefährdende Stoffe. Bevor der Roboterstaubsauger entsorgt wird, muss zunächst der Akku entfernt werden, anschließend muss in Übereinstimmung mit den lokalen Gesetzen und Vorschriften des Landes oder der Region, in dem er benutzt wurde, eine Entsorgung oder Wiederverwertung stattfinden.

Sicherheitsinformationen

- Akkus und Ladung** · Es ist besser, den Akku erst aus dem Produkt zu entnehmen, wenn er vollständig aufgebraucht ist. Dabei muss sichergestellt werden, dass Ihr Produkt von der Spannungsversorgung getrennt ist.
- 1) Entfernen Sie die Schraube an der Unterseite und nehmen Sie die Abdeckung ab.
 - 2) Ziehen Sie den Akkuanschluss ab und nehmen Sie anschließend den Akku heraus. Beschädigen Sie den Akku nicht, um Verletzungen vorzubeugen.
 - 3) Geben Sie den Akku an eine Recyclingstelle zurück.
- Lasersicherheitsinformationen** · Der Lasersensor in diesem Produkt entspricht der Norm IEC 60825-1:2014/EN 60825-1:2014/A11:2021 für Laserprodukte der Klasse 1. Bei der Verwendung ist direkter Augenkontakt zu vermeiden.
- LASERPRODUKT DER KLASSE 1
LASERPRODUKT FÜR VERBRAUCHER
EN 50689:2021

Hiermit bestätigt, Dreame Trading (Tianjin) Co., Ltd. dass das Funkgerät des Typs RLS6LADC mit der Verordnung 2014/53/EU in Einklang steht. Der vollständige Wortlaut der EU-Konformitätserklärung ist unter der folgenden Internetadresse abrufbar: <https://global.dreametech.com>
Ein detailliertes elektronisches Handbuch finden Sie unter <https://global.dreametech.com/pages/user-manuals-and-faqs>

Packungsinhalt

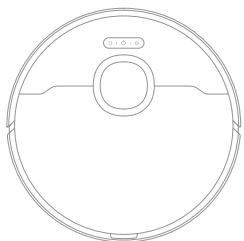

Roboter

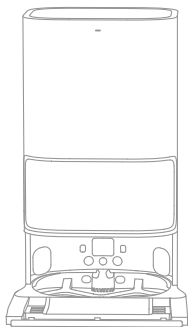

Basisstation

 Anderes Zubehör



Seitenbürste



Netzkabel

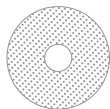

Reinigungsbürste

Staubsaugbeutel
(Ersatz)Rampe der Basisstations-
VerlängerungsplatteWischmopp × 2
(vorinstalliert)

Mopphalter × 2

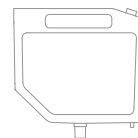
Mehrflächiger
Bodenreiniger

Benutzerhandbuch

Roboter

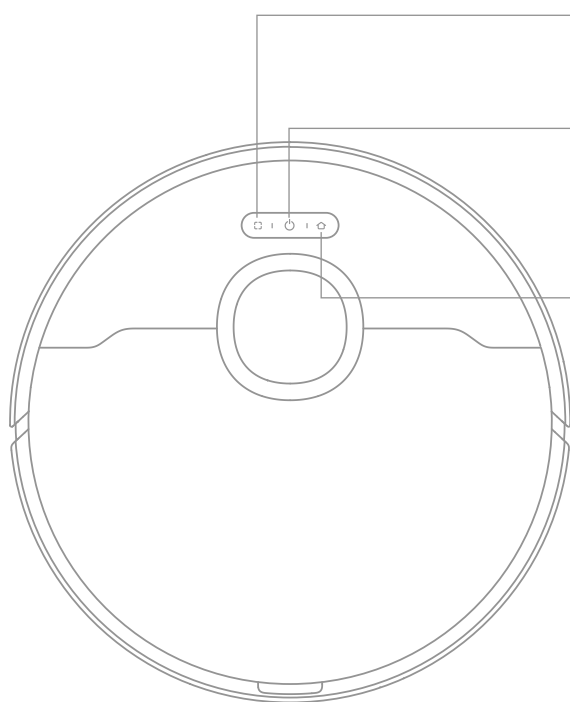

Taste für die Punktreinigung

- Kurz drücken, um die Punktreinigung zu starten

Einschalt-/Reinigungstaste

- Halten Sie die Taste 3 Sekunden lang gedrückt, um das Gerät ein- oder auszuschalten
- Kurz drücken zum Start der Reinigung nach dem Einschalten des Roboters

Taste zum Andocken

- Drücken Sie kurz, um den Roboter zurück zur Basisstation zu schicken.
- Halten Sie die Taste 3 Sekunden lang gedrückt, um die Kindersicherung zu deaktivieren.

Statusanzeige

- **Konstant Weiß:** Reinigen oder gereinigt
- **Schnell orange blinkt:** Fehler
- **Konstant orange:** Schwache Batterie oder pausiert

Hinweis: Drücken Sie eine beliebige Taste, um zu pausieren, während der Roboter reinigt oder zum Aufladen zurückkehrt.

Produktübersicht

Roboter und Sensoren

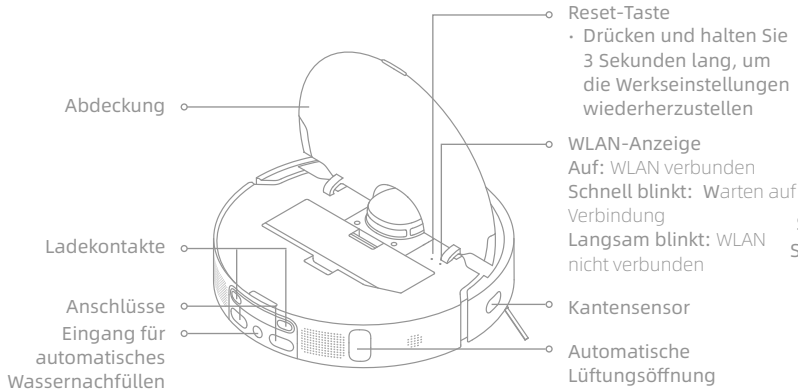
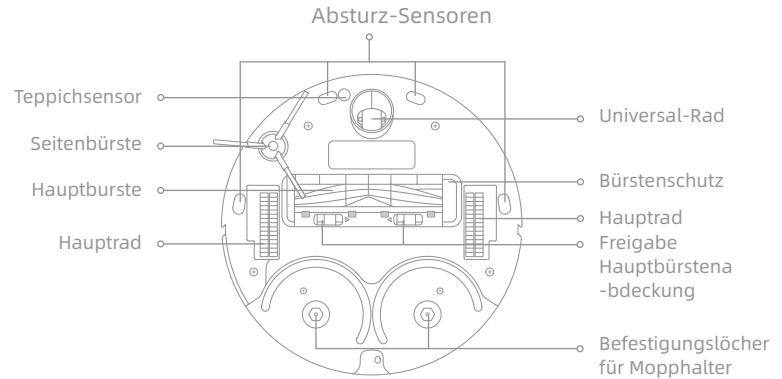
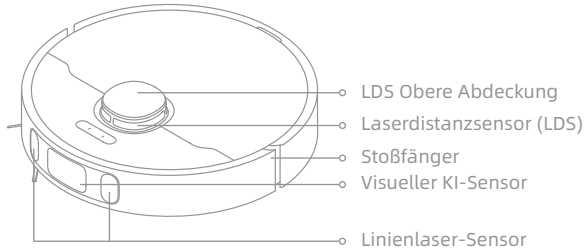

Staubbehälter

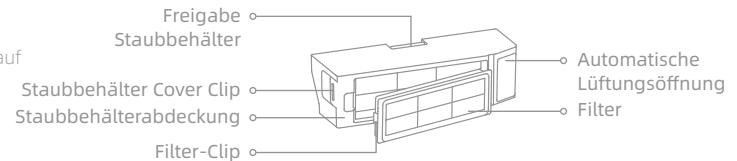

Produktübersicht

Basisstation

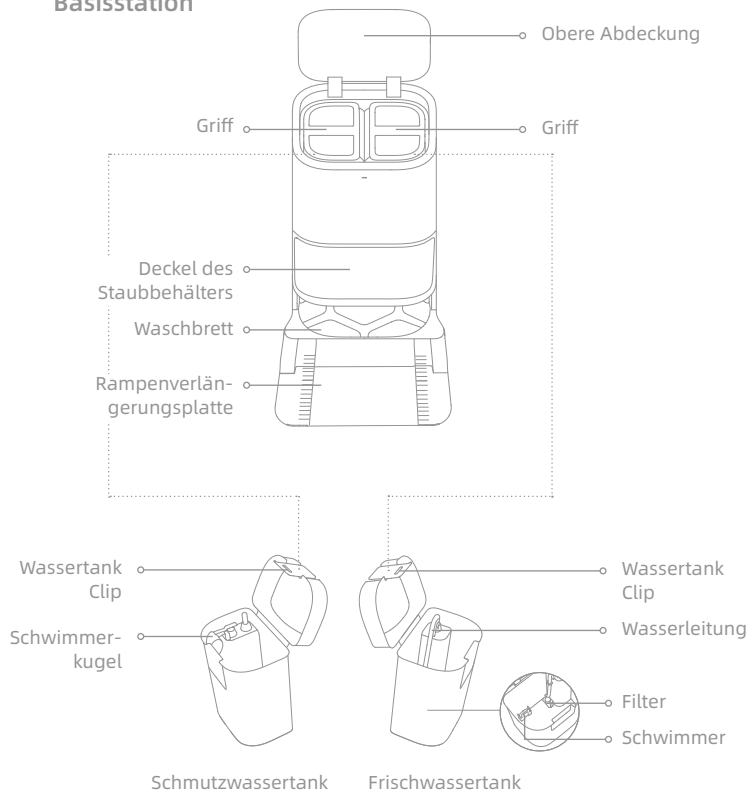

Tasten der Basisstation



Die Losfahren-Taste

- Kurz drücken, damit der Roboter die Basisstation verlässt.
- Wenn sich der Roboter außerhalb der Basis befindet, halten Sie die Taste  an der Basisstation 3 Sekunden lang gedrückt, um sauberes Wasser für die Reinigung der Basis abzulassen. Drücken Sie anschließend die Taste erneut 3 Sekunden lang, um das Schmutzwasser abzupumpen.





Die Taste für Reinigung Kurz drücken, damit der Roboter alle Bereiche reinigt



Die Taste zum Trocknen Kurz drücken, um die Basisstation zu starten oder das Trocknen des Wischmopps zu stoppen.

Hinweis: Die Tasten an der Basisstation funktionieren nur, wenn sich der Roboter auf der Basisstation befindet.

Kindersicherung

Halten Sie die Tasten  und  3 Sekunden lang gedrückt, um die Kindersicherung zu aktivieren oder zu deaktivieren. Nach dem Aktivieren der Kindersicherung werden alle Tasten am Roboter und an der Basisstation gesperrt.

Produktübersicht

Basisstation

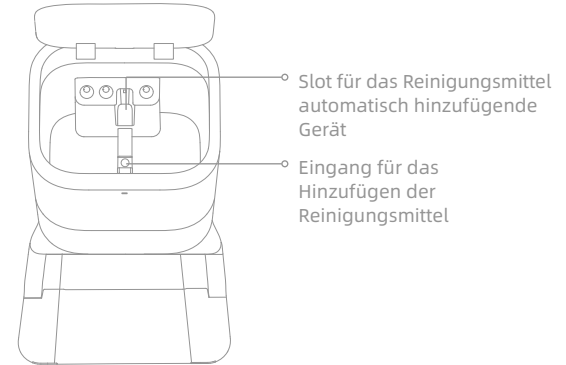
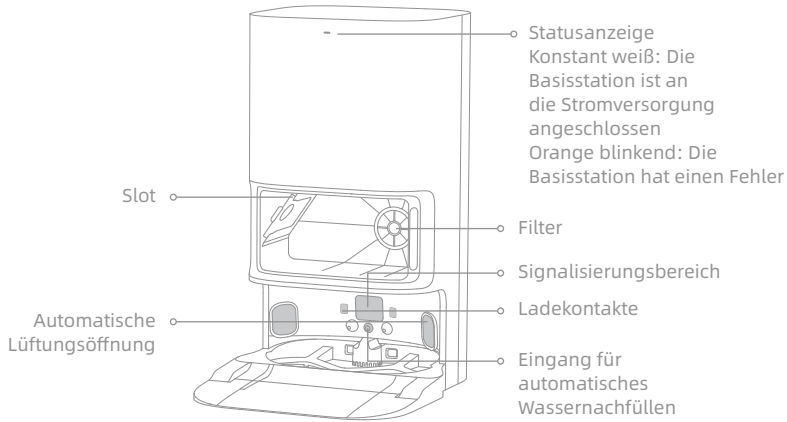

Wischmoppverbundteil

Wischmopp
Befestigungsbereich



Mopphalter

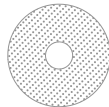

Wischer

Ihr Zuhause vorbereiten



Ordnen Sie Gegenstände wie Netzkabel, Tücher, Hausschuhe und Spielzeug, um die Effizienz der Reinigung zu verbessern.

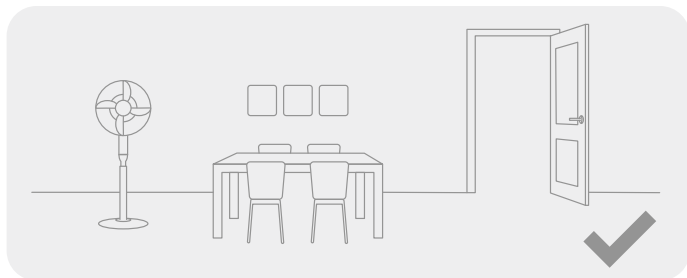

Öffnen Sie die Tür des zu reinigenden Raumes und stellen Sie die Möbel in die geeignete Position, um mehr Platz zu schaffen.

Hinweis:

- Wenn Sie den Roboter zum ersten Mal in Betrieb nehmen, folgen Sie ihm während der Reinigung, um mögliche Hindernisse rechtzeitig zu beseitigen.
- Um zu verhindern, dass der Roboter den zu reinigenden Bereich nicht erkennt, stehen Sie nicht vor dem Roboter, vor Schwellen, Fluren oder engen Stellen.

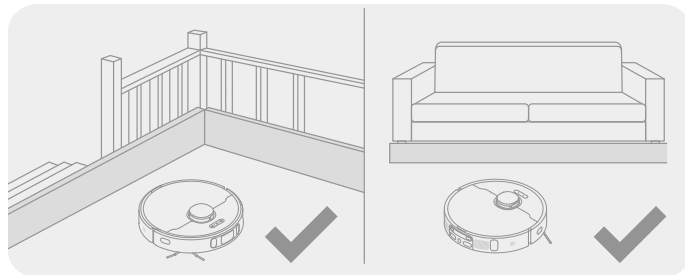

Montieren Sie vor der Reinigung die physische Barriere an den Kanten von Treppen und Möbeln, um dem Roboter ein reibungsloses Arbeiten zu ermöglichen.

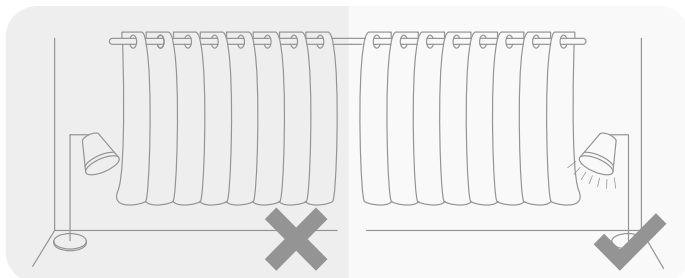

Mit dem visuellen KI-Sensor kann der Roboter Hindernisse wie Stromkabel, Schuhe und Socken besser erkennen und vermeiden. Zur optimalen Nutzung des visuellen KI-Sensors ist sicherzustellen, dass alle zu reinigenden Bereiche gut beleuchtet sind.

Vor der Verwendung

1. An eine Steckdose anschließen

Schließen Sie das Netzkabel an die Basisstation und stecken Sie es in die Steckdose.

Stecken Sie das Netzkabel fest nach oben, bis sich die Anzeige einschaltet.

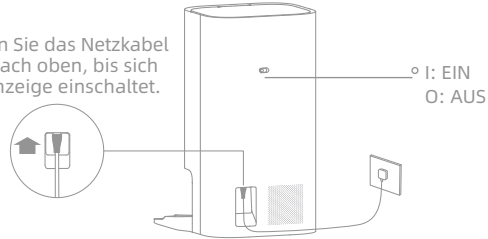

2. Platzieren Sie die Basisstation

Entfernen Sie alle Objekte, die sich näher als 1,5 m von der Vorderseite, 1 m von oben und 0,5 m von beiden Seiten der Basisstation befinden.

📶 Platzieren Sie die Basisstation an einem möglichst offenen Ort mit einem guten WLAN-Signal.

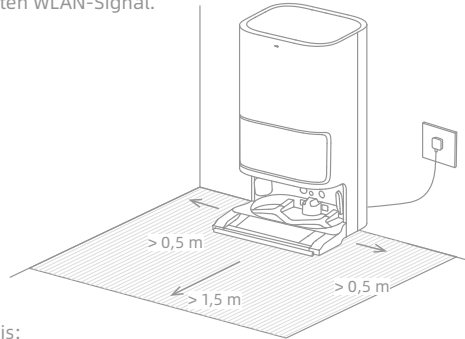

Hinweis:

- Stellen Sie sicher, dass keine Gegenstände den Signalbereich blockieren können.
- Um Wasserflecken auf Holzböden oder Teppichen zu vermeiden, empfiehlt es sich, die

38 Basisstation auf Fliesen- oder Marmorfußböden zu platzieren.

3. Die Schutzstreifen entfernen

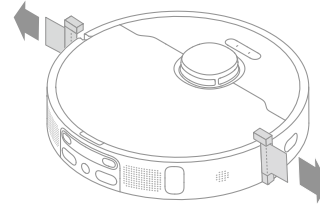

4. Das Hauptzubehör installieren

Bringen Sie die Seitenbürste und die Mopp-Baugruppe an der vorgesehenen Stelle an.

Bringen Sie die Rampe der Basisstations-Verlängerungsplatte an der Basisstation an.

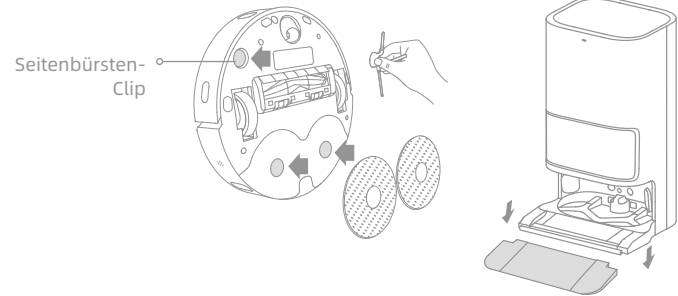

Hinweis: Installieren Sie die Seitenbürste, bis sie einrastet.

Vor der Verwendung

5. Platzieren Sie den Roboter

Halten Sie die Taste  am Roboter 3 Sekunden lang gedrückt, um ihn einzuschalten. Platzieren Sie den Roboter mit der Wischvorrichtung in Richtung Waschbrett auf der Basisstation. Dann hören Sie eine Sprachbenachrichtigung, wenn sich der Roboter erfolgreich mit der Basisstation verbindet und mit dem Laden beginnt. Nachdem der Roboter vollständig aufgeladen ist, bleiben die Statusanzeigen am Roboter und an der Basisstation 10 Minuten lang beleuchtet und dimmen anschließend.

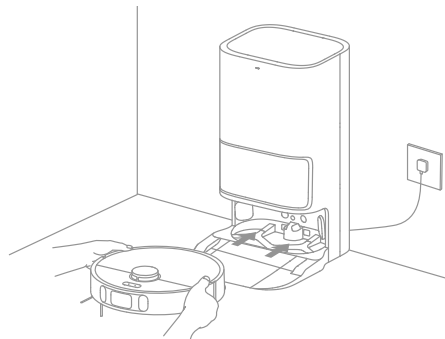

Hinweis: Es wird empfohlen, den Roboter vor seiner ersten Verwendung vollständig aufzuladen. Wenn der Roboter bei leerer Batterie nicht eingeschaltet werden kann, verbinden Sie den Roboter manuell mit der Station, um ihn aufzuladen.

6. Installieren Sie die Reinigungsflasch

Entfernen Sie den Deckel der Reinigungsflasche und reißen Sie die Dichtungen an der Ober- und Unterseite der Flasche ab. Öffnen Sie den oberen Deckel der Basisstation und nehmen Sie den Reinwassertank und den Schmutzwassertank heraus. Setzen Sie die Reinigungsflasche entlang des Slots ein. Das Reinigungsmittel wird während der Arbeit automatisch hinzugefügt.

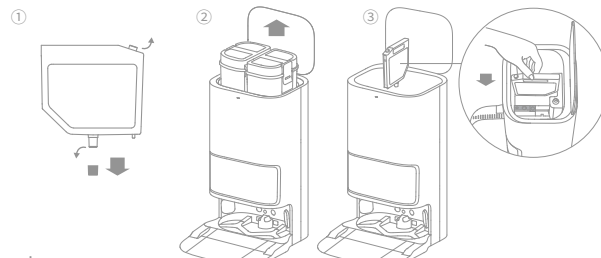

Hinweis:

- Entfernen Sie vor dem ersten Gebrauch den weichen Gummistopfen am Eingang der Reinigungsmitteln.
- Fügen Sie keine andere Flüssigkeit als das offiziell zugelassene Reinigungsmittel hinzu, um eine Fehlfunktion der Basisstation zu verhindern.

7. Wasser in den Reinwassertank einfüllen

Füllen Sie den Reinwassertank bis zur maximalen Wasserstandsmarke mit sauberem Wasser auf und installieren Sie dann den Frischwassertank und den Schmutzwassertank.

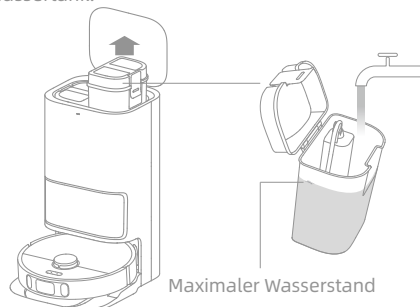

Hinweis: Füllen Sie kein heißes Wasser ein, da sonst der Frischwassertank verformt werden kann.

Verbinden mit Dreamehome App

Dieses Produkt funktioniert mit der Dreamehome App, mit der Sie Ihr Gerät steuern können.

1. Laden Sie die Dreamehome App herunter

Scannen Sie den QR-Code auf dem Roboter oder suchen Sie im App Store nach "Dreamehome" um die App nach Ihren Bedürfnissen herunterzuladen und zu installieren.

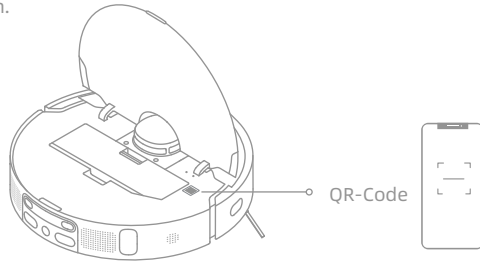

2. Fügen Sie das Gerät hinzu

Öffnen Sie die Dreamehome App, tippen Sie auf „+“ in der oberen rechten Ecke und scannen Sie denselben QR-Code erneut, um „DreameBot L10s Ultra“ hinzuzufügen. Bitte befolgen Sie die Anweisungen, um die WLAN-Verbindung herzustellen.

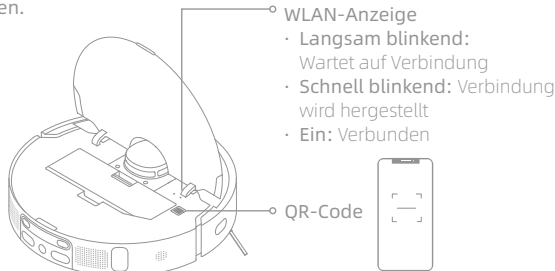

Hinweis:

- Es wird nur WLAN mit 2,4 GHz unterstützt.
- Die App-Software wird aktualisiert, die tatsächliche Bedienung kann sich von den Angaben in diesem Handbuch abweichen. Bitte befolgen Sie die Anweisungen basierend auf der aktuellen App-Version.

3. WLAN zurücksetzen

Gleichzeitig drücken und halten Sie die und Taste bis Sie eine Sprachmeldung hören „Warten auf Netzwerkkonfiguration“. Sobald die WLAN-Anzeige langsam blinkt, wurde das WLAN erfolgreich zurückgesetzt.



Hinweis: Wenn Ihr Telefon keine erfolgreiche Verbindung mit dem Roboter herstellen kann, setzen Sie das WLAN zurück und fügen Sie das Gerät erneut hinzu.

Gebrauchsanleitung

Schnelle Kartenerstellung

Nachdem Sie das Netzwerk zum ersten Mal konfiguriert haben, folgen Sie den Anweisungen in der App, um schnell eine Karte zu erstellen, wobei der Roboter die Kartierung ohne Reinigung startet. Die Kartierung wird abgeschlossen, wenn der Roboter zur Station zurückkehrt, und die Karte wird automatisch gespeichert.

Einschalten/Ausschalten

Halten Sie die Taste  3 Sekunden lang gedrückt, um den Roboter einzuschalten, und die Betriebsanzeige leuchtet dauerhaft. Stellen Sie den Roboter auf die Basisstation, und der Roboter schaltet sich automatisch ein und beginnt mit dem Aufladen. Um den Roboter auszuschalten, nehmen Sie ihn von der Basisstation, und halten Sie die Taste  3 Sekunden lang gedrückt.

Pause / Schlaf

Wenn der Roboter läuft, drücken Sie eine beliebige Taste, um ihn zu pausieren.

Wenn der Roboter länger als 10 Minuten pausiert, wechselt er automatisch in den Schlafmodus und die Betriebsanzeige und die Ladeanzeige hören auf zu leuchten. Drücken Sie eine beliebige Taste am Roboter oder an der Basis, oder tippen Sie auf die App, um den Roboter aufzuwecken.

Hinweis:

- Wenn das Gerät länger als 12 Stunden im Ruhemodus ist, schaltet es sich automatisch aus.
- Wird der Roboter pausiert und auf die Basisstation gestellt, endet die aktuelle Reinigungsaufgabe.

Nicht stören (DND) Modus

Wenn der Roboter auf den DND-Modus (Do Not Disturb) eingestellt ist, führt der Roboter die Reinigungsaufgabe nicht mehr durch und die Betriebsanzeige erlischt. Der DND-Modus ist werkseitig standardmäßig deaktiviert. Sie können die App verwenden, um den DND-Modus zu aktivieren oder den DND-Zeitraum zu ändern. Der DND-Zeitraum ist standardmäßig 22:00-8:00.



Hinweis:

- Die geplanten Reinigungsaufgaben werden während des DND-Zeitraums pünktlich durchgeführt.
- Der Roboter wird die Reinigung fortsetzen, wo er nach Ablauf der DND-Periode aufgehört hat.

Punktreinigung

Wenn der Roboter in Standby ist, drücken Sie kurz die Taste , um den Spot-Reinigungsmodus zu aktivieren. In diesem Modus reinigt der Roboter einen quadratischen Bereich von 1,5 x 1,5 Metern um ihn herum und kehrt zu seinem Ausgangspunkt zurück, sobald die Reinigung vom bestimmten Bereich abgeschlossen ist.

Roboter neu starten



Wenn der Roboter nicht mehr reagiert oder nicht ausgeschaltet werden kann, halten Sie die Taste  10 Sekunden lang gedrückt, um sie zwangsweise auszuschalten. Halten Sie dann die Taste  3 Sekunden lang gedrückt, um den Roboter einzuschalten.

Gebrauchsanleitung

Fegen & Wischen

Hinweis: Bei der ersten Verwendung des Wischmoppverbundteils führt der Roboter standardmäßig die Wisch- und Wischaufgabe aus.

1. Starten Sie das Fegen und Wischen

Drücken Sie die Taste  an der Basisstation oder  am Roboter oder verwenden Sie die App, um den Roboter von der Basisstation starten zu lassen. Dann plant der Roboter die optimale Reinigungsroute und führt die Reinigungsaufgabe basierend der erstellten Karte aus.

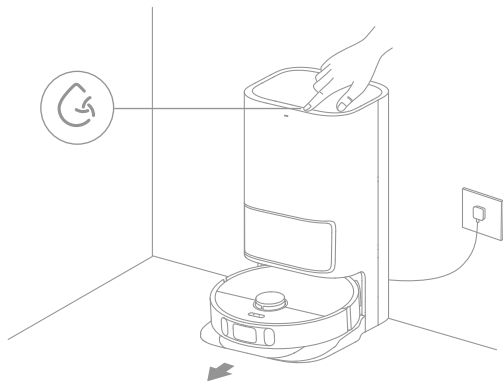

Hinweis:

- Der Wischmopp wird gereinigt, bevor der Roboter mit dem Wischen beginnt, bitte warten Sie mit Geduld.
- Bewegen Sie die Basisstation, den Reinwassertank, den Schmutzwassertank oder das Waschbrett während der Reinigung nicht.

2. Rückkehr zur Reinigung des Wischmopps auf halbem Weg

Während des Wischens kehrt der Roboter automatisch zur Basisstation zurück, um den Wischmopp basierend auf der in der App angegebenen Wischmopp-Reinigungsfrequenz zu waschen. Dann füllt die Basisstation automatisch den Wassertank des Roboters nach und der Roboter setzt die Reinigung nach dem Nachfüllen des Wassers fort.

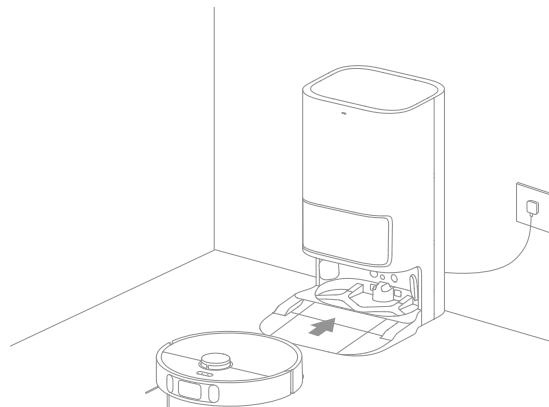

Hinweis: Wenn der Roboter auf halbem Weg zum Zweck der Reinigung des Wischmopps zur Basisstation zurückkehrt, wird der Staubbehälter nicht automatisch von der Basisstation entleert.

Gebrauchsanleitung

3. Reinigen und trocknen Wischmopps nach Entleerung des Staubbehälters

Nachdem der Roboter eine Reinigungsaufgabe beendet hat und zum Aufladen zur Basisstation zurückkehrt, beginnt die Basisstation automatisch mit der Entleerung des Staubbehälters, wobei der Wischmopp gereinigt und getrocknet wird.

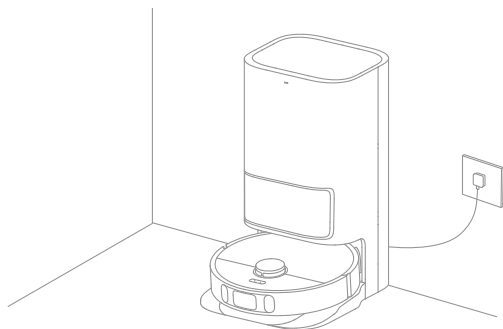

Hinweis:

- Wenn der Roboter auf halbem Weg zum Zweck der Reinigung des Wischmopps zur Basisstation zurückkehrt, entleert die Basisstation den Staubbehälter nicht automatisch.
- Wenn das automatische Entleeren in der App ausgeschaltet ist, leert die Basisstation den Staubbehälter nicht automatisch.
- Die Basisstation entleert den Staubbehälter entsprechend der in der App eingestellten Frequenz.

4. Reinigen Sie den Schmutzwassertank



Nachdem der Roboter die Aufgabe erledigt hat, reinigen Sie bitte Schmutzwassertank, um Gerüche zu entfernen.

Fegen

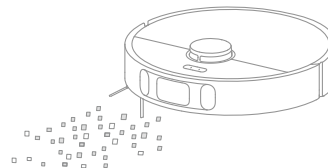
Um nur die Fegen-Funktion zu verwenden, wählen Sie in der App "Fegen" oder trennen Sie das Wischmoppverbundteil vom Roboter und der Roboter wechselt automatisch in den Fegen-Modus.



Hinweis: Wenn das Wischmoppverbundteil nicht vom Roboter getrennt wird, können Sie den Wischmodus in der App auswählen, und der Roboter hebt das Wischmoppverbundteil automatisch vor dem Fegen an.

Stellen Sie sicher, dass die Basisstation mit Strom und der Roboter mit der Basisstation verbunden ist. Drücken Sie die Taste  auf der Basisstation oder die Taste  auf dem Roboter, oder nutzen Sie die App, um den Roboter von der Basisstation aus zur Reinigung aller Bereiche zu schicken.

Hinweis: Um sicherzustellen, dass der Roboter nach der Reinigung problemlos zur Basisstation zurückkehren kann, wird empfohlen, den Roboter von der Basisstation starten zu lassen und die Basisstation während der Reinigung nicht zu bewegen.

Teile

Es wird empfohlen, sich für die routinemäßige Wartung auf die folgende Tabelle zu beziehen, um den Roboter in gutem Zustand zu halten.

Teil	Häufigkeit der Wartung	Häufigkeit des Austausches
Schmutzwassertank	Nach jedem Gebrauch	/
Frischwassertank	Einmal alle 2 Wochen	
Hauptbürste		Alle 6 bis 12 Monate
Staubbehälterfilter		Alle 3 bis 6 Monate
Seitenbürste		
Waschbrett	Einmal im Monat	/
Signalbereich der Basisstation		
Ladekontakte der Basisstation		
Die automatische Lüftungsöffnung der Basisstation		
Universal-Rad		
Kantensensor		
Laserdistanzsensor (LDS)		
Linienlaser-Sensor		

Teil	Häufigkeit der Wartung	Häufigkeit des Austausches	
Visueller KI-Sensor	Einmal im Monat	/	
Teppichsensor			
Absturz-Sensoren			
Ladekontakte am Roboter			
Stoßfänger			
Automatische Lüftungsöffnung des Roboters			
Eingang für automatisches Wassernachfüllen			
Unterseite des Roboters			
Eingang für das Hinzufügen der Reinigungsmittel			Es wird empfohlen, nach dem Entfernen des Reinigungsmittels (Flasche) zu reinigen.
Staubbehälter			Nach Bedarf reinigen
Staubsammelbeutel	/	6-8 Wochen	
Wischpad		Alle 1 bis 3 Monate	

Hinweis: Die Häufigkeit des Austauschs hängt von der Nutzung des Roboters ab. Wenn aufgrund besonderer Umstände eine Störung auftritt, sollten die Teile ausgetauscht werden.

Regelmäßige Wartung

Staubsammelbeutel

Wenn der Staubsammelbeutel ersetzt werden muss, wird eine Benachrichtigung in der App angezeigt.

1. Entsorgen Sie den Staubsammelbeutel.

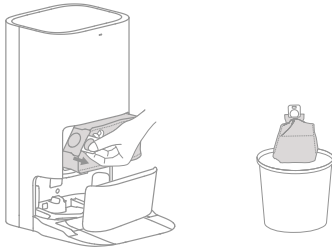

Hinweis: Wenn Sie am Griff nach oben ziehen, wird der Beutel versiegelt, um das Herausfallen des Staubs und des Schmutzes zu verhindern.

2. Entfernen Sie den Staub und Schmutz vom Filter mit einem trockenen Tuch.

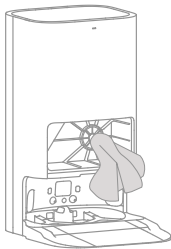

3. Installieren Sie einen neuen Staubsammelbeutel.

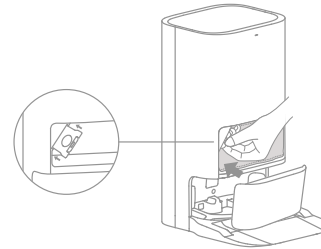

4. Schließen Sie den Deckel des Staubbehälters.

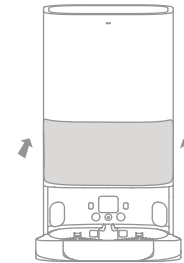

Schmutzwassertank

1. Entfernen Sie den Schmutzwassertank, öffnen Sie den Deckel und gießen Sie das Schmutzwasser aus.

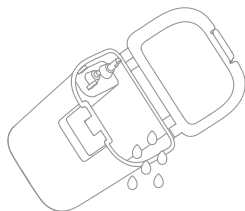

2. Spülen Sie den Schmutzwassertank mit sauberem Wasser und verwenden Sie die mitgelieferte Reinigungsbürste, um die Innenwand des Schmutzwassertanks zu reinigen.

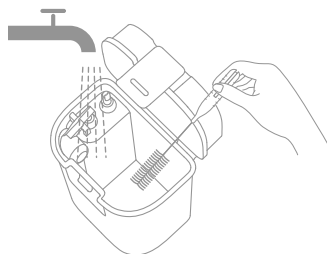

Hinweis: Die Schwimmerkugel im Schmutzwassertank ist ein bewegliches Teil. Wenden Sie beim Reinigen nicht zu viel Kraft an, um eine Beschädigung zu vermeiden.

Hauptbürste

1. Drücken Sie den Bürstenschutzclip nach innen, um den Bürstenschutz zu entfernen und die Bürste aus dem Roboter zu heben.

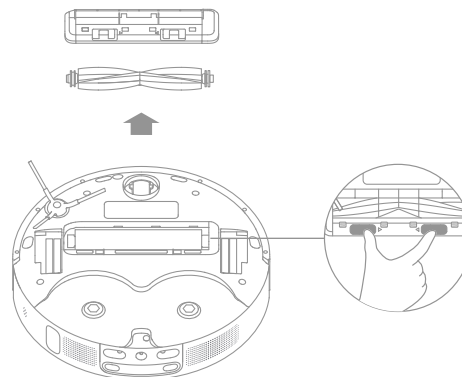

2. Ziehen Sie den Bürstendeckel wie im Diagramm gezeigt heraus. Verwenden Sie ein geeignetes Werkzeug, um die in der Bürste verhedderten Haare zu entfernen.

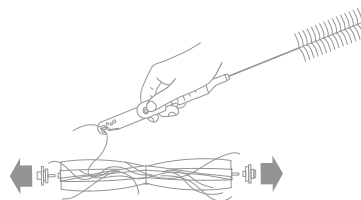

Regelmäßige Wartung

Seitenbürste

Entfernen und reinigen Sie die Seitenbürste.

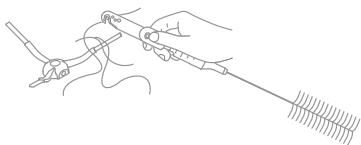

Universal-Rad

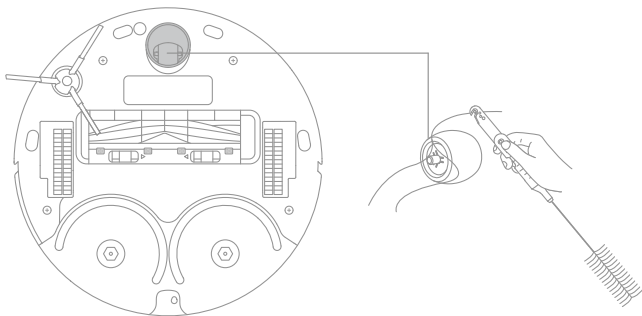

Hinweis:

- Verwenden Sie ein Werkzeug, z. B. einen kleinen Schraubendreher, um die Achse und den Reifen des Universal-Rads zu trennen. Wenden Sie keine übermäßige Kraft an.
- Spülen Sie das Universal-Rad unter fließendem Wasser ab und legen Sie es nach vollständiger Trocknung wieder ein.

Staubbehälter

1. Öffnen Sie die Roboterabdeckung und drücken Sie auf den Staubbehälterklipp, um den Staubbehälter zu entfernen.

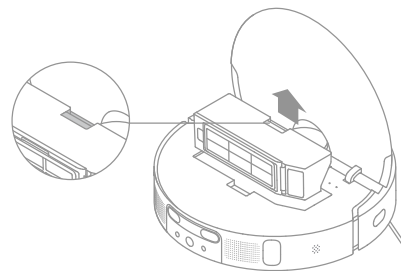

2. Öffnen Sie die Behälterabdeckung und leeren Sie den Behälter, wie in der Abbildung gezeigt.

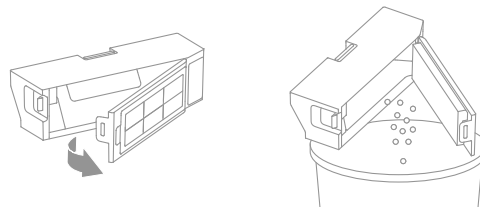

Filter

1. Nehmen Sie den Filter heraus und klopfen Sie vorsichtig auf seinen Korb.

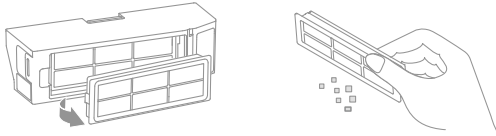

Hinweis: Versuchen Sie nicht, den Filter mit einer Bürste, einem Finger oder scharfen Gegenständen zu reinigen, um Schäden zu vermeiden.

2. Spülen Sie den Staubbehälter und den Filter mit Wasser und trocknen Sie sie vollständig vor dem Wiedereinbau.

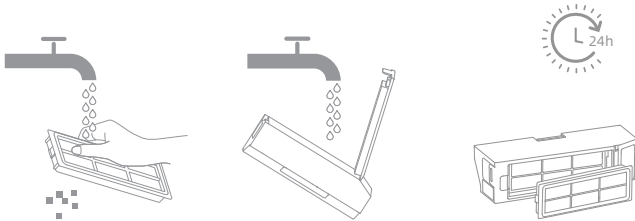

Hinweis:

- Spülen Sie den Staubbehälter und den Filter nur mit sauberem Wasser aus. Verwenden Sie keine Reinigungsmittel.
- Verwenden Sie den Staubbehälter und den Filter nur, wenn sie vollständig trocken sind.

Sensoren und Ladkontakte des Roboters

Wischen Sie Sensoren und Ladkontakte des Roboters mit einem weichen, trockenen Tuch ab:

- Die Cliff-Sensoren und der Ultraschallsensor auf der Unterseite des Roboters
- Ladkontakte auf der Rückseite des Roboters
- Der Kantensensor an der Seite des Roboters
- LDS auf der Oberseite des Roboters
- Der Puffer, der visuelle KI-Sensor und die Linienlasersensoren an der Vorderseite des Roboters

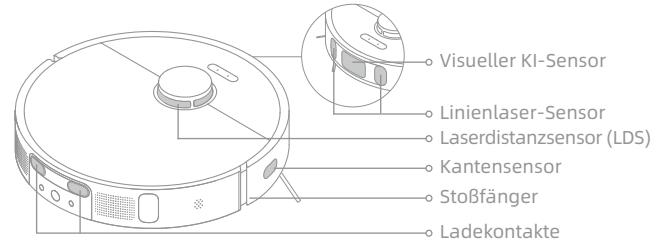

Absturz-Sensoren

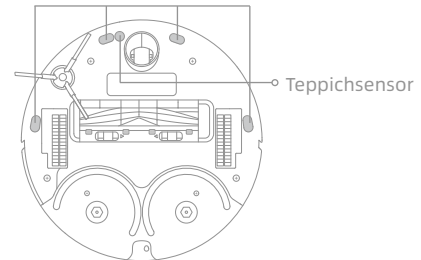

Hinweis: Feuchtes Tuch kann empfindliche Elemente innerhalb des Roboters und der Basisstation beschädigen. Bitte verwenden Sie ein trockenes Tuch zur Reinigung.

Regelmäßige Wartung

Ladekontakte

Reinigen Sie die Ladekontakte und den Signalisierungsbereich der Basisstation mit einem weichen, trockenen Tuch.

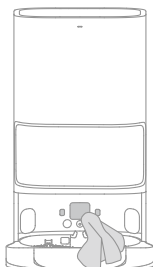

Automatische Lüftungsöffnung

Reinigen Sie die automatische Lüftungsöffnung des Roboters und der Basisstation mit einem weichen, trockenen Tuch.

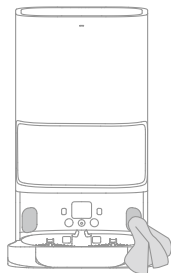
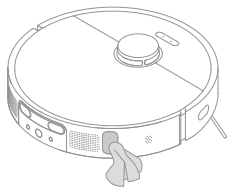

Wischmopp

Entfernen Sie den Wischmopp aus dem Wischmopphalter, um es auszutauschen.

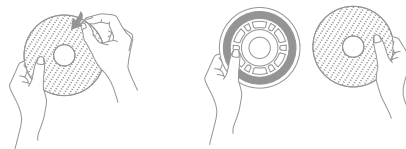

Einlass für Reinigungsmittelzugabe

Wenn der Einlass für Reinigungsmittelzugabe schmutzig ist, wischen Sie ihn mit einem weichen, trockenen Tuch ab.

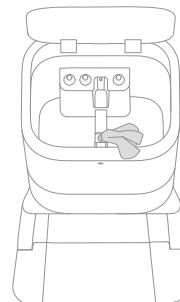

Akku

Der Roboter enthält einen leistungsstarken Lithium-Ionen-Akku. Achten Sie darauf, dass der Akku bei täglichem Gebrauch gut aufgeladen bleibt, um die optimale Akkuleistung zu erhalten. Wenn der Roboter über einen längeren Zeitraum nicht benutzt wird, schalten Sie ihn aus und legen Sie ihn weg. Um Schäden durch Überentladung zu vermeiden, laden Sie den Roboter mindestens einmal alle drei Monate auf.

Problem	Lösung
Der Roboter lässt sich nicht einschalten.	Der Akku ist schwach. Laden Sie den Roboter auf der Basisstation auf und versuchen Sie es erneut. Die Temperatur des Akkus ist zu niedrig oder zu hoch. Es wird empfohlen, das Gerät bei einer Temperatur zwischen 0 °C und 40 °C zu betreiben.
Der Roboter wird nicht geladen.	Die Basisstation ist nicht an die Stromversorgung angeschlossen. Bitte stellen Sie sicher, dass beide Enden des Netzkabels korrekt angeschlossen sind. Der Kontakt zwischen den Ladekontakten an der Basisstation und dem Roboter ist schlecht, bitte reinigen Sie die Ladekontakte. Überprüfen Sie, ob sich am Anschluss des Roboters ein Fremdobjekt befindet, und entfernen Sie gegebenenfalls das Fremdobjekt.
Der Roboter kann keine Verbindung zum WLAN herstellen.	Das Passwort für das WLAN-Netzwerk ist falsch. Überprüfen Sie, ob das Passwort für die Verbindung mit Ihrem WLAN-Netzwerk korrekt ist. Der Roboter unterstützt keine 5-GHz-WLAN-Verbindung. Stellen Sie sicher, dass der Roboter mit einer 2,4-GHz-WLAN-Verbindung verbunden ist. Das WLAN-Signal ist schwach. Stellen Sie sicher, dass sich der Roboter in einem Gebiet mit guter WLAN-Abdeckung befindet. Der Roboter ist möglicherweise nicht bereit für die Konfiguration. Beenden Sie die App, rufen Sie sie erneut auf und versuchen Sie es dann erneut.
Der Roboter findet nichts und kehrt zur Basisstation zurück.	Die Basisstation wird vom Strom getrennt oder bewegt, wenn der Roboter nicht darauf ist. Es gibt zu viele Hindernisse rund um die Basisstation. Platzieren Sie die Basisstation in einem offeneren Bereich. Das Bewegen des Roboters kann dazu führen, dass er sich neu positioniert und eine Karte neu erstellt, wenn die Neupositionierung fehlschlägt. Wenn der Roboter zu weit von der Basisstation entfernt ist, kann er möglicherweise nicht automatisch zurückkehren. In diesem Fall müssen Sie den Roboter manuell auf die Basisstation stellen. Wischen Sie den Signalisierungsbereich an der Basisstation ab, um Staub oder Schmutz zu entfernen.

Problem	Lösung
<p>Der Roboter bleibt vor der Basisstation stecken und kann nicht zu ihr zurückkehren.</p>	<p>Beseitigen Sie alle Hindernisse innerhalb von 0,5 m auf der linken und rechten Seite oder innerhalb von 1,5 m vor der Basisstation, damit der Roboter nicht dadurch blockiert wird. Die Route für die Rückkehr zur Ladung ist blockiert, z. B. die Tür ist geschlossen. Der Roboter kann ausrutschen, wenn der Boden vor der Basisstation übermäßig nass ist. Wenn ja, entfernen Sie vor dem erneuten Versuch das überschüssige Wasser. Es wird empfohlen, die Basisstation an einen anderen Ort zu verlegen und es erneut zu versuchen.</p>
<p>Der Roboter kann nicht ausgeschaltet werden.</p>	<p>Der Roboter kann beim Laden nicht ausgeschaltet werden. Es wird empfohlen, den Roboter von der Basisstation zu trennen und die Einschalttaste zu drücken und anschließend drei Sekunden lang zu halten, um ihn auszuschalten. Wenn sich der Roboter mit Schritt 1 nicht ausschalten lässt, halten Sie die Taste  10 Sekunden lang gedrückt, um den Roboter zwangsweise auszuschalten. Wenn das Problem weiterhin besteht, wenden Sie sich bitte an den Kundenservice.</p>
<p>Die Aufladegeschwindigkeit ist langsam.</p>	<p>Es dauert etwa 6 Stunden, um den Roboter vollständig aufzuladen, wenn der Akku schwach ist. Wenn Sie den Roboter bei Temperaturen außerhalb des angegebenen Bereichs betreiben, wird die Ladegeschwindigkeit automatisch verlangsamt, um die Lebensdauer der Akkus zu verlängern. Die Ladekontakte sowohl am Roboter als auch an der Basisstation können verschmutzt sein, bitte wischen Sie sie mit einem trockenen Tuch ab.</p>
<p>Die Geräusche nehmen zu, während der Roboter in Betrieb ist.</p>	<p>Überprüfen Sie, ob der Staubbehälterfilter verstopft ist. Wenn ja, reinigen Sie ihn oder ersetzen Sie ihn. Ein hartes Objekt kann sich in der Gummibürste oder dem Staubbehälter verfangen. Überprüfen und entfernen Sie alle harten Objekte. Die Hauptbürste oder die Seitenbürste können sich verheddern. Überprüfen und entfernen Sie Fremdkörper. Schalten Sie den Saugmodus auf Standard oder Leise.</p>
<p>Der Roboter bewegt sich, ohne der festgelegten Route zu folgen.</p>	<p>Gegenstände wie Stromkabel und Hausschuhe sollten vor dem Einsatz des Roboters aufgeräumt werden. Beim Arbeiten auf nassen, rutschigen Böden kann das Hauptrad rutschen. Es wird empfohlen, die nassen Stellen vor dem Einsatz des Roboters zu trocknen. Wischen Sie die Linienlaser-Sensoren und den visuellen KI-Sensor am Roboter mit einem sauberen, weichen Tuch ab, um sie sauber und ungehindert zu halten.</p>

Problem	Lösung
Der Roboter kann die zu reinigenden Räume nicht erreichen.	Stellen Sie sicher, dass die Türen der zu reinigenden Räume offen sind. Prüfen Sie, ob die Schwelle an der Zimmertür höher als 2 cm ist. Der Roboter kann nicht über hohe Schwellen oder Stufen klettern. Der Platz vor dem zu reinigenden Raum ist nass und rutschig, so dass der Roboter ausrutscht und nicht richtig arbeiten kann. Es wird empfohlen, den Boden vor dem Einsatz des Roboters zu trocknen.
Der Roboter nimmt die Reinigung nach dem Laden nicht wieder auf.	Vergewissern Sie sich, dass der Roboter nicht auf den Nicht-Stören-Modus eingestellt ist, da er dann die Reinigung nicht fortsetzen kann. Der Roboter wird die Reinigung nicht fortsetzen, nachdem Sie den Roboter zum Aufladen manuell zur Basisstation zurückgebracht haben. Dazu gehört das manuelle Platzieren des Roboters auf der Basisstation oder das Senden des Roboters zum Aufladen über die App oder den Roboter selbst.
Der Roboter reagiert nicht, wenn Sie die Tasten an der Basisstation drücken.	Der Roboter befindet sich möglicherweise außerhalb der Reichweite des drahtlosen Signals der Basisstation. Bringen Sie den Roboter manuell an die Basisstation zurück oder nutzen Sie die App, um ihn zurückzusenden.
Die Station kann den Staubbehälter nicht automatisch leeren.	Überprüfen Sie, ob der Staubsammelbeutel im Staubbehälter voll ist. Wenn der Staubsammelbeutel nicht voll ist, überprüfen Sie, ob die automatischen Entleerungsöffnungen des Roboters der Basisstation oder der Staubbehälter Fremdkörper haben. Falls vorhanden, entfernen Sie sie rechtzeitig.
Der Wasserstand in des Waschbretts ist anormal.	Überprüfen Sie, ob die Dichtung am Schmutzwassertank lose oder nicht richtig installiert ist, und setzen Sie sie gegebenenfalls manuell zurück. Wenn das Problem weiterhin besteht, wenden Sie sich bitte an den Kundendienst. Drücken Sie vorsichtig auf Schmutzwassertank, um sicherzustellen, dass er richtig installiert ist. Nehmen Sie das Waschbrett heraus und prüfen Sie, ob der Abfluss verstopft ist, und reinigen Sie ihn. Überprüfen Sie das Reinigungsmittel. Geben Sie keine andere Flüssigkeit als das offiziell zugelassene Reinigungsmittel hinzu. Bleibt das Problem bestehen, wenden Sie sich bitte an das Kundendienstteam.

Für weitere Serviceleistungen kontaktieren Sie uns bitte über <https://global.dreametech.com>

Roboter

Modell	RLS6LADC
Ladedauer	Ca. 6 Stunden
Nennspannung	14,4 V $\overline{\text{---}}$
Bemessungsleistung	75 W
Betriebsfrequenz	2400-2483,5 MHz
Maximale Ausgangsleistung	<20 dBm

Basisstation

Modell	RCS9
Nenneingang	220-240 V \sim 50-60 Hz
Nennausgang	20 V $\overline{\text{---}}$ 2 A
Leistung (während der Staubentleerung)	1000 W
Leistung (während der Reinigung)	55 W
Leistung (während des Trocknens und des Aufladens)	78 W

Unter normalen Einsatzbedingungen muss dieses Gerät einen Abstand von mindestens 20 cm zwischen der Antenne und dem Körper des Benutzers einhalten.

Informations WEEE



Alle mit diesem Symbol gekennzeichnete elektronische Altgeräte (WEEE entsprechend EU-Richtlinie 2012/19/EU) dürfen nicht mit unsortiertem Haushaltsmüll vermischt werden. Schützen Sie lieber Ihre Mitmenschen und die Umwelt, indem Sie Ihre zu entsorgenden Geräte an eine dafür vorgesehene, von der Regierung oder einer lokalen Behörde eingerichtete Sammelstelle zum Recycling von Elektroschrott und Elektrogeräten bringen. Eine ordnungsgemäße Entsorgung und Recycling helfen, negative Auswirkungen auf die Gesundheit von Umwelt und Menschen zu vermeiden. Wenden Sie sich bitte an den Installateur oder lokale Behörden, um Informationen zum Standort und den allgemeinen Geschäftsbedingungen solcher Sammelstellen zu erhalten.

Entsorgung von Elektro- und Elektronikaltgeräten



Die durchgestrichene Mülltonne bedeutet, dass Sie gesetzlich verpflichtet sind, diese Geräte einer vom unsortierten Siedlungsabfall getrennten Sammelstelle zuzuführen. Die Entsorgung über die Restmülltonne oder die gelbe Tonne ist untersagt. Enthalten die Produkte Batterien oder Akkus, die nicht fest verbaut sind, müssen diese vor der Entsorgung entnommen und getrennt als Batterien entsorgt werden.

Möglichkeiten der Rückgabe von Altgeräten

Besitzer von Altgeräten können diese im Rahmen der durch öffentlich-rechtlichen Entsorgungsträger eingerichteten und zur Verfügung stehenden Möglichkeiten der Rückgabe oder Sammlung von Altgeräten abgeben, damit eine ordnungsgemäße Entsorgung der Altgeräte sichergestellt ist. Unter dem folgenden Link können Sie ein Onlineverzeichnis der Sammel- und Rücknahmestellen ansehen: <https://www.ear-system.de/ear-verzeichnis/sammel-und-ruecknahmestellen>

Datenschutz

Wir weisen alle Endnutzer von Elektro- und Elektronikaltgeräten darauf hin, dass Sie für das Löschen personenbezogener Daten auf den zu entsorgenden Altgeräten selbst verantwortlich sind.

Informations sur la sécurité

Pour éviter tout risque de choc électrique, d'incendie ou de blessure causé par une utilisation incorrecte de l'appareil, veuillez lire attentivement le manuel d'utilisation avant d'utiliser l'appareil et le conserver pour pouvoir vous y référer ultérieurement.

Restrictions d'utilisation

- Ce produit ne doit pas être utilisé par des enfants de moins de 8 ans ni par des personnes présentant un handicap moteur, sensoriel ou mental, ou ayant une expérience ou des connaissances limitées, sans la supervision d'un parent ou d'un tuteur afin de garantir un fonctionnement sûr et d'éviter tout risque. Le nettoyage et l'entretien ne doivent pas être effectués par des enfants sans surveillance.
- L'appareil ne doit être utilisé qu'avec le bloc d'alimentation fourni avec l'appareil.
- Ce produit contient des batteries qui peuvent être uniquement remplacées par des techniciens qualifiés ou par le service après-vente.
- Dégagez la zone à nettoyer. Les enfants ne doivent pas jouer avec ce produit. Pendant le nettoyage, assurez-vous que les enfants et les animaux de compagnie sont maintenus à une distance de sécurité du robot aspirateur.
- Évitez d'installer, de charger ou d'utiliser l'appareil dans les salles de bains ou autour des piscines.
- Ce produit est uniquement destiné au nettoyage des sols dans un environnement domestique. Ne l'utilisez pas à l'extérieur, sur des surfaces autres que des sols ou dans un environnement commercial ou industriel.
- Assurez-vous que l'appareil fonctionne correctement dans un environnement

Restrictions d'utilisation

adéquat. Dans le cas contraire, n'utilisez pas l'appareil.

- Si le câble d'alimentation est endommagé, ce dernier doit être remplacé par un câble spécial ou un assemblage disponible auprès du fabricant ou d'un agent de maintenance.
- N'utilisez pas le robot dans une zone située au-dessus du niveau du sol sans barrière de protection.
- Ne placez pas le robot à l'envers. N'utilisez pas le couvercle du LDS, le couvercle du robot ou le pare-chocs comme poignée pour déplacer le robot.
- N'utilisez pas le robot dans des environnements où la température ambiante est supérieure à 40 °C ou inférieure à 0 °C, ni sur un sol avec des liquides ou des substances collantes.
- Pour éviter d'endommager l'appareil ou de le traîner, débarrassez le sol de tout objet mobile et retirez les câbles ou les cordons d'alimentation qui se trouvent sur le trajet de nettoyage avant d'utiliser l'appareil.
- Retirez tous les objets fragiles ou de petite taille présents au sol afin d'éviter que le robot ne les percute ou ne les endommage.
- Maintenez vos cheveux, vos doigts et les autres parties de votre corps éloignés de l'orifice d'aspiration du robot.
- Gardez l'outil de nettoyage hors de portée des enfants.
- Ne faites pas fonctionner l'appareil dans une pièce où un nourrisson ou un enfant dort.

Informations sur la sécurité

Restrictions d'utilisation

- Ne mettez pas d'enfants, d'animaux ou d'objets sur le robot, qu'il soit à l'arrêt ou en mouvement.
- Gardez le robot hors de portée des enfants.
- Utilisez uniquement le détergent officiellement approuvé. N'ajoutez aucun liquide tel que de l'alcool ou un désinfectant.
- N'utilisez pas le robot pour nettoyer des objets brûlants. N'utilisez pas le robot pour ramasser des liquides inflammables ou combustibles, des gaz corrosifs ou des acides ou solvants non dilués.
- N'aspirez pas d'objets durs ou tranchants. N'utilisez pas l'appareil pour ramasser des objets tels que des pierres, de gros morceaux de papier ou tout autre élément susceptible d'obstruer l'appareil.
- Veuillez éteindre et débrancher l'appareil avant de le nettoyer et de l'entretenir.
- N'essuyez pas le robot ou la station de base avec un chiffon humide et ne les rincez pas avec un liquide. Après avoir nettoyé les pièces lavables, séchez-les complètement avant de les réinstaller et de les utiliser.
- Veuillez utiliser ce produit conformément aux instructions du Mode d'emploi. Les utilisateurs sont responsables des pertes ou dommages résultant d'une mauvaise utilisation de ce produit.

Batteries et charge

- N'utilisez pas de batterie et de base d'auto-lavage de tiers. À utiliser uniquement avec le modèle RCS9 fourni.

Batteries et charge

- N'essayez pas de démonter, réparer ou modifier la batterie ou la station de base par vous-même.
- Ne placez pas la station de base à proximité d'une source de chaleur.
- N'utilisez pas un chiffon humide ou des mains mouillées pour essuyer ou nettoyer les contacts de charge de la station de base.
- Ne jetez pas vos batteries usagées de façon incorrecte. Les batteries inutilisées doivent être jetées aux centres de recyclage appropriés.
- Si le cordon d'alimentation est endommagé ou rompu, cessez immédiatement de l'utiliser et contactez le service après-vente.
- Dans la mesure du possible, assurez-vous que le robot est éteint lorsque vous le transportez et rangez-le dans son emballage d'origine.
- Si vous ne prévoyez pas d'utiliser le robot pendant une période prolongée, chargez-le complètement, éteignez-le, puis entreposez-le dans un endroit frais et sec. Rechargez le robot au moins une fois tous les 3 mois pour éviter un déchargement excessif de la batterie.
- La batterie lithium-ion contient des substances dangereuses pour l'environnement. Avant de mettre le robot aspirateur au rebut, retirez d'abord la batterie pour la jeter ou la recycler conformément à la législation et à la réglementation locales du pays ou de la région dans lequel ou laquelle il est utilisé.
- Lorsque vous retirez les batteries du produit, il est préférable de les décharger complètement et de vous assurer que votre produit est débranché de la source d'alimentation.

Informations sur la sécurité

Batteries et charge

- 1) Dévissez la vis au bas, puis retirez le couvercle.
- 2) Débranchez le connecteur des batteries, puis retirez les batteries. N'endommagez pas le boîtier des batteries pour éviter tout risque de blessure.
- 3) Rapportez les batteries à un organisme de recyclage professionnel.

Informations sur la sécurité liée à l'utilisation du laser

- Le capteur laser dans ce produit répond à la norme IEC 60825-1:2014/EN 60825-1:2014/A11:2021 pour les produits laser de classe 1. Veuillez éviter le contact visuel direct avec le produit pendant l'utilisation.

PRODUIT LASER DE CLASSE 1

PRODUIT LASER DE CONSOMMATION

EN 50689:2021

Par la présente, Dreame Trading (Tianjin) Co., Ltd. déclare que cet équipement radio de type RLS6LADC est conforme à la Directive européenne 2014/53/UE. L'intégralité de la déclaration de conformité pour l'UE est disponible à l'adresse suivante: <https://global.dreametech.com>
Pour obtenir un manuel électronique détaillé, rendez-vous sur le site <https://global.dreametech.com/pages/user-manuals-and-faqs>

Contenu d'emballage

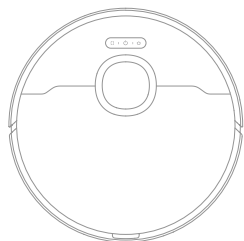

Robot



Brosse latérale



Câble d'alimentation



Brosse de nettoyage



Sac de collecte des poussières (rechange)



Plaque d'extension de rampe de la station de base

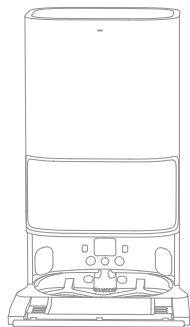

Station de base

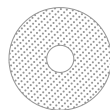

Serpillère × 2 (préinstallées)



Support de la serpillière × 2

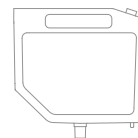

Fluide nettoyant pour sols multi-surfaces



Manuel d'utilisation

Autres accessoires

Présentation du produit

Robot

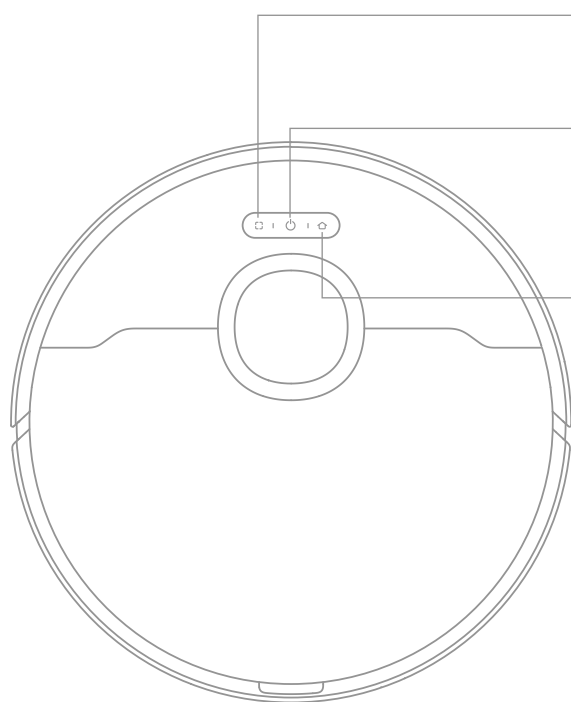

Nettoyage local

- Appuyez brièvement pour commencer le nettoyage local

Bouton Alimentation/Nettoyage

- Appuyez sur cette touche pendant 3 secondes pour allumer ou éteindre le robot.
- Appuyez brièvement sur cette touche pour lancer le nettoyage après la mise en marche du robot.

Bouton d'accueil

- Appuyez brièvement pour renvoyer le robot vers la station de base.
- Appuyez et maintenez enfoncé pendant 3 secondes pour désactiver la sécurité enfant.

Indicateur d'état

- **Lumière blanche** : nettoyage en cours ou nettoyé
- **Clignotant rapide en orange** : Erreur
- **Orange fixe** : Batterie faible ou en pause

Remarque : appuyez sur tout bouton pour mettre en pause pendant que le robot nettoie ou retourne en charge.

Robot et capteurs

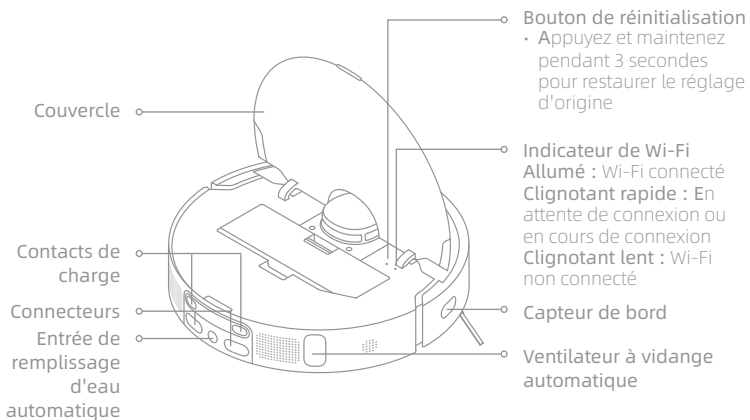
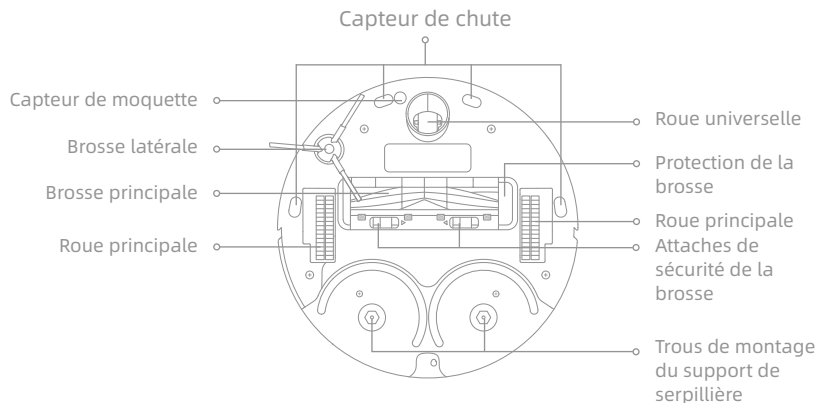
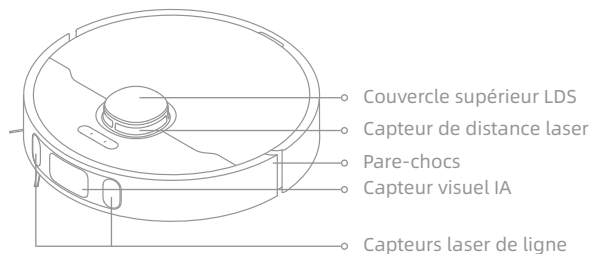

Poubelle

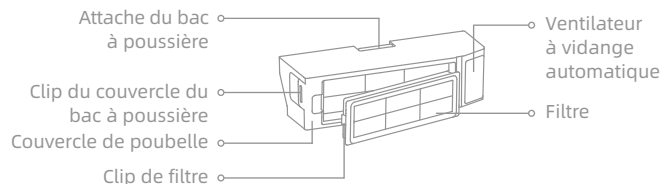

Présentation du produit

Station de base

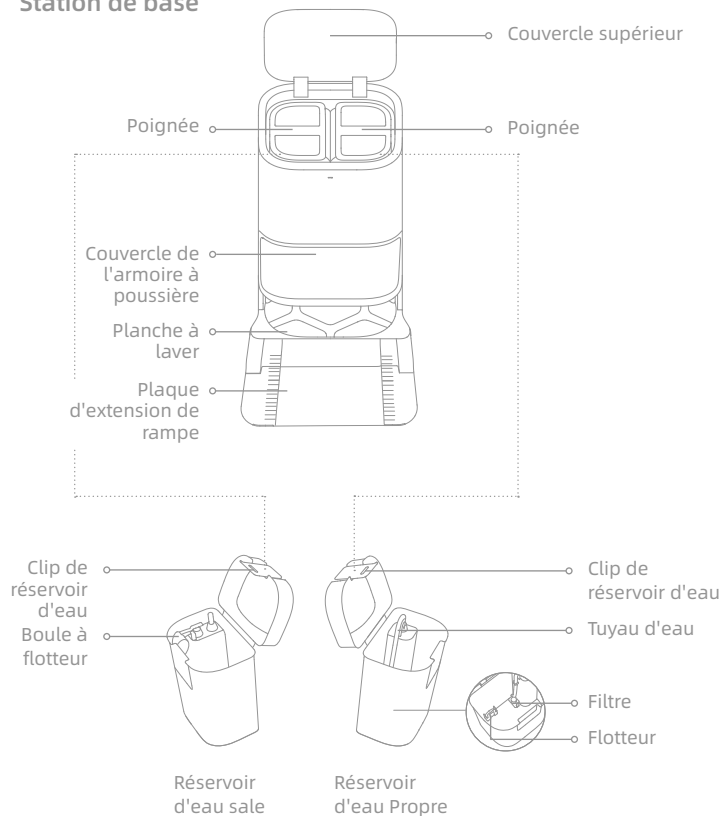

Boutons de la station de base



Bouton de sortie

- Appuyez brièvement sur ce bouton pour que le robot quitte la station de base.
- Lorsque le robot n'est pas sur la base, maintenez enfoncé le bouton  sur la station de base pendant 3 secondes pour libérer l'eau propre et nettoyer la base. Puis, appuyez à nouveau sur le bouton pendant 3 secondes pour évacuer l'eau sale.





Bouton de Nettoyage Appuyez brièvement sur ce bouton pour que le robot nettoie toutes les zones.



Bouton de Séchage Appuyez brièvement sur ce bouton pour que la station de base commence ou arrête le séchage des serpillières.

Remarque : les boutons de la station de base ne fonctionnent que si le robot est placé sur la station de base.

Sécurité enfants

Appuyez sur les boutons  et  et maintenez-les enfoncés pendant 3 secondes pour activer ou désactiver la Sécurité Enfants. Une fois la Sécurité Enfants activée, tous les boutons du robot et de la station de base seront verrouillés.

Station de base

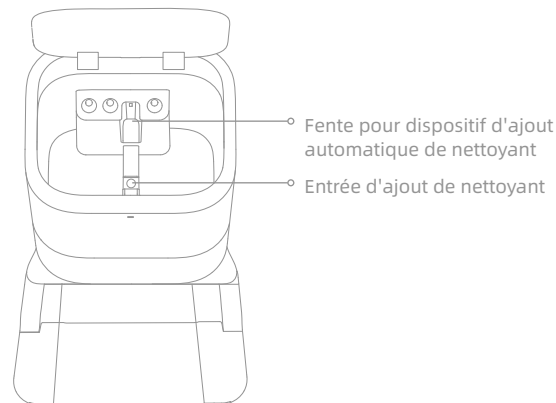
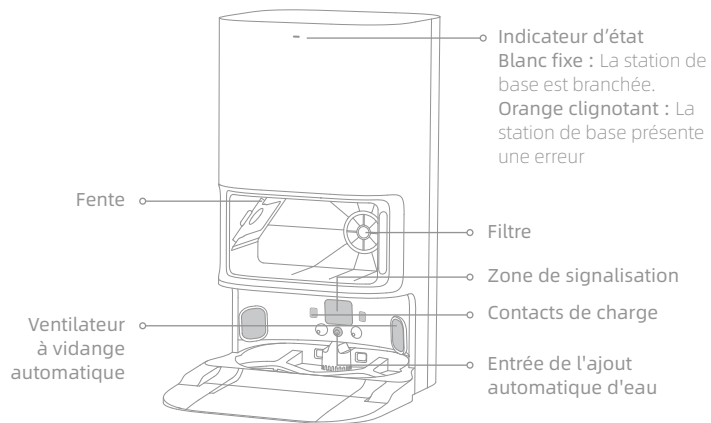

Assemblage de la serpillière

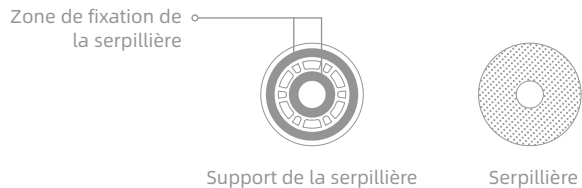

Préparation de votre maison

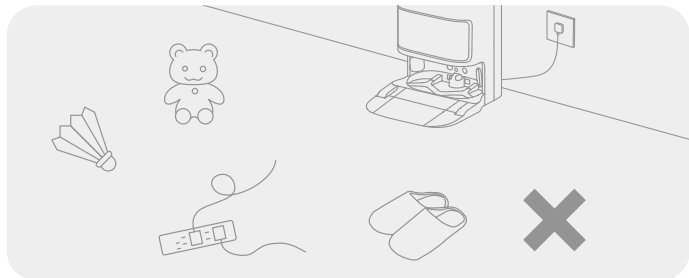

Rangez les objets tels que les cordons d'alimentation, les chiffons, les pantoufles et les jouets pour améliorer l'efficacité du robot.

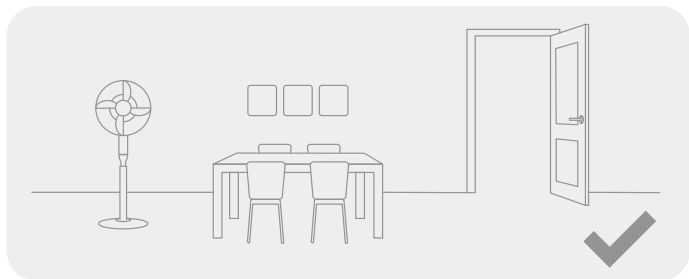

Ouvrez la porte de la pièce à nettoyer, et rangez les meubles dans un endroit approprié pour faire plus de place.

Remarque :

- Lorsque vous utilisez le robot pour la première fois, suivez-le pendant le nettoyage afin d'éliminer tout obstacle potentiel à l'avance.
- Pour éviter que le robot ne reconnaisse pas la zone à nettoyer, ne restez pas devant le robot, sur le palier, dans le couloir ou dans les endroits étroits.

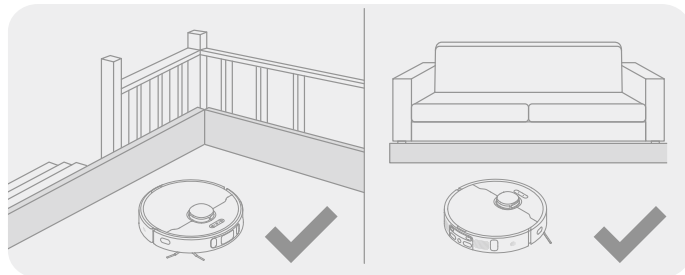

Veuillez utiliser des clôtures physiques pour éviter les zones suspendues ou basses avant le nettoyage afin d'assurer la sécurité et le bon fonctionnement du robot.

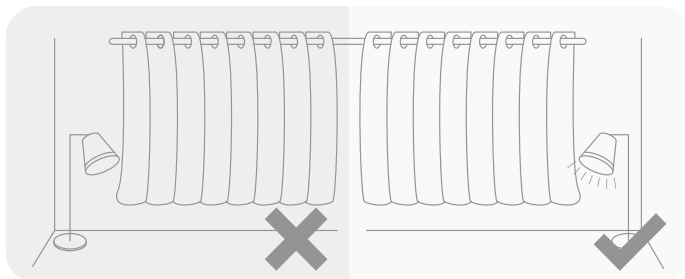

Avec le capteur visuel AI, le robot peut mieux reconnaître et éviter les obstacles tels que les cordons d'alimentation, les chaussures et les chaussettes. Pour tirer le meilleur parti du capteur visuel AI, assurez-vous que toutes les zones à nettoyer sont bien éclairées.

Avant l'utilisation

1. Raccorder à une prise électrique

Insérez le cordon d'alimentation dans la station de base et branchez-le dans la prise.

Insérez fermement le cordon d'alimentation vers le haut jusqu'à ce que le voyant s'allume.

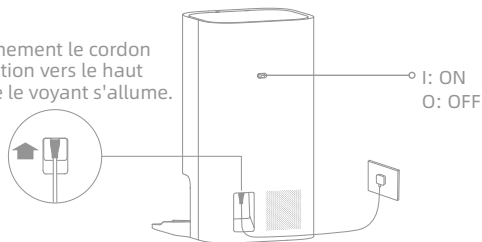

2. Placer la station de base

Retirez tous les objets qui se trouvent à moins de 1,5 m de l'avant, 1 m du haut et 0,5 m de chaque côté de la station de base.

📶 Placez la station de base dans un endroit aussi ouvert que possible avec un bon signal Wi-Fi.

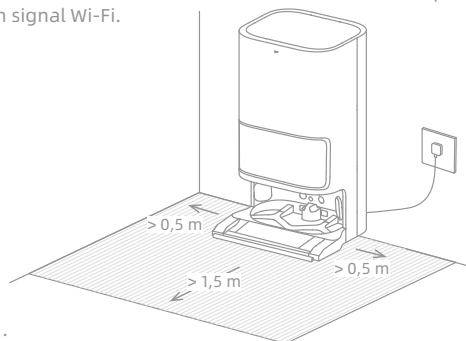

Remarque :

- Assurez-vous qu'aucun objet ne risque de bloquer la zone de signalisation.
- Pour éviter que les taches d'eau ne mouillent les planchers en bois ou les tapis, il est recommandé de placer la station de base sur des sols en carrelage ou en marbre.

3. Retirer les bandes de protection

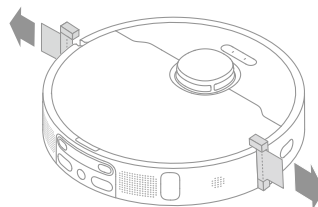

4. Installer des accessoires principaux

- Placez la brosse latérale et l'unité de serpillière à leur emplacement.
- Fixez la plaque d'extension de rampe de la station de base sur la station de base.

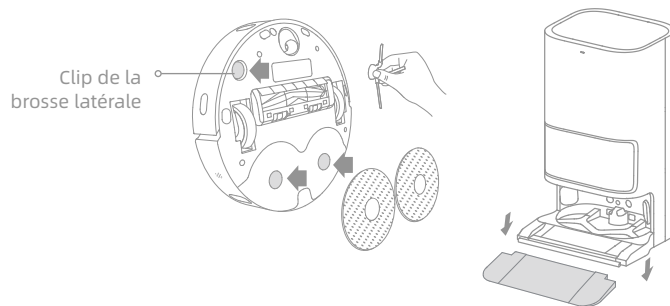

Remarque : installez la brosse latérale jusqu'à ce qu'elle s'enclenche en place.

Avant l'utilisation

5. Placer le robot

Appuyez sur le bouton  du robot et maintenez-le enfoncé pendant 3 secondes pour l'allumer. Placez le robot sur la station de base en orientant l'assemblage de la serpillière vers la planche à laver. Vous entendrez ensuite une notification vocale lorsque le robot se connectera avec succès à la station de base et commencera à se charger. Une fois le robot entièrement chargé, les indicateurs d'état du robot et de la station de base restent allumés pendant 10 minutes, puis s'éteignent.

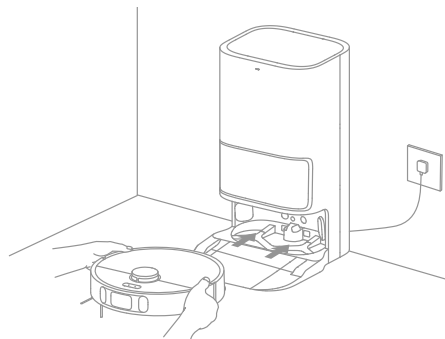

Remarque : il est recommandé de charger complètement le robot avant sa première utilisation. Lorsque le robot ne peut pas être allumé après que la batterie soit épuisée, connectez manuellement le robot à la station pour le charger.

6. Installer de la bouteille de nettoyant

Retirez le bouchon de la bouteille de nettoyant, et déchirez les joints d'étanchéité sur le haut et le bas de la bouteille. Ouvrez le couvercle supérieur de la station de base et sortez le réservoir d'eau propre et le réservoir d'eau sale. Installez la bouteille de nettoyant le long de la fente en place. Le nettoyant sera ajouté automatiquement pendant le travail.

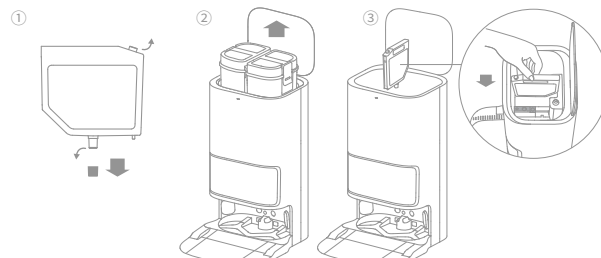

Remarque :

- Retirez le bouchon en caoutchouc souple de l'orifice d'ajout du nettoyant avant la première utilisation.
- N'ajoutez pas de liquide autre que le nettoyant officiellement approuvé afin d'éviter tout dysfonctionnement de la station de base.

7. Ajouter de l'eau dans le réservoir d'eau propre

Remplissez le réservoir d'eau propre jusqu'à la ligne du niveau d'eau maximum, puis installez le réservoir d'eau propre et le réservoir d'eau sale.

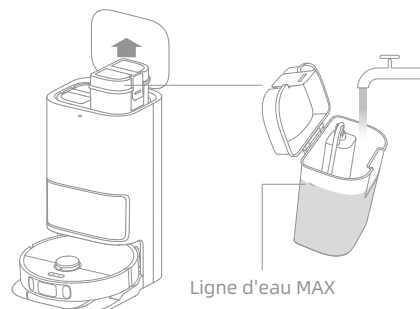

Remarque : ne remplissez pas d'eau chaude, sinon le réservoir risque de se déformer.

Connexion avec Dreamehome App

Ce produit fonctionne avec l'application Dreamehome, afin de contrôler votre appareil.

1. Télécharger l'application Dreamehome

Scannez le code QR sur le robot, ou recherchez "Dreamehome" dans la boutique d'applications pour télécharger et installer l'application en fonction de vos besoins.

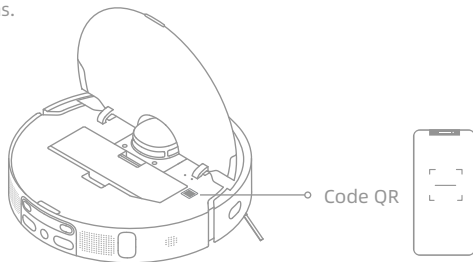

2. Ajouter un appareil

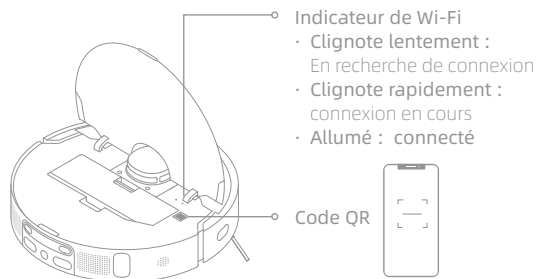

Ouvrez l'application Dreamehome, appuyez sur « + » en haut à droite et scannez à nouveau le même code QR pour ajouter « DreameBot L10s Ultra ».



Remarque :

- Seul le Wi-Fi 2,4GHz est pris en charge.
- Le logiciel de l'application est en cours de mise à jour, les opérations réelles peuvent être différentes des instructions dans ce manuel. Veuillez suivre les instructions en fonction de la version actuelle de l'application.

3. Réinitialiser le Wi-Fi

Maintenez simultanément les touches  et  enfoncées jusqu'à ce que vous entendiez le message « En attente de la configuration réseau ». Lorsque le voyant du Wi-Fi clignote lentement, alors le Wi-Fi a été réinitialisé avec succès.



Remarque : lorsque votre téléphone ne parvient pas à se connecter au robot, réinitialisez le Wi-Fi et ajoutez à nouveau l'appareil.

Mode d'utilisation

Cartographie rapide

Après avoir configuré le réseau pour la première fois, suivez les instructions de l'application pour créer rapidement une carte, et le robot commencera à cartographier sans nettoyage. Le processus de cartographie sera terminé lorsque le robot retournera à la station, et la carte sera enregistrée automatiquement.

Allumer/Éteindre

Appuyez sur le bouton  et maintenez-le enfoncé pendant 3 secondes pour allumer le robot, et le voyant d'alimentation est allumé en permanence. Placez le robot sur la base, et le robot s'allume automatiquement et commence à se charger. Pour éteindre le robot, éloignez-le de la base, puis appuyez sur le bouton  et maintenez-le enfoncé pendant 3 secondes.

Pause/Veille

Lorsque le robot fonctionne, appuyez sur tout bouton pour le mettre en pause.

Si le robot se met en pause pendant plus de 10 minutes, il passe automatiquement en mode veille, et le voyant d'alimentation et le voyant de charge s'éteignent. Appuyez sur un bouton du robot ou de la base, ou tapez sur l'APP pour réveiller le robot.

Remarque :

- Le robot s'éteint automatiquement s'il reste en mode veille pendant plus de 12 heures.
- Si le robot est mis en pause et placé sur la station de base, le processus de nettoyage en cours se termine.

Mode Ne pas déranger (DND)

Lorsque le robot est réglé en mode Ne pas déranger (DND), le robot ne peut pas reprendre le nettoyage et le voyant d'alimentation s'éteint. Le mode DND est désactivé par défaut en usine. Vous pouvez utiliser l'application pour activer le mode DND ou modifier la période de DND. La période de mise en veille est de 22:00-8:00 par défaut.

Remarque :

- Les tâches de nettoyage programmées seront effectuées à l'heure pendant la période de mise en veille.
- Le robot reprend le nettoyage du point où il s'est arrêté après l'expiration de la période de mise en veille.

Nettoyage local

Lorsque le robot est en veille, appuyez brièvement sur le bouton  pour activer le mode de nettoyage local. Dans ce mode, le robot nettoie une zone de forme carrée de 1,5 × 1,5 mètre autour de lui et revient à son point de départ une fois le nettoyage local terminé.

Redémarrage du robot



Si le robot cesse de répondre ou ne peut pas être éteint, appuyez et maintenez le bouton  pendant 10 secondes pour l'éteindre de force. Ensuite, appuyez sur le bouton  et maintenez-le enfoncé pendant 3 secondes pour remettre le robot en marche.

Mode d'utilisation

Balayage et Serpillière

Remarque : lors de la première utilisation de l'assemblage de la serpillière, le robot effectue la tâche de balayage et de serpillière par défaut.

1. Démarrer le balayage et le nettoyage

Appuyez sur le bouton  de la station de base ou  du robot, ou utilisez l'appli pour que le robot démarre depuis la station de base. Ensuite, le robot planifiera l'itinéraire de nettoyage optimal et effectuera la tâche de nettoyage en fonction de la carte créée.

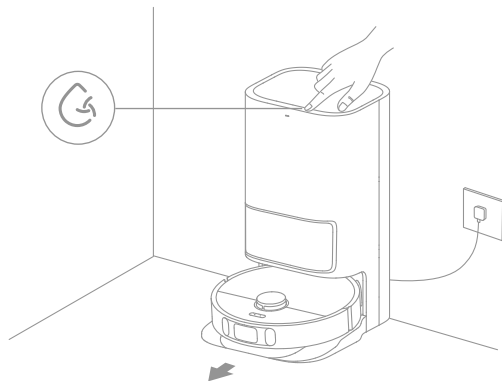

Remarque :

- Les serpillières seront nettoyées avant que le robot ne commence à nettoyer, veuillez attendre avec patience.
- Ne déplacez pas la station de base, le réservoir d'eau propre, le réservoir d'eau sale ou la planche à laver pendant son fonctionnement.

2. Revenir au lavage de la serpillière au cours d'une tâche de nettoyage.

Pendant le passage de serpillière, le robot retourne automatiquement à la station de base pour nettoyer les serpillières en fonction de la fréquence de nettoyage des serpillières spécifiée dans l'application. Ensuite, la station de base remplira automatiquement le réservoir d'eau du robot, et le robot reprendra le nettoyage après le remplissage d'eau.

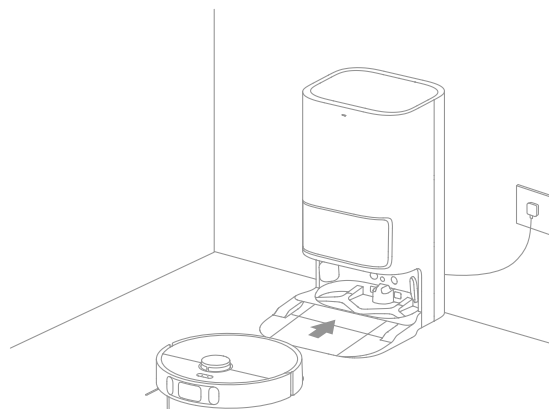

Remarque : si le robot retourne à la station de base pour nettoyer les serpillières à mi-chemin, la station de base ne videra pas automatiquement le bac à poussière.

Mode d'utilisation

3. Nettoyer et sécher les serpillières après avoir vidé le bac à poussière

Une fois que le robot a terminé une tâche de nettoyage et qu'il retourne à la station de base pour se recharger, la station de base commence automatiquement à vider le bac à poussière, puis à nettoyer et à sécher les tampons.

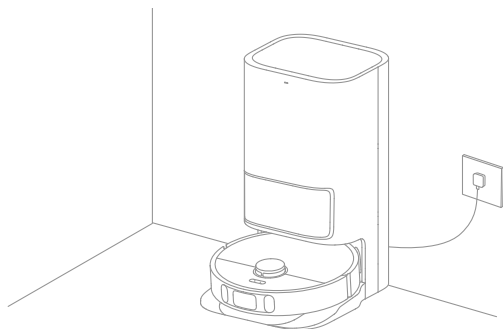

Remarque :

- Lorsque le robot revient à mi-chemin vers la station de base pour nettoyer les serpillières, la station de base ne vide pas automatiquement le bac à poussière.
- Si la fonction de vidage automatique est désactivée dans l'application, la station de base ne videra pas automatiquement le bac à poussière.
- La station de base videra le bac à poussière en fonction de la fréquence définie dans l'application.

4. Nettoyer le réservoir d'eau sale



Une fois que le robot a terminé sa tâche, veuillez nettoyer le réservoir d'eau usagée pour éviter toute odeur.

Balayage

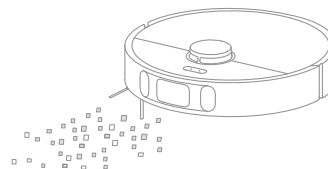
Pour utiliser uniquement la fonction de balayage, sélectionnez "Balayage" dans l'application, ou retirez l'assemblage de la serpillière du robot et le robot passera automatiquement en mode balayage.



Remarque : si l'assemblage de la serpillière n'est pas retiré du robot, vous pouvez sélectionner le mode balayage sur l'application, et le robot soulèvera automatiquement l'assemblage de la serpillière avant le balayage.

Assurez-vous que la station de base est branchée et que le robot est connecté à la station de base. Appuyez sur le bouton  de la station de base ou sur le bouton  du robot, ou utilisez l'appli pour envoyer le robot nettoyer toutes les zones à partir de la station de base.

Remarque : pour que le robot puisse revenir facilement à la station de base après le nettoyage, il est recommandé de faire démarrer le robot à partir de la station de base et d'éviter de déplacer la station de base pendant le nettoyage.

Pièces

Pour maintenir le robot en bon état, il est recommandé de consulter le tableau suivant pour l'entretien courant.

Pièces	Fréquence d'entretien	Fréquence de remplacement
Réservoir d'eau sale	Après chaque utilisation	
Réservoir d'Eau Propre	Une fois toutes les 2 semaines	/
Brosse principale		Tous les 6 à 12 mois
Filtre du sac à poussière		Tous les 3 à 6 mois
Brosse latérale		
Planche à laver	Une fois par mois	/
Zone de signalisation de la station de base		
Contact de charge de la station de base		
Événement de vidange automatique de la station de base		
Roue universelle		
Capteur de bord		
Capteur de distance laser		
Capteur laser linéaire		

Pièces	Fréquence d'entretien	Fréquence de remplacement
Capteur visuel IA	Une fois par mois	/
Capteur de moquette		
Capteur de chute		
Contact de charge sur le robot		
Pare-chocs		
Orifice de vidange automatique du robot		
Entrée de remplissage d'eau automatique du robot		
Bas du robot		
Entrée d'ajout de nettoyant	Nettoyage recommandé après avoir retiré le nettoyant (bouteille)	
Poubelle	Nettoyez si nécessaire	
Sac de collecte de la poussière	/	6 à 8 semaines
Serpillère	/	Tous les 1 à 3 mois

Remarque : la fréquence de remplacement dépend de l'utilisation que vous faites du robot. Si une exception se produit en raison de circonstances particulières, les pièces doivent être remplacées.

Maintenance de routine

Sac de collecte de la poussière

Lorsque le sac de collecte de la poussière doit être remplacé, une notification apparaît dans l'application.

1. Jetez le sac de collecte de la poussière.

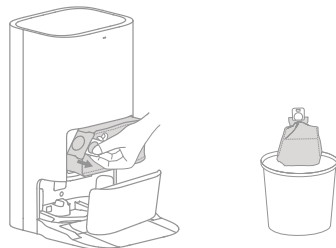

Remarque : en tirant vers le haut sur la poignée, vous scellerez le sac pour éviter que la poussière et les débris ne tombent accidentellement.

2. Retirez la poussière et les débris du filtre à l'aide d'un chiffon sec.

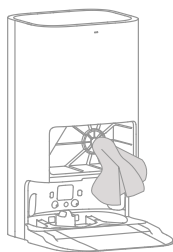

3. Installez un nouveau sac de collecte de la poussière.

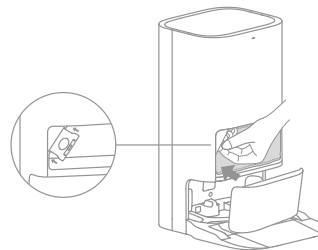

4. Fermez le couvercle de l'armoire à poussière.

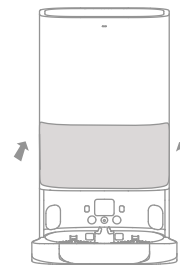

Réservoir d'eau sale

1. Retirez le réservoir d'eau sale, ouvrez son couvercle et versez l'eau sale.

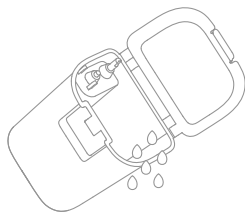

2. Rincez le réservoir d'eau sale avec de l'eau propre et utilisez la brosse de nettoyage fournie pour nettoyer la paroi intérieure du réservoir.

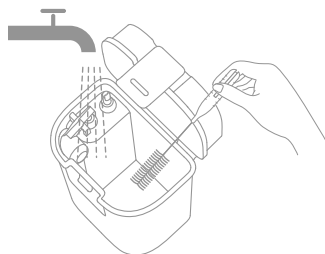

Remarque : le flotteur du réservoir d'eau sale est une pièce mobile. Ne forcez pas trop lorsque vous la nettoyez pour éviter de l'endommager.

Brosse principale

1. Appuyez sur les clips de protection de la brosse vers l'intérieur pour retirer la protection de la brosse et soulever la brosse pour la sortir du robot.

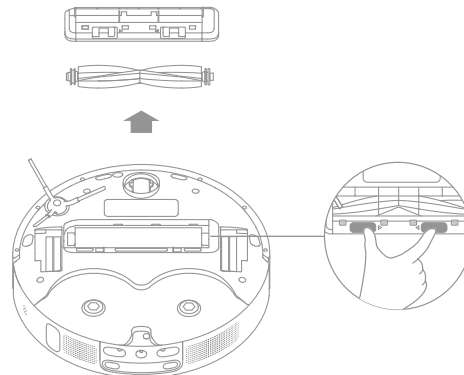

2. Ouvrez le cache de la brosse et avec un outil approprié retirez les poils et cheveux emmêlés dans la brosse.

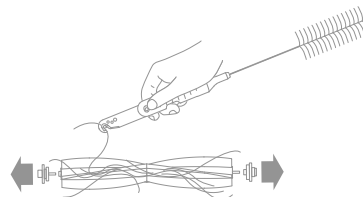

Maintenance de routine

Brosse latérale

Retirez et nettoyez la brosse latérale.

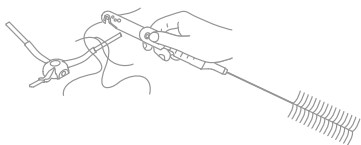

Roue universelle

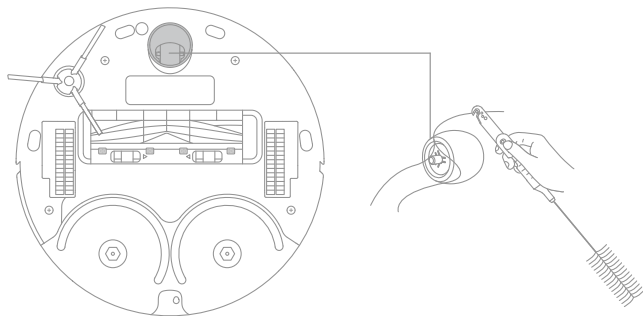

Remarque :

- Utilisez un outil tel qu'un petit tournevis pour séparer l'essieu et le pneu de la roue universelle. Ne le faites pas de force brute.
- Rincez la roue universelle sous l'eau courante et remettez-la en place après l'avoir complètement séchée.

Bac à poussière

1. Ouvrez le couvercle du robot et appuyez sur l'attache du bac à poussière pour le retirer.

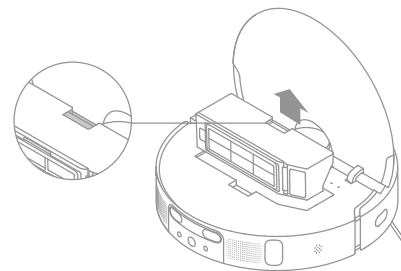

2. Ouvrez le couvercle du bac et videz le bac comme indiqué sur le schéma.

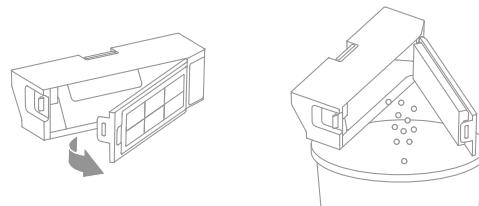

Filtre

1. Retirez le filtre et tapez doucement sur son panier.

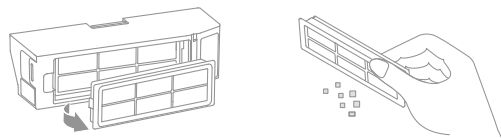

Remarque : n'essayez pas de nettoyer le filtre avec une brosse, un doigt ou des objets pointus pour éviter de l'endommager.

2. Rincez le bac à poussière et le filtre à l'eau et séchez-les complètement avant de les réinstaller.

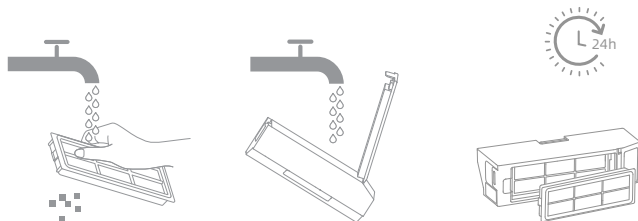

Remarque :

- Rincez le bac à poussière et le filtre à l'eau claire uniquement. N'utilisez pas de détergent.
- N'utilisez le bac à poussière et le filtre que lorsqu'ils sont complètement secs.

Capteurs et contacts de charge du robot

Essuyez les capteurs et les contacts de charge du robot à l'aide d'un chiffon doux et sec :

- Les capteurs de chute et le capteur à ultrasons situés sur la partie inférieure du robot.
- Contacts de charge à l'arrière du robot
- Le capteur de bord sur le côté du robot
- LDS sur le haut du robot
- Le pare-chocs, le capteur visuel AI et les capteurs laser de ligne à l'avant du robot.

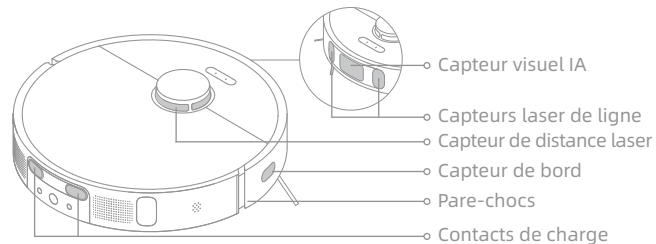

Capteurs de chute

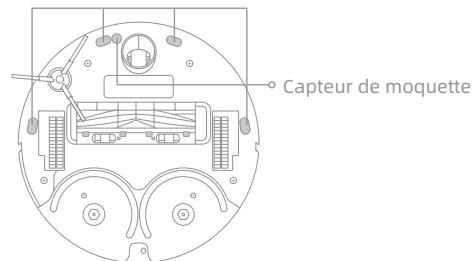

Remarque : un chiffon humide peut endommager les éléments sensibles du robot et de la station de base. Veuillez utiliser un chiffon sec pour le nettoyage.

Maintenance de routine

Contacts de charge

Nettoyez les contacts de charge et la zone de signalisation de la station de base avec un chiffon doux et sec.

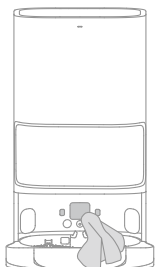

Événements de vidange automatique

Nettoyez les événements de vidange automatique du robot et de la station de base avec un chiffon doux et sec.

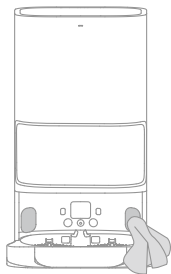
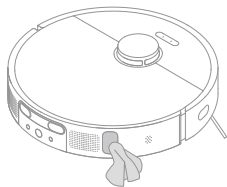

Serpillère

Retirez la serpillère de son support pour le remplacer.

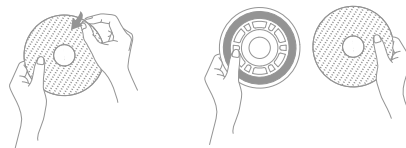

Entrée d'ajout de nettoyeur

Si l'entrée d'ajout de nettoyeur est sale, essuyez-la avec un chiffon doux et sec.

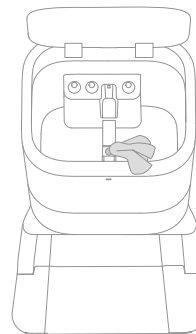

Batterie

Le robot est équipé d'une batterie lithium-ion de haute performance. Veillez à ce que la batterie reste bien chargée lors d'une utilisation quotidienne afin de maintenir des performances optimales. Si le robot n'est pas utilisé pendant une longue période, éteignez-le et rangez-le. Pour éviter les dommages dus à une décharge excessive, chargez le robot au moins une fois tous les trois mois.

Problème	Solution
Le robot ne s'allume pas	<p>La batterie est trop faible. Rechargez le robot sur la base et réessayez.</p> <p>La température de la batterie est trop basse ou trop élevée. Il est recommandé de faire fonctionner l'appareil à une température entre 32°F (0°C) et 104°F (40°C).</p>
Le robot ne se charge pas.	<p>La station de base n'est pas alimentée, vérifiez que les deux extrémités de son cordon d'alimentation sont correctement branchées.</p> <p>Le contact entre les contacts de charge de la station de base et du robot est mauvais, veuillez nettoyer les contacts de charge.</p> <p>Vérifiez qu'il n'y a pas de corps étranger au niveau du connecteur du robot et, le cas échéant, retirez-le.</p>
Le robot ne parvient pas à se connecter au Wi-Fi.	<p>Le mot de passe du réseau Wi-Fi est incorrect. Assurez-vous que le mot de passe utilisé pour vous connecter à votre réseau Wi-Fi est correct.</p> <p>Le robot ne prend pas en charge une connexion Wi-Fi 5 GHz. Assurez-vous que le robot est connecté à une connexion Wi-Fi de 2,4 GHz.</p> <p>Le signal Wi-Fi est faible. Assurez-vous que le robot se trouve dans une zone avec une bonne couverture Wi-Fi.</p> <p>Le robot n'est peut-être pas prêt à être configuré. Quittez et entrez à nouveau dans l'application, puis réessayez en suivant les instructions.</p>
Le robot ne peut pas trouver et retourner à la station de base.	<p>La station de base est déconnectée de l'alimentation ou déplacée alors que le robot ne s'y trouve pas.</p> <p>Il y a trop d'obstructions autour de la station de base. Placez la station de base dans une zone plus ouverte.</p> <p>Le déplacement du robot peut l'amener à se repositionner, et il recréera une carte si le repositionnement échoue. Si le robot est trop éloigné de la station de base, il risque de ne pas revenir automatiquement, auquel cas vous devrez placer manuellement le robot sur la station de base.</p> <p>Essayez la zone de signalisation de la station de base pour éliminer la poussière ou les débris.</p>

Problème	Solution
Le robot reste bloqué devant la station de base et ne peut pas y retourner.	<p>Dégagez toute obstruction dans un rayon de 0,5 m sur les côtés gauche et droit ou dans un rayon de 1,5 m devant la station de base pour éviter que le robot ne soit bloqué.</p> <p>L'itinéraire de retour à la charge est bloqué, par exemple, la porte est fermée.</p> <p>Le robot risque de se glisser si le sol devant la station de base est trop humide. Dans ce cas, nettoyez l'excès d'eau avant de réessayer.</p> <p>Il est recommandé de déplacer la station de base à un autre endroit et de réessayer.</p>
Le robot ne s'éteint pas.	<p>Le robot ne peut pas être éteint lorsqu'il est en charge. Il est recommandé de déplacer le robot de la station de base, puis d'appuyer sur le bouton d'alimentation et de le maintenir enfoncé pendant trois secondes pour l'éteindre.</p> <p>S'il est impossible d'éteindre le robot en effectuant l'étape 1, appuyez sur le bouton  et maintenez-le enfoncé pendant 10 secondes pour éteindre de force le robot. Si le problème persiste, veuillez contacter le service après-vente.</p>
La vitesse de charge est ralentie.	<p>Il faut environ 6 heures pour charger complètement le robot lorsque sa batterie est faible.</p> <p>Si vous faites fonctionner le robot à des températures hors de la plage spécifiée, la vitesse de charge ralentira automatiquement pour prolonger la durée de vie de la batterie.</p> <p>Les contacts de charge du robot et de la base peuvent être sales, veuillez les essuyer avec un chiffon sec.</p>
Le bruit augmente pendant le fonctionnement du robot.	<p>Vérifiez si le filtre du bac à poussière est bouché. Si c'est le cas, nettoyez-le ou remplacez-le.</p> <p>Un objet dur peut être pris dans la brosse en caoutchouc multi-surfaces ou dans le bac à poussière. Vérifiez et retirez tout objet dur.</p> <p>La brosse en caoutchouc multi-surfaces ou la brosse latérale risquent de s'emmêler. Vérifiez et retirez tout objet étranger.</p> <p>Passez le mode d'aspiration sur Standard ou Silence.</p>
Le robot se déplace sans suivre l'itinéraire défini.	<p>Les objets tels que les câbles d'alimentation et les pantoufles doivent être rangés avant d'utiliser le robot.</p> <p>Le travail sur des surfaces humides et glissantes entraîne le glissement de la roue principale. Il est recommandé de sécher les endroits humides avant d'utiliser le robot.</p> <p>Essayez les capteurs laser de ligne et le capteur visuel AI du robot à l'aide d'un chiffon propre et doux pour les garder propres et dégagés.</p>

Problème	Solution
Le robot rate les pièces à nettoyer.	Assurez-vous que les portes des pièces à nettoyer sont ouvertes. Vérifiez qu'il n'y a pas de seuil supérieur à 2 cm à la porte de la pièce. Le robot ne peut pas franchir des seuils ou des marches élevés. L'endroit devant la pièce à nettoyer est humide et glissant, ce qui fait que le robot glisse et travaille anormalement. Il est recommandé de sécher le sol avant d'utiliser le robot.
Le robot ne reprend pas le nettoyage après la charge.	Assurez-vous que le robot n'est pas en mode Ne Pas Déranger (DND), ce qui l'empêcherait de reprendre le nettoyage. Le robot ne reprend pas le nettoyage après que vous ayez ramené manuellement le robot sur la station de base pour le charger, ce qui inclut le fait de placer manuellement le robot sur la station de base ou d'envoyer le robot en charge via l'appli ou le robot lui-même.
Le robot ne répond pas lorsque vous appuyez sur les boutons de la station de base.	Il est possible que le robot se trouve hors de la portée sans fil de la station de base. Ramenez manuellement le robot à la station de base ou utilisez l'appli pour le ramener.
La station ne peut pas vider automatiquement le bac à poussière.	Vérifiez si le sac de collecte de la poussière dans l'armoire à poussière est plein. Si le sac de collecte de la poussière n'est pas plein, vérifiez s'il y a une obstruction au niveau des événements de vidange automatique du robot, de la station de base ou du bac à poussière. Si c'est le cas, nettoyez la partie obstruée à temps.
Le niveau d'eau dans la planche à laver est anormal.	Retirez la planche à laver et vérifiez si l'évacuation de l'eau usée est bloquée et nettoyez-la. Appuyez délicatement sur le réservoir d'eau usagée pour vous assurer qu'il est correctement installé. Vérifiez si le joint du réservoir d'eau usagée est desserré ou mal installé, et réinitialisez-le manuellement si c'est le cas. Si le problème persiste, veuillez contacter l'équipe du service après-vente. Vérifiez le nettoyeur. N'ajoutez pas de liquide autre que le nettoyeur officiellement approuvé.

Pour de l'aide, contactez-nous via <https://global.dreametech.com>

Spécifications

Robot

Modèle	RLS6LADC
Temps de charge	Environ 6 heures
Tension nominale	14,4 V ---
Puissance nominale	75 W
Fréquence de fonctionnement	2400-2483,5 MHz
Puissance maximale en sortie	<20 dBm



FR

Cet appareil,
ses accessoires,
piles et cordons
se recyclent

REPRISE
À LA LIVRAISON

OU

À DÉPOSER
EN MAGASIN

OU

À DÉPOSER
EN DÉCHÈTERIE

Points de collecte sur www.quefairedemesdechets.fr
Privilégiez la réparation ou le don de votre appareil !

Station de base

Modèle	RCS9
Entrée nominale	220-240 V~ 50-60 Hz
Sortie nominale	20 V --- 2 A
Alimentation (pendant le dépoussiérage)	1000 W
Alimentation (pendant le nettoyage)	55 W
Alimentation (séchage+rechargement)	78 W

Dans des conditions normales d'utilisation, une distance d'au moins 20 cm entre l'antenne de cet équipement et le corps de l'utilisateur doit être maintenue.

WEEE-Informationen



Tous les produits portant ce symbole deviennent des déchets d'équipements électriques et électroniques (DEEE dans la Directive européenne 2012/19/UE) qui ne doivent pas être mélangés aux déchets ménagers non triés. Vous devez contribuer à la protection de l'environnement et de la santé humaine en apportant l'équipement usagé à un point de collecte dédié au recyclage des équipements électriques et électroniques, agréé par le gouvernement ou les autorités locales. Le recyclage et la destruction appropriés permettront d'éviter tout impact potentiellement négatif sur l'environnement et la santé humaine. Contactez l'installateur ou les autorités locales pour obtenir plus d'informations concernant l'emplacement ainsi que les conditions d'utilisation de ce type de point de collecte.

IT Informazioni di sicurezza

Per evitare scosse elettriche, incendi o lesioni causate da un uso improprio dell'apparecchio, per favore leggi attentamente il manuale utente prima di usare l'apparecchio e conservalo per riferimento futuro.

Restrizioni per l'utilizzo

- Questo prodotto non deve essere utilizzato da bambini di età inferiore a 8 anni, né da persone con deficit fisici, sensoriali, cognitivi, esperienza o conoscenza limitata, senza la supervisione di un genitore o tutore, al fine di garantire la sicurezza del funzionamento ed evitare eventuali rischi. La pulizia e la manutenzione non devono essere eseguite da bambini senza supervisione.
- L'apparecchio deve essere utilizzato esclusivamente con l'alimentatore fornito con l'apparecchio.
- Questo prodotto contiene batterie che possono essere sostituite soltanto da tecnici qualificati o dal servizio di assistenza post-vendita.
- Pulisci l'area da pulire. Non consentire ai bambini di giocare con questo prodotto. Assicurarsi che bambini e animali domestici siano a distanza di sicurezza dal robot mentre è in funzione.
- Non installare, ricaricare o usare l'apparecchio nei bagni o intorno alle piscine.
- Questo prodotto deve essere usato solo per pulire i pavimenti di casa. Non va usato all'esterno, su superfici diverse dai pavimenti o in ambito commerciale o industriale.
- Assicurati che l'apparecchio funzioni correttamente in un ambiente adeguato. Altrimenti, non usare l'apparecchio.
- Se il cavo di alimentazione è danneggiato, deve essere sostituito da un cavo speciale o da uno speciale sistema di cavi disponibile presso il produttore o un responsabile dell'assistenza.

Informazioni di sicurezza

Restrizioni per l'utilizzo

- Non utilizzare il robot in un ambiente sospeso sopra il livello del suolo senza una barriera protettiva.
- Non posizionare il robot capovolto. Non usare la copertura LDS, la copertura del robot o il paraurti come maniglia per il robot.
- Non usare l'robot a una temperatura ambiente oltre i 40 °C o al di sotto di 0 °C o su pavimenti dove sono presenti liquidi o sostanze appiccicose.
- Per evitare danni o danni causati dal trascinarsi, elimina eventuali oggetti sciolti dal pavimento e rimuovi cavi o cavi di alimentazione sul percorso di pulizia prima di usare l'apparecchio.
- Spostare dal pavimento gli oggetti fragili o piccoli per evitare che il robot li urti e li danneggi.
- Tenere lontani capelli, dita e altre parti del corpo dalla boccola di aspirazione del robot.
- Non posizionare la base autolavante vicino a una fonte di calore.
- Non usare l'apparecchio in una stanza dove dorme un neonato o un bambino.
- Non posizionare bambini, animali domestici o nessun altro oggetto sul robot, sia quando è fermo sia quando è in movimento.
- Tieni l'aspirapolvere fuori dalla portata dei bambini.
- Usa solo il detergente ufficialmente approvato. Non aggiungere alcun liquido come alcol o disinfettanti.
- Non usare il robot per pulire eventuali sostanze infiammabili. Non usare il robot per raccogliere liquidi infiammabili o combustibili, gas corrosivi o acidi o solventi non diluiti.
- Non usare l'aspirapolvere su oggetti duri e taglienti. Non usare l'apparecchio

Restrizioni per l'utilizzo

- per raccogliere oggetti come sassi, pezzi di carta grandi o qualsiasi altro oggetto che possa ostruire l'apparecchio.
- Per favore spegni e scollega l'apparecchio prima della pulizia e della manutenzione.
- Non pulire il robot o la stazione di base con un panno umido o risciacquarli con qualsiasi liquido. Dopo aver pulito le parti lavabili, asciuga completamente le parti prima di reinstallarle e usarle.
- Utilizzare il prodotto seguendo le istruzioni fornite nel manuale utente. Gli utenti sono responsabili di eventuali perdite o danni derivanti dall'uso improprio dell'apparecchio.

Batterie e Ricarica

- Non usare qualsiasi batteria di terze parti e base di autolavaggio. Usa solo con unità di alimentazione RCS9.
- Non tentare di smontare, riparare o modificare la batteria o la stazione di base da soli.
- Non posizionare la stazione di base vicino a una fonte di calore.
- Non usare un panno umido o le mani bagnate per strofinare o pulire i contatti di ricarica della stazione di base.
- Non smaltire in modo improprio le batterie usate. Smaltire le batterie non più necessarie in appositi impianti di riciclaggio.
- Se il cavo di alimentazione viene danneggiato o è spezzato, interromperne immediatamente l'utilizzo e contattare il servizio di assistenza post-vendita.
- Accertarsi che l'robot sia spento durante il trasporto e conservarlo nella sua confezione originale, se possibile.

Informazioni di sicurezza

Batterie e Ricarica

- Se il robot non viene utilizzato per diverso tempo, ricaricarlo completamente, quindi spegnerlo e conservarlo in un posto fresco e asciutto. Ricaricare il robot almeno una volta ogni 3 mesi per evitare uno scaricamento eccessivo della batteria.
- La batteria agli ioni di litio contiene sostanze pericolose per l'ambiente. Prima di gettare via l'aspirapolvere robot, rimuovere la batteria, quindi smaltirla o riciclarla in conformità alle leggi e alle normative locali del Paese o dell'area in cui viene utilizzata.
- Prima di rimuovere le batterie, verificare che siano esaurite e che il prodotto sia scollegato dall'alimentazione.
 - 1). Svitare la vite nella parte inferiore e rimuovere il coperchio.
 - 2). Scollegare il connettore delle batterie e rimuovere queste ultime. Non danneggiare il portabatterie per evitare il rischio di lesioni.
 - 3). Conferire le batterie presso le aziende autorizzate al riciclo.

Informazioni di sicurezza sul laser

- Il sensore laser di questo prodotto è conforme allo Standard IEC 60825-1:2014/EN 60825-1:2014/A11:2021 per i prodotti laser di Classe 1. Evitare il contatto diretto con gli occhi durante l'uso.

PRODOTTO LASER DI CLASSE 1

PRODOTTO LASER DI CONSUMO

EN 50689:2021

IT Presentazione del prodotto

Contenuto della Confezione

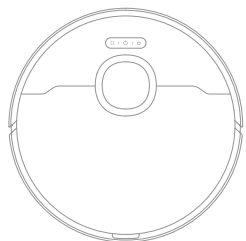

Robot

Altri Accessori



Spazzola laterale



Cavo di Alimentazione



Spazzola per la pulizia



Sacchetto di raccolta della polvere (di ricambio)



Piastra di estensione della rampa della stazione base

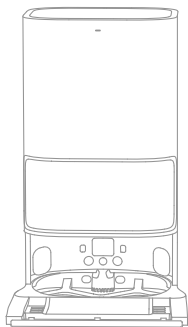

Stazione di Base

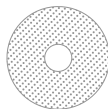

Mocio × 2 (preinstallato)



Supporto per Mocio × 2

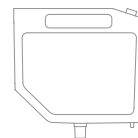

Detergente per Pavimenti Multi-Superficie



Manuale utente

Presentazione del prodotto

Robot

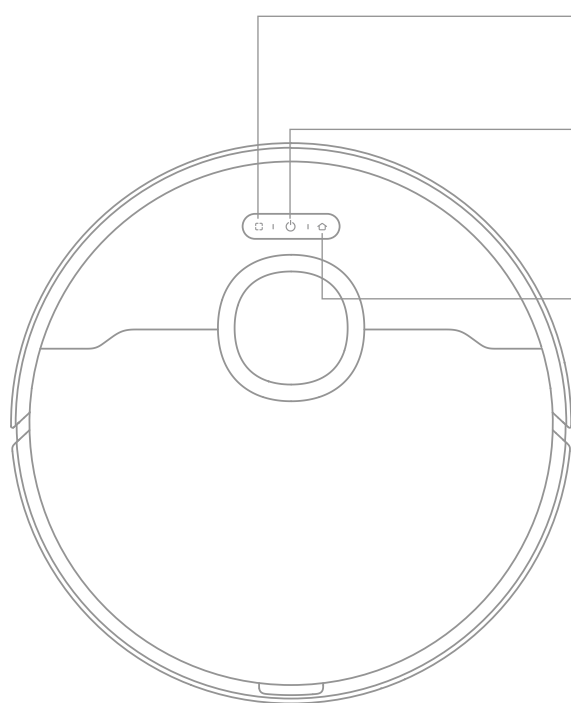

Pulsante di Pulizia localizzata

- Premi brevemente per avviare la pulizia localizzata.

Pulsante di accensione / pulizia

- Premi e tieni premuto per 3 secondi per accendere o spegnere.
- Premi brevemente per avviare la pulizia dopo che il robot è acceso.

Pulsante Dock

- Premi brevemente per rispeditare il robot alla stazione di base.
- Premi e tieni premuto per 3 secondi per disabilitare Blocco Bambini.

Indicatore di stato

- Bianco Acceso: Pulizia o Pulito
- Arancione Lampeggiante Rapidamente: Errore
- Arancione Fisso: Batteria bassa o in pausa

Nota: Premi un pulsante qualsiasi per mettere in pausa mentre il robot sta pulendo o tornando in ricarica.

IT Presentazione del prodotto

Robot e Sensori

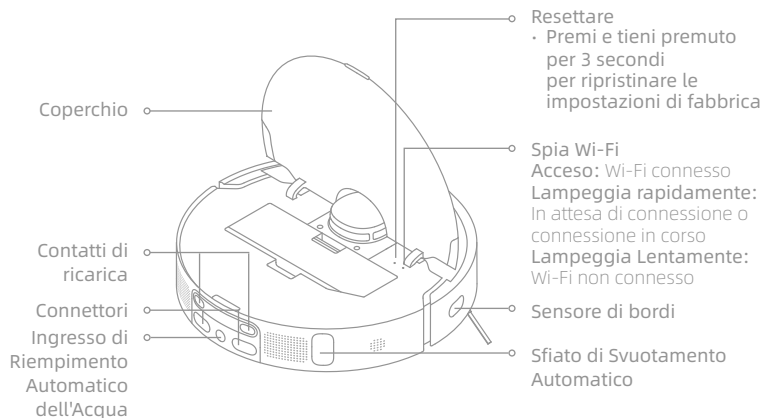
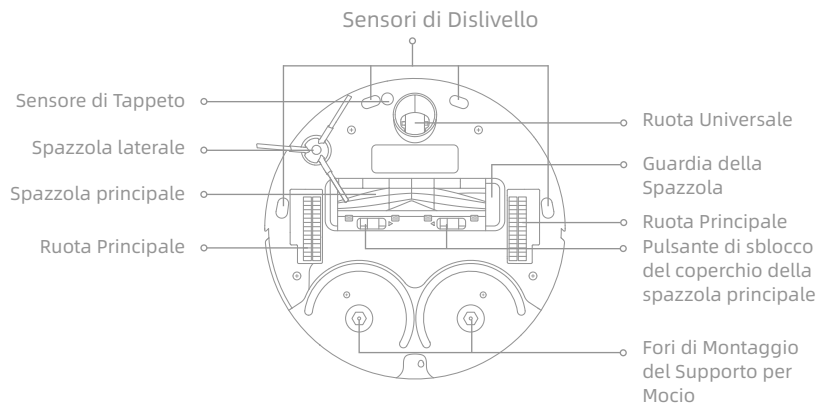
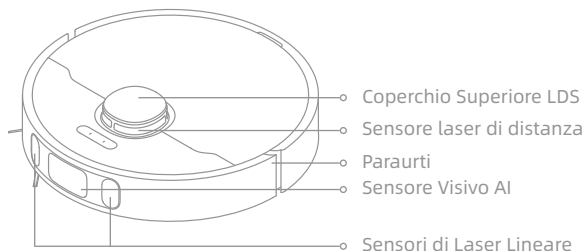

Contentore Raccogli-polvere

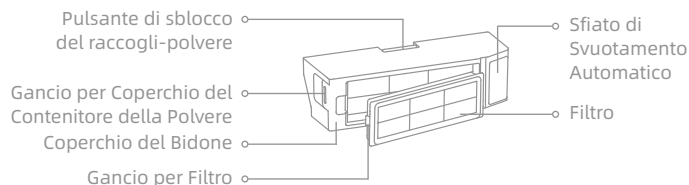

Presentazione del prodotto

Stazione di Base

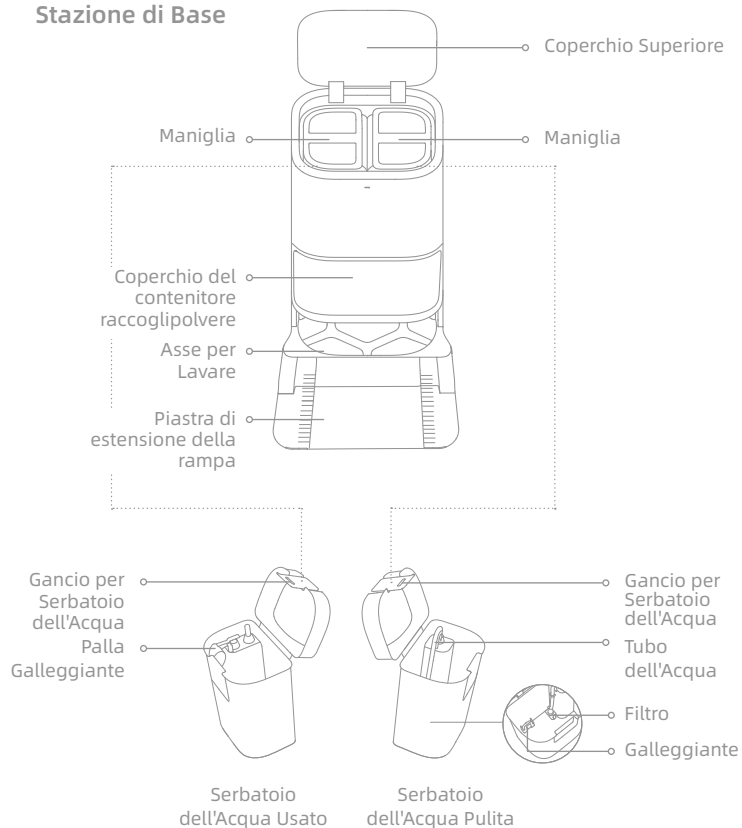

Pulsanti della Stazione di Base



Pulsante Esci

- Premi brevemente per far uscire il robot dalla stazione di base.
- Quando il robot è fuori dalla base, tenere premuto il pulsante  sulla stazione base per 3 secondi per rilasciare acqua pulita per la pulizia della base. Successivamente, premere di nuovo il pulsante per 3 secondi per far uscire l'acqua utilizzata.



Pulsante Pulisci

- Premi brevemente per fare in modo che il robot pulisca tutte le aree





Pulsante Asciuga

- Premi brevemente per avviare la stazione di base o interrompere l'asciugatura dei mochi.

Nota: I pulsanti sulla stazione di base funzioneranno solo quando il robot viene posizionato sulla stazione di base.

Blocco Bambini

Premi e tieni premuti i pulsanti  e  per 3 secondi per attivare o disattivare il Blocco Bambini. Dopo l'attivazione del Blocco Bambini, tutti i pulsanti del robot e della stazione di base vengono bloccati.

IT Presentazione del prodotto

Stazione di Base

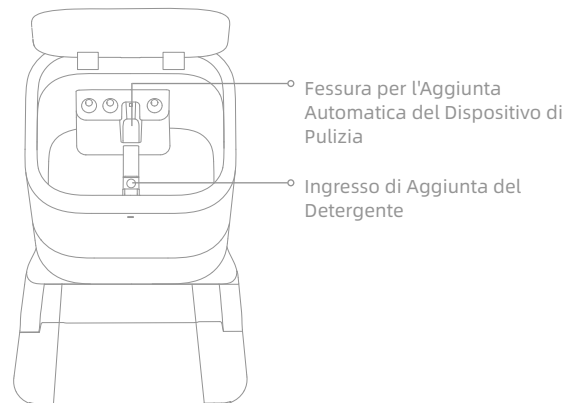
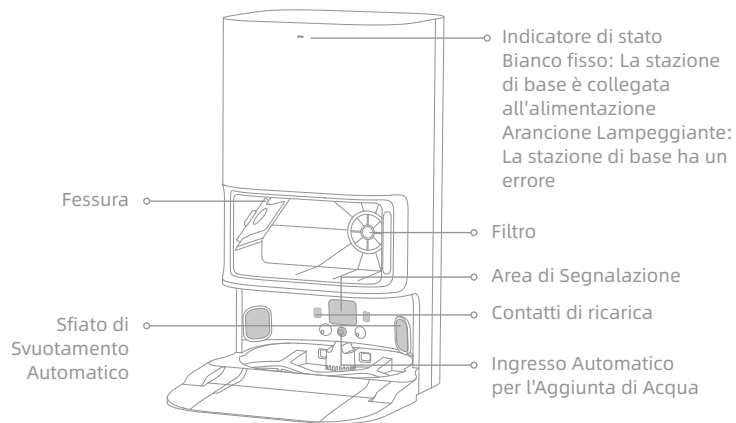

Assemblaggio del Mocio

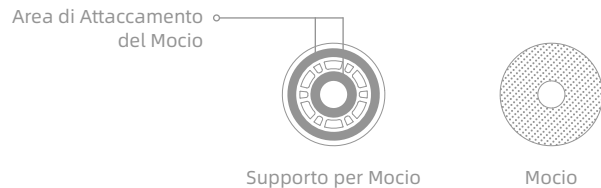

Prepara la Tua Casa

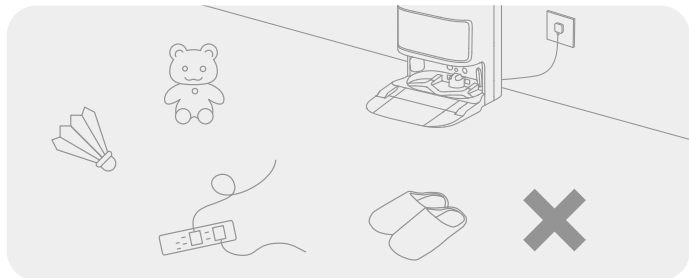

Riordina oggetti come cavi di alimentazione, panni, pantofole e giocattoli per migliorare l'efficienza del robot.

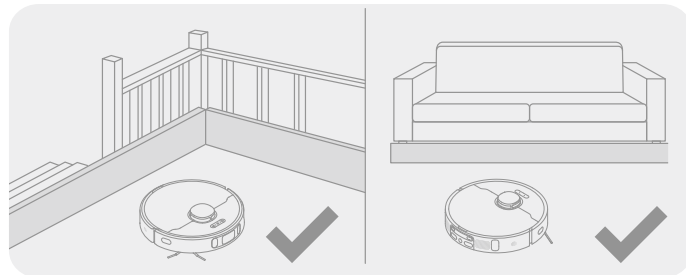

Prima della pulizia, utilizzare una barriera fisica sul bordo delle scale e del divano per garantire un funzionamento sicuro e regolare del robot.

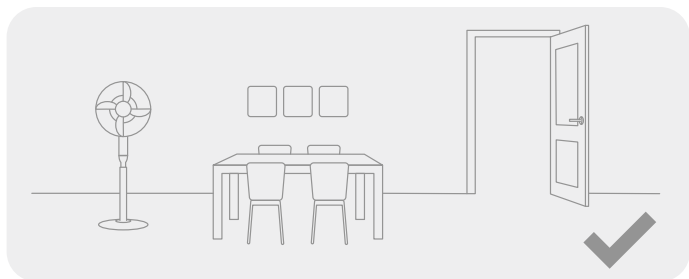

Aprire la porta della zona da pulire e mettere i mobili in posizione ordinata per lasciare uno spazio sufficiente.

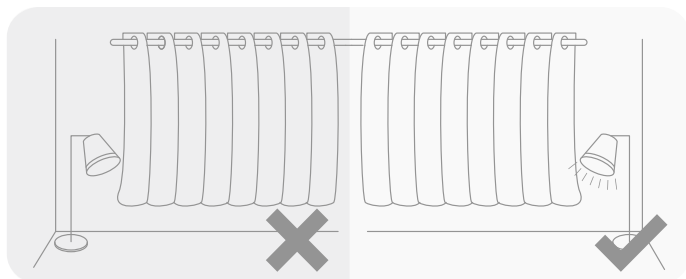

Con il sensore visivo AI, il robot può riconoscere ed evitare meglio ostacoli come cavi di alimentazione, scarpe e calze, per ottenere il massimo dal sensore visivo AI, assicurati che tutte le aree da pulire siano ben illuminate.

Nota:

- Quando usi il robot per la prima volta, seguilo durante la pulizia per rimuovere eventuali ostacoli in tempo.
- Per evitare che il robot non riconosca l'area da pulire, non restare davanti al robot, alla soglia o al corridoio stretto.

Prima dell'Uso

1. Collega a Una Presa Elettrica

Inserisci il cavo di alimentazione nella stazione di base e collegalo alla presa.



2. Posiziona la Stazione di Base

Rimuovi tutti gli oggetti che sono più vicini di 1,5 m dalla parte anteriore, 1 m dall'alto e 0,5 m da entrambi i lati della stazione di base.

- 📶 Posiziona la stazione di base in un luogo il più aperto possibile con un buon segnale Wi-Fi.

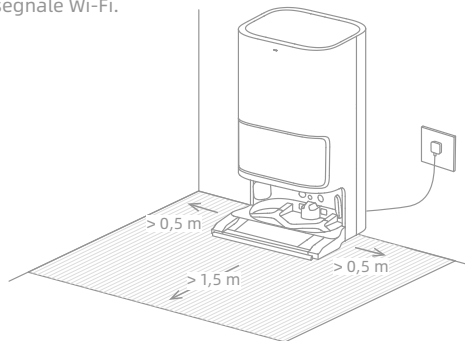

Nota:

- Assicurati che nessun oggetto possa bloccare l'area di segnalazione.
- Per evitare che le macchie d'acqua inumidiscano pavimenti in legno o tappeti, si consiglia di posizionare la stazione di base su pavimenti in piastrelle o pavimenti in marmo.

3. Rimuovi le strisce protettive

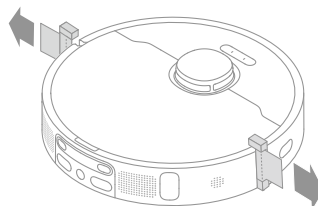

4. Installare gli accessori principali

- Installare il gruppo spazzola laterale e il tampone di lavaggio nella posizione corretta.
- Installare la piastra di estensione della rampa della stazione base fino alla stazione base.

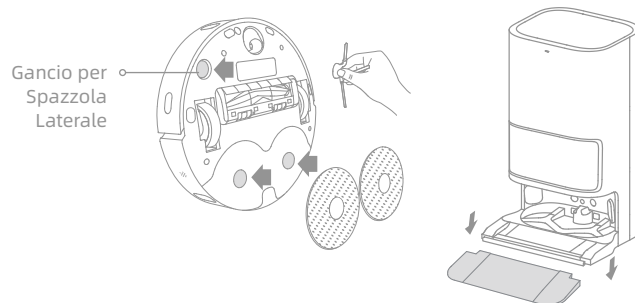

Nota: Installa la spazzola laterale finché non scatta in posizione.

Prima dell'Uso

5. Posiziona il Robot

Premi e tieni premuto il pulsante  sul robot per 3 secondi per accenderlo. Posiziona il robot sulla stazione di base con l'assemblaggio del mocio rivolto verso l'asse per lavare. Quindi sentirai una notifica vocale quando il robot si conetterà con successo alla stazione di base e inizierà a ricaricarsi. Dopo che il robot è completamente carico, gli indicatori di stato sul robot e sulla stazione di base rimarranno accesi per 10 minuti e poi si oscureranno.

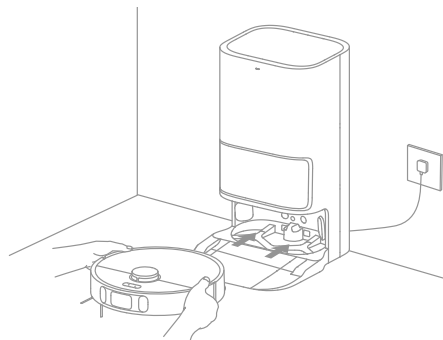

Nota: Si consiglia di ricaricare completamente il robot prima del primo uso. Quando il robot non può essere acceso dopo che la batteria è esaurita, collega manualmente il robot alla stazione per ricaricarlo.

6. Installa la Bottiglia del Detergente

Rimuovi il tappo della bottiglia del detergente e strappa i sigilli sulla parte superiore e inferiore della bottiglia. Apri il coperchio superiore della stazione di base ed estrai il serbatoio dell'acqua pulita e il serbatoio dell'acqua usata. Installa la bottiglia del detergente lungo la fessura in posizione. Il detergente verrà aggiunto automaticamente durante il funzionamento.

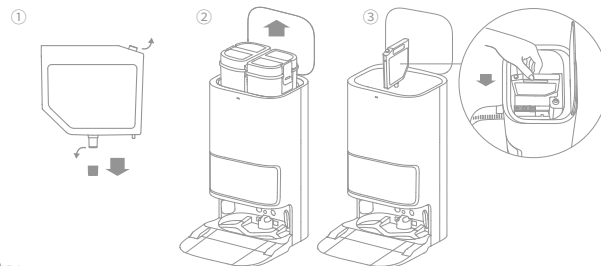

Nota:

- Rimuovi il tappo di gomma morbida nel detergente aggiungendo l'ingresso prima del primo uso.
- Non aggiungere qualsiasi liquido diverso dal detergente ufficialmente approvato per prevenire il malfunzionamento della stazione di base.

7. Aggiungi Acqua al Serbatoio dell'Acqua Pulita

Riempi il serbatoio dell'acqua pulita con acqua pulita fino al segno del livello massimo dell'acqua, quindi installa il serbatoio dell'acqua pulita e il serbatoio dell'acqua usata in posizione.

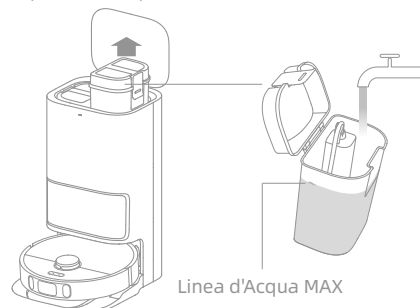

Nota: Non riempire con acqua calda, altrimenti il serbatoio fresco potrebbe deformarsi.

Connettiti con l'App Dreamehome

Questo prodotto funziona con l'app Dreamehome, che può essere usata per controllare il dispositivo.

1. Scaricare l'App Dreamehome per la casa

Scansiona il codice QR sul robot o cerca "Dreamehome" nell'app store per scaricare e installare l'app in base alle tue esigenze.

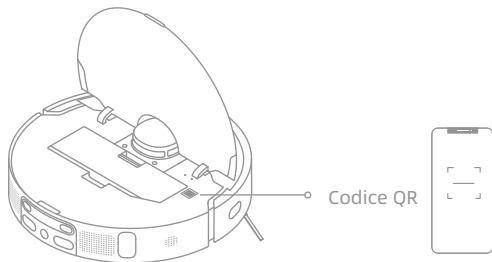

2. Aggiungi dispositivo

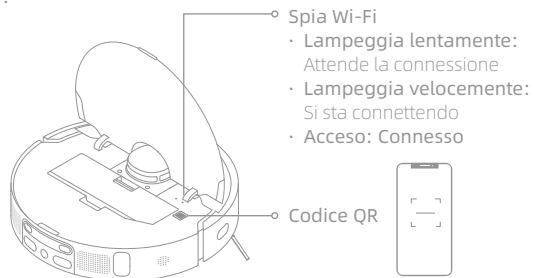

Aprire l'app Dreamehome, toccare "+" nell'angolo in alto a destra e scansionare nuovamente lo stesso codice QR per aggiungere "DreameBot L10s Ultra".



Nota:

- La connessione Wi-Fi supporta solo il segnale su banda 2,4 GHz.
- Il software dell'app è in fase di aggiornamento, le operazioni effettive potrebbero essere diverse dalle dichiarazioni in questo manuale. Per favore segui le istruzioni in base alla versione corrente dell'app.

3. Ripristino della connessione Wi-Fi

Aprire la coperchia per vedere la pia Wi-Fi, tenere premuto i pulsanti  e  fino a quando non si sente la voce che dice "Attende la configurazione della rete". Una volta che l'indicatore Wi-Fi lampeggia lentamente, il dispositivo principale è in modalità della connessione di rete.



Nota: Quando il telefono non si connette con successo al robot, fai il reset del Wi-Fi e aggiungi nuovamente il dispositivo.

Istruzioni utente

Mappatura Veloce

Dopo aver configurato la rete per la prima volta, segui le istruzioni sull'app per creare rapidamente una mappa e il robot inizierà a mappare senza pulizia. Il processo di mappatura sarà completato quando il robot tornerà alla stazione e la mappa verrà salvata automaticamente.

Accensione/Spegnimento

Premi e tieni premuto il pulsante  per 3 secondi per accendere il robot e l'indicatore di alimentazione è permanentemente acceso. Posiziona il robot sulla base e il robot si accende automaticamente e inizia la ricarica. Per spegnere il robot, allontanalo dalla base e tieni premuto il pulsante  per 3 secondi.

Pausa / Sonno

Quando il robot è in funzione, premi un pulsante qualsiasi per metterlo in pausa.

Se il robot si ferma per più di 10 minuti, entra automaticamente in modalità sonno e l'indicatore di alimentazione e l'indicatore di ricarica smettono di illuminarsi. Premi qualsiasi pulsante sul robot o sulla base o tocca l'app per riattivare il robot.

Nota:

- **Il robot si spegnerà automaticamente se lasciato in modalità riposo per più di 12 ore quando non è in ricarica.**
- **Se il robot viene messo in pausa e posizionato sulla stazione di base, il processo di pulizia in corso terminerà.**

Modalità Non Disturbare (DND).

Quando il robot è impostato sulla modalità Non Disturbare (DND), al robot verrà impedito di riprendere la pulizia e l'indicatore di alimentazione si spegne. La modalità DND è disabilitata per impostazione predefinita in fabbrica. Puoi usare l'app per abilitare la modalità DND o modificare il periodo DND. Il periodo DND è 22: 00 - 8: 00 per impostazione predefinita.



Nota:

- I compiti di pulizia programmati verranno eseguiti in tempo durante il periodo DND.
- Il robot riprenderà la pulizia da dove era stata interrotta dopo la scadenza del periodo DND.

Pulizia delle Macchie

Quando il robot è in standby, premi brevemente il pulsante  per abilitare la modalità di pulizia delle macchie. In questa modalità, il robot pulisce un'area di forma quadrata di 1,5 x 1,5 metri intorno ad essa e torna al punto di partenza una volta completata la pulizia delle macchie.

Riavvio del Robot



Se il robot smette di rispondere o non può essere spento, premi e tieni premuto il pulsante  per 10 secondi per spegnerlo forzatamente. Quindi, premi e tieni premuto il pulsante  per 3 secondi per accendere il robot.

Istruzioni utente

Spazzamento e Lavaggio

Nota: Durante l'uso dell'assemblaggio del mocio per la prima volta, il robot esegue il compito di spazzamento e lavaggio per impostazione predefinita.

1. Inizia lo spazzamento e il lavaggio

Premi il pulsante  sulla stazione di base o  sul robot o usa l'app per far partire il robot dalla stazione di base. Quindi il robot pianificherà il percorso di pulizia ottimale ed eseguirà il compito di pulizia in base alla mappa creata.

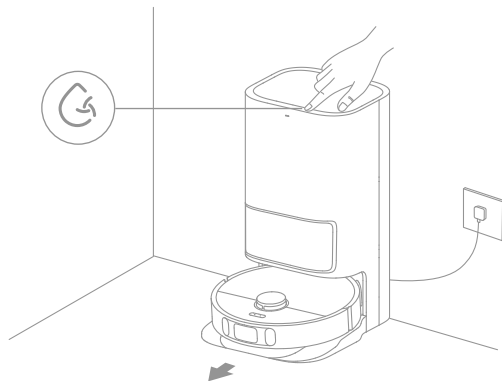

Nota:

- I moci verranno puliti prima che il robot inizi a lavare, per favore attendi con pazienza.
- Non spostare la stazione di base, il serbatoio dell'acqua pulita, il serbatoio dell'acqua usata o l'asse per lavare durante il suo funzionamento.

2. Torna a pulire i moci a metà strada

Durante il lavaggio, il robot tornerà automaticamente alla stazione base per lavare i mop pad in base alla frequenza di pulizia del mop pad specificata nell'app. Quindi la stazione base riempirà automaticamente il serbatoio dell'acqua del robot e il robot riprenderà la pulizia dopo il riempimento dell'acqua.

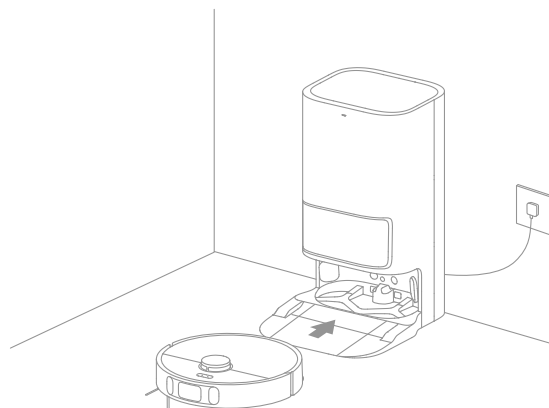

Nota: Se il robot torna alla stazione di base per pulire i moci a metà strada, la stazione di base non svuoterà automaticamente il contenitore della polvere.

Istruzioni utente

3. Pulisci e asciuga i moci dopo lo svuotamento della polvere

Dopo che il robot ha terminato un compito di pulizia ed è tornato alla stazione di base per ricaricarsi, la stazione di base inizierà automaticamente a svuotare il contenitore della polvere, quindi pulirà e asciugherà i moci.

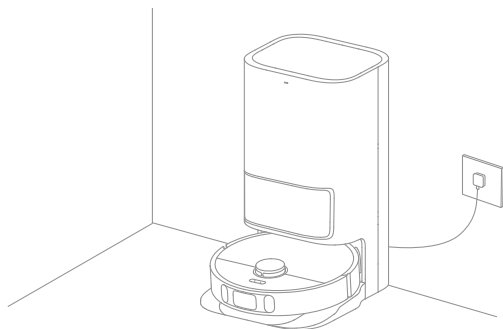

Nota:

- Quando il robot torna a metà strada verso la stazione di base per pulire i moci, la stazione di base non svuoterà automaticamente il contenitore della polvere.
- Se la funzione di svuotamento automatico è disattivata nell'app, la stazione di base non svuoterà automaticamente il contenitore della polvere.
- La stazione di base svuoterà il contenitore della polvere secondo la frequenza impostata nell'app.

4. Pulisci il serbatoio dell'acqua usata



Dopo che il robot ha completato il compito, per favore pulisci il serbatoio dell'acqua usata per evitare qualsiasi odore.

Spazzamento

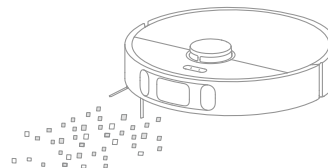
Per utilizzare solo la funzione di spazzamento, seleziona "Spazzamento" sull'app o rimuovi l'assemblaggio del mocio dal robot e il robot passerà automaticamente alla modalità di spazzamento.



Nota: Se l'assemblaggio del mocio non viene rimosso dal robot, puoi selezionare la modalità di spazzamento sull'app e il robot sollevierà automaticamente l'assemblaggio del mocio prima di spazzare.

Assicurati che la stazione di base sia collegata all'alimentazione e che il robot sia collegato alla stazione di base. Premi il pulsante  sulla stazione di base o il pulsante  sul robot o usa l'app per inviare il robot a pulire tutte le aree dalla stazione di base.

Nota: Per garantire che il robot possa tornare facilmente alla stazione di base dopo la pulizia, si consiglia di far partire il robot dalla stazione di base ed evitare di spostare la stazione di base durante la pulizia.

IT Manutenzione quotidiana

Parti

Per mantenere il robot in buone condizioni, si consiglia di fare riferimento alla tabella seguente per la manutenzione ordinaria.

Parte	Frequenza di Manutenzione	Frequenza di Sostituzione
Serbatoio dell'Acqua Usato	Dopo ogni uso	/
Serbatoio dell'Acqua Pulita	Una volta ogni 2 settimane	
Spazzola principale		Ogni 6 - 12 mesi
Filtro del Contenitore della Polvere		Ogni 3 - 6 mesi
Spazzola laterale		
Asse per Lavare	Una volta ogni mese	/
Area di segnalazione della stazione di base		
Contatti di ricarica della stazione di base		
Sfiato di svuotamento automatico della stazione di base		
Ruota Universale		
Sensore di bordi		
Sensore laser di distanza		
Sensore di laser lineare		

Parte	Frequenza di Manutenzione	Frequenza di Sostituzione
Sensore Visivo AI	Una volta ogni mese	/
Sensore di Tappeto		
Sensori di Dislivello		
Contatti di Ricarica sul Robot		
Paraurti		
Sfiato di svuotamento automatico del robot		
Ingresso di riempimento automatico dell'acqua del robot		
Fondo del Robot		
Ingresso di Aggiunta del Detergente	Consigliato per pulire dopo aver rimosso il detergente (bottiglia)	
Contenitore Raccogli-polvere	Pulire secondo necessità	
Sacchetto di Polvere	/	6 - 8 settimane
Mocio		Ogni 1 - 3 mesi

Nota: La frequenza di sostituzione dipenderà dal tuo utilizzo del robot. Se si verifica un'eccezione a causa di circostanze speciali, le parti devono essere sostituite.

Manutenzione quotidiana

Sacchetto di Polvere

Quando è necessario sostituire il sacchetto di raccolta della polvere, una notifica apparirà nell'app.

1. Getta il sacchetto di raccolta della polvere.

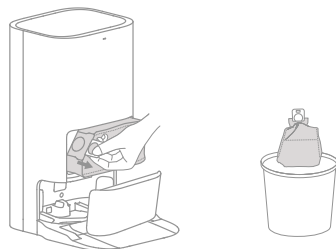

Nota: La trazione verso l'alto sulla maniglia sigillerà il sacchetto per evitare che polvere e detriti cadano accidentalmente.

2. Rimuovi la polvere e i detriti dal filtro con un panno asciutto.

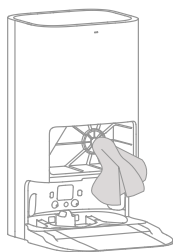

3. Installa un nuovo sacchetto di raccolta della polvere.

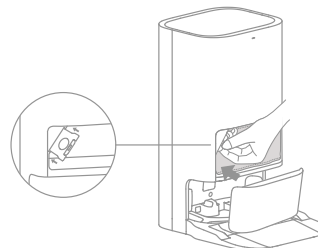

4. Chiudi il coperchio del contenitore per la polvere.

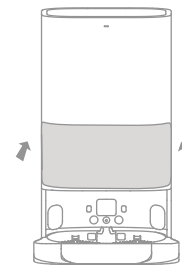

IT Manutenzione quotidiana

Serbatoio dell'Acqua usata

1. Rimuovi il serbatoio dell'acqua usata, apri il coperchio e versa l'acqua sporca.

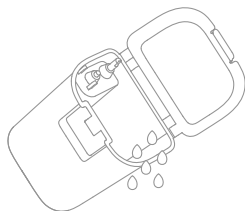

2. Sciacqua il serbatoio dell'acqua usata con acqua pulita e usa la spazzola per la pulizia fornito per pulire la parete interna del serbatoio dell'acqua usata.

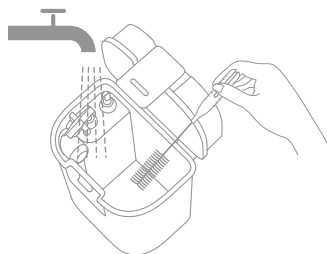

Nota: La sfera galleggiante nel serbatoio dell'acqua usata è una parte mobile. Non applicare troppa forza durante la pulizia per evitare di danneggiarlo.

Spazzola principale

1. Premi i ganci di guardia della spazzola verso l'interno per rimuovere la guardia della spazzola e sollevare la spazzola dal robot.

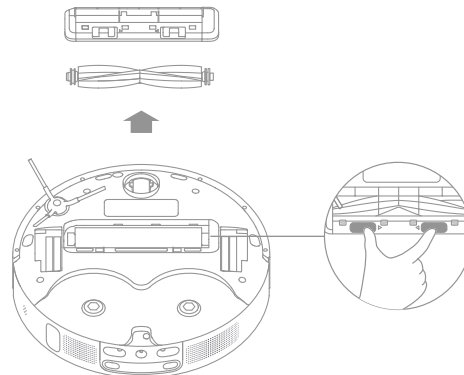

2. Estrai i coperchi della spazzola come mostrato nel diagramma. Usa uno strumento adeguato per rimuovere i capelli aggrovigliati nella spazzola.

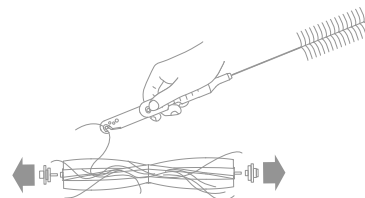

Manutenzione quotidiana

Spazzola laterale

Rimuovi e pulisci la spazzola laterale.

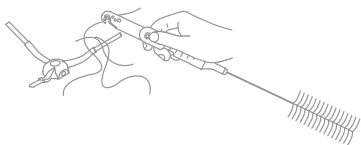

Ruota Universale

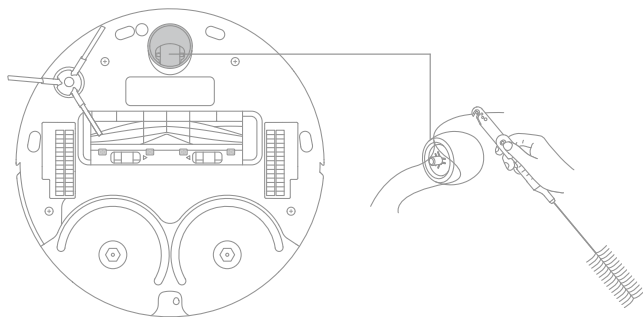

Nota:

- Usa uno strumento come un piccolo cacciavite per separare l'asse e il pneumatico della ruota universale. Non usare eccessivamente la forza.
- Sciacqua la ruota universale sotto l'acqua corrente e rimettila dopo averla asciugata completamente.

Raccogli-polvere

1. Apri il coperchio del robot e premi il gancio del contenitore della polvere per rimuovere il bidone della polvere.

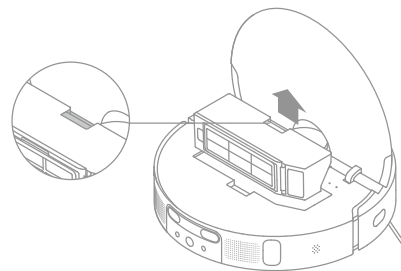

2. Apri il coperchio del contenitore e svuota il bidone come mostrato nel diagramma.

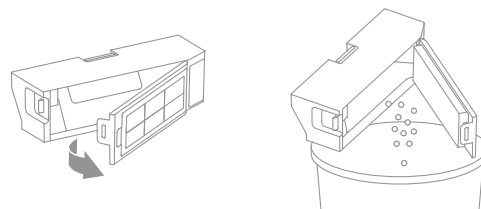

Filtro

1. Rimuovi il filtro e tocca delicatamente il suo cestello.

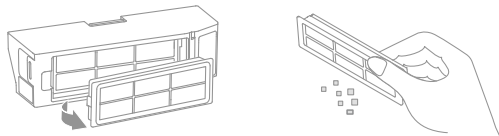

Nota: Non tentare di pulire il filtro con una spazzola, un dito o oggetti appuntiti per evitare danni.

2. Sciacqua il contenitore della polvere e il filtro con acqua e asciugali completamente prima di reinstallarli.

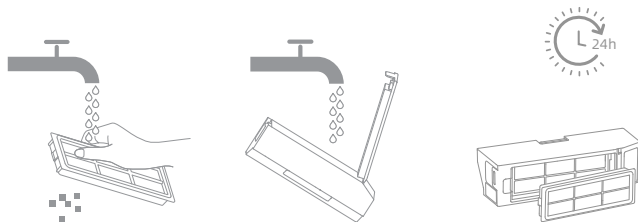

Nota:

- Sciacqua il bidone della polvere e il filtro solo con acqua pulita. Non usare alcun detersivo.
- Usa il bidone della polvere e il filtro solo quando sono completamente asciutti.

Sensori Robot e Contatti di Ricarica

Strofina i sensori e i contatti di ricarica del robot usando un panno morbido e asciutto:

- I sensori di dislivello e il sensore a ultrasuoni sul fondo del robot
- Contatti di ricarica sul retro del robot
- Il sensore per bordi sul lato del robot
- LDS sulla parte superiore del robot
- Il paraurti, il sensore visivo AI e i sensori di laser lineare sulla parte anteriore del robot

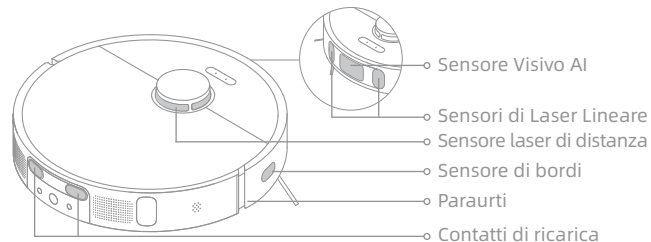

Sensori di Dislivello

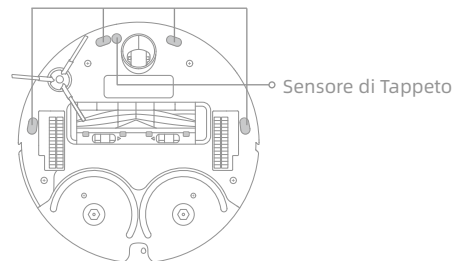

Nota: Il panno umido può danneggiare gli elementi sensibili all'interno del robot e della stazione di base. Per favore usa un panno asciutto per la pulizia.

Manutenzione quotidiana

Contatti di ricarica

Pulisci i contatti di ricarica e l'area di segnalazione della stazione di base con un panno morbido e asciutto

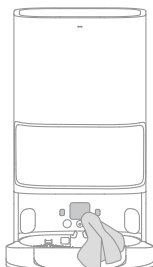

Sfiati di Svuotamento Automatico

Pulisci gli sfiati di svuotamento automatico del robot e della stazione di base con un panno morbido e asciutto.

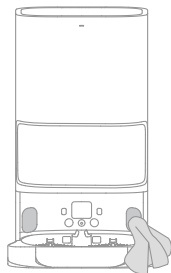
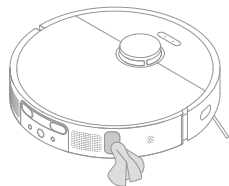

Mocio

Rimuovi il mocio dal supporto per mocio per sostituirlo.

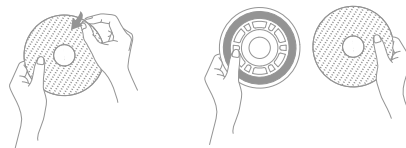

Ingresso di Aggiunta del Detergente

Se l'ingresso di aggiunta del detergente è sporco, strofinalo con un panno morbido e asciutto.

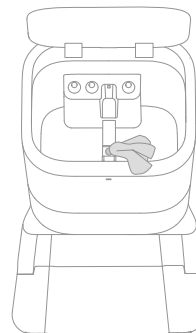

Batteria

Il robot contiene una batteria agli ioni di litio ad alte prestazioni. Assicurati che la batteria rimanga ben carica per l'uso quotidiano per mantenere prestazioni ottimali della batteria. Se il robot non viene usato per un lungo periodo di tempo, spegnilo e mettilo via. Per evitare danni causati da una scarica eccessiva, ricarica il robot almeno una volta ogni tre mesi.

Problemi comuni

Problema	Soluzione
Il robot non si accende.	La batteria è scarica. Ricarica il robot sulla base e riprova. La temperatura della batteria è troppo bassa o troppo alta. Si consiglia di far funzionare l'apparecchio a una temperatura compresa tra 32 °F (0 °C) e 104 °F (40 °C).
Il robot non si ricarica.	La stazione di base non è collegata all'alimentazione, per favore assicurati che entrambe le estremità del cavo di alimentazione siano collegate correttamente. Il contatto tra i contatti di ricarica sulla stazione di base e il robot è scadente, per favore pulisci i contatti di ricarica. Controlla se c'è qualsiasi oggetto estraneo al connettore del robot e rimuovi l'oggetto estraneo se presente.
Il robot non riesce a connettersi al Wi-Fi.	La password della rete Wi-Fi non è corretta. Assicurati che la password usata per connetterti alla tua rete Wi-Fi sia corretta. Il robot non supporta una connessione Wi-Fi a 5 GHz. Assicurati che il robot sia connesso a una connessione Wi-Fi a 2,4 GHz. Il segnale Wi-Fi è debole. Assicurati che il robot si trovi in un'area con una buona copertura Wi-Fi. Il robot potrebbe non essere pronto per essere configurato. Esci e rientra nell'app, quindi riprova come indicato.
Il robot non riesce a trovare e tornare alla stazione di base.	La stazione di base è scollegata dall'alimentazione o spostata quando il robot non è su di essa. Ci sono troppi ostacoli intorno alla stazione di base. Posiziona la stazione di base in un'area più aperta. Lo spostamento del robot può causare il suo riposizionamento e ricreare una mappa se il riposizionamento fallisce. Se il robot è troppo lontano dalla stazione di base, potrebbe non essere in grado di tornare automaticamente da solo, nel qual caso dovrai posizionare manualmente il robot sulla stazione di base. Pulisci l'area di segnalazione sulla stazione di base per rimuovere polvere o detriti.
Il robot si blocca davanti alla stazione di base e non può tornare su di essa.	Elimina qualsiasi ostruzione entro 0,5 m sui lati sinistro e destro o entro 1,5 m davanti alla stazione di base per evitare che il robot venga bloccato. Il percorso per tornare alla ricarica è bloccato, ad es. la porta è chiusa. Il robot potrebbe scivolare se il pavimento davanti alla stazione di base è eccessivamente bagnato. In tal caso, pulisci l'acqua in eccesso prima di riprovare. Si consiglia di spostare la stazione di base in un luogo diverso e riprova.

Problema	Soluzione
Il robot non si spegne.	<p>Il robot non può essere spento quando è in ricarica. Si consiglia di spostare il robot dalla stazione di base, quindi premi e tieni premuto il pulsante di accensione per tre secondi per spegnerlo.</p> <p>Se il robot non può essere spento eseguendo il passo 1, premi e tieni premuto il pulsante  per 10 secondi per spegnere forzatamente il robot. Se il problema persiste, per favore contatta il servizio post-vendita.</p>
La velocità di ricarica è lenta.	<p>Ci vogliono circa 6 ore per ricaricare completamente il robot quando la batteria è scarica.</p> <p>Se usi il robot a temperature al di fuori dell'intervallo specificato, la velocità di ricarica rallenterà automaticamente per prolungare la durata della batteria.</p> <p>I contatti di ricarica sia sul robot che sulla base potrebbero essere sporchi, per favore puliscili con un panno asciutto.</p>
Il rumore aumenta mentre il robot è in funzione.	<p>Controlla se il filtro del contenitore della polvere è intasato. In tal caso, puliscilo o sostituisilo</p> <p>Un oggetto duro potrebbe rimanere intrappolato nella spazzola in gomma multisuperficie o nel contenitore della polvere. Controlla e rimuovi qualsiasi oggetto duro.</p> <p>La spazzola in gomma multisuperficie o la spazzola laterale potrebbero aggrovigliarsi. Controlla e rimuovi eventuali oggetti estranei.</p> <p>Commuta la modalità di aspirazione su Standard o Silenzioso.</p>
Il robot si muove senza seguire il percorso impostato.	<p>Oggetti come cavi di alimentazione e pantofole devono essere organizzati prima di usare il robot.</p> <p>Funziona su superfici bagnate e scivolose provoca lo slittamento della ruota principale. Si consiglia di asciugare i luoghi bagnati prima di usare il robot.</p> <p>Pulisci i sensori di laser lineare e il sensore visivo AI sul robot con un panno morbido e pulito per mantenerli puliti e non ostruiti.</p>
Al robot mancano le stanze da pulire.	<p>Assicurati che le porte delle stanze da pulire siano aperte.</p> <p>Controlla se c'è una soglia superiore a 2 cm alla porta della stanza. Il robot non può superare soglie o gradini alti.</p> <p>Il luogo davanti alla stanza da pulire è bagnato e scivoloso, causando lo scivolamento del robot e il suo funzionamento anomalo. Si consiglia di asciugare il pavimento prima di usare il robot.</p>

Problemi comuni

Problema	Soluzione
Il robot non riprende la pulizia dopo la ricarica.	Assicurati che il robot non sia impostato sulla modalità Non Disturbare (DND), che gli impedirà di riprendere la pulizia. Il robot non riprenderà la pulizia dopo che avrai riportato manualmente il robot alla stazione di base per la ricarica, che include il posizionamento manuale del robot sulla stazione di base o l'invio del robot alla ricarica tramite l'app o il robot stesso.
Il robot non risponde durante la pressione dei pulsanti sulla stazione di base.	Il robot potrebbe essere fuori dalla portata wireless della stazione di base. Riporta manualmente il robot alla stazione di base o usa l'app per restituirlo.
La stazione non può svuotare automaticamente il contenitore della polvere.	Controlla se il sacchetto di raccolta della polvere nell'armadio per la polvere è pieno. Se il sacchetto di raccolta della polvere non è pieno, controlla se ci sono eventuali ostruzioni negli sfianti di svuotamento automatico del robot, della stazione di base o del contenitore della polvere. Se presente, pulisci in tempo la parte bloccata.
Il livello dell'acqua nell'asse per lavare è anomalo.	Rimuovi l'asse per lavare e controlla se lo scarico delle acque reflue è ostruito e puliscilo. Premi delicatamente sul serbatoio dell'acqua usata per assicurarti che sia installato correttamente. Controlla se la guarnizione del serbatoio dell'acqua usata è allentata o non è installata correttamente e, in tal caso, ripristinala manualmente. Controlla il detergente. Non aggiungere liquidi diversi dal detergente ufficialmente approvato. Se il problema persiste, per favore contatta il team di servizio post-vendita.

Per ulteriori servizi, contattateci all'indirizzo <https://global.dreametech.com>

Specifiche tecniche

Robot

Modello	RLS6LADC
Tempo di ricarica	Circa 6 ore
Tensione nominale	14,4 V ---
Potenza nominale	75 W
Frequenza d'esercizio	2400-2483,5 MHz
Potenza in uscita massima	<20 dBm

Scatola	Manuale	Manuale	Pellicola	Pellicola	Borsa	Maniglia	Pellicola
PAP 20	PAP 21	PAP 22	PVC 3	PET 1	CPE 7	PE 4/PP 5	PP 5
Carta			Plastica				
RACCOLTA DIFFERENZIATA							
Verifica le disposizioni del tuo Comune. Separa le componenti e conferiscile in modo corretto.							

Informazioni RAEE



Tutti i prodotti contrassegnati da questo simbolo sono rifiuti di apparecchiature elettriche ed elettroniche (RAEE in base alla direttiva 2012/19/UE) che non devono essere smaltiti assieme a rifiuti domestici non differenziati. Al contrario, è necessario proteggere l'ambiente e la salute umana consegnando i rifiuti a un punto di raccolta autorizzato al riciclaggio di rifiuti di apparecchiature elettriche ed elettroniche, predisposto dalla pubblica amministrazione o dalle autorità locali. Lo smaltimento e il riciclaggio corretti aiutano a prevenire conseguenze potenzialmente negative all'ambiente e alla salute umana. Contattare l'installatore o le autorità locali per ulteriori informazioni sulla sede e per i termini e le condizioni di tali punti di raccolta.

Stazione di Base

Modello	RCS9
Ingresso nominale	220-240 V~ 50-60 Hz
Uscita nominale	20 V --- 2 A
Potenza (durante lo svuotamento della polvere)	1000 W
Potenza (durante la pulizia)	55 W
Potenza (asciugatura + ricarica)	78 W

In condizioni d'uso normali, questa apparecchiatura deve essere tenuta a una distanza minima di 20 cm tra l'antenna e il corpo dell'utente.

ES Información de seguridad

Para evitar descargas eléctricas, incendios o lesiones causadas por uso inadecuado del aparato, lea atentamente el manual del usuario antes de utilizar el aparato y guárdelo para futuras consultas.

Restricciones de uso

- Este producto no debe ser utilizado por niños menores de 8 años ni por personas con deficiencias físicas, sensoriales o intelectuales, o experiencia o conocimientos limitados, sin la supervisión de un progenitor o un tutor legal que pueda garantizar un funcionamiento seguro y evitar riesgos. La limpieza y el mantenimiento no deben ser realizados por menores sin supervisión.
- El aparato sólo debe utilizarse con la fuente de alimentación suministrada con él.
- Este producto contiene baterías que solo pueden ser reemplazadas por técnicos cualificados o por el servicio posventa.
- Despeje el área a limpiar. Este producto no es un juguete. Asegúrese de que tanto niños como mascotas mantienen una distancia de seguridad mientras esté en funcionamiento.
- No instale, cargue ni utilice el aparato en los aseos o alrededor de las piscinas.
- Este producto es solo apto para la limpieza de suelos del hogar. No lo utilice en exteriores, en otro tipo de superficies ni en un entorno comercial o industrial.
- Asegúrese de que el aparato funcione correctamente en un entorno adecuado, de lo contrario, no utilice el aparato.
- Si se ha dañado el cable de alimentación, deberá reemplazarlo por un cable o recambio especial del fabricante o su agente de servicio.
- No use el robot en zonas con desnivel sin una barrera protectora.

Información de seguridad

Restricciones de uso

- No coloque el robot boca abajo. No utilice la cubierta del SLD, la cubierta del robot o el parachoques como asa para mover el robot.
- No use el robot si la temperatura ambiente es superior a los 40 °C o inferior a los 0° C, o si hay líquidos o sustancias pegajosas en el suelo.
- Para evitar daños por arrastre, por favor quite cualquier objeto suelto del piso y guarde los cables en la ruta de limpieza antes de operar el aparato.
- Recoja objetos frágiles o pequeños del suelo para evitar que el robot los succione y los dañe.
- Evite que el pelo, los dedos o cualquier otra parte del cuerpo entre en contacto con la zona de succión del robot.
- Mantenga la herramienta de limpieza fuera del alcance de los niños.
- No utilice el aparato en una habitación donde duerma un bebé o un niño.
- No coloque niños, mascotas ni cualquier objeto encima del robot si este se encuentra estacionado o en movimiento.
- Mantenga el detergente fuera del alcance de los niños.
- Utilice únicamente el detergente aprobado oficialmente. No agregue ningún líquido como alcohol o desinfectante.
- No use el robot para limpiar sustancias tóxicas o inflamables. No utilice el robot para recoger líquidos inflamables o combustibles, gases corrosivos o ácidos o disolventes sin diluir.
- No aspire objetos duros o afilados. No utilice el aparato para recoger objetos como piedras, trozos de papel grandes o cualquier elemento que pueda obstruir el aparato.

ES Información de seguridad

Restricciones de uso

- Apague y desenchufe el aparato antes de la limpieza y el mantenimiento.
- No limpie el robot ni la estación base con paño húmedo ni los enjuague con ningún líquido. Después de limpiar las piezas lavables, séquelas completamente antes de volver a instalarlas y utilizarlas.
- Use este producto de acuerdo con las instrucciones del manual. Los usuarios son responsables de cualquier pérdida o daño debidos a un uso no adecuado del producto.

Baterías y carga

- No utilice baterías ni bases de autolavado de terceros, utilice solamente con unidad RCS9.
- No intente desarmar, reparar o modificar la batería ni la estación base por su propia cuenta.
- No coloque la estación base cerca de una fuente de calor.
- No utilice paño húmedo ni manos mojadas para limpiar los contactos de carga de la estación base.
- No deseche las pilas usadas de forma inadecuada. Las baterías que ya no se necesitan deben desecharse en una instalación de reciclaje adecuada.
- Si se daña o se rompe el cable de alimentación, deje de usarlo inmediatamente y póngase en contacto con el servicio posventa.
- Asegúrese de que el robot esté apagado cuando lo transporte y guárdelo en su embalaje original si es posible.
- Si no va a utilizar el robot durante un largo periodo de tiempo, cárguelo completamente, apáguelo y guárdelo en un lugar fresco y seco. Recargue

Informazioni di sicurezza

Baterías y carga

- el robot al menos una vez cada 3 meses para evitar la sobredescarga de la batería.
- El pack de batería de ion de litio contiene sustancias perjudiciales para el medio ambiente. Antes de desechar el robot aspirador, quite el pack de batería y deséchelo o recíclalo siguiendo las leyes y reglamentos locales del país o región en el que se use.
- Es mejor agotar las baterías y asegurarse que el producto esté desconectado al retirar las mismas.
 - 1). Desatornille el tornillo de la parte inferior y retire la cubierta a continuación.
 - 2). Desenchufe el conector de la batería y retire las baterías a continuación. No dañe el estuche de la batería para evitar cualquier riesgo de lesiones.
 - 3). Envíe las baterías a una organización profesional de reciclaje.

Información de seguridad del láser

- El sensor láser de este producto cumple la Norma IEC 60825-1:2014/EN 60825-1:2014/A11:2021 para productos láser Clase 1. Cuando lo use, evite el contacto directo con los ojos.

PRODUCTO LÁSER CLASE 1

PRODUCTO LÁSER DE CONSUMO

EN 50689:2021

Por la presente, Dreame Trading (Tianjin) Co., Ltd. declara que el tipo de equipo radioeléctrico RLS6LADC cumple con la Directiva 2014/53/UE. Encontrará el texto completo de la declaración de conformidad de la UE en esta dirección de Internet: <https://global.dreametech.com>

Para un manual electrónico detallado, vaya a <https://global.dreametech.com/pages/user-manuals-and-faqs>

Descripción general del producto

Contenido de Paquete

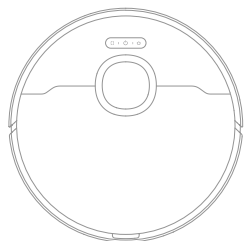

Robot

Otros Accesorios



Cepillo Lateral



Cable de Alimentación



Cepillo de Limpieza



Bolsa Recolectora de Polvo (repuesto)



Módulo de Extensión de Rampa de la Estación Base

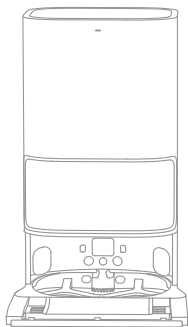

Estación Base

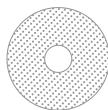

Mopax 2 (preinstaladas)



Soporte de Mopa x 2

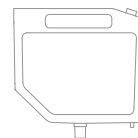

Detergente de Piso Multi-Superficie



Manual de Usuario

Descripción general del producto

Robot

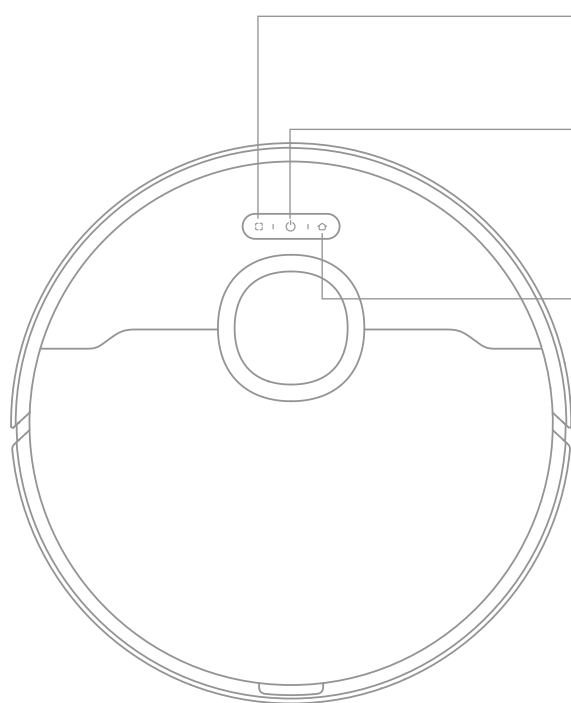

Botón de Limpieza Localizada
· Presione brevemente para iniciar la limpieza localizada.

Botón de Encendido/Limpieza
· Mantenga pulsado durante 3 segundos para encender o apagar.
· Presione brevemente para que el robot comience a limpiar después de encenderse.

Botón de Atraque
· Presione brevemente para enviar el robot de regreso a la estación base.
· Mantenga presionado durante 3 segundos para desactivar el bloqueo infantil.

Indicador de Estado
· Encendida en Blanco: Limpiando o terminado de limpiar
· Parpadeo Rápido en Naranja: Error
· Naranja Constante: Batería baja o en pausa

Nota: Presione cualquier botón para hacer una pausa mientras el robot limpia o regresa a cargarse.

Descripción general del producto

Robot y Sensores

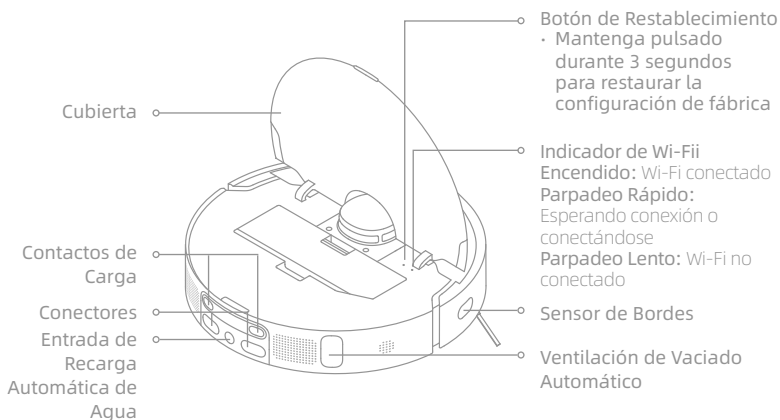
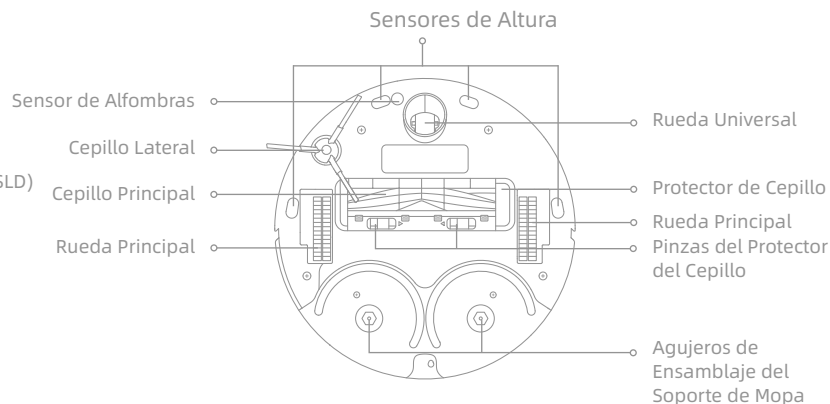
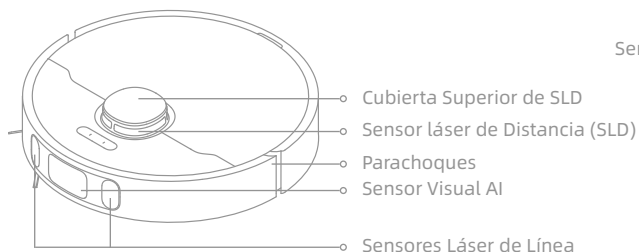

Depósito de polvo

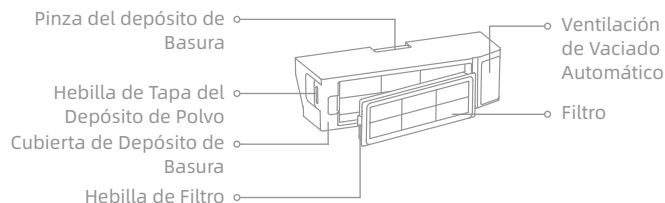

Descripción general del producto

Estación Base

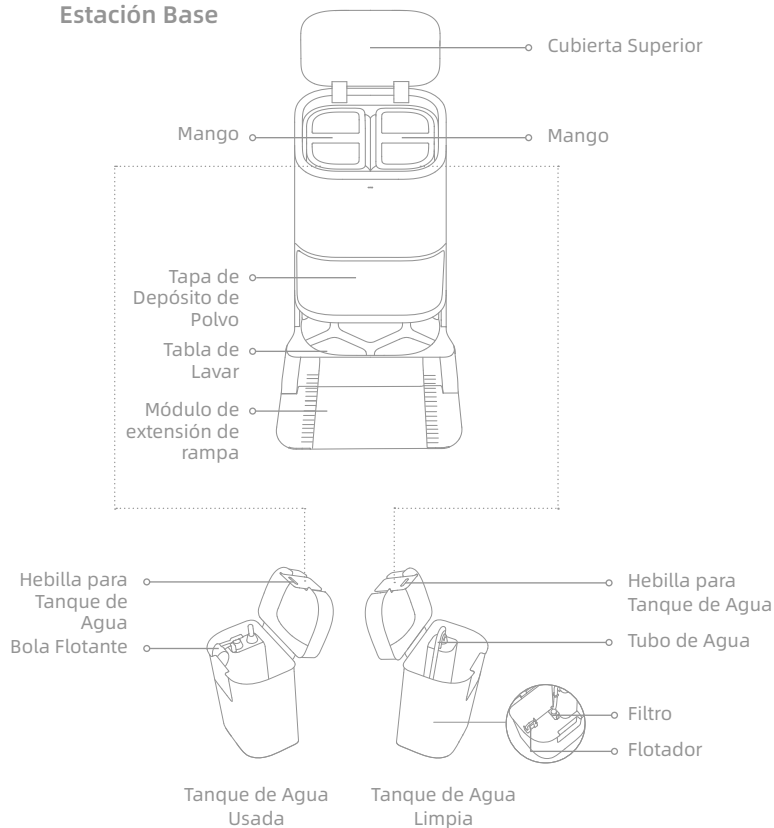

Botones de Estación Base



Botón de Salir

- Presione brevemente para que el robot abandone la estación base.
- Cuando el robot esté fuera de la base, mantenga pulsado el botón  de la estación base durante 3 segundos para liberar el agua limpia para limpiar la base. Después, vuelva a presionar el botón durante 3 segundos para bombear el agua usada.



Botón de Limpiar

Presione brevemente para que el robot limpie todas las áreas.





Botón de Secar

Presione brevemente para que la estación base inicie o detenga el secado de la mopa.

Nota: Los botones de la estación base solo funcionarán cuando el robot esté colocado en la estación base.

Bloqueo Infantil

Mantenga presionados los botones  y  durante 3 segundos para activar o desactivar el bloqueo infantil. Al activarlo, se bloquean todos los botones del robot y de la estación base.

Descripción general del producto

Estación Base

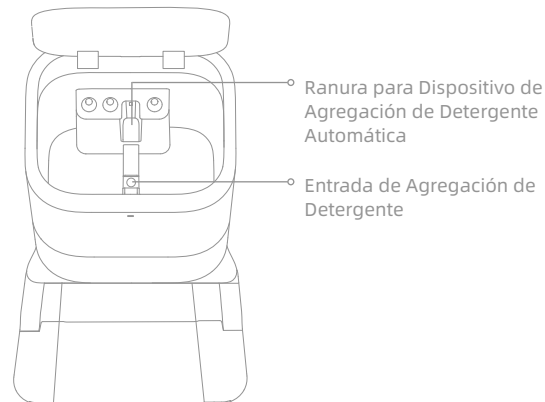
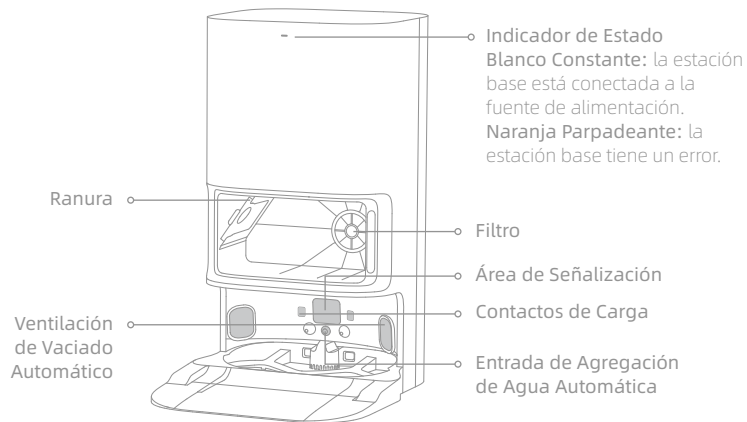

Ensamblaje de Mopa

Área de Fijación de Mopa



Soporte de Mopa

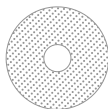

Almohadilla Trapeadora

Preparando su hogar



Ordene elementos como cables de alimentación, ropa, zapatillas y juguetes para mejorar la eficiencia del robot.

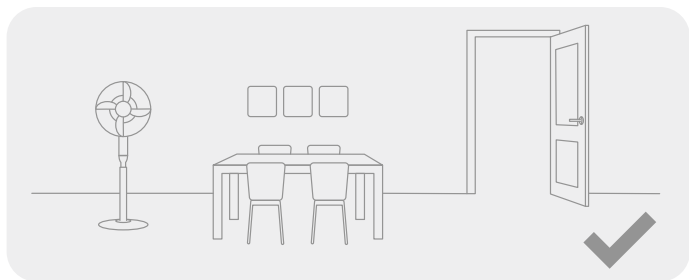

Abra la puerta de la habitación que va a limpiar y coloque los muebles en el lugar apropiado para hacer más espacio.

Nota:

- Cuando utilice el robot por primera vez, sígalo mientras realiza limpieza para quitar cualquier obstáculo potencial de inmediato.
- Para evitar que el robot no reconozca el área a limpiar, no permanezca de pie delante del robot, en el umbral, el pasillo o lugares estrechos.

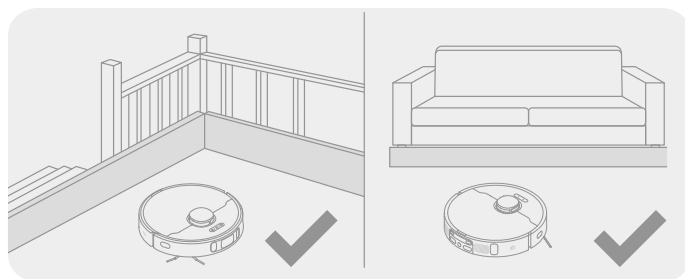

Antes de que empiece a limpiar, utilice la barrera física en el borde de las escaleras y el sofá para garantizar un funcionamiento seguro y fluido del aspirador robot.

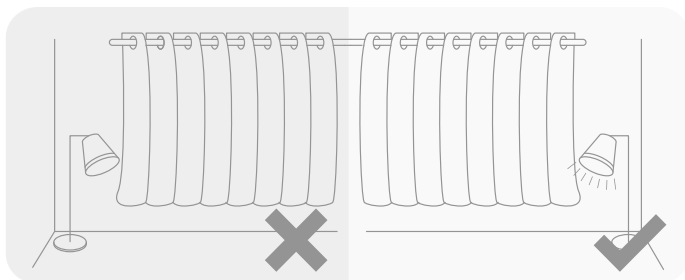

Con el sensor visual IA, el robot puede reconocer y mejor evitar obstáculos como cables de alimentación, zapatos y calcetines. Para aprovechar al máximo el sensor visual IA, asegúrese de que todas las áreas a limpiar estén bien iluminadas.

Antes de usar

1. Conecte a una toma de corriente

Inserte el cable de alimentación en la estación base y conéctelo a la toma.

Inserte firmemente el cable de alimentación hacia arriba hasta que se encienda el indicador.

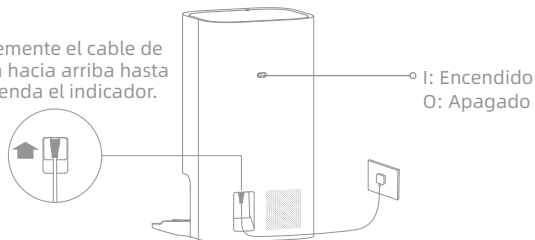

2. Coloque la Estación Base

Retire cualquier objeto que esté a menos de 1,5m del frente, 1m de la parte superior y 0,5m de cualquier lado de la estación base.

📶 Coloque la estación base en un lugar lo más abierto posible con una buena señal Wi-Fi.

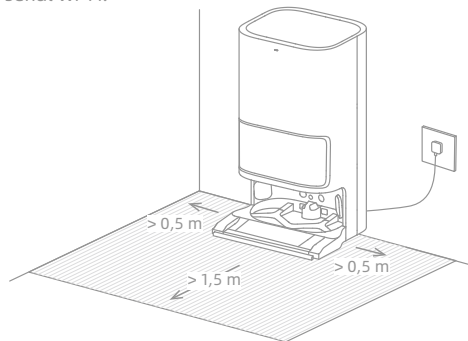

Nota:

- Asegúrese de que ningún objeto pueda bloquear el área de señalización.
- Para evitar que las manchas de agua mojen los pisos de madera o las alfombras, se recomienda colocar la estación base sobre pisos de baldosas o de mármol.

3. Quite las tiras protectoras

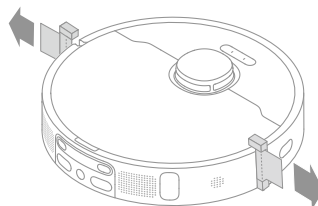

4. Instale los accesorios principales

- Instale el cepillo lateral y el conjunto de mopas en el lugar adecuado.
- Instale el módulos de extensión de rampa de la estación base debajo de la estación base.

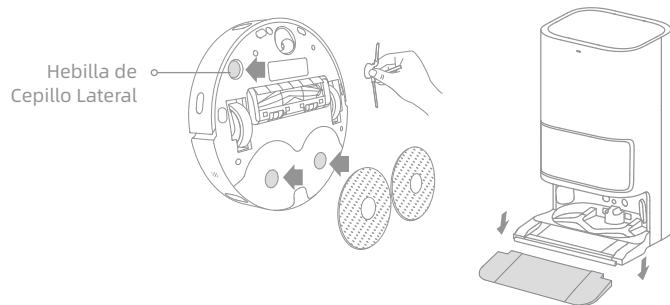

Nota: Instale el cepillo lateral hasta que encaje en su lugar.

Antes de usar

5. Colocar al Robot

Mantenga presionado el botón  del robot durante 3 segundos para encenderlo. Coloque el robot en la estación base con el ensamblaje de mopa mirando hacia la tabla de lavar. Luego, oirá una notificación de voz cuando el robot se conecte exitosamente a la estación base y comience a cargarse. Una vez que el robot esté completamente cargado, los indicadores de estado del robot y la estación base permanecerán encendidos durante 10 minutos y luego se atenuarán.

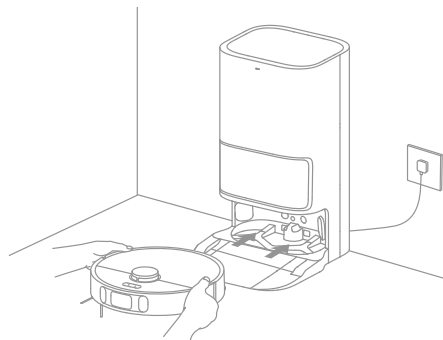

Nota: Se recomienda cargar completamente el robot antes de utilizarlo por primera vez. Cuando el robot no se puede encender debido a batería agotada, conecte manualmente el robot a la estación para cargarlo.

6. Instale la Botella de Detergente

Retire la tapa de la botella de detergente y quite los sellos en la parte superior e inferior de la botella. Abra la tapa superior de la estación base y retire el tanque de agua limpia y el tanque de agua usada. Instale la botella de detergente en la ranura. El detergente se agregará automáticamente mientras el robot funciona.

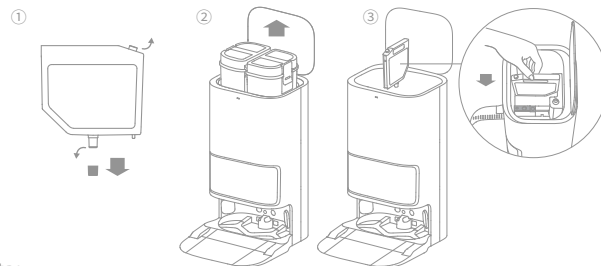

Nota:

- Retire el tapón de goma suave en la entrada de agregación de detergente antes del primer uso.
- No agregue ningún líquido que no sea el detergente aprobado oficialmente para prevenir el mal funcionamiento de la estación base.

7. Agregar Agua al Tanque de Agua Limpia

Llene el tanque de agua limpia con agua limpia hasta la marca de nivel máximo. Luego instale el tanque de agua limpia y el tanque de agua usada bien en su lugar.

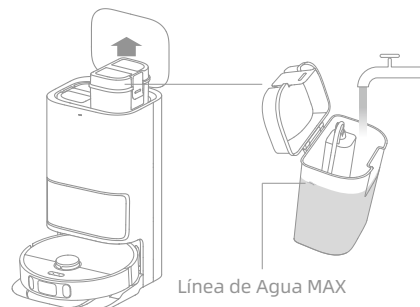

Nota: No llene con agua caliente, de lo contrario el tanque fresco puede deformarse.

Conecte con la aplicación Dreamehome

Este producto funciona con la aplicación Dreamehome, que puede utilizarse para controlar su dispositivo.

1. Descarga la aplicación Dreamehome

Escanee el código QR en el robot o busque "Dreamehome" en la tienda de aplicaciones para descargar e instalar la aplicación según sus necesidades.

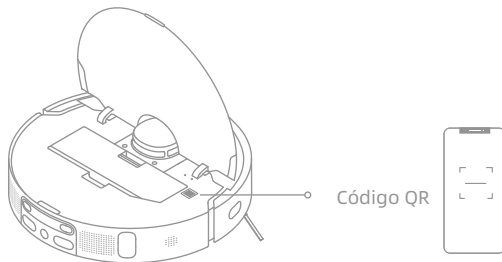

2. Añadir dispositivo

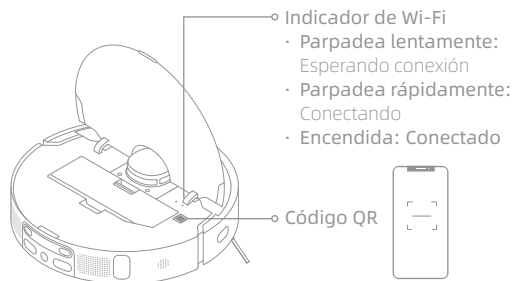

Abra la app Dreamehome, pulse «+» en la parte superior derecha y vuelva a escanear el código QR para añadir «DreameBot L10s Ultra».



Nota:

- Solo admite Wi-Fi de 2,4 GHz.
- El software de la aplicación se está actualizando, las operaciones actuales pueden ser diferentes de las instrucciones en este manual. Siga las instrucciones basadas en la versión más nueva de la aplicación.

3. Restablecer Wi-Fi

Al mismo tiempo, mantenga pulsado los botones  y  hasta que escuche una voz diciendo «Esperando configuración de red». Cuando el indicador parpadee lentamente, el Wi-Fi se habrá restablecido correctamente.



Nota: Cuando el teléfono no se conecta correctamente al robot, reinicie el Wi-Fi y añada de nuevo el dispositivo.

Modo de uso

Mapeo Rápido

Después de configurar la red por primera vez, siga las instrucciones de la aplicación para crear rápidamente un mapa y el robot comenzará a mapear sin limpiar. El mapeo se completará cuando el robot regrese a la estación y el mapa se guardará automáticamente.

Encender/Apagar

Mantenga presionado el botón  durante 3 segundos para encender el robot, y el indicador de encendido iluminará permanentemente. Coloque el robot en la base, y el robot se encenderá automáticamente y comenzará a cargarse. Para apagar el robot, aleje el robot de la base y mantenga presionado el botón  durante 3 segundos.

Pausa/Dormir

Cuando el robot esté funcionando, presione cualquier botón para pausarlo. Si el robot se detiene durante más de 10 minutos, ingresa automáticamente al modo de dormir y los indicadores de encendido y de carga se apagarán. Presione cualquier botón del robot o la base o toque la aplicación para activar el robot.

Nota:

- El robot se apagará automáticamente si se mantiene en modo Suspensión durante más de 12 horas.
- Si el robot se detiene y se coloca en la estación base, el proceso de limpieza actual terminará.

Modo No Molestar (DND)

Cuando el robot se encuentra en el modo No Molestar (DND), se prohibirá que el robot reanude la limpieza, y el indicador de encendido se apagará. El modo DND está deshabilitado de forma predeterminada en la fábrica. Puede utilizar la aplicación para habilitar el modo DND o modificar el período DND. El período DND es de 22:00 a 8:00 de forma predeterminada.



Nota:

- Las tareas de limpieza programadas se realizarán a tiempo durante el período DND.
- El robot reanudará la limpieza no finalizada después de que expire el período DND.

Limpieza Localizada

Cuando el robot está en espera, presione brevemente el botón  para habilitar el modo de limpieza de manchas. En este modo, el robot limpia un área de forma cuadrada de 1,5 x 1,5 metros a su alrededor y vuelve a su punto de partida una vez que se completa la limpieza de manchas.

Reinicio de Robots



Si el robot deja de responder o no se puede apagar, mantenga presionado el botón  durante 10 segundos para forzarlo a apagarse. Luego, mantenga presionado el botón  durante 3 segundos para encender el robot.

Modo de uso

Barrer & Trapear

Nota: Cuando se utiliza el ensamblaje de mopa por primera vez, el robot realiza tarea de barrido y trapeado de manera predeterminada.

1. Comenzar a barrer y trapear

Presione el botón  en la estación base o  en el robot, o utilice la aplicación para que el robot arranque desde la estación base. Luego, el robot planificará la ruta de limpieza óptima y realizará la tarea de limpieza en función del mapa creado.

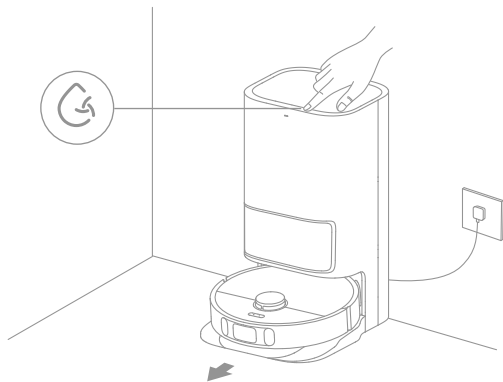

Nota:

- Las mopas se limpiarán antes de que el robot comience a trapear, espere con paciencia.
- No mueva la estación base, el tanque de agua limpia, el tanque de agua usada o la tabla de lavar durante su funcionamiento.

2. Regresar a limpiar las mopas a medio camino

Durante el trapeado, el robot regresará automáticamente a la estación base para lavar las mopas según la frecuencia de limpieza de mopa especificada en la aplicación. Luego, la estación base recargará automáticamente el tanque de agua del robot y el robot reanudará la limpieza después de la recarga de agua.

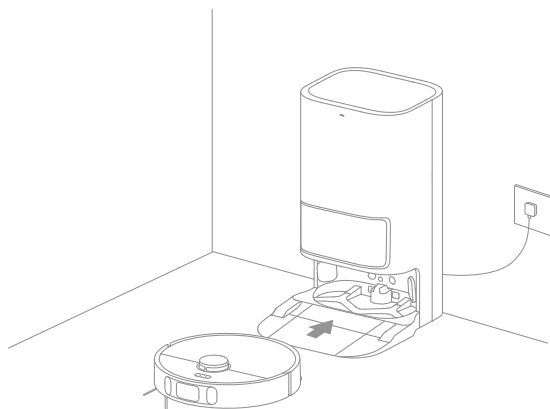

Nota: Si el robot regresa a la estación base para limpiar las mopas a medio camino, la estación base no vaciará automáticamente el depósito de polvo.

Modo de uso

3. Limpiar y secar las mopas después de vaciar el polvo

Después de que el robot termine una tarea de limpieza y regrese a la estación base para cargarse, la estación base comenzará automáticamente a vaciar el depósito de polvo y luego limpiará y secará las mopas.

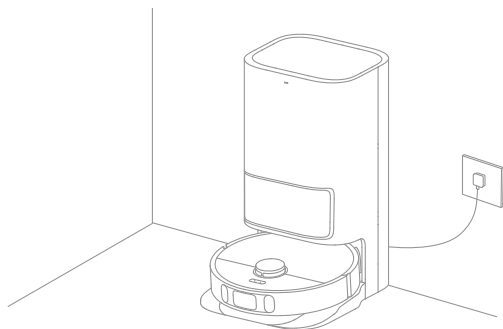

Nota:

- Cuando el robot regresa a medio camino a la estación base para limpiar las mopas, la estación base no vaciará automáticamente el depósito de polvo.
- Si la función de vaciado automático está deshabilitada en la aplicación, la estación base no vaciará automáticamente el depósito de polvo.
- La estación base vaciará el depósito de polvo de acuerdo con la frecuencia establecida en la aplicación.

4. Limpiar el depósito de agua usada



Después de que el robot haya completado la tarea, limpie el tanque de agua usada para evitar cualquier olor.

Barriendo

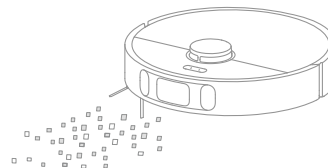
Para usar sólo la función de barrido, elija "Barrer" en la aplicación, o retire el ensamblaje de la mopa del robot y el robot cambiará automáticamente al modo de barrido.



Nota: Si el ensamblaje de la mopa no se retira del robot, puede elegir el modo de barrido en la aplicación y el robot levantará automáticamente el ensamblaje de la mopa antes de barrer.

Asegúrese de que la estación base esté conectada a la fuente de alimentación y que el robot esté conectado a la estación base. Presione el botón  en la estación base o el botón  en el robot, o utilice la aplicación para enviar el robot a limpiar todas las áreas desde la estación base.

Nota: Para asegurarse de que el robot pueda regresar fácilmente a la estación base después de la limpieza, se recomienda hacer que el robot comience desde la estación base y evitar mover la estación base durante la limpieza.

Piezas

Para mantener el robot en buenas condiciones, se recomienda consultar la siguiente tabla para conocer el mantenimiento de rutina.

Piezas	Frecuencia de Mantenimiento	Frecuencia de Reemplazo
Tanque de Agua Limpia	Después de cada uso	/
Tanque de agua limpia	Una vez cada 2 semanas	
Cepillo principal		Cada 6 a 12 meses
Filtro de Depósito de Polvo		Cada 3 a 6 meses
Cepillo lateral		
Tabla de Lavar	Una vez al mes	/
Área de Señalización de la Estación Base		
Contactos de Carga de la Estación Base		
Ventilación de Vaciado Automático de la Estación Base		
Rueda Universal		
Sensor de Bordes		
Sensor Láser de Distancia		
Sensor Láser de Línea		

Piezas	Frecuencia de Mantenimiento	Frecuencia de Reemplazo
Sensor Visual de IA	Una vez al mes	/
Sensor de Alfombras		
Sensores de Altura		
Contacto de Carga en Robot		
Parachoques		
Ventilación de Vaciado Automático del Robot		
Entrada de Recarga automática de Agua del Robot		
Parte Inferior del Robot		
Entrada de Agregación de Detergente	Recomendado para limpiar después de quitar (botella de) detergente	
Depósito de Polvo	Límpielo cuando sea necesario	
Bolsa Recolectora de Polvo	/	6-8 semanas
Almohadilla Trapeadora		Cada 1 a 3 meses

Nota: La frecuencia de reemplazo dependerá de su uso del robot. Si ocurre una excepción debido a circunstancias especiales, las piezas deben ser reemplazadas.

Mantenimiento rutinario

Bolsa recolectora de polvo

Cuando sea necesario reemplazar la bolsa recolectora de polvo, aparecerá una notificación en la aplicación.

1. Deseche la bolsa recolectora de polvo.

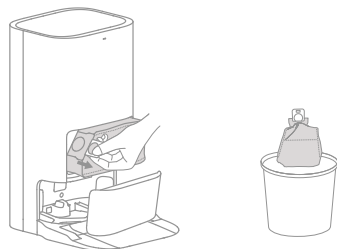

Nota: Tirar hacia arriba del mango sellará la bolsa para evitar que el polvo y los residuos se salgan accidentalmente.

2. Quite el polvo y la suciedad del filtro con un paño seco.

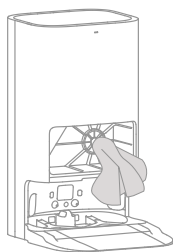

3. Instale una nueva bolsa recolectora de polvo.

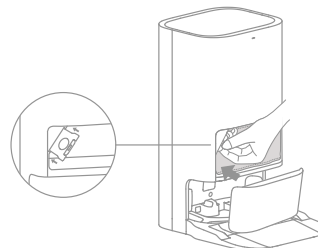

4. Cierre la tapa del depósito de polvo.

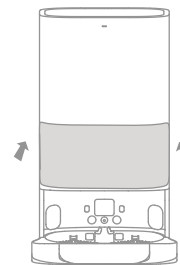

Tanque de Agua Usada

1. Retire el tanque de agua usada, abra su tapa y vierta el agua sucia.

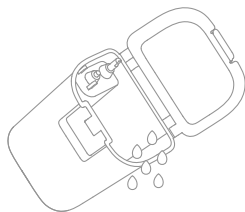

2. Enjuague el tanque de agua usada con agua limpia y utilice el cepillo de limpieza provisto para limpiar el interior del tanque de agua usada.

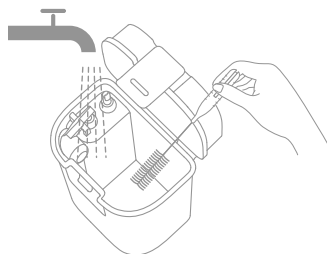

Nota: La bola flotante en el tanque de agua usada es una pieza móvil. No aplique demasiada fuerza al limpiarla para evitar dañarla.

Cepillo Principal

1. Presione las hebillas del protector del cepillo hacia adentro para quitar el protector del cepillo y sacar el cepillo del robot.

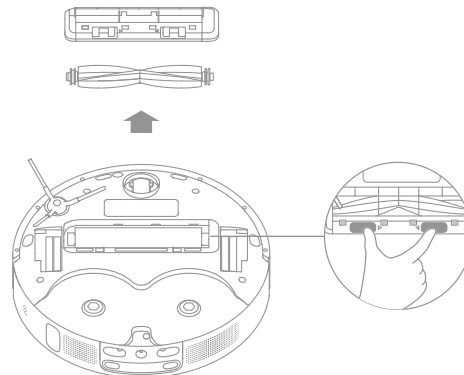

2. Retire la tapa de cepillo como se muestra en el diagrama. Utilice una herramienta adecuada para eliminar los pelos enredados en el cepillo.

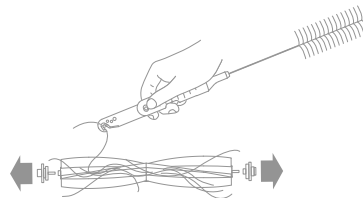

Mantenimiento rutinario

Cepillo Lateral

Retire y limpie el cepillo lateral.

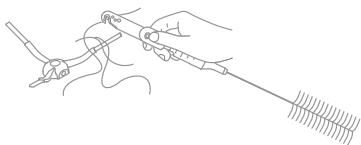

Rueda Universal

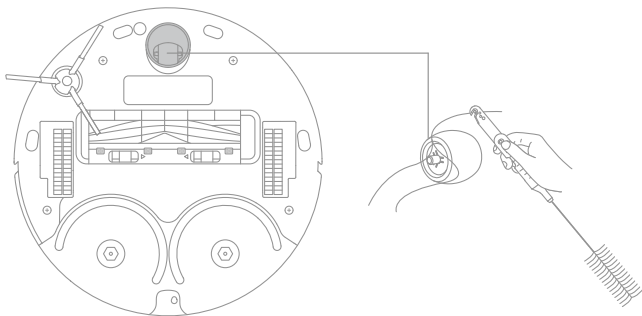

Nota:

- Utilice una herramienta como un destornillador pequeño para separar el eje y el neumático de la rueda universal, no ejerza demasiada fuerza.
- Enjuague la rueda universal con agua corriente y vuelva a colocarla después de secarla por completo.

Depósito de Polvo

1. Abra la cubierta del robot y presione la hebilla del depósito de basura para retirar el depósito.

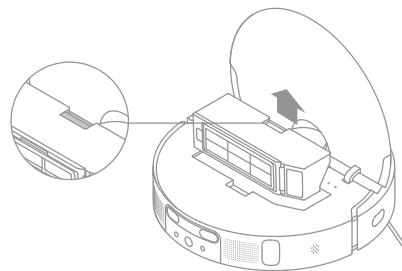

2. Abra la cubierta del depósito y vacíelo como se muestra en el diagrama.

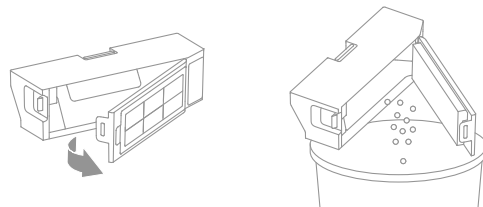

Filtro

1. Retire el filtro y golpee suavemente su canasta.

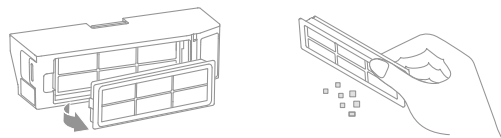

Nota: No intente limpiar el filtro con cepillo, dedo u objetos afilados para evitar daños.

2. Enjuague el depósito de polvo y el filtro con agua y séquelos completamente antes de volver a instalarlos.

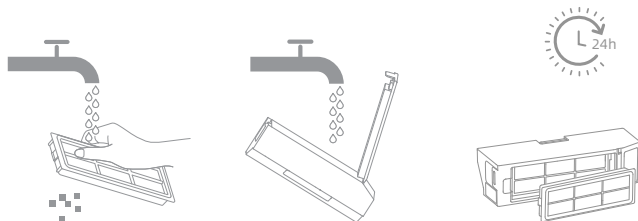

Nota:

- Enjuague el depósito de basura y el filtro únicamente con agua limpia, no utilice detergente.
- Utilice el depósito de basura y el filtro sólo cuando están completamente secos.

Sensores de Robot y Contactos de Carga

Limpie los sensores y los contactos de carga del robot con un paño suave y seco:

- Los sensores de acantilado y el sensor ultrasónico en la parte inferior del robot
- Contactos de carga en la parte trasera del robot
- El sensor de borde en el costado del robot
- SLD en la parte superior del robot
- El parachoques, el sensor visual IA y los sensores de láser de línea en la parte frontal del robot

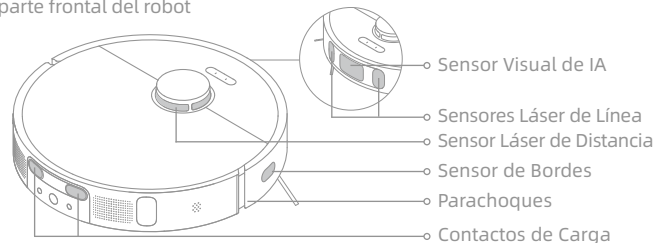

Sensores de Altura

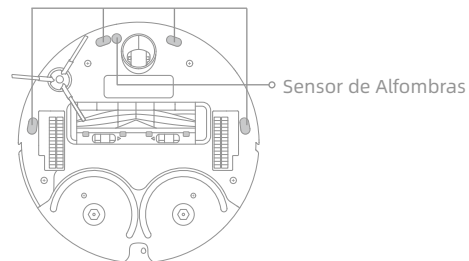

Nota: Paño húmedo puede dañar elementos sensibles dentro del robot y la estación base. Utilice un paño seco para la limpieza.

Mantenimiento rutinario

Contactos de Carga

Limpie los contactos de carga y el área de señalización de la estación base con un paño suave y seco.

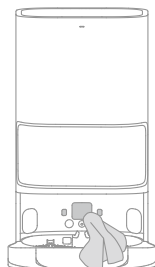

Ventilaciones de Vaciado Automático

Limpie la ventilación de vaciado automático del robot y la estación base con un paño suave y seco.

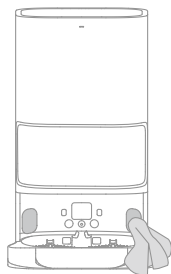
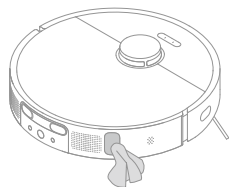

Almohadilla Trapeadora

Retire la mopa del soporte de mopa para reemplazarla.

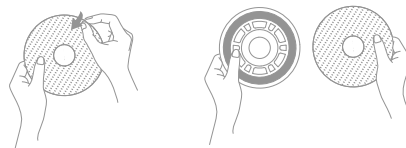

Entrada de Agregación de Detergente

Si la entrada de agregación de detergente está sucia, límpiela con un paño suave y seco.

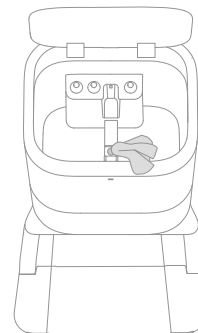

Batería

El robot contiene una batería de iones de litio de alto rendimiento. Asegúrese de que la batería permanezca bien cargada para el uso diario a fin de mantener un rendimiento óptimo. Si el robot no se utiliza durante un largo período de tiempo, apague el robot y guárdelo para evitar daños por descargas excesivas. Cargue el robot al menos una vez cada tres meses.

ES Preguntas más frecuentes

Problema	Solución
El robot no se encenderá.	<p>La batería está baja. Recargue el robot en la base y vuelva a intentarlo.</p> <p>La temperatura de la batería está demasiado baja o demasiado alta. Se recomienda operar el aparato a una temperatura entre 32 °F (0 °C) y 104 °F (40 °C).</p>
El robot no se cargará.	<p>La estación base no está conectada a la fuente de alimentación, asegúrese de que ambos extremos del cable de alimentación estén enchufados correctamente.</p> <p>El nivel de contacto entre los contactos de carga de la estación base y el robot está deficiente, por favor limpie los contactos de carga.</p> <p>Verifique si hay algún objeto extraño en el conector del robot y, si lo hay, elimínelo.</p>
El robot no puede conectarse a Wi-Fi.	<p>La contraseña de la red Wi-Fi es incorrecta. Asegúrese de que la contraseña utilizada para conectarse a su red Wi-Fi sea correcta.</p> <p>El robot no admite una conexión Wi-Fi de 5 GHz. Asegúrese de que el robot esté conectado a una conexión Wi-Fi de 2,4 GHz.</p> <p>La señal de Wi-Fi está débil. Asegúrese de que el robot esté en un área con buena cobertura de Wi-Fi.</p> <p>Es posible que el robot no esté listo para configurarse. Salga de la aplicación y vuelva a ingresar, luego intente nuevamente según las instrucciones.</p>
El robot no puede encontrar y regresar a la estación base.	<p>La estación base se desconectó de la fuente de alimentación o se movió cuando el robot no está en ella.</p> <p>Hay demasiadas obstrucciones alrededor de la estación base. Coloque la estación base en un área más abierta.</p> <p>Mover el robot puede hacer que se repositone, y volverá a crear un mapa si el reposicionamiento falla. Si el robot está demasiado lejos de la estación base, es posible que no pueda regresar automáticamente por sí solo, en cuyo caso deberá colocar manualmente el robot en la estación base.</p> <p>Limpie el área de señalización de la estación base para eliminar el polvo o la suciedad.</p>
El robot se atasca por delante de la estación base y no puede volver a ella.	<p>Despeje cualquier obstrucción dentro de 0,5 m en los lados izquierdo y derecho o dentro de 1,5 m frente a la estación base para evitar que el robot se bloquee.</p> <p>La ruta para regresar a cargarse está bloqueada, por ejemplo la puerta está cerrada.</p> <p>El robot puede resbalarse si el piso frente a la estación base está demasiado mojado. Si es así, elimine el exceso de agua antes de volver a intentarlo.</p> <p>Se recomienda mover la estación base a un lugar diferente y volver a intentarlo.</p>

Preguntas más frecuentes

Problema	Solución
El robot no se apaga.	<p>El robot no se puede apagar cuando se está cargando. Se recomienda mover el robot desde la estación base y luego mantener presionado el botón de encendido durante tres segundos para apagarlo.</p> <p>Si el robot no se puede apagar efectuando el paso 1, presione y mantenga presionado el botón  durante 10 segundos para apagar el robot a la fuerza. Si el problema persiste, comuníquese con el servicio postventa.</p>
La velocidad de carga es lenta.	<p>Se necesitan aproximadamente 6 horas para cargar completamente el robot cuando la batería tiene poca carga.</p> <p>Si opera el robot a temperaturas fuera del rango especificado, la velocidad de carga disminuirá automáticamente para extender la vida útil de la batería.</p> <p>Los contactos de carga del robot y la base pueden estar sucios, límpielos con un paño seco.</p>
El ruido aumenta mientras el robot está en funcionamiento.	<p>Compruebe si el filtro del depósito de polvo está obstruido. Si es así, límpielo o reemplácelo.</p> <p>Un objeto duro puede quedar atrapado en el cepillo de goma multisuperficie o en el depósito de polvo. Compruebe y retire cualquier objeto duro.</p> <p>El cepillo de goma multisuperficie o el cepillo lateral pueden estar enredados. Compruebe y elimine cualquier objeto extraño.</p> <p>Cambie el modo de succión a Estándar o Silencio.</p>
El robot se mueve sin seguir la ruta establecida.	<p>Los objetos como cables de alimentación y pantuflas deben organizarse antes de usar el robot.</p> <p>Funcionar sobre superficies mojadas y resbaladizas hace que la rueda principal resbale. Se recomienda secar los lugares húmedos antes de utilizar el robot.</p> <p>Limpie los sensores de láser de línea y el sensor visual IA del robot con un paño limpio y suave para mantenerlos limpios y sin obstrucciones.</p>
El robot salta las habitaciones que deben limpiarse.	<p>Asegúrese de que las puertas de las habitaciones a limpiar estén abiertas.</p> <p>Compruebe si hay un umbral superior a 2 cm en la puerta de la habitación. El robot no puede atravesar umbrales o escalones altos.</p> <p>El lugar frente a la habitación a limpiar está húmedo y resbaladizo, lo que hace que el robot resbale y funcione de manera anormal. Se recomienda secar el piso antes de usar el robot.</p>

ES Preguntas más frecuentes

Problema	Solución
El robot no reanudará la limpieza después de la carga.	Asegúrese de que el robot no esté en modo No Molestar (DND), lo que prohibirá que reanude la limpieza. El robot no reanudará la limpieza después de que lo devuelva manualmente a la estación base para cargarlo, lo que incluye colocar el robot en la estación base o enviarlo a cargarse a través de la aplicación o el propio robot.
El robot no responde cuando se presionan los botones en la estación base.	Es posible que el robot esté fuera del alcance inalámbrico de la estación base. Coloque el robot en la estación base manualmente o utilice la aplicación para devolverlo.
La estación no puede vaciar automáticamente el depósito de polvo.	Compruebe si la bolsa recolectora de polvo en el depósito de polvo está llena. Si la bolsa recolectora de polvo no está llena, compruebe si hay alguna obstrucción en la ventilación de vaciado automático del robot, la estación base o el depósito de polvo. De ser así, limpie la parte bloqueada a tiempo.
El nivel de agua en la tabla de lavar está anormal.	1. Quite la tabla de lavar y compruebe si la salida de aguas residuales está bloqueada y límpiela. Presione suavemente el tanque de agua usada para asegurarse de que esté instalado correctamente. Compruebe si la junta del depósito de agua usada está floja o no está instalada correctamente y, en caso afirmativo, reajústela manualmente. Si el problema persiste, póngase en contacto con el equipo de servicio posventa. Compruebe el detergente. No agregue ningún líquido que no sea el detergente aprobado oficialmente.

Para servicios adicionales, contáctenos en <https://global.dreametech.com>

Especificaciones

Robot

Modelo	RLS6LADC
Tiempo de carga	Aprox. 6 horas
Tensión nominal	14,4 V ---
Potencia nominal	75 W
Frecuencia de operación	2400-2483,5 MHz
Potencia máxima de salida	<20 dBm

Estación Base

Modelo	RCS9
Entrada nominal	220-240 V~ 50-60 Hz
Salida nominal	20 V --- 2 A
Potencia (durante el vaciado de polvo)	1000 W
Potencia (durante la limpieza)	55 W
Potencia (secado + carga)	78 W

En condiciones normales de uso, este equipo debe mantenerse a una distancia de, al menos, 20 cm entre la antena y el cuerpo del usuario.

Información sobre RAEE



Todos los productos que llevan este símbolo son residuos de aparatos eléctricos y electrónicos (RAEE según la directiva 2012/19/UE) que no deben mezclarse con residuos domésticos sin clasificar. En su lugar, debe proteger la salud humana y el medio ambiente entregando sus equipos de desecho a un punto de recogida para el reciclaje de residuos de equipos eléctricos y electrónicos, designado por el gobierno o las autoridades locales. La eliminación y el reciclado correctos ayudarán a evitar posibles consecuencias negativas para el medio ambiente y la salud humana. Póngase en contacto con el instalador o con las autoridades locales para obtener más información sobre la ubicación y las condiciones de dichos puntos de recogida.