

NOBLEX

QUICKsight 5.0 VR

Gebrauchsanleitung

User Manual

Mode d'emploi

Instrucciones de uso

Инструкция по эксплуатации

Release 07/2017 | 508.080.040.24



NOBLEX GmbH

Seerasen 2

D-98673 Eisfeld

fon +49 (0) 3686 371-0

fax +49 (0) 3686 371-201

info@noblex-germany.com

www.noblex-germany.com

Made in Germany

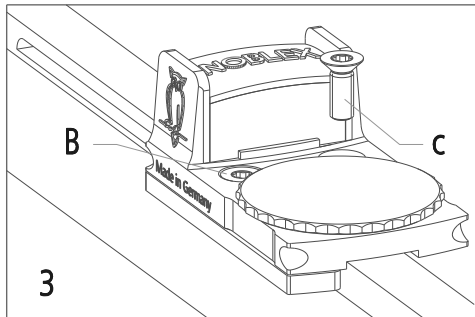
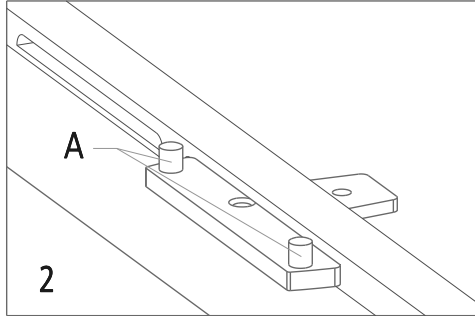
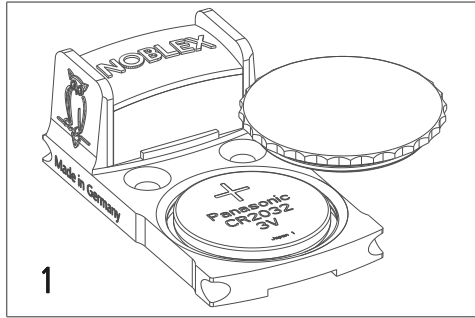

Achtung

Zur Montage der Visiereinrichtung die Waffe entladen und sichern. Vermeiden Sie den direkten Blick mit der Visiereinrichtung in die Sonne oder andere intensive Lichtquellen, um Augenschäden zu vermeiden. Kleinteile im Lieferumfang gehören nicht in Kinderhände.

Notice

Make sure to unload the gun and put its safety catch on prior to mounting the sight. Avoid looking directly into the sun or other high-intensity light sources with the sight to prevent eye damage. The equipment includes small components. Keep them away from children!

Attention

Pour monter le dispositif de visée, il faut décharger l'arme et mettre la sûreté. Evitez de regarder directement avec le dispositif de visée en direction du soleil ou d'autres sources lumineuses intensives, afin d'éviter tout risque de lésion oculaire. Ne laissez pas les petites pièces livrées avec l'appareil à la portée des jeunes enfants.

Atención

Descargue y asegure el arma para el montaje del visor. Evite mirar directamente al sol o a otras fuentes de luz intensa con el visor para evitar lesiones oculares. Las piezas pequeñas en el volumen de entrega no deben llegar a las manos de niños.

Внимание!

Для монтирования прицельного приспособления нужно разрядить оружие и поставить его на предохранитель. Во избежание повреждения глаз не следует смотреть через прицел непосредственно на солнце или другие интенсивные источники света. Мелкие детали из объема поставки не должны попадать в руки детям.

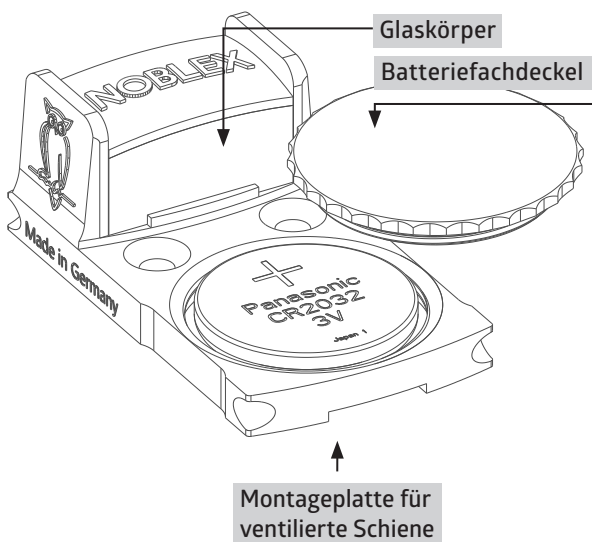

GEBRAUCHSANLEITUNG

Die von Ihnen erworbene Visiereinrichtung QUICKsight 5.0 VR ist für die Verwendung auf Flinten mit ventilierter Schiene bis zu einer Schienenbreite von 10 mm vorgesehen. Die Einstellung einer optimalen Treffpunktlage erfordert die genaue Beachtung dieser Gebrauchsanleitung.

QUICKsight 5.0 VR – Flintensight in flacher Bauform

Diese Visiereinrichtung verfügt über eine stromsparende automatische Helligkeitsteuerung des Leuchtpunktes. Durch das Aufsetzen der Schutzkappe oder das Ablegen im dunklen Waffenschrank wird die Stromaufnahme auf ein Minimum verringert. Unbeabsichtigtes Entladen der Batterie kann so verhindert werden.

Lieferumfang

- 1 Montageplatte für ventilierte Schienen bis 10 mm mit 2 TORX-Senkschrauben M3x8
- 1 TORX-Winkelschraubendreher T10
- 1 Abdeckkappe
- 1 Knopfzelle 3 V, CR2032
- Optikreinigungstextil
- Gebrauchsanleitung

Einlegen der Batterie

Zuerst ist der Batteriefachdeckel durch Drehen entgegen Uhrzeigersinn abzuschrauben. Dann eine Lithium-Batterie CR2032 (Lieferumfang) mit der Plus-Seite nach oben in das Batteriefach legen (**Bild 1**). Die Beschriftung der Knopfzelle muss lesbar sein. Schrauben Sie den Batteriefachdeckel durch Drehen im Uhrzeigersinn fest, bis ein Widerstand durch den Dichtring zu spüren ist. Verwenden Sie kein zusätzliches Werkzeug.

Bedienung

Nach Einlegen der Batterie ist das Visier betriebsbereit.

Montage auf der Laufschiene

Hierzu muss die Zunge der Montageplatte in eine Öffnung der Laufschiene geschoben werden (**Bild 2**). Die Zapfen **A** sollen dabei vom Lauf weg zeigen. Setzen Sie nun die Visiereinrichtung mit dem Glaskörper zur Laufmündung auf die Zapfen **A** (**Bild 3**). Ziehen Sie die linke TORX-Schraube **B** mit dem mitgelieferten TORX-Winkelschraubendreher leicht an. Setzen Sie auch die zweite Schraube **C** ein und ziehen Sie diese leicht an. Das Visier muss sich noch auf der Schiene verschieben lassen. Nun die Position der Visiereinrichtung so korrigieren, dass das Visier über die gesamte Länge an der linken Seite der Schiene anliegt. Bitte Position kontrollieren, ob Laufschiene sauber in der Nut des Visiers zu liegen kommt. In dieser Stellung beide Schrauben **B und C** gleichmäßig fest anziehen.

Das QUICKsight 5.0 VR ist nun korrekt auf der Waffe montiert und einsatzbereit.

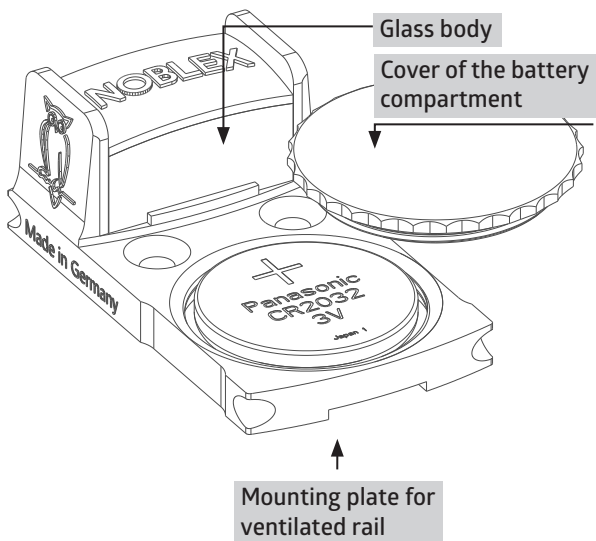

OPERATING INSTRUCTIONS

The sight QUICKsight 5.0 VR you have purchased is intended for the use on shotguns with ventilated rail up to a rail width of 10 mm. Adjusting an optimum hit point position requires exact observance of these operating instructions..

QUICKsight 5.0 VR – Shotgun sight with a flat design

This sight has a power-saving automatic brightness control of the reticle. By attaching the protective cap or putting the shotgun down in the dark gun safe, the power consumption is reduced to a minimum. Thus, unintentional discharging of the battery can be prevented.

Scope of delivery

- 1 Mounting plate for ventilated rails up to 10 mm with 2 TORX countersunk screws M3x8
- 1 TORX offset screwdriver T10
- 1 Covering cap
- 1 Button cell 3 V, CR2032
- Cleaning textile for optics
- Operating manual

Inserting the battery

First, unscrew the cover of the battery compartment by turning it counter-clockwise. Then, insert a lithium battery CR2032 (scope of delivery) in the battery compartment with the positive terminal facing up (**Figure 1**). The lettering of the button cell must be readable. Tighten the cover of the battery compartment by turning it clockwise until a resistance by the seal ring can be felt. Do not use any additional tools.

Operation

After having inserted the battery, the sight is operational.

Mounting on the barrel rail

For this purpose, the tongue of the mounting plate must be slid into the opening of the barrel rail (**Figure 2**). Here, the pins **A** are to point away from the barrel. Now, place the sight with the glass body towards the muzzle on the pins **A** (**Figure 3**). Slightly tighten the left TORX screw **B** using the supplied TORX offset screwdriver. Insert the second screw **C** as well and slightly tighten it. It must still be possible to move the sight on the rail. Now, adjust the position of the sight in such a way that the sight is in contact with the left side of the rail over the entire length. Please check the position and make sure that the barrel rail lies properly in the groove of the sight. Tighten both screws **B** and **C** evenly in this position.

Now, the QUICKsight 5.0 VR is properly mounted on the gun and operational.

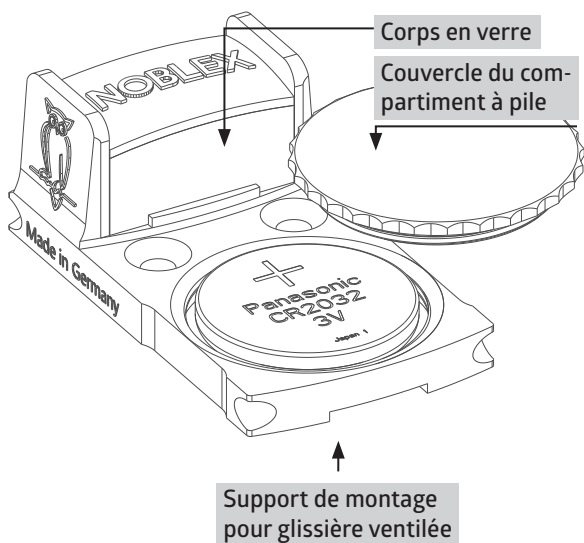

MODE D'EMPLOI

Le dispositif de visée QUICKsight 5.0 VR que vous venez d'acquérir est prévu pour l'utilisation sur des fusils à glissière ventilée avec une largeur de glissière de 10 mm max.

Le réglage du meilleur point d'impact nécessite de respecter scrupuleusement ce mode d'emploi.

QUICKsight 5.0 VR – Hausse pour fusil de forme plate

Ce dispositif de visée possède un réglage de luminosité automatique, économe en énergie, du point lumineux. En plaçant le capuchon protecteur ou en le déposant dans une armoire à fusils non vitrée, la consommation de courant est réduite au minimum. Ainsi le déchargement involontaire de la pile peut être évité.

Pièces livrées

- 1 support de montage pour glissières ventilées jusqu'à 10 mm avec 2 vis à tête conique M3x8 TORX
- 1 tournevis d'angle T 10 TORX
- 1 capuchon protecteur
- 1 pile ronde 3 V, CR2032
- Tissu de nettoyage optique
- Mode d'emploi

Insérer la pile

Dévisser d'abord le couvercle du compartiment à pile en tournant dans le sens anti-horaire. Puis placer une pile au lithium CR2032 (fournie) avec le pôle positif vers le haut dans le compartiment à pile (**illustration 1**). L'inscription de la pile ronde doit être lisible. Vissez le couvercle du compartiment à pile en tournant dans le sens horaire jusqu'à ce que vous sentiez une résistance causée par la bague d'étanchéité. N'utilisez pas d'autre outil.

Utilisation

Après avoir inséré la pile, la hausse est prête à fonctionner.

Montage sur la glissière

La languette du support de montage doit être tirée dans une ouverture de la glissière (**illustration 2**). Les tourillons **A** doivent être éloignés du canon. Placez maintenant le dispositif de visée avec le corps en verre pour la bouche du canon sur les tourillons **A** (**illustration 3**). Serrez légèrement la vis **B** gauche TORX à l'aide du tournevis d'angle TORX fourni. Insérez également la deuxième vis **C** et la serrez légèrement. La hausse doit être encore déplacée sur la glissière. Maintenant la position du dispositif de visée doit être corrigée, de sorte que la hausse soit sur toute la longueur du côté gauche de la glissière. Il faut contrôler la position pour savoir si la glissière vient bien se loger dans la rainure de la hausse. Dans cette position, serrez uniformément les deux vis **B et C**.

QUICKSight 5.0 VR est maintenant monté correctement sur l'arme et prêt à fonctionner.

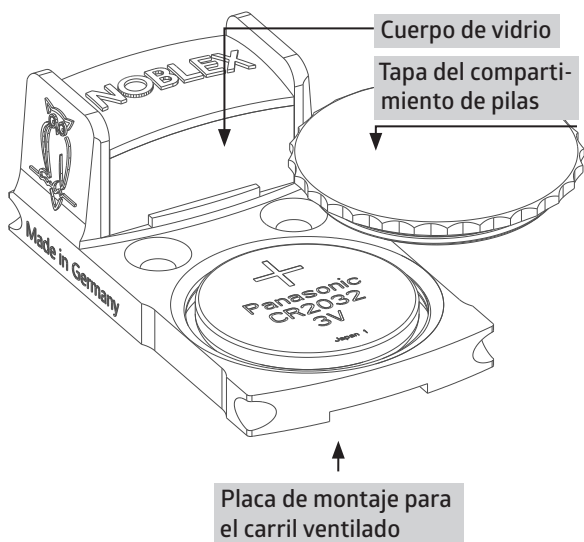

INSTRUCCIONES DE USO

El visor QUICKsight 5.0 VR adquirido por usted está previsto para el uso en escopetas con carril ventilado hasta un ancho de carril de 10 mm. Para ajustar el punto de impacto perfecto es imprescindible observar las presentes instrucciones de uso.

QUICKsight 5.0 VR – Visor de escopeta con forma plana

Ese visor tiene una regulación de luminosidad automática del punto luminoso que ahorra energía. Colocando la tapa protectora o depositándolo en el armario de armas oscuro se reduce el consumo eléctrico a un mínimo. De ese modo se puede evitar una descarga involuntaria de la batería.

Volumen de entrega

- 1 placa de montaje para carriles ventilados hasta 10 mm con 2 tornillos avellanados TORX M3x8
- 1 destornillador acodado TORX T10
- 1 tapa de cubierta
- 1 pila de botón de 3 V, CR2032
- Paño de limpieza para la óptica
- Instrucciones de manejo

Introducir la pila

Primeramente se debe desatornillar la tapa del compartimiento de pilas girándola en el sentido contrario a las agujas del reloj. Después coloque una batería de litio CR2032 (volumen de entrega) con el polo positivo hacia arriba en el compartimiento de pilas (**imagen 1**). La inscripción de la pila de botón tiene que ser legible. Atornille la tapa del compartimiento de pilas girándola en el sentido de las agujas del reloj hasta que se pueda notar una resistencia por el anillo de sellado. No utilice ninguna herramienta adicional.

Manejo

Después de la introducción de la pila, el visor está listo para el servicio.

Montaje en el carril de cañón

Para ello, se tiene que empujar la lengua de la placa de montaje en una abertura del carril de cañón (**imagen 2**). En ello, los pivotes **A** deben ser dirigidas en el sentido contrario al cañón. Ahora coloque el visor con el cuerpo de vidrio en el sentido a la boca del cañón en los pivotes **A** (**imagen 3**). Apriete el tornillo izquierdo TORX **B** ligeramente con el destornillador acodado TORX suministrado. También inserte el segundo tornillo **C** y apriételo ligeramente. Todavía tiene que ser posible mover el visor en el carril. Ahora corrija la posición del visor hasta que el visor se ajuste con toda su longitud en el lado izquierdo del carril. Compruebe la posición por favor, si el carril de cañón se coloque perfectamente en la ranura del visor. Apriete firmemente y de manera uniforme los dos tornillos **B y C** en esa posición.

Ahora el QUICKsight 5.0 VR está montado correctamente en el arma y está listo para su uso.



Руководство по применению

Приобретённое вами прицельное приспособление QUICKsight 5.0 VR бренда предназначено для применения на охотничьих ружьях с вентилируемой прицельной планкой шириной до 10 мм. Для настройки оптимального положения точки попадания требуется точное соблюдение данного руководства по применению.

QUICKsight 5.0 VR – прицел плоской

конструктивной формы для охотничьего ружья Настоящее прицельное приспособление снабжено автоматическим энергосберегающим устройством регулирования яркости светящейся точки.

При насадке предохранительного колпачка или при постановке ружья в тёмный оружейный шкаф потребление энергии уменьшается до минимума. Тем самым предупреждается непреднамеренная разрядка элемента питания.

Объем поставки

- Монтажная пластина для вентилируемой прицельной планки шириной до 10 мм 1 шт. Винт с потайной головкой и шестирадиусным шлицем (TORX), М3×8 2 шт
- Угловая отвёртка с жалом звездообразной формы (TORX), Т10 1 шт.
- Защитный колпачок 1 шт.
- Кнопочный элемент питания на 3 В, CR2032 1 шт.
- Ткань для очистки оптики
- Руководство по эксплуатации

Вставка элемента питания

Сначала посредством проворачивания против часовой стрелки нужно открутить крышку отсека для элемента питания. Затем в отсек для элемента питания нужно вставить литиевый элемент питания CR2032 (из объёма поставки) плюсовой стороной «+» вверх (**рис. 1**). Надпись на кнопочном элементе питания должна быть в состоянии, пригодном для чтения.

Проворачиванием по часовой стрелке закрутить до отказа крышку отсека для элемента питания, пока не будет чувствоваться сопротивление со стороны уплотнительного кольца. Никакие дополнительные инструменты использовать не следует.

Обслуживание

После вставки элемента питания прицел готов к использованию.

Монтаж на ствольной накладке

Для этого язычок монтажной пластины нужно вдвинуть в отверстие в ствольной накладке (рис. 2). При этом цапфы **A** должны быть обращены в сторону от ствола. Теперь нужно насадить прицельное приспособление на цапфы **A** с выставлением стеклянного тела в сторону дула (рис. 3).

С помощью угловой отвёртки с жалом звездообразной формы (TORX), входящей в комплект поставки, слегка затянуть левый винт **B** с шестью радиусным шлицем (TORX). Вставить также второй винт **C** и слегка затянуть его.

Прицел всё ещё должен передвигаться по планке. Затем нужно таким образом скорректировать положение прицельного приспособления, чтобы прицел по всей длине прилегал к левой стороне планки. Проверить выставление на прецизионную припасовку захода ствольной накладки в паз прицела. В этом положении равномерно затянуть до отказа оба винта **B** и **C**.

Теперь прицел QUICKsight 5.0 VR правильно смонтирован на оружии и готов к использованию.
