

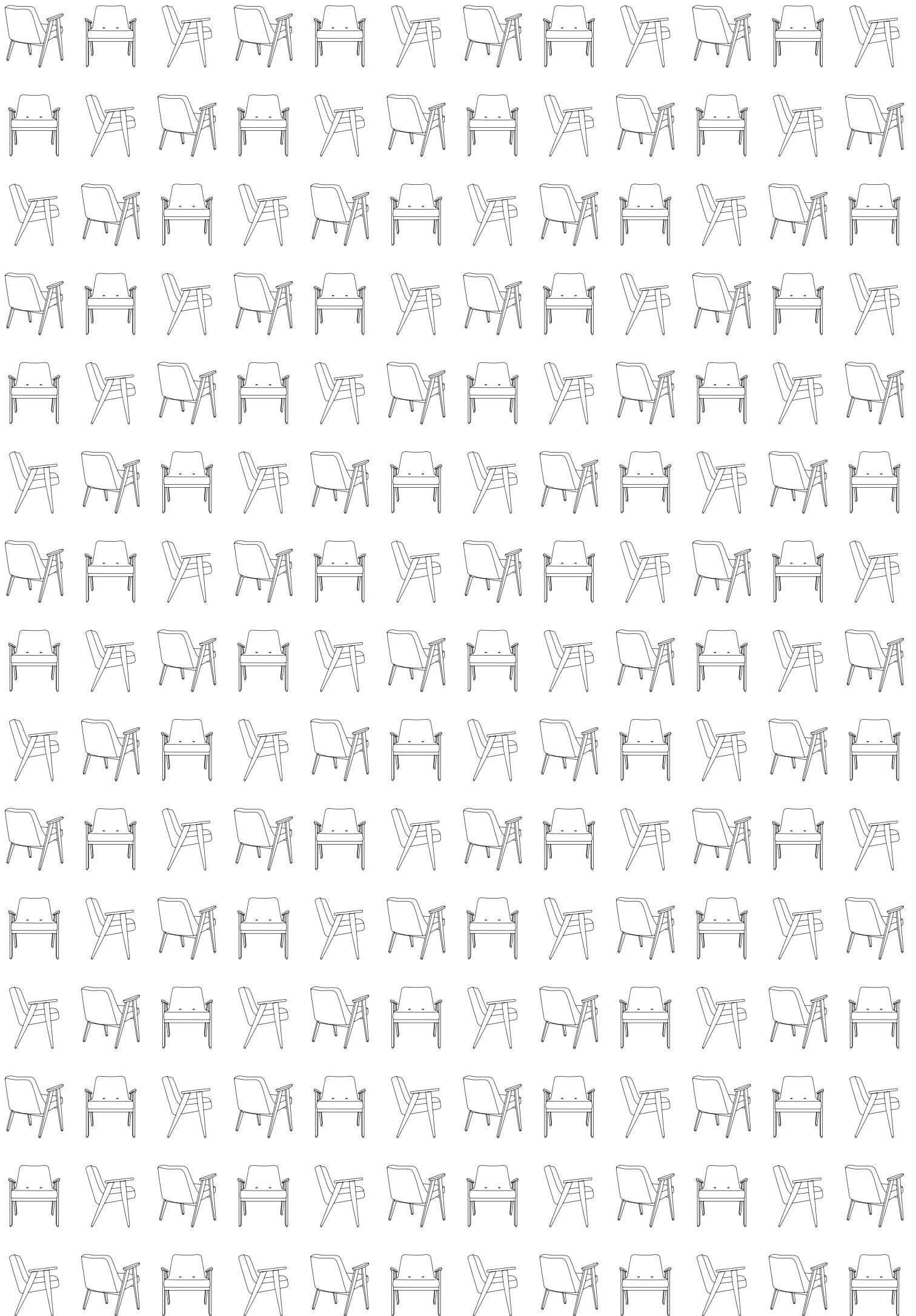

EDITOR & CREATOR  
*of MID-CENTURY ICONS*



CATALOGUE PRODUITS 2023



*Découvrez notre Histoire  
et celle des Authentiques  
Icônes du Design Polonais*

CATALOGUE PRODUITS 2023



## Le Fauteuil 366 de Józef Chierowski – l'Histoire derrière l'Icône du Design Polonais

Notre nom est un hommage à notre pièce phare - le Fauteuil 366. Pièce la plus populaire du mobilier Mid-Century Polonais, c'est une véritable Icône du Design. Sa création est en partie une question de hasard et de chance. Au début des années 1960, une des plus grande fabrique de meubles de Pologne est détruite par un incendie. Cela crée un besoin soudain de mobilier simple et rapide à assembler. Chierowski, alors jeune designer et architecte d'intérieur, saisit l'opportunité, et conçoit le Fauteuil 366.

Józef Chierowski partage sa vie entre son travail de designer pour la fabrique de mobilier de Swiebodzice en Basse Silésie et la présidence du département de design industriel à l'Académie des Beaux Arts de Wrocław.

Le Fauteuil 366 a été en production pendant plus de 20 ans. Plus de 1 000 000 exemplaires ont été écoulés dans tout le bloc de l'Est. Malgré ce succès, ce chef-d'œuvre n'a jamais eu la chance d'exister en dehors de la sphère d'influence soviétique.

Plusieurs pièces de mobilier très populaires sont signées de la main de Józef Chierowski. Mais sa réalisation la plus importante, celle qui est considérée comme le chef d'oeuvre de sa vie, est sans contestation le Fauteuil 366. Véritable Icône du Design Polonais du milieu du siècle, c'est l'un des meubles les plus appréciés de son époque.



# Sommaire

<b>CHAISES</b>	06	<b>REPOSE-PIEDS</b>	78
CHAISE 200-190	06	REPOSE-PIEDS FOX	78
CHAISE EMPILABLE 200-190	08		
CHAISE MIX 200-190	10	<b>BANQUETTES</b>	80
CHAISE TIMBER 200-190	12	BANQUETTE 200-190	80
CHAISE VAR 200-125	14	BANQUETTE 90 FOX	82
		BANQUETTE 125 FOX	83
<b>CHAISES HAUTES</b>	16		
CHAISE HAUTE 200-190 S65	16	<b>TABLES BASSES</b>	84
CHAISE HAUTE 200-190 M75	18	TABLE BASSE RONDE FOX S & M	84
CHAISE HAUTE 200-190 MIX S65	20	TABLE BASSE RONDE FOX L28	86
CHAISE HAUTE 200-190 MIX M75	22	TABLE BASSE RONDE FOX L32	88
CHAISE HAUTE 200-190 TIMBER S65	24	GUÉRIDON H FOX	90
CHAISE HAUTE 200-190 TIMBER M75	26	TABLE BASSE CARRÉE FOX S37	92
TABOURET DE BAR 200-190 BASIC S65	28	TABLE BASSE CARRÉE FOX S55	94
TABOURET DE BAR 200-190 BASIC M75	29	TABLE BASSE RECTANGULAIRE FOX M37	96
TABOURET DE BAR 200-190 BASIC TIMBER S65	30	TABLE BASSE RECTANGULAIRE FOX M55	98
TABOURET DE BAR 200-190 BASIC TIMBER S75	31	TABLE BASSE TECKEL FOX	100
		TABLE BASSE RONDE EN MARBRE FOX	102
		TABLE BASSE PASTILLE EN MARBRE FOX	104
		TABLE BASSE TRIANGULAIRE 366 S	106
		TABLE BASSE TRIANGULAIRE 366 M	108
<b>FAUTEUILS</b>	32	<b>TABLES DE SALLE À MANGER</b>	110
FAUTEUIL 366	32	ELLIPSE & ROUND	110
FAUTEUIL 366 MÉTAL NOIR MAT	34		
FAUTEUIL 366 MÉTAL LAITON MAT	36	<b>BUREAUX</b>	112
FAUTEUIL CLUB 366 MÉTAL NOIR MAT	38	BUREAU MINIMALISTE S60	112
FAUTEUIL 366 JUNIOR	40	BUREAU MINIMALISTE M80	114
FAUTEUIL BUNNY	42		
FAUTEUIL LOUNGE FOX	44	<b>ENFILADES</b>	116
FAUTEUIL CLUB FOX	46	LA PETITE ENFILADE 1050	116
FAUTEUIL LOUNGE FOX MÉTAL	48	LA PETITE ENFILADE EN VERRE 1050	118
FAUTEUIL STEFAN	50	L'ENFILADE LONGUE 1050	120
		L'ENFILADE HAUTE 1050	122
<b>ROCKING-CHAIRS</b>	52		
ROCKING-CHAIR 366	52	<b>COUSSINS</b>	124
ROCKING-CHAIR 366 JUNIOR	53	<b>RIDEAUX</b>	130
ROCKING-CHAIR FOX	54		
		<b>FINITIONS</b>	132
<b>CANAPÉS</b>	56	TISSUS	132
2 PLACES 366	56	BOIS	147
2 PLACES 366 MÉTAL	58	MÉTAL	148
2 PLACES BUNNY	60	MARBRE	149
2 PLACES FOX	62		
CANAPÉ FOX	64	<b>SÉRIE DE MEUBLES</b>	151
3 PLACES 366	65		
CANAPÉ CLUB FOX	66	<b>CONTACTS</b>	158
CANAPÉ LONG FOX	68		
3 PLACES FOX	70		
2 PLACES STEFAN	72		
CANAPÉ STEFAN	74		
2 PLACES FOX MÉTAL	76		
CANAPÉ FOX MÉTAL	77		

# Chaises

## CHAISE 200-190

### Son histoire:

Conçue dans les années 1960, la Chaise 200-190 est devenue l'icône incontestée du Design Polonais. Réalisée à partir de bois de frêne massif de qualité supérieure, elle est dotée de finitions en laiton. Une structure légère et sophistiquée qui la rend intemporelle et qui sublimerait chaque intérieur.

**Design original:** années 1960

**Réédition:** 2020 par 366 Concept

**Pieds:** bois de frêne massif avec finition en laiton

**Structure interne:** contreplaqué

**Assise:** mousse haute résilience

**Contrat:** norme passée EN 16139

**COM:** 1 pc = 1,5 x 1,4 m / 2+ pcs = 1,5 x 1,4 m

**COL:** 1 pc = 0,8 m<sup>2</sup>, à partir de 4 pcs

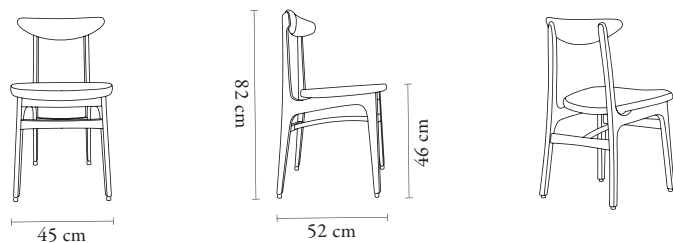

**Largeur:** 45 cm

**Hauteur:** 82 cm

**Profondeur:** 52 cm

**Hauteur d'assise:** 46 cm

**Dimensions de l'emballage:** 86 x 49 x 55 cm

**Livraison:** mobilier entièrement assemblé

**Poids net:** 6,4 kg

**Poids brut:** 8 kg

**100% conçu et fabriqué en Pologne**



Coco Coll. - Creme / Frêne 03



Boucle Coll. - Beige / Frêne 03



# Chaises

## CHAISE EMPILABLE 200-190

### Son histoire:

Icône incontestée du Design Polonais des années 1960, la Chaise 200-190 propose désormais une version empilable. Création originale 366 Concept, la chaise est entièrement réalisée à partir de bois de frêne massif de qualité supérieure et de finitions en laiton. Raffinées et fonctionnelles, les chaises s'empilent et offrent une solution pratique à tous les amoureux du design en manque d'espace.

**Design original:** années 1960

**Rédition:** 2022 par Maciek Cyptryk, basé sur le design de la Chaise 200-190

**Empilage maximum:** 3-4 chaises

**Pieds:** bois de frêne massif avec finition en laiton

**Structure interne:** contreplaqué

**Assise:** mousse haute résilience

**Contrat:** norme passée EN 16139

**COM:** 1 pc = 1,5 x 1,4 m / 2+ pcs = 1,5 x 1,4 m

**COL:** 1 pc = 0,8 m<sup>2</sup>, à partir de 4 pcs

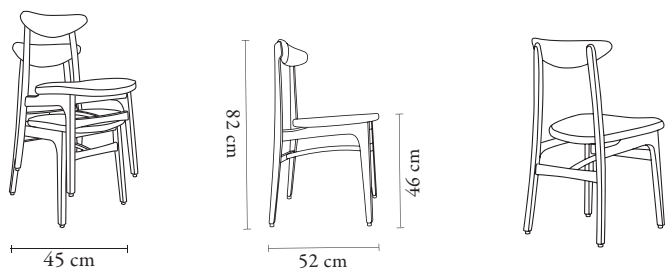

**Largeur:** 45 cm

**Hauteur:** 82 cm

**Profondeur:** 52 cm

**Hauteur d'assise:** 46 cm

**Dimensions de l'emballage:** 86 x 49 x 55 cm

**Livraison:** mobilier entièrement assemblé

**Poids net:** 6,4 kg

**Poids brut:** 8 kg

**100% conçu et fabriqué en Pologne**



Coco Coll. - Beige / Frêne 03



Coco Coll. - Beige / Frêne 03







# Chaises

## CHAISE MIX 200-190

### Son histoire:

Conçue dans les années 1960, la Chaise 200-190 est devenue l'icône incontestée du Design Polonais. Réalisée à partir de bois de frêne massif de qualité supérieure, elle est dotée de finitions en laiton. La version Mix de la chaise dispose d'une galette d'assise recouverte d'un tissu haut de gamme. Une structure légère et sophistiquée qui la rend intemporelle et qui sublimerait chaque intérieur.

**Design original:** années 1960

**Rédition:** 2020 par 366 Concept

**Pieds:** bois de frêne massif avec finition en laiton

**Structure interne:** contreplaqué

**Assise:** mousse haute résilience

**Contrat:** norme passée EN 16139

**COM:** 1 pc = 1,5 x 1,4 m / 2+ pcs = 1,5 x 1,4 m

**COL:** 1 pc = 0,5 m<sup>2</sup>, à partir de 4 pcs

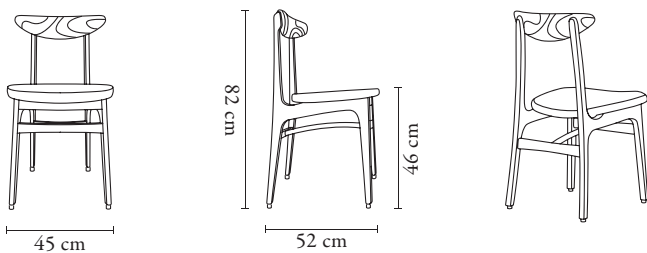

**Largeur:** 45 cm

**Hauteur:** 82 cm

**Profondeur:** 52 cm

**Hauteur d'assise:** 46 cm

**Dimensions de l'emballage:** 86 x 49 x 55 cm

**Livraison:** mobilier entièrement assemblé

**Poids net:** 6,4 kg

**Poids brut:** 8 kg

**100% conçu et fabriqué en Pologne**



Natural Leather Coll. - Cognac / Frêne 03



Natural Leather Coll. - Cognac / Frêne 03



# Chaises

## CHAISE TIMBER 200-190

### Son histoire:

Conçue dans les années 1960, la chaise 200-190 est devenue l'icône incontestée du Design Polonais. Réalisée à partir de bois de frêne massif de qualité supérieure, elle est dotée de finitions en laiton. Une structure légère et sophistiquée qui la rend intemporelle et qui sublimerait chaque intérieur.

**Design original:** années 1960

**Rédition:** 2020 par 366 Concept

**Pieds:** bois de frêne massif avec finition en laiton

**Assise et dossier:** contreplaqué plaqué

**Contrat:** norme passée EN 16139

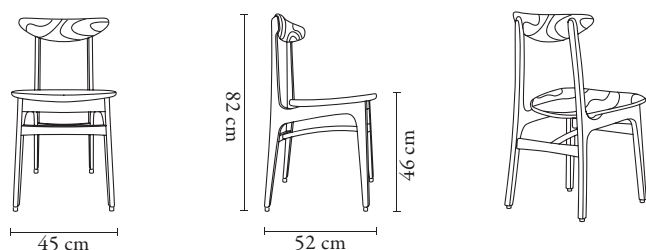

**Largeur:** 45 cm

**Hauteur:** 82 cm

**Profondeur:** 52 cm

**Hauteur d'assise:** 46 cm

**Dimensions de l'emballage:** 86 x 49 x 55 cm

**Livraison:** mobilier entièrement assemblé

**Poids net:** 6,4 kg

**Poids brut:** 8 kg

**100% conçu et fabriqué en Pologne**



Frêne 04



Frêne 04





# Chaises

## CHAISE VAR 200-125

### Son histoire:

Conçue au début des années 1970, la Chaise VAR 200-125 avait comme mission première d'être l'assise qui accompagnerait le designer et ses amis pendant leurs longues parties de bridge. Grâce à sa silhouette classique et à son confort inégalé, la Chaise VAR 200-125 est devenue l'une des Icônes du Design Polonais de son époque.

**Design original:** Józef Chierowski, années 1970

**Rédition:** 2020 par 366 Concept

**Pieds:** bois de frêne massif avec finition en laiton

**Structure interne:** hêtre massif

**Assise:** ressorts en zigzag, mousse haute résilience

**COM:** 1 pc = 1,3 x 1,4 m / 2+ pcs = 1,3 x 1,4 m

**COL:** 1 pc = 0,8 m2, à partir de 4 pcs

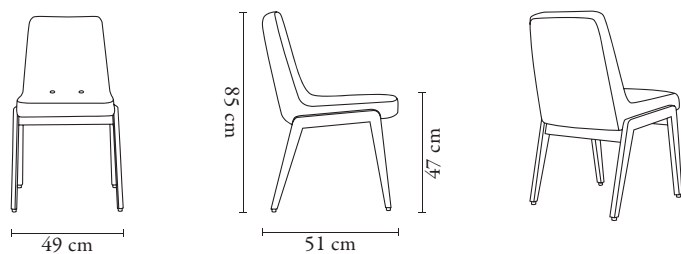

**Largeur:** 49 cm

**Hauteur:** 85 cm

**Profondeur:** 51 cm

**Hauteur d'assise:** 47 cm

**Dimensions de l'emballage:** 88 x 55 x 54 cm

**Livraison:** mobilier entièrement assemblé

**Poids net:** 8,8 kg

**Poids brut:** 11 kg

**100% conçu et fabriqué en Pologne**



Boucle Coll. - Sierra / Frêne 03



Boucle Coll. - Mustard / Frêne 03





# Chaises hautes

## CHAISE HAUTE 200-190 S65

### Son histoire:

Icône incontestée du Design Polonais des années 1960, la Chaise 200-190 se réinvente et se décline en version Chaise Haute. Création originale 366 Concept, elle est réalisée à partir de bois de frêne massif de qualité supérieure et de finitions en laiton. La galette de son assise et son dossier sont recouverts d'un tissu haut de gamme. Sa structure épurée et son design intemporel continuent d'émerveiller. Des chaises d'exception qui sublimeront chaque intérieur. La Chaise Haute 200-190 est disponible dans 2 hauteurs d'assises différentes - S65 et M75.

**Design:** 2020 par Agata Górka, basé sur le design de la Chaise 200-190

**Pieds:** bois de frêne massif avec finition en laiton

**Structure interne:** contreplaqué

**Assise:** mousse haute résilience

**Contrat:** norme passée EN 16139

**COM:** 1 pc = 1,5 x 1,4 m / 2+ pcs = 1,5 x 1,4 m

**COL:** 1 pc = 0,8 m<sup>2</sup>, à partir de 4 pcs

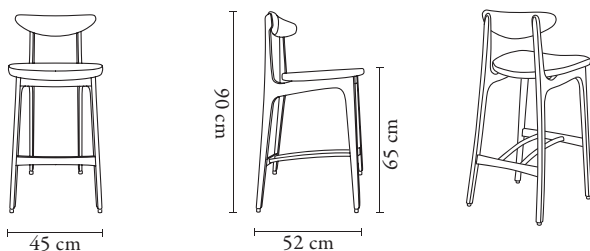

**Largeur:** 45 cm

**Hauteur:** 90 cm

**Profondeur:** 52 cm

**Hauteur d'assise:** 65 cm

**Dimensions de l'emballage:** 93 x 48 x 55 cm

**Livraison:** mobilier entièrement assemblé

**Poids net:** 7,2 kg

**Poids brut:** 9 kg

**100% conçu et fabriqué en Pologne**



Velvet Coll. - Red Brick / Frêne 03



Shine Velvet Coll. - Mustard / Frêne 03





# Chaises hautes

## CHAISE HAUTE 200-190 M75

### Son histoire:

Icône incontestée du Design Polonais des années 1960, la Chaise 200-190 se réinvente et se décline en version Chaise Haute. Création originale 366 Concept, elle est réalisée à partir de bois de frêne massif de qualité supérieure et dotée de finitions en laiton. La galette de son assise et son dossier sont recouverts d'un tissu haut de gamme. Des chaises d'exception qui sublimeront chaque intérieur. La Chaise Haute 200-190 est disponible dans 2 hauteurs d'assises différentes - S65 et M75.

**Design:** 2020 par Agata Górka, basé sur le design de la Chaise 200-190

**Pieds:** bois de frêne massif avec finition en laiton

**Structure interne:** contreplaqué

**Assise:** mousse haute résilience

**Contrat:** norme passée EN 16139

**COM:** 1 pc = 1,5 x 1,4 m / 2+ pcs = 1,5 x 1,4 m

**COL:** 1 pc = 0,8 m<sup>2</sup>, à partir de 4 pcs

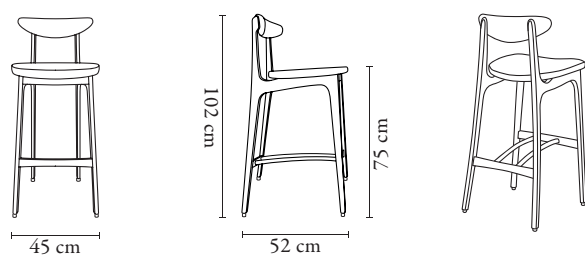

**Largeur:** 45 cm

**Hauteur:** 102 cm

**Profondeur:** 52 cm

**Hauteur d'assise:** 75 cm

**Dimensions de l'emballage:** 104 x 49 x 55 cm

**Livraison:** mobilier entièrement assemblé

**Poids net:** 7,2 kg

**Poids brut:** 9 kg

**100% conçu et fabriqué en Pologne**



Coco Coll. - Creme / Frêne 03



Coco Coll. - Creme / Frêne 03







# Chaises hautes

## CHAISE HAUTE 200-190 MIX S65

### Son histoire:

Icône incontestée du Design Polonais des années 1960, la Chaise 200-190 se réinvente et se décline en version Chaise Haute. Création originale 366 Concept, elle est réalisée à partir de bois de frêne massif de qualité supérieure et dotée de finitions en laiton. La galette de son assise et son dossier sont recouverts d'un tissu haut de gamme.

Des chaises d'exception qui sublimeront chaque intérieur.

La Chaise Haute 200-190 Mix est disponible dans 2 hauteurs d'assises différentes - S65 et M75.

**Design:** 2021 par Agata Górká, basé sur le design de la Chaise 200-190

**Pieds:** bois de frêne massif avec finition en laiton

**Structure interne:** contreplaqué

**Assise:** mousse haute résilience

**Contrat:** norme passée EN 16139

**COM:** 1 pc = 1,5 x 1,4 m / 2+ pcs = 1,5 x 1,4 m

**COL:** 1 pc = 0,5 m2, à partir de 4 pcs

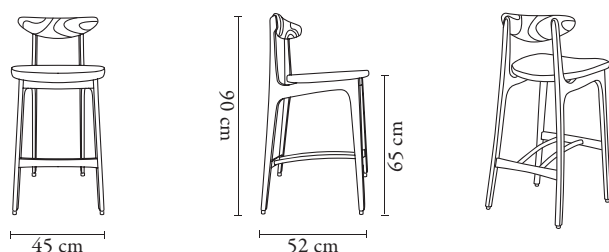

**Largeur:** 45 cm

**Hauteur:** 90 cm

**Profondeur:** 52 cm

**Hauteur d'assise:** 65 cm

**Dimensions de l'emballage:** 93 x 48 x 55 cm

**Livraison:** mobilier entièrement assemblé

**Poids net:** 7,2 kg

**Poids brut:** 9 kg

**100% conçu et fabriqué en Pologne**



Boucle Coll. - Sierra / Frêne 03



Boucle Coll. - Sierra / Frêne 03



# Chaises hautes

## CHAISE HAUTE 200-190 MIX M75

### Son histoire:

Icône incontestée du Design Polonais des années 1960, la chaise 200-190 se réinvente et se décline en version Chaise Haute. Création originale 366 Concept, elle est entièrement réalisée à partir de bois de frêne massif de qualité supérieure et de finitions en laiton. La galette de son assise est recouverte d'un tissu haut de gamme. Des chaises d'exception qui sublimeront chaque intérieur. La Chaise Haute 200-190 Mix est disponible dans 2 hauteurs d'assises différentes - S65 et M75.

**Design:** 2021 par Agata Górka, basé sur le design de la Chaise 200-190

**Pieds:** bois de frêne massif avec finition en laiton

**Structure interne:** contreplaqué

**Assise:** mousse haute résilience

**Contrat:** norme passée EN 16139

**COM:** 1 pc = 1,5 x 1,4 m / 2+ pcs = 1,5 x 1,4 m

**COL:** 1 pc = 0,5 m<sup>2</sup>, à partir de 4 pcs

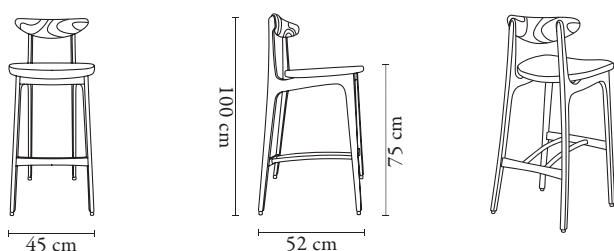

**Largeur:** 45 cm

**Hauteur:** 100 cm

**Profondeur:** 52 cm

**Hauteur d'assise:** 75 cm

**Dimensions de l'emballage:** 104 x 49 x 55 cm

**Livraison:** mobilier entièrement assemblé

**Poids net:** 7,2 kg

**Poids brut:** 9 kg

**100% conçu et fabriqué en Pologne**



Shine Velvet Coll. - Mustard / Frêne 03



Shine Velvet Coll. - Mustard / Frêne 03







# Chaises hautes

## CHAISE HAUTE 200-190 TIMBER S65

### Son histoire:

Icône incontestée du Design Polonais des années 1960, la Chaise 200-190 se réinvente et se décline en version Chaise Haute.

Création originale 366 Concept, elle est réalisée à partir de bois de frêne massif de qualité supérieure et de finitions en laiton. La galette de son assise est recouverte d'un tissu haut de gamme. Des chaises d'exception qui sublimeront chaque intérieur. La Chaise Haute 200-190 Timber est disponible dans 2 hauteurs d'assises différentes - S65 et M75.

**Design:** 2021 par Agata Górka, basé sur le design de la Chaise 200-190

**Pieds:** bois de frêne massif avec finition en laiton

**Structure interne:** contreplaqué

**Contrat:** norme passée EN 16139

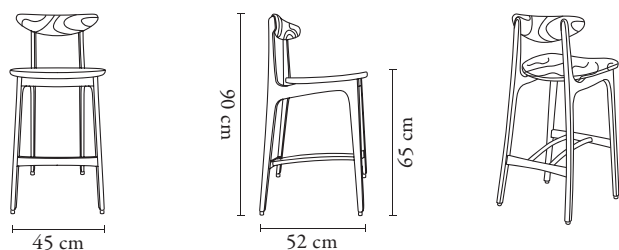

**Largeur:** 45 cm

**Hauteur:** 90 cm

**Profondeur:** 52 cm

**Hauteur d'assise:** 65 cm

**Dimensions de l'emballage:** 93 x 48 x 55 cm

**Livraison:** mobilier entièrement assemblé

**Poids net:** 7,2 kg

**Poids brut:** 9 kg

**100% conçu et fabriqué en Pologne**



Frêne 04



Frêne 04





# Chaises hautes

## CHAISE HAUTE 200-190 TIMBER M75

### Son histoire:

Icône incontestée du Design Polonais des années 1960, la Chaise 200-190 se réinvente et se décline en version Chaise Haute.

Création originale 366 Concept, elle est réalisée à partir de bois de frêne massif de qualité supérieure et de finitions en laiton. La galette de son assise est recouverte d'un tissu haut de gamme. Des chaises d'exception qui sublimeront chaque intérieur. La Chaise Haute 200-190 Timber est disponible dans 2 hauteurs d'assises différentes - S65 et M75.

**Design:** 2021 par Agata Górka, basé sur le design de la Chaise 200-190

**Pieds:** bois de frêne massif avec finition en laiton

**Structure interne:** contreplaqué

**Contrat:** norme passée EN 16139

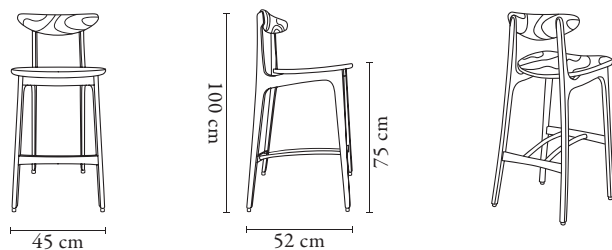

**Largeur:** 45 cm

**Hauteur:** 100 cm

**Profondeur:** 52 cm

**Hauteur d'assise:** 75 cm

**Dimensions de l'emballage:** 104 x 49 x 55 cm

**Livraison:** mobilier entièrement assemblé

**Poids net:** 7,2 kg

**Poids brut:** 9 kg

**100% conçu et fabriqué en Pologne**



Frêne 04

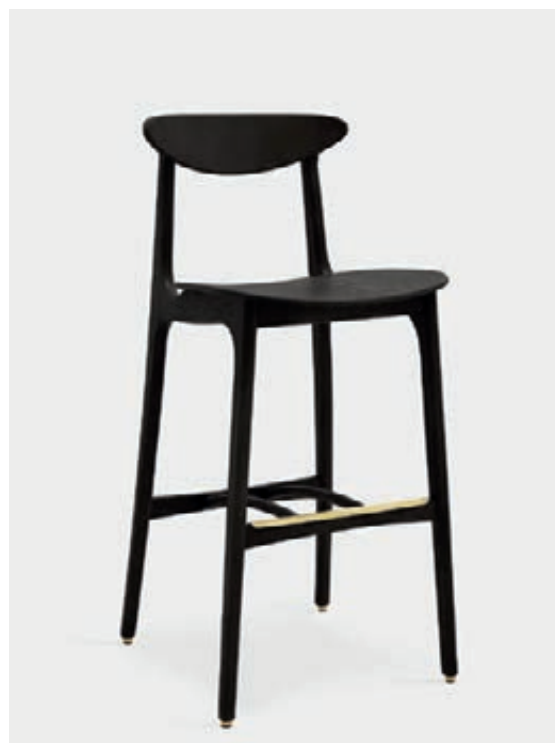

Frêne 04







# Tabourets de bar

## TABOURET DE BAR 200-190 BASIC S65

### Son histoire:

Icône incontestée du Design Polonais des années 1960, la chaise 200-190 se réinvente et se décline en version Tabouret de Bar. Création originale 366 Concept, il est entièrement réalisé à partir de bois de frêne massif de qualité supérieure et de finitions en laiton. Classique et sophistiqué il apportera une touche de convivialité à votre intérieur. Le Tabouret de Bar 200-190 Basic est disponible dans 2 hauteurs d'assises différentes - S65 et M75.

**Design:** 2022 par Maciek Cypriak, basé sur le design de la Chaise 200-190

**Pieds:** bois de frêne massif avec finition en laiton

**Structure interne:** contreplaqué

**Assise:** mousse haute résilience

**Contrat:** norme passée EN 16139

**COM:** 1 pc = 1,5 x 1,4 m / 2+ pcs = 1,5 x 1,4 m

**COL:** 1 pc = 0,5 m<sup>2</sup>, à partir d 4 pcs

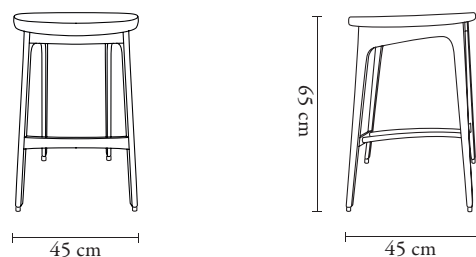

**Largeur:** 45 cm

**Hauteur:** 65 cm

**Profondeur:** 45 cm

**Dimensions de l'emballage:** 80 x 50 x 50 cm

**Livraison:** mobilier entièrement assemblé

**Poids net:** 6,4 kg

**Poids brut:** 8 kg

**100% conçu et fabriqué en Pologne**



Shine Velvet Coll. - Mustard / Frêne 03



Shine Velvet Coll. - Mustard / Frêne 03



# TABOURET DE BAR 200-190 BASIC M75

## Son histoire:

Icône incontestée du Design polonais des années 1960, la chaise 200-190 se réinvente et se décline en version Tabouret de Bar. Création originale 366 Concept, il est entièrement réalisé à partir de bois de frêne massif de qualité supérieure et de finitions en laiton. Classique et sophistiqué il apportera une touche de convivialité à votre intérieur. Le Tabouret de Bar 200-190 Basic est disponible dans 2 hauteurs d'assises différentes - S65 et M75.

**Design:** 2022 par Maciek Cypryk,

basé sur le design de la Chaise 200-190

**Pieds:** bois de frêne massif avec finition en laiton

**Structure interne:** contreplaqué

**Assise:** mousse haute résilience

**Contrat:** norme passée EN 16139

**COM:** 1 pc = 1,5 x 1,4 m / 2+ pcs = 1,5 x 1,4 m

**COL:** 1 pc = 0,5 m2, à partir d 4 pcs

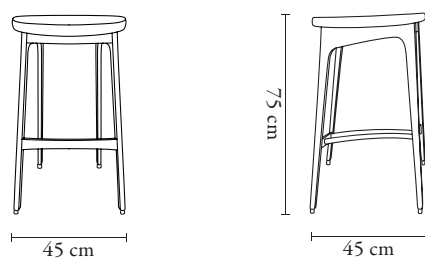

**Largeur:** 45 cm

**Hauteur:** 75 cm

**Profondeur:** 45 cm

**Dimensions de l'emballage:** 80 x 50 x 50 cm

**Livraison:** mobilier entièrement assemblé

**Poids net:** 6,4 kg

**Poids brut:** 8 kg

**100% conçu et fabriqué en Pologne**



Velvet Coll. - Red Brick / Frêne 03

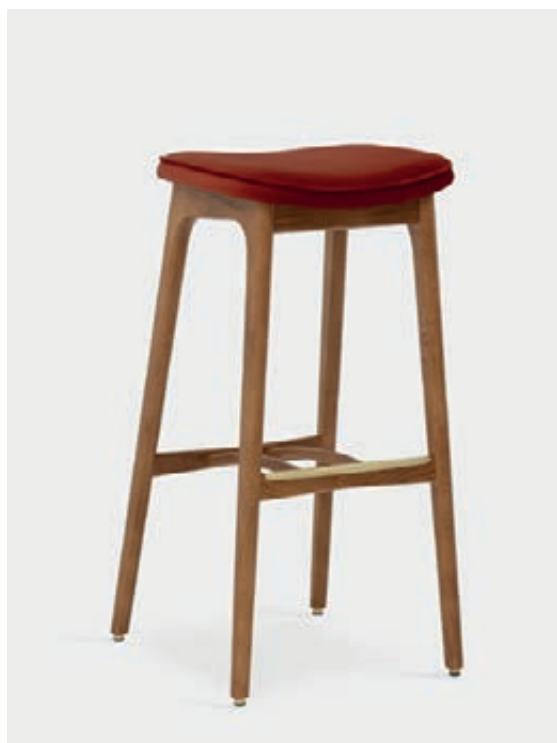

Velvet Coll. - Red Brick / Frêne 03

# Tabourets de bar

## TABOURET DE BAR 200-190 BASIC TIMBER S65

### Son histoire:

Icône incontestée du Design Polonais des années 1960, la chaise 200-190 se réinvente et se décline en version Tabouret de Bar. Création originale 366 Concept, il est entièrement réalisé à partir de bois de frêne massif de qualité supérieure et de finitions en laiton. Classique et sophistiqué il apportera une touche de convivialité à votre intérieur. Le Tabouret de Bar 200-190 Basic Timber est disponible dans 2 hauteurs d'assises différentes - S65 et M75.

**Design:** 2022 par Maciek Cypriak, basé sur le design de la Chaise 200-190

**Pieds:** bois de frêne massif avec finition en laiton

**Assise:** contreplaqué

**Contrat:** norme passée EN 16139

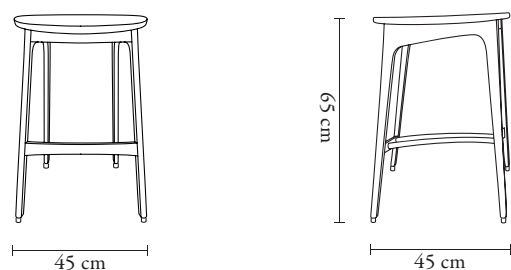

**Largeur:** 45 cm

**Hauteur:** 65 cm

**Profondeur:** 45 cm

**Dimensions de l'emballage:** 80 x 50 x 50 cm

**Livraison:** mobilier entièrement assemblé

**Poids net:** 6,4 kg

**Poids brut:** 8 kg

**100% conçu et fabriqué en Pologne**



Frêne 03

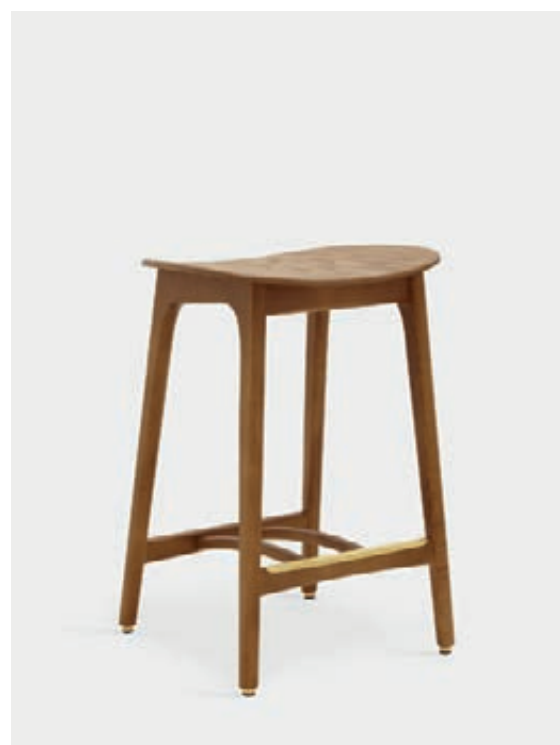

Frêne 03



# TABOURET DE BAR 200-190 BASIC TIMBER M75

## Son histoire:

Icône incontestée du Design Polonais des années 1960, la chaise 200-190 se réinvente et se décline en version Tabouret de Bar. Création originale 366 Concept, il est entièrement réalisé à partir de bois de frêne massif de qualité supérieure et de finitions en laiton. Classique et sophistiqué il apportera une touche de convivialité à votre intérieur. Le Tabouret de Bar 200-190 Basic Timber est disponible dans 2 hauteurs d'assises différentes - S65 et M75.

**Design:** 2022 par Maciek Cypryk, basé sur le design de la Chaise 200-190

**Pieds:** bois de frêne massif avec finition en laiton

**Assise:** contreplaqué

**Contrat:** norme passée EN 16139

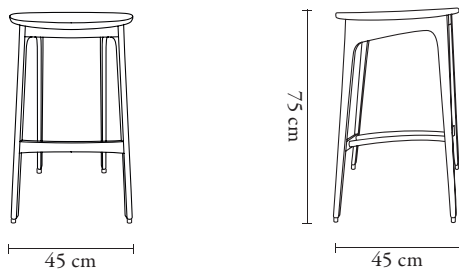

**Largeur:** 45 cm

**Hauteur:** 75 cm

**Profondeur:** 45 cm

**Dimensions de l'emballage:** 80 x 50 x 50 cm

**Livraison:** mobilier entièrement assemblé

**Poids net:** 6,4 kg

**Poids brut:** 8 kg

**100% conçu et fabriqué en Pologne**



Frêne 03



Frêne 03

# Fauteuils

## FAUTEUIL 366

### Son histoire:

Conçu au début des années 1960 par Józef Chierowski, le Fauteuil 366 est l'icône incontestée du Design Polonais du milieu du XXème siècle. Nos artisans mettent à profit un savoir-faire de plus de 60 ans afin que le style de son créateur reste inchangé. Véritable chef-d'oeuvre de son époque, le fauteuil est doté d'une structure en bois de chêne massif de qualité supérieure. Son assise confortable combiné à ses lignes épurées offrent un résultat sophistiqué et intemporel. Asseyez-vous et faites entrer une touche d'histoire à votre intérieur.

**Design original:** Józef Chierowski, 1962

**Rédition:** 2014 par 366 Concept

**Pieds:** bois de chêne massif avec finition en laiton

**Structure interne:** hêtre massif

**Assise:** ressorts en zigzag, mousse haute résilience

**Contrat:** norme passée EN 16139

**COM:** 1 pc = 1,8 x 1,4 m / 2+ pcs = 1,8 x 1,4 m

**COL:** 1 pc = 2,2 m2

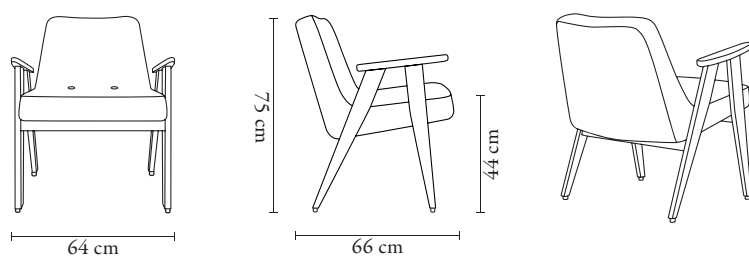

**Largeur:** 64 cm

**Hauteur:** 75 cm

**Profondeur:** 66 cm

**Hauteur d'assise:** 44 cm

**Dimensions de l'emballage:** 78 x 68 x 70 cm

**Livraison:** mobilier entièrement assemblé

**Poids net:** 9,6 kg

**Poids brut:** 12 kg

**100% conçu et fabriqué en Pologne**



Velvet Coll. - Red Brick / Chêne 03



Shine Velvet Coll. - Mustard / Chêne 03





# Fauteuils

## FAUTEUIL 366 MÉTAL NOIR MAT

### Son histoire:

Conçu dans les années 1960 par Józef Chierowski, le Fauteuil 366 Métal 300-129 a une histoire particulière. Le métal étant cher et rare à l'époque il n'a jamais été mis en production. Après l'obtention des croquis originaux nous avons donné naissance à ce chef-d'oeuvre du Design Polonais du milieu du XXème siècle. Confort inégalé, design léger et minimaliste, il possède tous les atouts pour devenir la pièce forte de votre intérieur. 2 coloris de métal disponibles: noir mat et laiton mat.

**Design original:** Józef Chierowski, 1962

**Rédition:** 2014 par 366 Concept

**Pieds:** acier avec finition en bois

**Accoudoirs:** bois de chêne massif

**Structure interne:** hêtre massif

**Assise:** ressorts en zigzag, mousse haute résilience

**Métal:** noir mat

**Contrat:** norme passée EN 16139

**COM:** 1 pc = 1,8 x 1,4 m / 2+ pcs = 1,8 x 1,4 m

**COL:** 1 pc = 2,3 m2

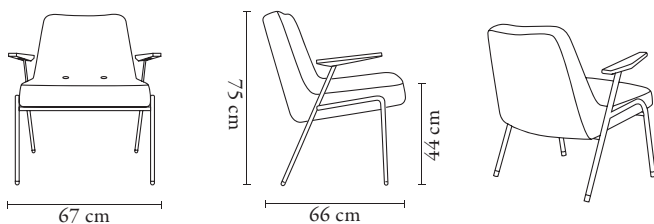

**Largeur:** 67 cm

**Hauteur:** 75 cm

**Profondeur:** 66 cm

**Hauteur d'assise:** 44 cm

**Dimensions de l'emballage:** 78 x 71 x 70 cm

**Livraison:** mobilier entièrement assemblé

**Poids net:** 9,6 kg

**Poids brut:** 12 kg

**100% conçu et fabriqué en Pologne**



Velvet Coll. - Indigo / Noir Mat / Chêne 03



Velvet Coll. - Indigo / Noir Mat / Chêne 03





# Fauteuils

## FAUTEUIL 366 MÉTAL LAITON MAT

### Son histoire:

Conçu dans les années 1960 par Józef Chierowski, le Fauteuil 366 Métal 300-129 a une histoire particulière. Le métal étant cher et rare à l'époque il n'a jamais été mis en production. Après obtention des croquis originaux nous avons donné naissance à ce chef-d'oeuvre du Design Polonais du milieu du XXème siècle. Confort inégalé, design léger et minimaliste, il possède tous les atouts pour devenir la pièce forte de votre intérieur. 2 coloris de métal disponibles: noir mat et laiton mat.

**Design original:** Józef Chierowski, 1962

**Rédition:** 2017 par 366 Concept

**Pieds:** acier avec finition en bois

**Accoudoirs:** bois de chêne massif

**Structure interne:** hêtre massif

**Assise:** ressorts en zigzag, mousse haute résilience

**Métal:** laiton mat

**Contrat:** norme passée EN 16139

**COM:** 1 pcs = 1,8 x 1,4 m / 2+ pcs = 1,8 x 1,4 m

**COL:** 1 pcs = 2,3 m<sup>2</sup>

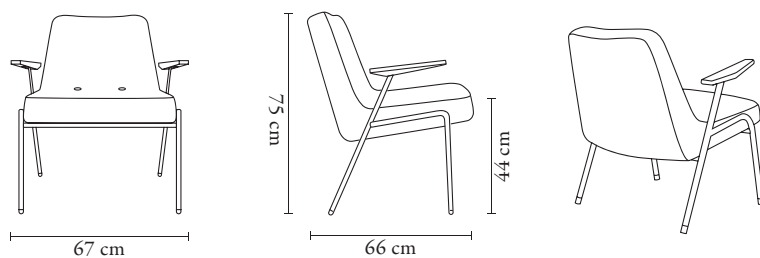

**Largeur:** 67 cm

**Hauteur:** 75 cm

**Profondeur:** 66 cm

**Hauteur d'assise:** 44 cm

**Dimensions de l'emballage:** 78 x 71 x 70 cm

**Livraison:** mobilier entièrement assemblé

**Poids net:** 9,6 kg

**Poids brut:** 12 kg

**100% conçu et fabriqué en Pologne**



Velvet Coll. - Olive / Laiton Mat / Chêne 03



Velvet Coll. - Olive / Laiton Mat / Chêne 03







# Fauteuils

## FAUTEUIL CLUB 366 MÉTAL NOIR MAT

### Son histoire:

Le Fauteuil Club Métal 300-129 est un incontournable du Design Mid-Century. Modèle emblématique des cafés et clubs polonais des années 1960, il connaît aujourd'hui une nouvelle jeunesse grâce à son cadre en métal. 366 Concept lui ôte ses accoudoirs et imagine ainsi une nouvelle pièce, le Fauteuil Club 366 Métal Noir Mat. Un parti pris qui aboutit sur une création forte au design intemporel. Le fauteuil est disponible aussi en finition laiton mat.

**Design original:** Józef Chierowski, années 1960

**Réédition:** 2017 par Agata Górka & Maciek Cypryk, basé sur le design du Fauteuil 366 Métal

**Pieds:** acier avec finition en bois

**Structure interne:** hêtre massif

**Assise:** ressorts en zigzag, mousse haute résilience

**Métal:** noir mat & laiton mat

**Contrat:** norme passée EN 16139

**COM:** 1 pc = 1,8 x 1,4 m / 2+ pcs = 1,8 x 1,4 m

**COL:** 1 pc = 2,3 m<sup>2</sup>

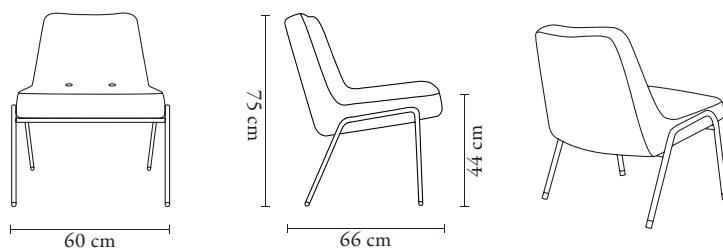

**Largeur:** 60 cm

**Hauteur:** 75 cm

**Profondeur:** 66 cm

**Hauteur d'assise:** 44 cm

**Dimensions de l'emballage:** 78 x 71 x 70 cm

**Livraison:** mobilier entièrement assemblé

**Poids net:** 8,8 kg

**Poids brut:** 11 kg

100% conçu et fabriqué en Pologne



Boucle Coll. - Mustard / Noir Mat / Chêne 03



Shine Velvet Coll. - Mustard / Noir Mat / Chêne 03





# Fauteuils

## FAUTEUIL 366 JUNIOR

### Son histoire:

L'Iconique Fauteuil 366 se décline en version Junior et offre aux enfants une pièce design adaptée à leur espace. Basé sur la pièce emblématique de Józef Chierowski, ce fauteuil est une création originale de 366 Concept. Harmonieux et ludique il fera le bonheur des petits comme des plus grands. Modèle recommandé de 3 à 12 ans.

**Design original:** Józef Chierowski, années 1960

**Rédition:** 2014 par Agata Górka, basé sur le design du Fauteuil 366

**Pieds:** bois de chêne massif avec finition en laiton

**Structure interne:** bois de hêtre massif

**Assise:** ressorts en zigzag, mousse haute résilience

**Contrat:** norme passée EN 16139

**COM:** 1 pc = 1,3 x 1,4 m / 2+ pcs = 1,3 x 1,4 m

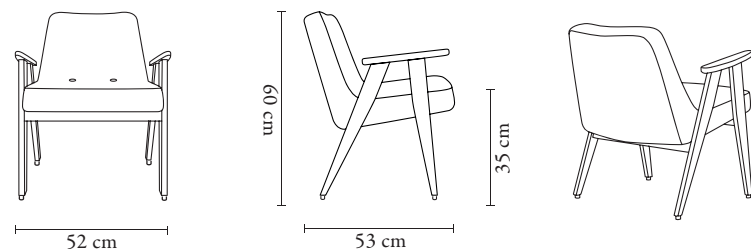

**Largeur:** 52 cm

**Hauteur:** 60 cm

**Profondeur:** 53 cm

**Hauteur d'assise:** 35 cm

**Dimensions de l'emballage:** 64 x 55 x 64 cm

**Livraison:** mobilier entièrement assemblé

**Poids net:** 6,4 kg

**Poids brut:** 8 kg

**100% conçu et fabriqué en Pologne**



Velvet Coll. - Red Brick / Chêne 03



Coco Coll. - Mustard / Chêne 02





# Fauteuils

## FAUTEUIL BUNNY

### Son histoire:

Le Fauteuil 300-177, autrement dit le Fauteuil Bunny, doit son surnom à ses accoudoirs caractéristiques en forme d'oreilles de lapin. Véritable Icône du Design Polonais, il possède une structure en chêne massif de qualité supérieure. Considéré comme un des designs les plus extravagants de son époque, ce petit fauteuil de caractère, à la fois léger et compact, a tout pour devenir la pièce forte de votre intérieur.

**Design original:** années 1960

**Rédition:** 2015 par 366 Concept

**Pieds:** bois de chêne massif avec finition en laiton

**Structure interne:** bois de hêtre massif

**Assise:** ressorts en zigzag, mousse haute résilience

**Contrat:** norme passée EN 16139

**COM:** 1 pc = 1,8 x 1,4 m / 2+ pcs = 1,8 x 1,4 m

**COL:** 1 pc = 2,2 m2

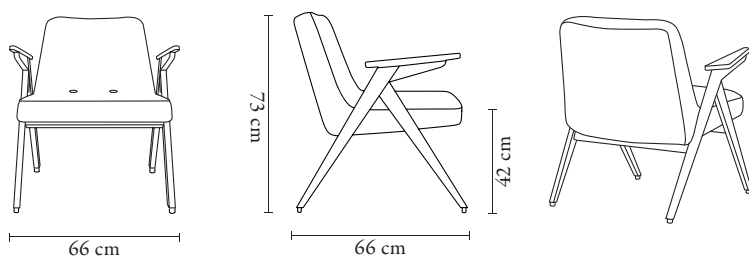

**Largeur:** 66 cm

**Hauteur:** 73 cm

**Profondeur:** 66 cm

**Hauteur d'assise:** 42 cm

**Dimensions de l'emballage:** 78 x 71 x 70 cm

**Livraison:** mobilier entièrement assemblé

**Poids net:** 10,4 kg

**Poids brut:** 13 kg

**100% conçu et fabriqué en Pologne**

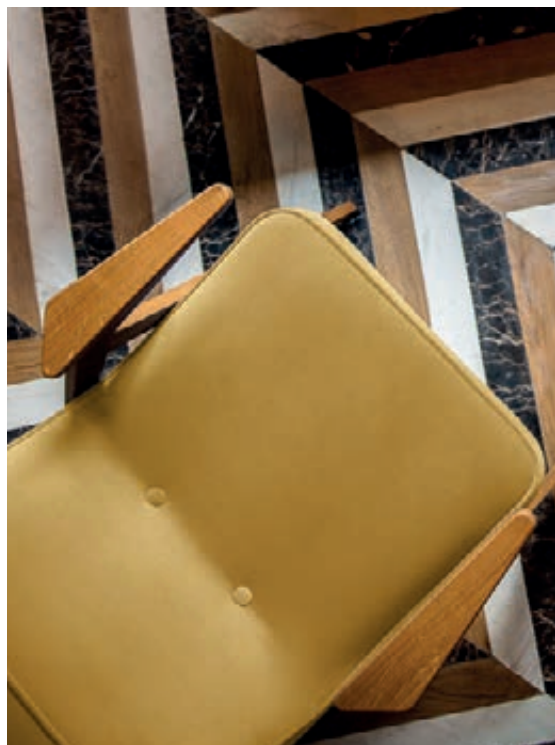

Shine Velvet Coll. - Mustard / Chêne 03



Shine Velvet Coll. - Mustard / Chêne 03





The Iconic Interior  
THE GREAT DESIGNERS  
VANITY FAIR PORTRAITS



# Fauteuils

## FAUTEUIL LOUNGE FOX

### Son histoire:

Conçu dans les années 60, le Fauteuil Lounge Fox est incontestablement l'un des modèles les plus populaires et confortables de son époque. Il était indissociable des salles de café et de restaurants pendant des décennies. À la fois confortable et décontracté, il dispose, d'un cadre en frêne massif de qualité supérieure, et de finitions en laiton. Confort inégalé et lignes épurées aux inspirations scandinaves, c'est une icône du Design Polonais du milieu du XXème siècle.

**Design original:** années 1960

**Rédition:** 2017 par 366 Concept

**Pieds:** bois de frêne massif avec finition en laiton

**Structure interne:** hêtre massif

**Assise:** ressorts en zigzag, mousse haute résilience

**Contrat:** norme passée EN 16139

**COM:** 1 pc = 1,8 x 1,4 m / 2+ pcs = 1,8 x 1,4 m

**COL:** 1 pc = 2,3 m<sup>2</sup>

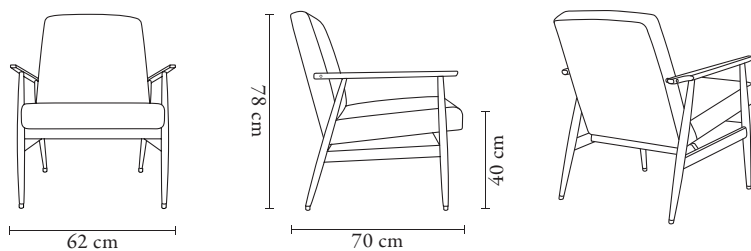

**Largeur:** 62 cm

**Hauteur:** 78 cm

**Profondeur:** 70 cm

**Hauteur d'assise:** 40 cm

**Dimensions de l'emballage:** 82 x 66 x 74 cm

**Livraison:** mobilier entièrement assemblé

**Poids net:** 10,4 kg

**Poids brut:** 13 kg

**100% conçu et fabriqué en Pologne**



Marble Coll. - Mustard / Frêne 03



Marble Coll. - Mustard / Frêne 03



# Fauteuils

## FAUTEUIL LOUNGE CLUB FOX

### Son histoire:

Création originale 366 Concept, le Fauteuil Club Fox propose une version ouverte aérienne du traditionnel Fauteuil Lounge Fox. Formes épurées et sophistiquées, le modèle est doté d'une structure en frêne massif de qualité supérieure et de finitions en laiton. L'absence d'accoudoirs lui confère une allure légère et résolument moderne. Un Design intemporel qui s'adaptera admirablement aux espaces contemporains.

**Design original:** années 1960

**Rédition:** 2017 par 366 Concept

**Pieds:** bois de frêne massif avec finition en laiton

**Structure interne:** hêtre massif

**Assise:** ressorts en zigzag, mousse haute résilience

**Contrat:** norme passée EN 16139

**COM:** 1 pc = 1,8 x 1,4 m / 2+ pcs = 1,8 x 1,4 m

**COL:** 1 pc = 2,3 m<sup>2</sup>

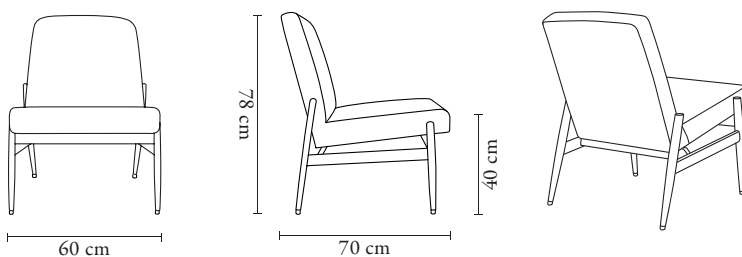

**Largeur:** 60 cm

**Hauteur:** 78 cm

**Profondeur:** 70 cm

**Hauteur d'assise:** 40 cm

**Dimensions de l'emballage:** 82 x 66 x 74 cm

**Livraison:** mobilier entièrement assemblé

**Poids net:** 9,6 kg

**Poids brut:** 12 kg

**100% conçu et fabriqué en Pologne**



Velvet Coll. - Olive / Frêne 03



Boucle Coll. - Mustard / Frêne 03





# Fauteuils

## FAUTEUIL LOUNGE FOX MÉTAL

### Son histoire:

Le Fauteuil Lounge Fox Métal est une création originale de 366 Concept. Le modèle est une adaptation du traditionnel Fauteuil Lounge Fox. Sa structure en acier, combinée aux accoudoirs en hêtre massif de qualité supérieure, lui confèrent une allure sophistiquée et résolument moderne. Un fauteuil au confort inégalé et aux lignes épurées qui ravira tous les amateurs de design intemporel.

**Design original:** années 1960

**Rédition:** 2021 par Maciek Cypriak, basé sur le design du Fauteuil Lounge Fox

**Pieds:** acier

**Accoudoirs:** bois de frêne massif

**Structure interne:** hêtre massif

**Assise:** ressorts en zigzag, mousse haute résilience

**Métal:** noir mat

**Contrat:** norme passée EN 16139

**COM:** 1 pc = 1,8 x 1,4 m / 2+ pcs = 1,8 x 1,4 m

**COL:** 1 pc = 2,3 m<sup>2</sup>

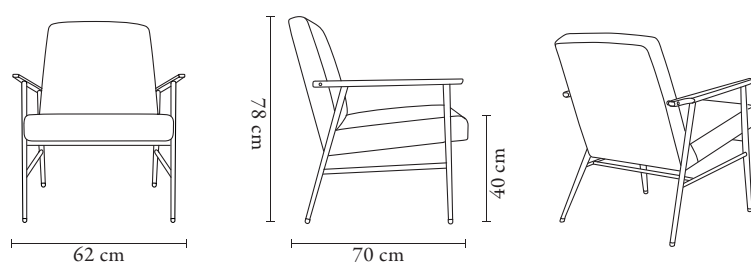

**Largeur:** 62 cm

**Hauteur:** 78 cm

**Profondeur:** 70 cm

**Hauteur d'assise:** 40 cm

**Dimensions de l'emballage:** 82 x 66 x 80 cm

**Livraison:** mobilier entièrement assemblé

**Poids net:** 10,4 kg

**Poids brut:** 13 kg

**100% conçu et fabriqué en Pologne**



Boucle Coll. - Sierra / Noir Mat / Frêne 03



Boucle Coll. - Sierra / Noir Mat / Frêne 03





# Fauteuils

## FAUTEUIL STEFAN

### Son histoire:

Le Fauteuil 300-139, dit Stefan, est dessiné et mis en production en 1962. Son cadre en bois de chêne massif est doté d'un dossier ajouré et de délicats accoudoirs. Son assise se compose de deux coussins indépendants. Destiné à l'exportation pendant de nombreuses années, il était une pièce de valeur du mobilier de l'époque. Structure simple et moderniste, il rappelle les classiques du design danois.

**Design:** 1962

**Rédition:** 2022 par 366 Concept

**Pieds:** bois de chêne massif avec finition en laiton

**Dossier:** bois de chêne massif

**Structure interne:** contreplaqué

**Assise:** mousse haute résilience

**Contrat:** norme passée EN 16139

**COM:** 1 pc = 1,7 x 1,4 m / 2+ pcs = 1,7 x 1,4 m

**COL:** 1 pc = 1,7 m<sup>2</sup>

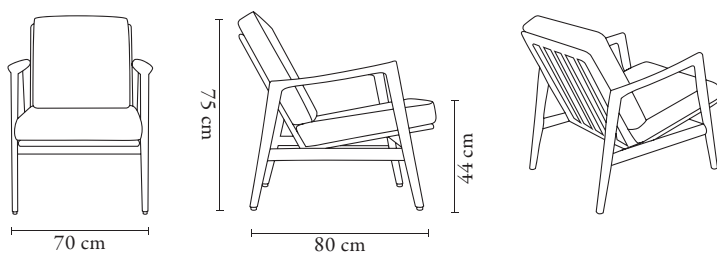

**Largeur:** 70 cm

**Hauteur:** 75 cm

**Profondeur:** 80 cm

**Hauteur d'assise:** 44 cm

**Dimensions de l'emballage:** 82 x 66 x 80 cm

**Livraison:** mobilier entièrement assemblé

**Poids net:** 8 kg

**Poids brut:** 10 kg

**100% conçu et fabriqué en Pologne**



Cord Coll. - Grass / Chêne 03



Cord Coll. - Grass / Chêne 03





# Rocking-chairs

## 366 ROCKING-CHAIR

### Son histoire:

Conçu à partir de l'emblématique Fauteuil 366, le Rocking-Chair 366 est une création originale de 366 Concept. Lignes épurées et ludiques, on retrouve le confort absolu et la structure en chêne massif du Fauteuil 366. Une pièce au Design Mid-Century qui sera le partenaire merveilleux pour un moment de détente ou de réflexion.

**Design original:** Józef Chierowski, 1962

**Rédition:** 2014 par Maciek Cypryk, basé sur le design du Fauteuil 366

**Pieds:** bois de chêne massif avec finition en laiton

**Structure interne:** bois de hêtre massif

**Assise:** ressorts en zigzag, mousse haute résilience

**Contrat:** norme passée EN 16139

**COM:** 1 pc = 1,8 x 1,4 m / 2+ pcs = 1,8 x 1,4 m

**COL:** 1 pc = 2,2 m<sup>2</sup>

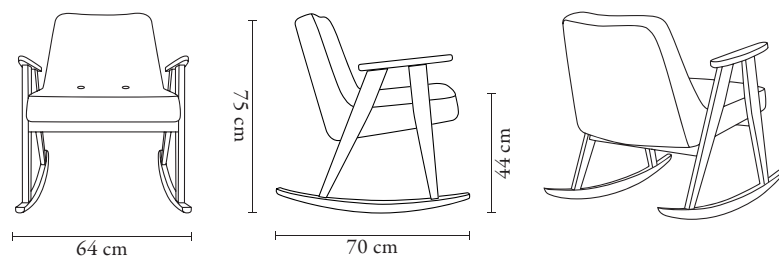

**Largeur:** 64 cm

**Hauteur:** 75 cm

**Profondeur:** 70 cm

**Hauteur d'assise:** 44 cm

**Dimensions de l'emballage:** 78 x 70 x 68 cm

**Livraison:** mobilier entièrement assemblé

**Poids net:** 10,4 kg

**Poids brut:** 13 kg

**100% conçu et fabriqué en Pologne**



Boucle Coll. - Beige / Chêne 03



Boucle Coll. - Beige / Chêne 03



# ROCKING-CHAIR 366 JUNIOR

## Son histoire:

Conçu à partir de l'émblématique Fauteuil 366, le Rocking-Chair 366 est une création originale de 366 Concept. La version Junior offre aux enfants une pièce design et ludique adapté à leur espace. Un fauteuil harmonieux qui fera le bonheur des petits comme des plus grands. Modèle recommandé de 3 à 12 ans.

**Design original:** Józef Chierowski, 1962

**Rédition:** 2014 par Agata Górka, basé sur le design du Fauteuil 366

**Pieds:** bois de chêne massif avec finition en laiton

**Structure interne:** bois de hêtre massif

**Assise:** ressorts en zigzag, mousse haute résilience

**Contrat:** norme passée EN 16139

**COM:** 1 pc = 1,3 x 1,4 m / 2+ pcs = 1,3 x 1,4 m

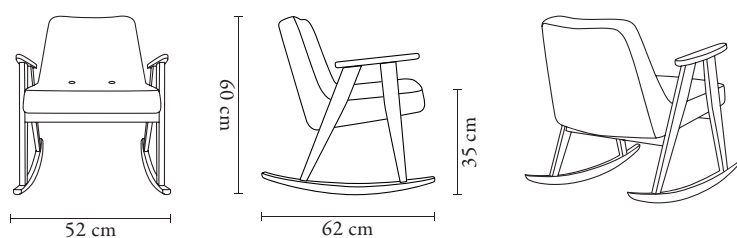

**Largeur:** 52 cm

**Hauteur:** 60 cm

**Profondeur:** 62 cm

**Hauteur d'assise:** 35 cm

**Dimensions de l'emballage:** 64 x 55 x 64 cm

**Livraison:** mobilier entièrement assemblé

**Poids net:** 7,2 kg

**Poids brut:** 9 kg

**100% conçu et fabriqué en Pologne**



Velvet Coll. - Mint / Chêne 03



Velvet Coll. - Mint / Chêne 03

# Rocking-chairs

## ROCKING-CHAIR FOX

### Son histoire:

Le Rocking-Chair Fox est une création originale de 366 Concept. Lignes épurées et ludiques, on retrouve le confort absolu et la structure en frêne massif du Fauteuil Lounge Fox. Une pièce au Design Mid-Century qui sera le partenaire merveilleux pour un moment de détente ou de réflexion.

**Design original:** années 1960

**Réédition:** 2017 par Agata Górk & Maciek Cypryk, basé sur le design du Fauteuil Lounge Fox

**Pieds:** bois de frêne massif avec finition en laiton

**Structure interne:** bois de hêtre massif

**Assise:** ressorts en zigzag, mousse haute résilience

**Contrat:** norme passée EN 16139

**COM:** 1 pc = 1,8 x 1,4 m / 2+ pcs = 1,8 x 1,4 m

**COL:** 1 pc = 2,3 m<sup>2</sup>

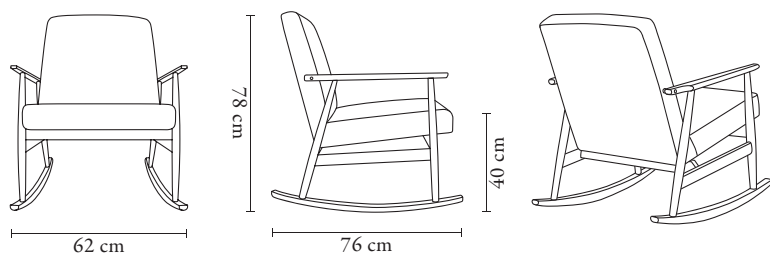

**Largeur:** 62 cm

**Hauteur:** 78 cm

**Profondeur:** 76 cm

**Hauteur d'assise:** 40 cm

**Dimensions de l'emballage:** 82 x 66 x 80 cm

**Livraison:** mobilier entièrement assemblé

**Poids net:** 11,2 kg

**Poids brut:** 14 kg

**100% conçu et fabriqué en Pologne**



Coco Coll. - Mustard / Frêne 03



Coco Coll. - Mustard / Frêne 03





# Canapés

## 2 PLACES 366

### Son histoire:

L'emblématique Fauteuil 366 se réinvente et se décline en version 2 Places 366. Basé sur le chef-d'œuvre de Józef Chierowski, le canapé est une création originale 366 Concept. Ligne légère et intemporelle, l'esthétique reste fidèle au designer. Une pièce minimaliste et moderne, au confort indéniable, qui habillera votre intérieur avec style. Merveilleux pour profiter d'un instant de détente à deux.

**Design original:** Józef Chierowski, 1962

**Rédition:** 2014 par Agata Górka, basé sur le design du Fauteuil 366

**Pieds:** bois de chêne massif avec finition en laiton

**Structure interne:** bois de hêtre massif

**Assise:** ressorts en zigzag, mousse haute résilience

**Contrat:** norme passée EN 16139

**COM:** 1 pc = 3,0 x 1,4 m / 2+ pcs = 3,0 x 1,4 m

**COL:** 1 pc = 3,9 m<sup>2</sup>

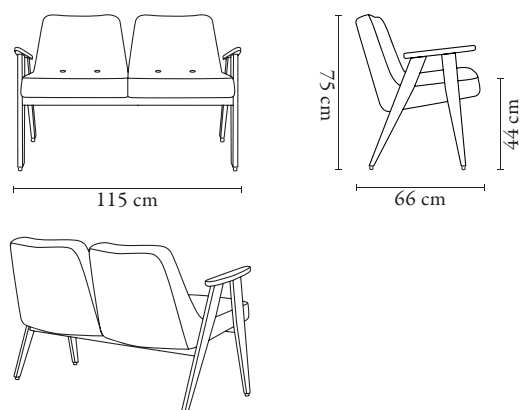

**Largeur:** 115 cm

**Hauteur:** 75 cm

**Profondeur:** 66 cm

**Hauteur d'assise:** 44 cm

**Dimensions de l'emballage:** 77 x 120 x 68 cm

**Livraison:** mobilier entièrement assemblé

**Poids net:** 13,6 kg

**Poids brut:** 17 kg

**100% conçu et fabriqué en Pologne**



Velvet Coll. - Indigo / Chêne 03



Velvet Coll. - Indigo / Chêne 03





# Canapés

## 2 PLACES 366 MÉTAL

### Son histoire:

Le Fauteuil 366 Métal se réinvente et se décline en version 2 Places 366 Métal. Basé sur les croquis du fauteuil de Józef Chierowski, le canapé est une création originale 366 Concept. Ligne légère et intemporelle, l'esthétique reste fidèle au designer. Une pièce minimaliste et moderne, au confort indéniable, qui habillera votre intérieur avec style. Merveilleux pour profiter d'un instant de détente à deux.

**Design original:** Józef Chierowski, 1962

**Rédition:** 2017 par Agata Górka, basé sur le design du Fauteuil 366 Métal

**Pieds:** noir mat avec finition en bois

**Accoudoirs:** bois de chêne massif

**Structure interne:** bois de hêtre massif

**Assise:** ressorts en zigzag, mousse haute résilience

**Contrat:** norme passée EN 16139

**COM:** 1 pc = 2,85 x 1,4 / 2+ pcs = 2,85 x 1,4 m

**COL:** 1 pc = 3,9 m<sup>2</sup>

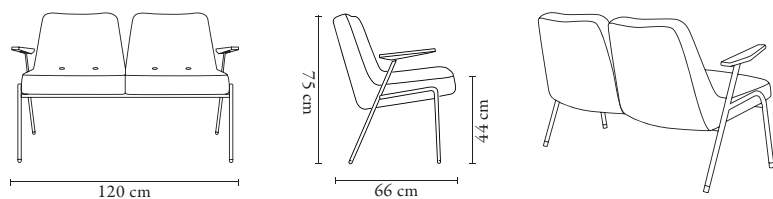

**Largeur:** 120 cm

**Hauteur:** 75 cm

**Profondeur:** 66 cm

**Hauteur d'assise:** 44 cm

**Dimensions de l'emballage:** 78 x 126 x 70 cm

**Livraison:** mobilier entièrement assemblé

**Poids net:** 13,6 kg

**Poids brut:** 17 kg

**100% conçu et fabriqué en Pologne**

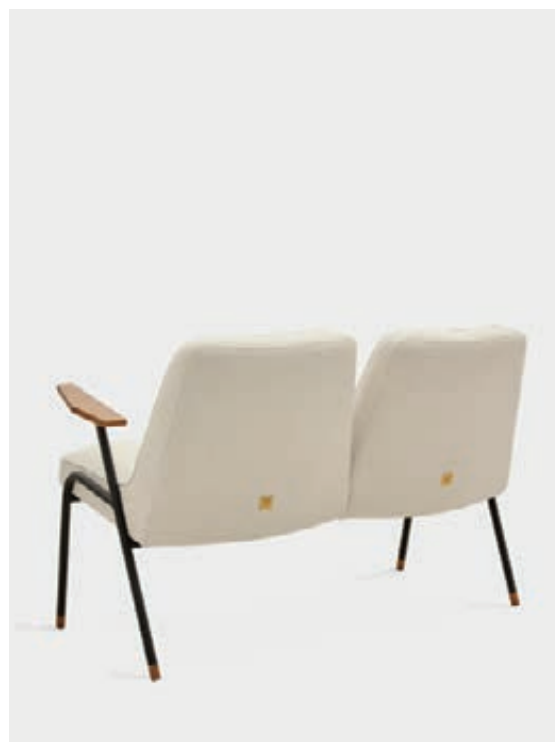

Boucle Coll. - Snow / Noir Mat / Chêne 03



Boucle Coll. - Snow / Noir Mat / Chêne 03





# Canapés

## 2 PLACES BUNNY

### Son histoire:

L'émblématique Fauteuil Bunny se réinvente et se décline en version 2 Places Bunny. Basé sur le chef-d'oeuvre de Józef Chierowski, le canapé est une création originale 366 Concept. Ligne légère et intemporelle, l'esthétique reste fidèle au designer. Une pièce minimaliste et moderne, au confort indéniable, qui habillera votre intérieur avec style. Merveilleux pour profiter d'un instant de détente à deux.

**Design original:** années 1960

**Réédition:** 2015 par Agata Górka, basé sur le design du Fauteuil Bunny

**Pieds:** bois de chêne massif avec finition en laiton

**Structure interne:** bois de hêtre massif

**Assise:** ressorts en zigzag, mousse haute résilience

**Contrat:** norme passée EN 16139

**COM:** 1 pc = 2,85 x 1,4 m / 2+ pcs = 2,85 x 1,4 m

**COL:** 1 pc = 3,5 m<sup>2</sup>

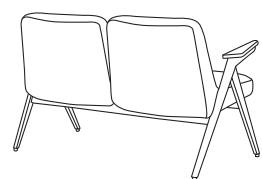
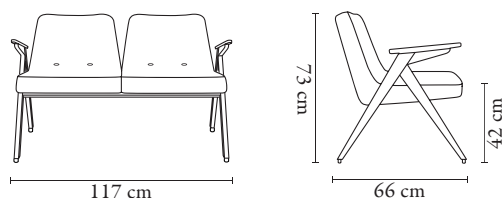

**Largeur:** 117 cm

**Hauteur:** 75 cm

**Profondeur:** 66 cm

**Hauteur d'assise:** 42 cm

**Dimensions de l'emballage:** 126 x 78 x 70 cm

**Livraison:** mobilier entièrement assemblé

**Poids net:** 13,6 kg

**Poids brut:** 17 kg

**100% conçu et fabriqué en Pologne**



Velvet Coll. - Bottle Green / Chêne 02



Velvet Coll. - Bottle Green / Chêne 02





# Canapés

## 2 PLACES FOX

### Son histoire:

L'emblématique Fauteuil Lounge Fox se réinvente et se décline en version 2 Places Fox. Il s'agit d'une création originale de 366 Concept. Forme épurée et minimaliste, ce 2 Places offre une assise au confort indéniable.

Une pièce qui habillera votre intérieur avec style.

Merveilleux pour profiter d'un instant de détente à deux.

**Design original:** années 1960

**Rédition:** 2017 par Agata Górka, basé sur le design du Fauteuil Lounge Fox

**Pieds:** bois de frêne massif avec finition en laiton

**Structure interne:** bois de hêtre massif

**Assise:** ressorts en zigzag, mousse haute résilience

**Contrat:** norme passée EN 16139

**COM:** 1 pc = 2,8 x 1,4 m / 2+ pcs = 2,8 x 1,4 m

**COL:** 1 pc = 4 m<sup>2</sup>

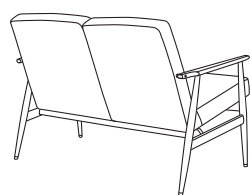
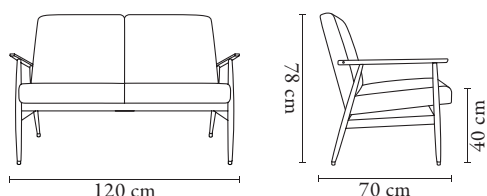

**Largeur:** 120 cm

**Hauteur:** 78 cm

**Profondeur:** 70 cm

**Hauteur d'assise:** 40 cm

**Dimensions de l'emballage:** 82 x 124 x 74 cm

**Livraison:** mobilier entièrement assemblé

**Poids net:** 13,6 kg

**Poids brut:** 17 kg

**100% conçu et fabriqué en Pologne**



Shine Velvet Coll. - Mustard / Frêne 03



Shine Velvet Coll. - Mustard / Frêne 03





# Canapés

## CANAPÉ FOX

### Son histoire:

L'émblématique Fauteuil Lounge Fox se réinvente et se décline en version Canapé Fox. Il s'agit d'une création originale de 366 Concept. Forme épurée et minimaliste, le canapé offre une assise au confort indéniable. Une pièce qui habillera votre intérieur avec style. Merveilleux pour profiter d'un instant de détente à deux.

**Design original:** années 1960

**Rédition:** 2017 par Agata Górká, basé sur le design du Fauteuil Lounge Fox

**Pieds:** bois de frêne massif avec finition en laiton

**Structure interne:** bois de hêtre massif

**Assise:** ressorts en zigzag, mousse haute résilience

**Contrat:** norme passée EN 16139

**COM:** 1 pc = 3,0 x 1,4 m / 2+ pcs = 3,0 x 1,4 m

**COL:** 1 pc = 4,5 m<sup>2</sup>

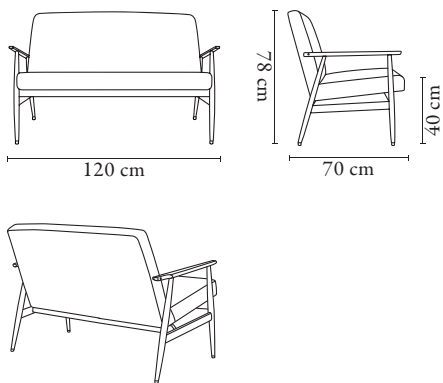

**Largeur:** 120 cm

**Hauteur:** 78 cm

**Profondeur:** 70 cm

**Hauteur d'assise:** 40 cm

**Dimensions de l'emballage:** 82 x 124 x 74 cm

**Livraison:** mobilier entièrement assemblé

**Poids net:** 13,6 kg

**Poids brut:** 17 kg

**100% conçu et fabriqué en Pologne**



Coco Coll. - Creme / Frêne 03



Coco Coll. - Creme / Frêne 03



## 3 PLACES 366

### Son histoire:

L'émblématique Fauteuil 366 se réinvente et se décline en version 3 Places 366. Une création originale 366 Concept basée sur le chef-d'œuvre de Józef Chierowski. Ligne légère et intemporelle, l'esthétique reste fidèle au designer.

Une pièce minimaliste et moderne, au confort indéniable, qui habillera votre intérieur avec style. Merveilleux pour profiter d'un instant de détente à plusieurs.

**Design original:** Józef Chierowski, 1962

**Rédition:** 2014 par Agata Górka, basé sur le design du Fauteuil 366

**Pieds:** bois de chêne massif avec finition en laiton

**Structure interne:** bois de hêtre massif

**Assise:** ressorts en zigzag, mousse haute résilience

**Contrat:** norme passée EN 16139

**COM:** 1 pc = 4,2 x 1,4 m / 2+ pcs = 4,2 x 1,4 m

**COL:** 1 pc = 5,9 m<sup>2</sup>

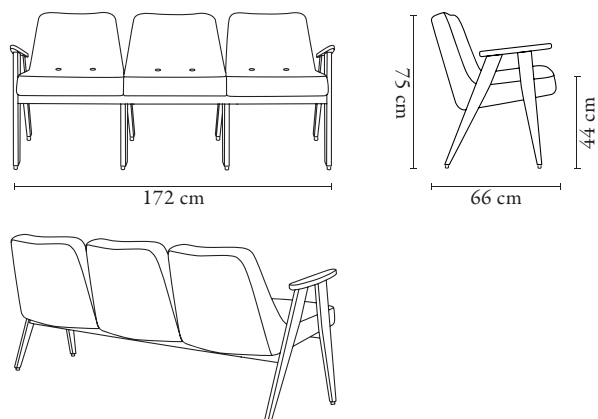

**Largeur:** 172 cm

**Hauteur:** 75 cm

**Profondeur:** 66 cm

**Hauteur d'assise:** 44 cm

**Dimensions de l'emballage:** sur palette

**Livraison:** mobilier entièrement assemblé

**Poids net:** 21,6 kg

**Poids brut:** 27 kg

**100% conçu et fabriqué en Pologne**



Velvet Coll. - Olive / Chêne 03



Velvet Coll. - Olive / Chêne 03

# Canapés

## CANAPÉ CLUB FOX

### Son histoire:

Le Fauteuil Club Fox se réinvente et se décline en version Canapé Club Fox. Il s'agit d'une création originale de 366 Concept. Forme épurée et minimaliste, le canapé est une pièce au design intemporel qui habillera votre intérieur avec style. Merveilleux pour profiter d'un instant de détente à deux.

**Design original:** années 1960

**Réédition:** 2017 par Agata Górká, basé sur le design du Fauteuil Lounge Club Fox

**Pieds:** bois de frêne massif avec finition en laiton

**Structure interne:** bois de hêtre massif

**Assise:** ressorts en zigzag, mousse haute résilience

**Contrat:** norme passée EN 16139

**COM:** 1 pc = 3,0 x 1,4 m / 2+ pcs = 3,0 x 1,4 m

**COL:** 1 pc = 4,5 m<sup>2</sup>

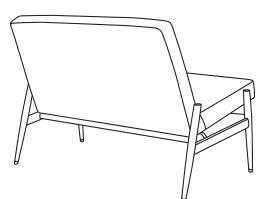
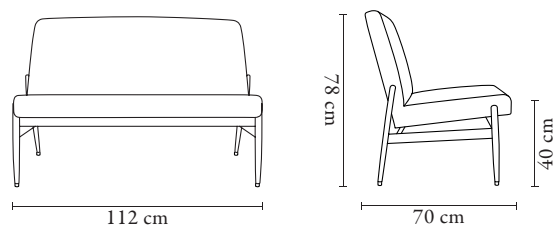

**Largeur:** 112 cm

**Hauteur:** 78 cm

**Profondeur:** 70 cm

**Hauteur d'assise:** 40 cm

**Dimensions de l'emballage:** 80 x 120 x 74 cm

**Livraison:** mobilier entièrement assemblé

**Poids net:** 12,8 kg

**Poids brut:** 16 kg

**100% conçu et fabriqué en Pologne**



Velvet Coll. - Olive / Frêne 03



Velvet Coll. - Olive / Frêne 03





# Canapés

## CANAPÉ LONG FOX

### Son histoire:

L'emblématique Fauteuil Lounge Fox se réinvente et se décline en version Canapé Long Fox. Il s'agit d'une création originale de 366 Concept. Forme épurée et minimaliste, aux inspirations scandinaves, le canapé offre une assise au confort indéniable.

Une pièce qui habillera votre intérieur avec style. Merveilleux pour profiter d'un instant de détente à plusieurs.

**Design original:** années 1960

**Rédition:** 2017 par Agata Górka, basé sur le design du Fauteuil Lounge Fox

**Pieds:** bois de frêne massif avec finition en laiton

**Structure interne:** bois de hêtre massif

**Assise:** ressorts en zigzag, mousse haute résilience

**Contrat:** norme passée EN 16139

**COM:** 1 pc = 4,0 x 1,4 m / 2+ pcs = 4,0 x 1,4 m

**COL:** 1 pc = 6 m<sup>2</sup>

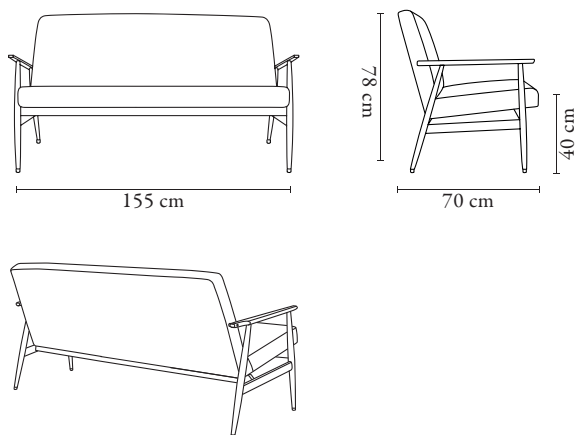

**Largeur:** 155 cm

**Hauteur:** 78 cm

**Profondeur:** 70 cm

**Hauteur d'assise:** 40 cm

**Dimensions de l'emballage:** 80 x 120 x 74 cm

**Livraison:** mobilier entièrement assemblé

**Poids net:** 13,6 kg

**Poids brut:** 17 kg

**100% conçu et fabriqué en Pologne**



Shine Velvet Coll. - Sierra / Frêne 03



Shine Velvet Coll. - Sierra / Frêne 03





# Canapés

## 3 PLACES FOX

### Son histoire:

L'emblématique Fauteuil Lounge Fox se réinvente et se décline en version 3 Places Fox. Il s'agit d'une création originale de 366 Concept. Forme épurée et minimaliste, le canapé offre une assise au confort indéniable. Une pièce qui habillera votre intérieur avec style. Merveilleux pour profiter d'un instant de détente à plusieurs.

**Design original:** années 1960

**Rédition:** 2017 par Agata Górká, basé sur le design du Fauteuil Lounge Fox

**Pieds:** bois de frêne massif avec finition en laiton

**Structure interne:** bois de hêtre massif

**Assise:** ressorts en zigzag, mousse haute résilience

**Contrat:** norme passée EN 16139

**COM:** 1 pc = 4,0 x 1,4 m / 2+ pcs = 4,0 x 1,4 m

**COL:** 1 pc = 6,6 m<sup>2</sup>

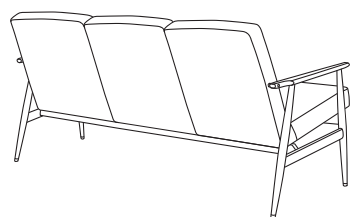
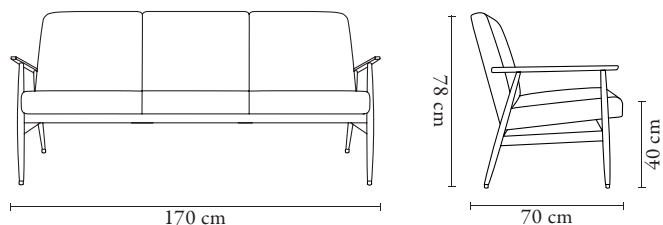

**Largeur:** 170 cm

**Hauteur:** 78 cm

**Profondeur:** 70 cm

**Hauteur d'assise:** 40 cm

**Dimensions de l'emballage:** sur palette

**Livraison:** mobilier entièrement assemblé

**Poids net:** 21,6 kg

**Poids brut:** 27 kg

**100% conçu et fabriqué en Pologne**



Cord Coll. - Creme / Frêne 03



Cord Coll. - Creme / Frêne 03





# Canapés

## 2 PLACES STEFAN

### Son histoire:

Création originale 366 Concept, le 2 Places Stefan a été conçu sur la base du design original du Fauteuil Stefan - une Icône des années 1960. Son assise laisse apparaître les lignes délicates du fauteuil original. Forme épurée et minimaliste, ce 2 Places offre une assise au confort indéniabie. Une pièce qui habillera votre intérieur avec style. Merveilleux pour profiter d'un instant de détente à deux.

**Design original:** 1962

**Rédition:** 2022 par Agata Górká, basé sur le design du Fauteuil Stefan 300-139

**Pieds:** bois de chêne massif avec finition en laiton

**Dossier:** bois de chêne massif

**Structure interne:** contreplaqué

**Assise:** mousse haute résilience

**Contrat:** norme passée EN 16139

**COM:** 1 pc = 3,4 x 1,4 m / 2+ pcs = 3,4 x 1,4 m

**COL:** 1 pc = 3,4 m<sup>2</sup>

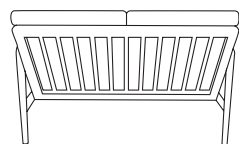
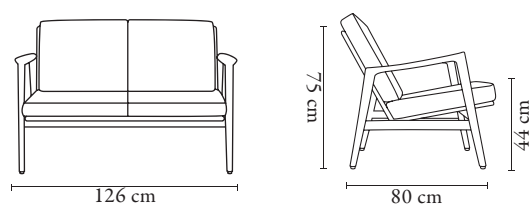

**Largeur:** 126 cm

**Hauteur:** 75 cm

**Profondeur:** 80 cm

**Hauteur d'assise:** 44 cm

**Dimensions de l'emballage:** sur palette

**Livraison:** mobilier entièrement assemblé

**Poids net:** 16 kg

**Poids brut:** 20 kg

**100% conçu et fabriqué en Pologne**



Braid Coll. - Sierra / Oak 02



Braid Coll. - Sierra / Oak 02





# Canapés

## CANAPÉ STEFAN

### Son histoire:

Création originale 366 Concept, le Canapé Stefan a été conçu sur la base du design original du Fauteuil Stefan - une Icône des années 1960. Son assise laisse apparaître les lignes délicates du fauteuil original. Forme épurée et minimaliste, ce Canapé Stefan offre une assise au confort indéniable. Une pièce qui habillera votre intérieur avec style. Merveilleux pour profiter d'un instant de détente à deux.

### Design original: 1962

**Rédition:** 2022 par Agata Górka, basé sur le design du Fauteuil Stefan 300-139

**Pieds:** bois de chêne massif avec finition en laiton

**Dossier:** bois de chêne massif

**Structure interne:** contreplaqué

**Assise:** mousse haute résilience

**Contrat:** norme passée EN 16139

**COM:** 1 pc = 3,4 x 1,4 m / 2+ pcs = 3,4 x 1,4 m

**COL:** 1 pc = 4 m2

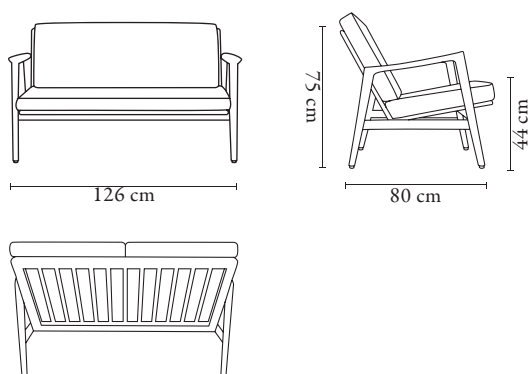

**Largeur:** 126 cm

**Hauteur:** 75 cm

**Profondeur:** 80 cm

**Hauteur d'assise:** 44 cm

**Dimensions de l'emballage:** sur palette

**Livraison:** mobilier entièrement assemblé

**Poids net:** 16 kg

**Poids brut:** 20 kg

**100% conçu et fabriqué en Pologne**



Boucle Coll. - Snow / Chêne 02



Boucle Coll. - Snow / Chêne 02





# Canapés

## 2 PLACES FOX MÉTAL

### Son histoire:

L'émblématique Fauteuil Lounge Fox se réinvente et se décline en version 2 Places Fox Métal. Il s'agit d'une création originale de 366 Concept. Forme minimaliste, ce 2 Places offre une assise au confort indéniable qui laisse apparaître la silhouette du fauteuil original. Sa structure en acier, combinée aux accoudoirs en hêtre massif de qualité supérieure, lui confèrent une allure sophistiquée et résolument moderne. Une pièce aux lignes épurées, qui ne cesse d'impressionner.

**Design original:** années 1960

**Réédition:** 2021 par Maciek Cypryk, basé sur le design du Fauteuil Lounge Fox Métal

**Pieds:** acier

**Accoudoirs:** bois de frêne massif

**Structure interne:** hêtre massif

**Assise:** ressorts en zigzag, mousse haute résilience

**Métal:** noir mat

**Contrat:** norme passée EN 16139

**COM:** 1 pc = 2,8 x 1,4 m / 2+ pcs = 2,8 x 1,4 m

**COL:** 1 pc = 4,4 m<sup>2</sup>

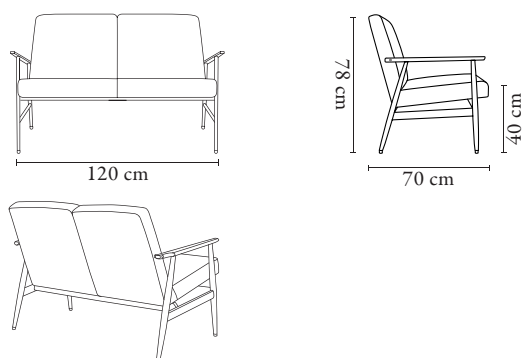

**Largeur:** 120 cm

**Hauteur:** 78 cm

**Profondeur:** 70 cm

**Hauteur d'assise:** 40 cm

**Dimensions de l'emballage:** 82 x 124 x 74 cm

**Livraison:** mobilier entièrement assemblé

**Poids net:** 13,6 kg

**100% conçu et fabriqué en Pologne**



Velvet Coll. - Olive / Noir Mat / Frêne 03



Velvet Coll. - Olive / Noir Mat / Frêne 03



# CANAPÉ FOX MÉTAL

## Son histoire:

L'émblématique Fauteuil Lounge Fox se réinvente et se décline en version Canapé Fox Métal. Il s'agit d'une création originale de 366 Concept. Forme minimaliste, ce canapé offre une assise au confort indéniable qui laisse apparaître la silhouette du fauteuil original. Sa structure en acier, combinée aux accoudoirs en hêtre massif de qualité supérieure, lui confèrent une allure sophistiquée et résolument moderne. Une pièce aux lignes épurées, qui ne cesse d'impressionner.

**Design original:** années 1960

**Rédition:** 2021 par Maciek Cypriak, basé sur le design du Fauteuil Lounge Fox Métal

**Pieds:** acier

**Accoudoirs:** bois de frêne massif

**Structure interne:** hêtre massif

**Assise:** ressorts en zigzag, mousse haute résilience

**Métal:** noir mat

**Contrat:** norme passée EN 16139

**COM:** 1 pc = 3,0 x 1,4 m / 2+ pcs = 3,0 x 1,4 m

**COL:** 1 pc = 4,5 m<sup>2</sup>

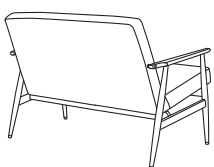
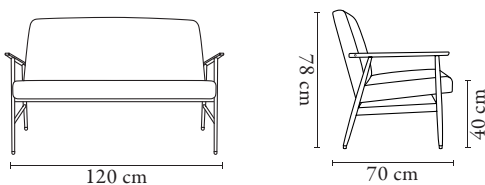

**Largeur:** 120 cm

**Hauteur:** 78 cm

**Profondeur:** 70 cm

**Hauteur d'assise:** 40 cm

**Dimensions de l'emballage:** 82 x 124 x 74 cm

**Livraison:** mobilier entièrement assemblé

**Poids net:** 13,6 kg

**100% conçu et fabriqué en Pologne**



Boucle Coll. - Denim / Noir Mat / Frêne 03



Boucle Coll. - Denim / Noir Mat / Frêne 03

# Repose-pieds

## REPOSE-PIEDS FOX

### Son histoire:

Le Repose-Pieds Fox est le complément merveilleux de notre gamme de fauteuils Fox qui prolongera votre confort.

Création originale 366 Concept, il est réalisé à partir de frêne massif de haute qualité et d'une galette en mousse. Son allure minimaliste se mariera admirablement à la totalité de notre collection.

**Design:** 2017 par Agata Górká, basé sur le design du Fauteuil Lounge Fox

**Pieds:** bois de frêne massif avec finition en laiton

**Structure interne:** bois de hêtre massif

**Assise:** ressorts en zigzag, mousse haute résilience

**Contrat:** norme passée EN 16139

**COM:** 1 pc = 2,0 x 1,4 m / 2+ pcs = 2,0 x 1,4 m

**COL:** 1 pc = 1,3 m<sup>2</sup>, à partir de 2 pcs

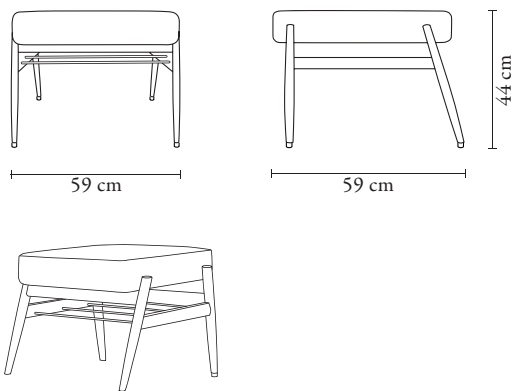

**Largeur:** 59 cm

**Hauteur:** 44 cm

**Profondeur:** 59 cm

**Dimensions de l'emballage:** 48 x 63 x 63 cm

**Livraison:** mobilier entièrement assemblé

**Poids net:** 5,6 kg

**Poids brut:** 7 kg

**100% conçu et fabriqué en Pologne**



Marble Coll. - White / Frêne 03

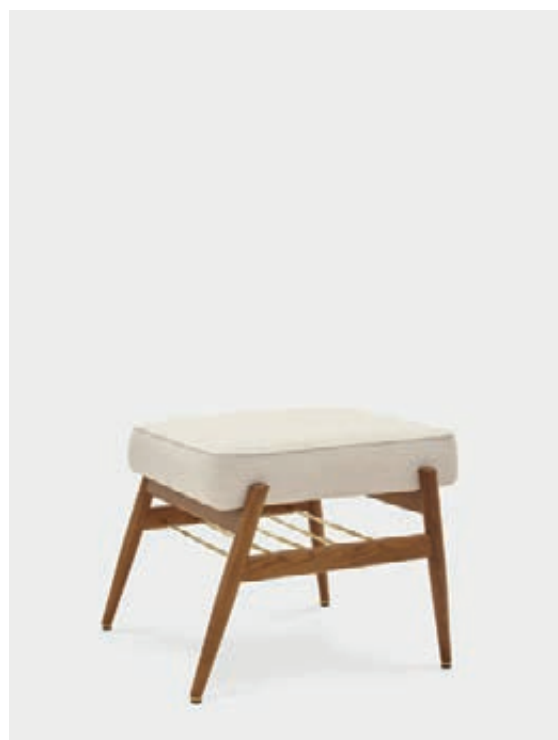

Marble Coll. - White / Frêne 03



MONTE CARLO  
CASPI

HELMUT NEWTON



# Banquettes

## BANQUETTE 200-190

### Son histoire:

Basé sur la Chaise 200-190, la Banquette 200-190 est une création originale de 366 Concept. La banquette est dotée d'une structure en frêne massif avec des finitions en laiton. La galette d'assise et le dossier sont recouverts d'un tissu haut de gamme. Ses lignes légères et minimalistes lui confèrent un air chic et sophistiqué.

**Design original:** années 1960

**Rédition:** 2020 par Agata Górka, basé sur le design de la Chaise 200-190

**Pieds:** bois de frêne massif avec finition en laiton

**Structure interne:** bois de hêtre massif

**Assise:** ressorts en zigzag, mousse haute résilience

**Contrat:** norme passée EN 16139

**COM:** 1 pc = 2,8 x 1,4 m / 2+ pcs = 2,8 x 1,4 m

**COL:** 1 pc = 1,2 m<sup>2</sup>, à partir de 2 pcs

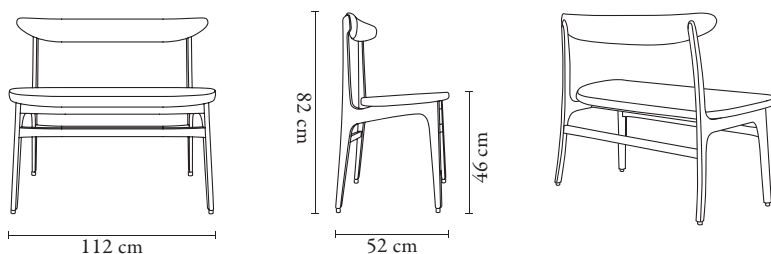

**Largeur:** 112 cm

**Hauteur:** 82 cm

**Profondeur:** 52 cm

**Hauteur d'assise:** 46 cm

**Dimensions de l'emballage:** 85 x 115 x 55 cm

**Livraison:** mobilier entièrement assemblé

**Poids net:** 10,4 kg

**Poids brut:** 13 kg

**100% conçu et fabriqué en Pologne**



Boucle Coll. - Snow / Frêne 03



Boucle Coll. - Snow / Frêne 03



# Banquettes

## BANQUETTE 90 FOX

### Son histoire:

Création originale de 366 Concept, la Banquette 90 Fox complète l'esthétique de la gamme Fox. Sa forme simple est constituée d'une assise large montée sur des pieds fins et subtils. Ce petit meuble d'appoint design s'adaptera à différentes pièces de votre appartement.

**Design original:** années 1960

**Rédition:** 2017 par Agata Górka, basé sur le design du Repose-Pieds Fox

**Pieds:** bois de frêne massif avec finition en laiton

**Structure interne:** bois de hêtre massif

**Assise:** ressorts en zigzag, mousse haute résilience

**Contrat:** norme passée EN 16139

**COM:** 1 pc = 1,7 x 1,4 m / 2+ pcs = 1,7 x 1,4 m

**COL:** 1 pc = 1,6 m<sup>2</sup>, à partir de 2 pcs

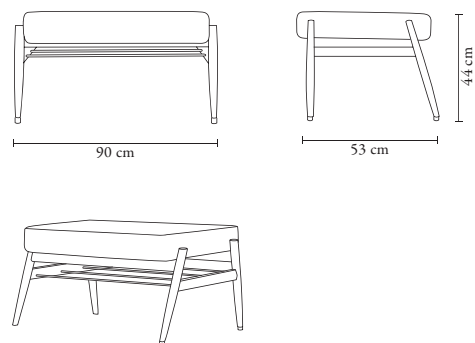

**Largeur:** 90 cm

**Hauteur:** 44 cm

**Profondeur:** 53 cm

**Dimensions de l'emballage:** 48 x 94 x 49 cm

**Livraison:** mobilier entièrement assemblé

**Poids net:** 7,2 kg

**Poids brut:** 9 kg

**100% conçu et fabriqué en Pologne**



Velvet Coll. - Sierra / Frêne 03



Shine Velvet Coll. - Sierra / Frêne 05



# BANQUETTE 125 FOX

## Son histoire:

Création originale de 366 Concept, la Banquette 125 Fox complète l'esthétique de la gamme Fox. Sa forme simple est constituée d'une assise large montée sur des pieds fins et subtils en frêne massif. Ce petit meuble d'appoint design s'adapte à différentes pièces de votre appartement.

**Design original:** années 1960

**Rédition:** 2017 par Agata Górká, basé sur le design du Repose-Pieds Fox

**Pieds:** bois de frêne massif avec finition en laiton

**Structure interne:** bois de hêtre massif

**Assise:** ressorts en zigzag, mousse haute résilience

**Contrat:** norme passée EN 16139

**COM:** 1 pc = 2,4 x 1,4 m / 2+ pcs = 2,4 x 1,4 m

**COL:** 1 pc = 2 m2, à partir de 2 pcs

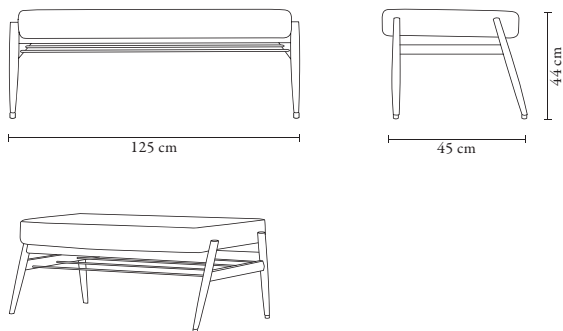

**Largeur:** 125 cm

**Hauteur:** 44 cm

**Profondeur:** 45 cm

**Dimensions de l'emballage:** 48 x 129 x 49 cm

**Livraison:** mobilier entièrement assemblé

**Poids net:** 9,6 kg

**Poids brut:** 12 kg

**100% conçu et fabriqué en Pologne**

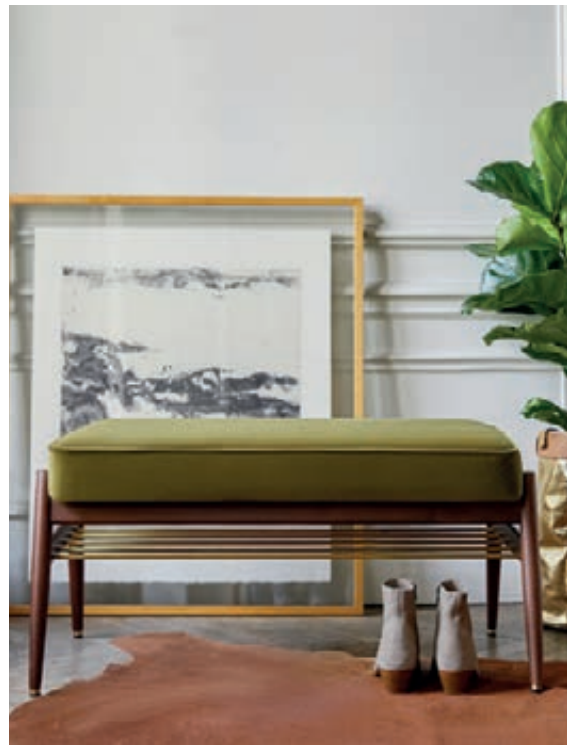

Velvet Coll. - Olive / Frêne 05



Shine Velvet Coll. - Olive / Frêne 03

# Tables basses

## TABLE BASSE RONDE FOX S & M

### Son histoire:

Créations originales de 366 Concept, les Tables Basses Fox ont été conçues pour accompagner l'esthétique de la gamme Fox. Entièrement fabriquées en bois de frêne massif de qualité supérieure, les tables sont finies à la main une par une. Chaque pièce est unique et possède sa propre identité. Leur design intemporel et minimaliste sera un atout de style dans chaque intérieur.

**Design:** 2017 par Agata Górká

**Piètement:** bois de frêne massif et finitions en laiton

**Plateau:** bois de frêne massif

**Contrat:** norme passée EN 16139

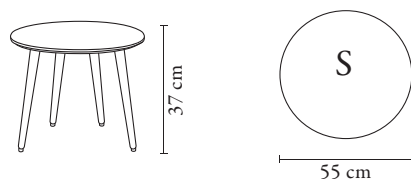

**Largeur:** 55 cm

**Longueur:** 55 cm

**Hauteur:** 37 cm

**Dimensions de l'emballage:** 42 x 59 x 59 cm

**Poids net:** 5,6 kg

**Poids brut:** 7 kg

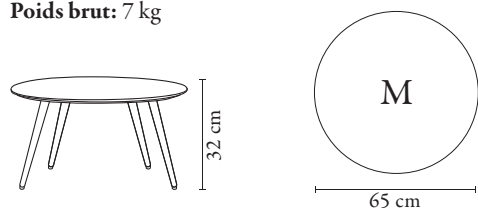

**Largeur:** 65 cm

**Longueur:** 65 cm

**Hauteur:** 32 cm

**Dimensions de l'emballage:** 36 x 69 x 69 cm

**Livraison:** mobilier entièrement assemblé

**Poids net:** 7,2 kg

**Poids brut:** 9 kg

**100% conçu et fabriqué en Pologne**

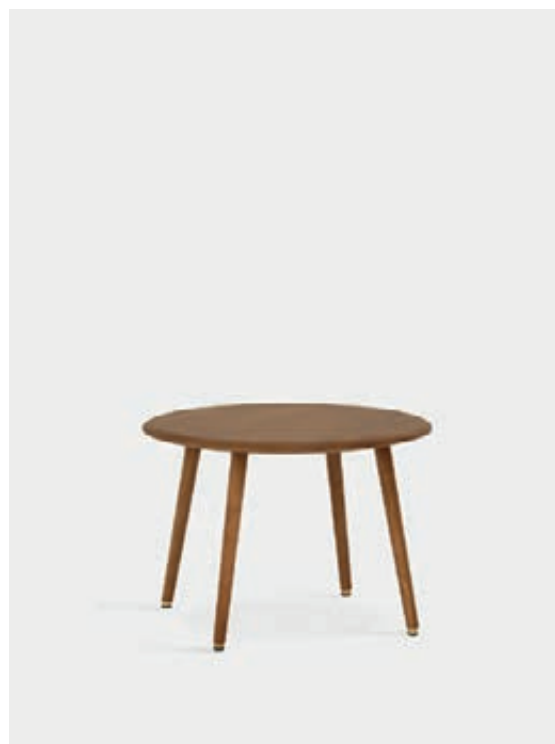

Table Basse Ronde Fox S / Frêne 03



Table Basse Ronde Fox M / Frêne 03





# Tables basses

## TABLE BASSE RONDE FOX L28

### Son histoire:

Création originale de 366 Concept, la Table Basse Ronde Fox L28 a été conçue pour accompagner l'esthétique de la gamme Fox. Entièrement fabriquée en bois de frêne massif de qualité supérieure, elle est finie à la main.

Chaque pièce est unique et possède sa propre identité.

Son design intemporel et minimaliste sera un atout

de style dans chaque intérieur.

**Design:** 2017 par Agata Górká

**Piètements:** bois de frêne massif et finitions en laiton

**Plateau:** bois de frêne massif

**Contrat:** norme passée EN 16139

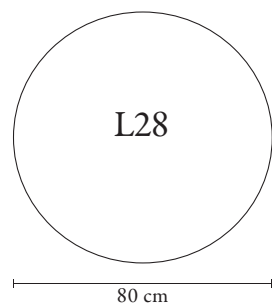
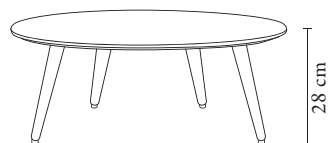

**Largeur:** 80 cm

**Longueur:** 80 cm

**Hauteur:** 28 cm

**Dimensions de l'emballage:** 32 x 84 x 84 cm

**Livraison:** mobilier entièrement assemblé

**Poids net:** 9,6 kg

**Poids brut:** 12 kg

**100% conçu et fabriqué en Pologne**



Frêne 03



Frêne 03



Edvard Munch

MONTE CARLO  
CAPRI

HELMUT NEWTON  
COSTA SIMEONALDI

Passions Holiday  
NOMAD DELUXE

HELMUT NEWTON

# Tables basses

## TABLE BASSE RONDE FOX L32

### Son histoire:

Création originale de 366 Concept, la Table Basse Ronde Fox L32 a été conçue pour accompagner l'esthétique de la gamme Fox. Entièrement fabriquée en bois de frêne massif de qualité supérieure, elle est finie à la main.

Chaque pièce est unique et possède sa propre identité.

Son design intemporel et minimaliste sera un atout

de style dans chaque intérieur.

**Design:** 2017 par Agata Górká

**Piètement:** bois de frêne massif et finitions en laiton

**Plateau:** bois de frêne massif

**Contrat:** norme passée EN 16139

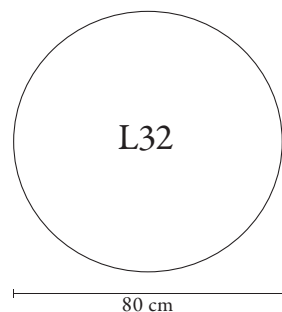

**Largeur:** 80 cm

**Longueur:** 80 cm

**Hauteur:** 32 cm

**Dimensions de l'emballage:** 40 x 84 x 84 cm

**Livraison:** mobilier entièrement assemblé

**Poids net:** 9,6 kg

**Poids brut:** 12 kg

**100% conçu et fabriqué en Pologne**



Frêne 03



Frêne 03







# Tables basses

## GUÉRIDON H FOX

### Son histoire:

Création originale de 366 Concept, le Guéridon H Fox a été conçu pour accompagner l'esthétique de la gamme Fox. Entièrement fabriqué en bois de frêne massif de qualité supérieure, elle est finie à la main. Chaque pièce est unique et possède sa propre identité. Son design intemporel et minimaliste sera un atout de style dans chaque intérieur.

**Design:** 2017 par Agata Górka

**Piètement:** bois de frêne massif et finitions en laiton

**Plateau:** bois de frêne massif

**Contrat:** norme passée EN 16139

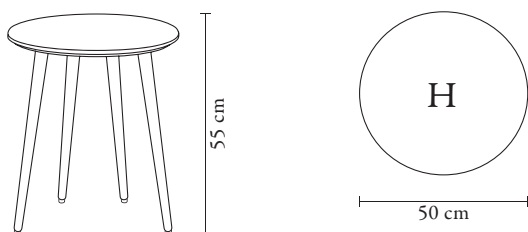

**Largeur:** 50 cm

**Longueur:** 50 cm

**Hauteur:** 55 cm

**Dimensions de l'emballage:** 59 x 54 x 54 cm

**Livraison:** mobilier entièrement assemblé

**Poids net:** 7,2 kg

**Poids brut:** 9 kg

**100% conçu et fabriqué en Pologne**



Frêne 03



Frêne 03





# Tables basses

## TABLE BASSE CARRÉE FOX S37

### Son histoire:

Création originale de 366 Concept, la Table Basse Carrée Fox S37 a été conçue pour accompagner l'esthétique de la gamme Fox. Entièrement fabriquée en bois de frêne massif de qualité supérieure, elle est finie à la main. Chaque pièce est unique et possède sa propre identité. Son design intemporel et minimaliste sera un atout de style dans chaque intérieur. Disponible en 2 hauteurs: S37 et S55.

**Design:** 2017 par Agata Górká

**Piètement:** bois de frêne massif et finitions en laiton

**Plateau:** bois de frêne massif

**Contrat:** norme passée EN 16139



Frêne 03



Frêne 03

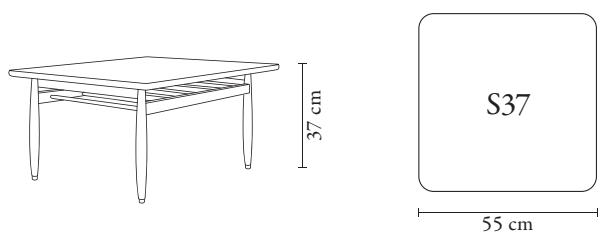

**Largeur:** 55 cm

**Longueur:** 55 cm

**Hauteur:** 37 cm

**Dimensions de l'emballage:** 59 x 59 x 59 cm

**Livraison:** mobilier entièrement assemblé

**Poids net:** 5,6 kg

**Poids brut:** 7 kg

**100% conçu et fabriqué en Pologne**



# Tables basses

## TABLE BASSE CARRÉE FOX S55

### Son histoire:

Création originale de 366 Concept, la Table Basse Carrée Fox S55 a été conçue pour accompagner l'esthétique de la gamme Fox. Entièrement fabriquée en bois de frêne massif de qualité supérieure, elle est finie à la main. Chaque pièce est unique et possède sa propre identité. Son design intemporel et minimaliste sera un atout de style dans chaque intérieur. Disponible en 2 hauteurs: S37 et S55.

**Design:** 2017 par Agata Górka

**Piètement:** bois de frêne massif et finitions en laiton

**Plateau:** bois de frêne massif

**Contrat:** norme passée EN 16139

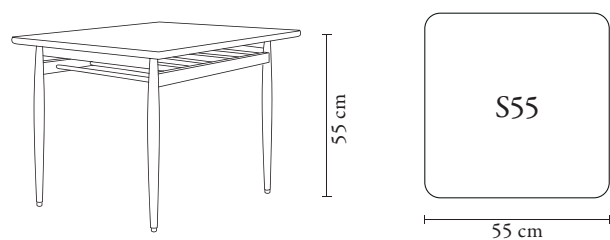

**Largeur:** 55 cm

**Longueur:** 55 cm

**Hauteur:** 55 cm

**Dimensions de l'emballage:** 59 x 59 x 59 cm

**Livraison:** mobilier entièrement assemblé

**Poids net:** 5,6 kg

**Poids brut:** 7 kg

**100% conçu et fabriqué en Pologne**



Frêne 03



Frêne 03





# Tables basses

## TABLE BASSE RECTANGULAIRE FOX M37

### Son histoire:

Création originale de 366 Concept, la Table Basse Rectangulaire Fox M37 a été conçue pour accompagner l'esthétique de la gamme Fox. Entièrement fabriquée en bois de frêne massif de qualité supérieure, elle est finie à la main. Chaque pièce est unique et possède sa propre identité. Son design intemporel et minimaliste sera un atout de style dans chaque intérieur. Disponible en 2 hauteurs: M37 et M55, et 4 teintes de bois.

**Design:** 2017 par Agata Górka

**Piètement:** bois de frêne massif et finitions en laiton

**Plateau:** bois de frêne massif

**Contrat:** norme passée EN 16139

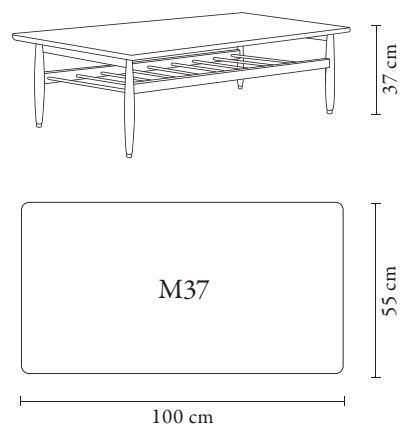

**Largeur:** 55 cm

**Longueur:** 100 cm

**Hauteur:** 37 cm

**Dimensions de l'emballage:** 40 x 104 x 59 cm

**Livraison:** mobilier entièrement assemblé

**Poids net:** 7,2 kg

**Poids brut:** 9 kg

**100% conçu et fabriqué en Pologne**



Frêne 03



Frêne 03







# Tables basses

## TABLE BASSE RECTANGULAIRE FOX M55

### Son histoire:

Création originale de 366 Concept, la Table Basse Rectangulaire Fox M55 a été conçue pour accompagner l'esthétique de la gamme Fox. Entièrement fabriquée en bois de frêne massif de qualité supérieure, elle est finie à la main. Chaque pièce est unique et possède sa propre identité. Son design intemporel et minimaliste sera un atout de style dans chaque intérieur. Disponible en 2 hauteurs: M37 et M55 et 4 teintes de bois.

**Design:** 2017 par Agata Górká

**Piètement:** bois de frêne massif et finitions en laiton

**Plateau:** bois de frêne massif

**Contrat:** norme passée EN 16139

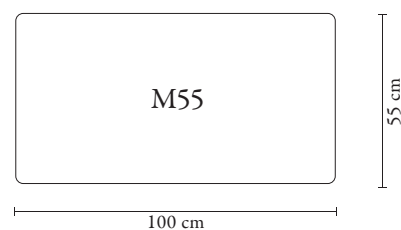
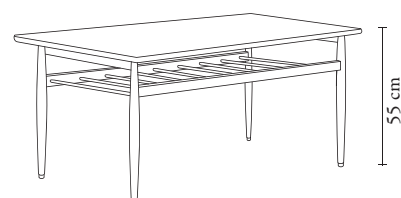

**Largeur:** 55 cm

**Longueur:** 100 cm

**Hauteur:** 55 cm

**Dimensions de l'emballage:** 59 x 104 x 59 cm

**Livraison:** mobilier entièrement assemblé

**Poids net:** 7,2 kg

**Poids brut:** 9 kg

**100% conçu et fabriqué en Pologne**



Frêne 03



Frêne 03



# Tables basses

## TABLE BASSE TECKEL FOX

### Son histoire:

Dernière réédition de 366 Concept, la Table Basse Teckel Fox a été conçue pour accompagner l'esthétique de la gamme Fox. Entièrement fabriquée en bois de frêne massif de qualité supérieure, elle est finie à la main.

Sous le plateau de la table, il y a un espace exceptionnel pour les livres, les magazines et autres objets personnels.

Son design intemporel et minimaliste sera un atout de style dans chaque intérieur. Disponible en 4 teintes de bois.

**Design original:** années 1960

**Réédition:** 2022 par 366 Concept

**Piètement:** bois de frêne massif et finitions en laiton

**Plateau:** bois de frêne massif

**Contrat:** norme passée EN 16139

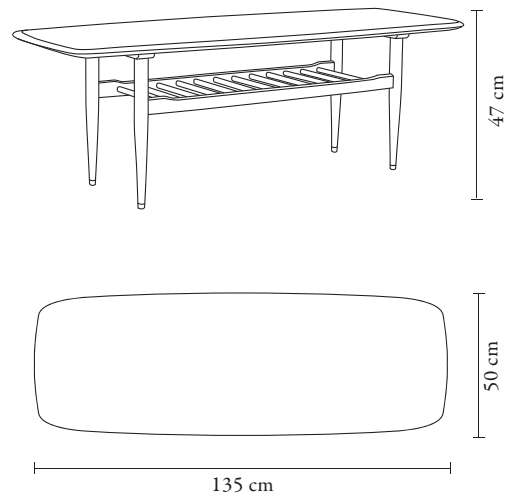

**Largeur:** 50 cm

**Longueur:** 135 cm

**Hauteur:** 47 cm

**Dimensions de l'emballage:** 140 x 60 x 60 cm

**Livraison:** mobilier entièrement assemblé

**Poids net:** 7,2 kg

**Poids brut:** 9 kg

**100% conçu et fabriqué en Pologne**



Frêne 03



Frêne 03





*Knudsen*

# Tables basses

## TABLE BASSE RONDE EN MARBRE FOX

### Son histoire:

Création originale de 366 Concept, la Table Basse en Marbre Fox a été conçue pour être l'élément fort de la pièce de vie. Puissante et organique, elle est dotée d'un plateau en marbre italien posé sur des pieds en frêne massif de qualité supérieure. La combinaison de matériaux nobles offre une pièce sophistiquée au design intemporel.

Un modèle de caractère, qui rester simple.

Disponibilité: 7 teintes de marbre, 4 teintes de bois, 2 tailles de plateau - 60 cm et 105 cm.

**Design:** 2022 par Maciek Cypryk

**Piètement:** bois de frêne massif et finitions en laiton

**Plateau:** marbre

### Teintes de marbre disponibles:

- **Marron** - Emperador Dark
- **Bordeaux** - Rosso Levanto
- **Blanc & Gris** - Breccia Vagli
- **Crème** - Diana Royal
- **Taupe** - Pietra Beige
- **Blanc** - Bianco Carrara
- **Noir** - Nero Marquina

**Contrat:** norme passée EN 16139

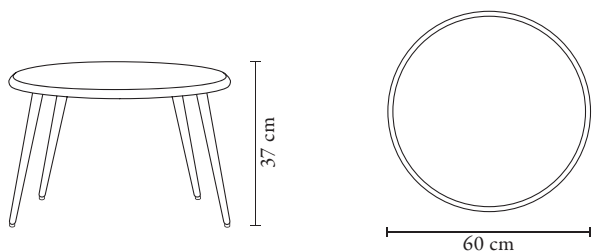

**Largeur:** 60 cm

**Longueur:** 60 cm

**Hauteur:** 37 cm

**Dimensions de l'emballage:** sur palette

**Livraison:** mobilier entièrement assemblé

**Poids net:** 15,2 kg

**Poids brut:** 19 kg

**100% conçu et fabriqué en Pologne**



Marbre Marron - Emperador Dark / Frêne 03



Marbre Marron - Emperador Dark / Frêne 05







# Tables basses

## TABLE BASSE PASTILLE EN MARBRE FOX

### Son histoire:

Création originale de 366 Concept, la Table Basse en Marbre Fox a été conçue pour être l'élément fort de la pièce de vie. Puissante et organique, elle est dotée d'un plateau en marbre italien posé sur des pieds en frêne massif de qualité supérieure. La combinaison de matériaux nobles offre une pièce sophistiquée au design intemporel.

Un modèle de caractère, qui rester simple.

Disponibilité: 7 teintes de marbre, 4 teintes de bois, 2 tailles de plateau - 60 cm et 105 cm

**Design:** 2022 par Maciek Cypryk

**Piètement:** bois de frêne massif et finitions en laiton

**Plateau:** marbre

### Teintes de marbre disponibles:

- **Marron** - Emperador Dark
- **Bordeaux** - Rosso Levanto
- **Blanc & Gris** - Breccia Vagli
- **Crème** - Diana Royal
- **Taupe** - Pietra Beige
- **Blanc** - Bianco Carrara
- **Noir** - Nero Marquina

**Contrat:** norme passée EN 16139

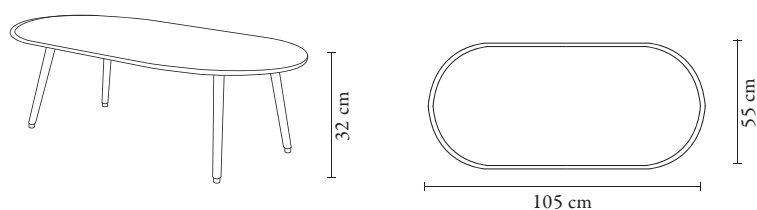

**Largeur:** 55 cm

**Longueur:** 105 cm

**Hauteur:** 32 cm

**Dimensions de l'emballage:** sur palette

**Livraison:** mobilier entièrement assemblé

**Poids net:** 21,6 kg

**Poids brut:** 27 kg

**100% conçu et fabriqué en Pologne**



Marbre Crème - Diana Royal



Marbre Blanc - Bianco Carrara / Frêne 05



# Tables basses

## TABLE BASSE TRIANGULAIRE 366 S

### Son histoire:

Avec son aspect rétro, la Table Basse Triangulaire 366 S a tout pour être un pur produit des années 1960. Il s'agit néanmoins d'une création originale de 366 Concept. Son plateau triangulaire et ses pieds compas sont typiques du milieu du XXème siècle. Une forme indémodable, qui traverse les époques, et qui sera à coup sur, l'atout design de votre intérieur. 2 dimensions de plateau et 4 teintes de bois disponibles.

**Design:** 2014 par Maciek Cypriak

**Piètement:** bois de chêne massif et finitions en laiton

**Plateau:** bois de chêne massif

**Contrat:** norme passée EN 16139

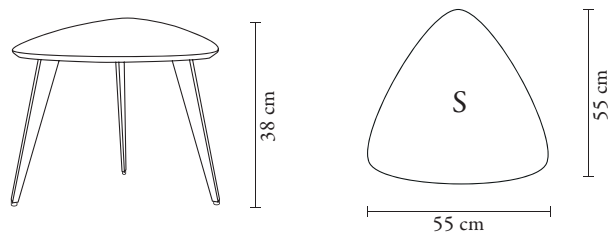

**Largeur:** 55 cm

**Longueur:** 55 cm

**Hauteur:** 38 cm

**Dimensions de l'emballage:** 42 x 59 x 59 cm

**Livraison:** mobilier entièrement assemblé

**Poids net:** 4,8 kg

**Poids brut:** 6 kg

**100% conçu et fabriqué en Pologne**



Tables Basses Triangulaires 366 S & M / Chêne 03



Chêne 03





# Tables basses

## TABLE BASSE TRIANGULAIRE 366 M

### Son histoire:

Avec son aspect rétro, la Table Basse Triangulaire 366 M a tout pour être un pur produit des années 1960. Il s'agit néanmoins d'une création originale de 366 Concept.

Son plateau triangulaire et ses pieds compas sont typiques du milieu du XX<sup>ème</sup> siècle. Une forme indémodable, qui traverse les époques, et qui sera à coup sur, l'atout design de votre intérieur. 2 tailles de plateau et 4 teintes de bois disponibles.

**Design:** 2014 par Maciek Cypryk

**Piètement:** bois de chêne massif et finitions en laiton

**Plateau:** bois de chêne massif

**Contrat:** norme passée EN 16139



Tables Basses Triangulaires 366 M & S / Chêne 03

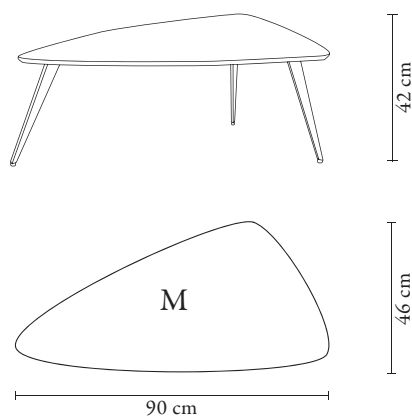

**Largeur:** 46 cm

**Longueur:** 90 cm

**Hauteur:** 42 cm

**Dimensions de l'emballage:** 46 x 94 x 50 cm

**Livraison:** mobilier entièrement assemblé

**Poids net:** 5,6 kg

**Poids brut:** 7 kg

**100% conçu et fabriqué en Pologne**



Chêne 03







# Tables de salle à manger

## TABLE DE SALLE À MANGER ELLIPSE & RONDE

### Son histoire:

Création originale de 366 Concept, la Table Ellipse & Ronde ont été conçues pour être la pièce centrale de votre salon ou salle à manger. Table au design intemporel, proposée en bois de frêne, avec de sublimes pieds compas effilés et inclinés, surmontés d'un minimaliste plateau ovale. Lignes épurées et minimalistes pour une pièce fonctionnelle qui s'assortira admirablement avec les Chaises 200-190 de notre collection.

**Design:** 2022 par Agata Górka

**Piètement:** bois de chêne massif

**Plateau:** bois de chêne massif

**Contrat:** norme passée EN 16139



Table Ellipse / Chêne 02

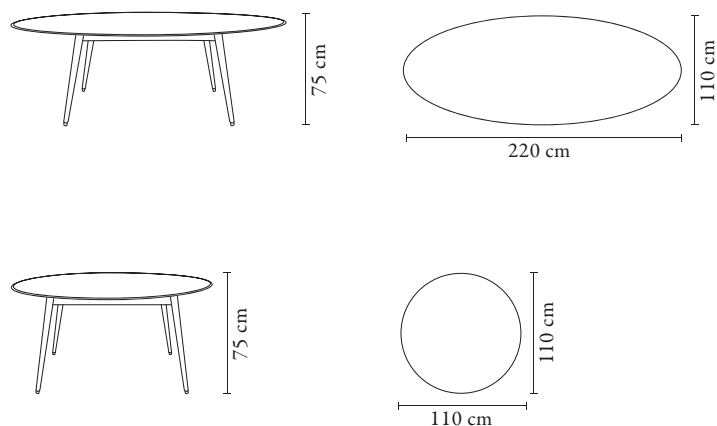

### Table Ellipse:

**Largeur:** 110 cm

**Longueur:** 220 cm

**Hauteur:** 75 cm

### Table Ronde:

**Largeur:** 110 cm

**Longueur:** 110 cm

**Hauteur:** 75 cm

**Livraison:** mobilier entièrement assemblé

**Poids net - Table Ellipse:** 50 kg

**Poids net - Table Ronde:** 25 kg

**100% conçu et fabriqué en Pologne**

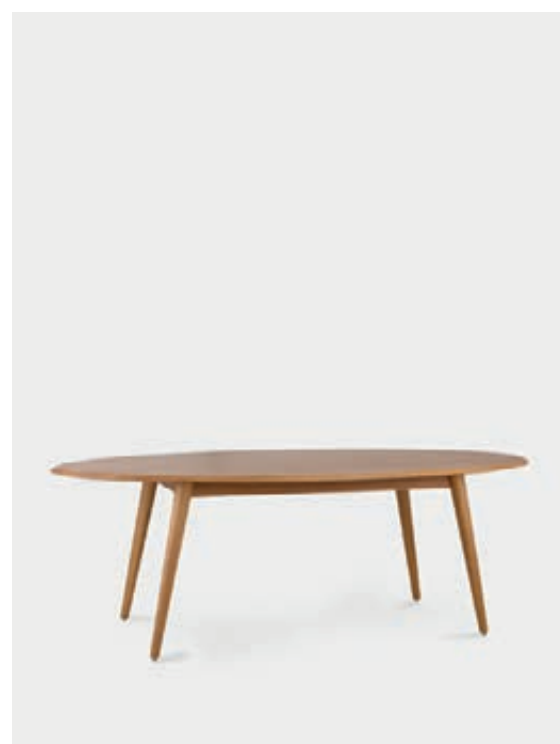

Table Ellipse / Chêne 02



# Bureaux

## BUREAU MINIMALISTE S60

### Son histoire:

Création originale de 366 Concept, les Bureaux S60 et M80, étaient initialement conçus pour aménager les locaux de l'agence. Remarqués par les architectes, nous avons décidé de les intégrer à notre catalogue. Bureau au design intemporel, proposé en bois de frêne, avec un subtil piètement en V surmonté d'un plateau minimaliste et fonctionnel. Des lignes nettes et légères qui s'assortiront admirablement à notre Chaise Var 200-125. Il sera l'atout de style dans chaque espace de travail. 2 dimensions de plateaux disponibles.

**Design:** 2022 par Maciek Cypryk

**Plateau:** placage en chêne

**Piètement:** bois de chêne massif

**Contrat:** norme passée EN 16139

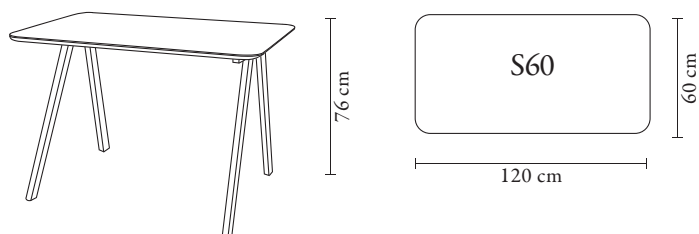

**Largeur:** 60 cm

**Longueur:** 120 cm

**Hauteur:** 76 cm

**Dimensions d'emballage:** sur palette

**Assemblage:** le mobilier nécessite un simple assemblage manuel de pieds

**Poids net:** 15 kg

**100% conçu et fabriqué en Pologne**



Chêne 02

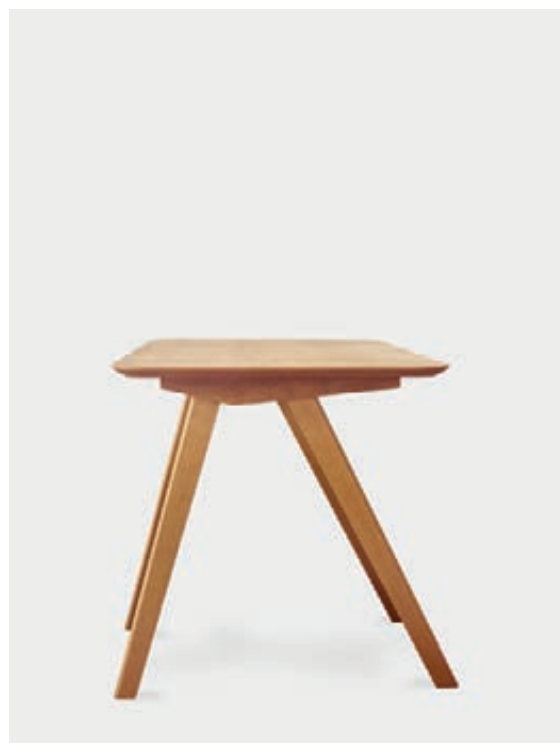

Chêne 02





# Bureaux

## BUREAU MINIMALISTE M80

### Son histoire:

Création originale de 366 Concept, les Bureaux S60 et M80, étaient initialement conçus pour aménager les locaux de l'agence. Remarqués par les architectes, nous avons décidé de les intégrer à notre catalogue. Bureau au design intemporel, proposé en bois de frêne, avec un subtil piètement en V surmonté d'un plateau minimaliste et fonctionnel. Des lignes nettes et légères qui s'assortiront admirablement à notre Chaise Var 200-125. Il sera l'atout de style dans chaque espace de travail. 2 dimensions de plateaux disponibles.

**Design:** 2022 par Maciek Cypryk

**Plateau:** placage en chêne

**Piètement:** bois de chêne massif

**Contrat:** norme passée EN 16139

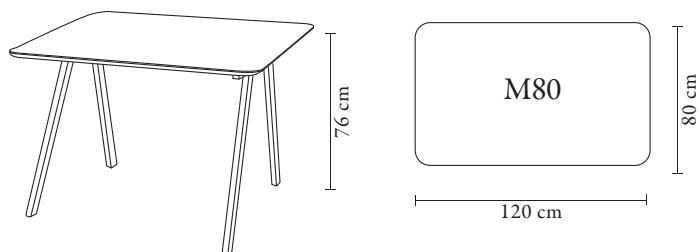

**Largeur:** 80 cm

**Longueur:** 120 cm

**Hauteur:** 76 cm

**Dimensions d'emballage:** sur palette

**Assemblage:** le mobilier nécessite un simple assemblage manuel de pieds

**Poids net:** 20 kg

**100% conçu et fabriqué en Pologne**



Chêne 02

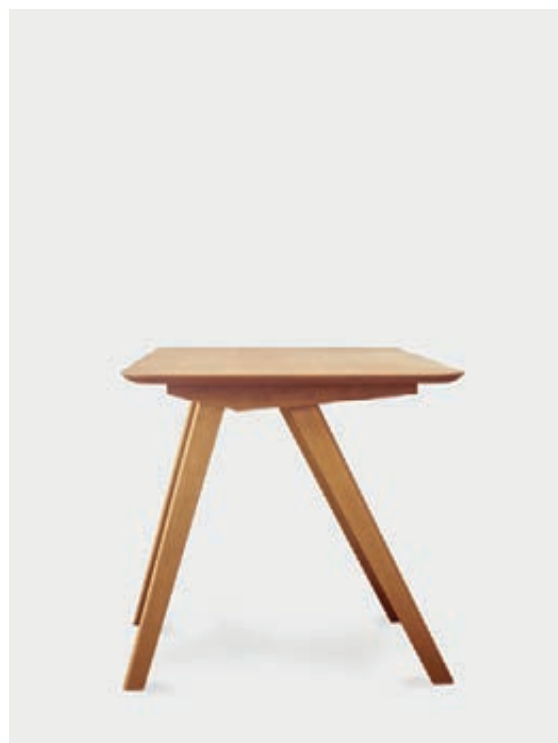

Chêne 02





# Enfilades

## LA PETITE ENFILADE 1050

### Son histoire:

La Petite Enfilade 1050 est une réédition de l'emblématique petit buffet 1050 créé en 1962 pour la gamme Sirius. 366 Concept repense son esthétique et adapte sa capacité de rangement.

Composée de deux étagères nichées derrière des portes coulissantes, elle est perchée sur de hauts pieds fins qui la détache du sol avec douceur. Pièce au design minimaliste et intemporel qui s'adaptera à tous les styles d'intérieurs. La Petite Enfilade 1050 est disponible avec porte coulissante en verre fumé.

**Design original:** 1962

**Réédition:** 2022 par 366 Concept

**Piètement:** bois tourné en chêne massif et finitions en laiton

**Contrat:** norme passée EN 16139

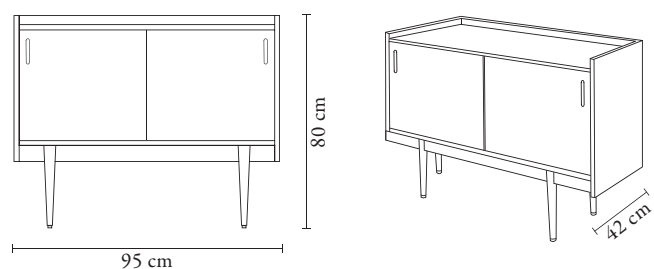

**Largeur:** 95 cm

**Hauteur:** 80 cm

**Profondeur:** 42 cm

**Dimensions d'emballage:** sur palette

**Assemblage:** La commode est livrée en kit et nécessite 2 personnes pour son assemblage. C'est simple et ne nécessite qu'un marteau.

**Poids net:** 18 kg

**100% conçu et fabriqué en Pologne**

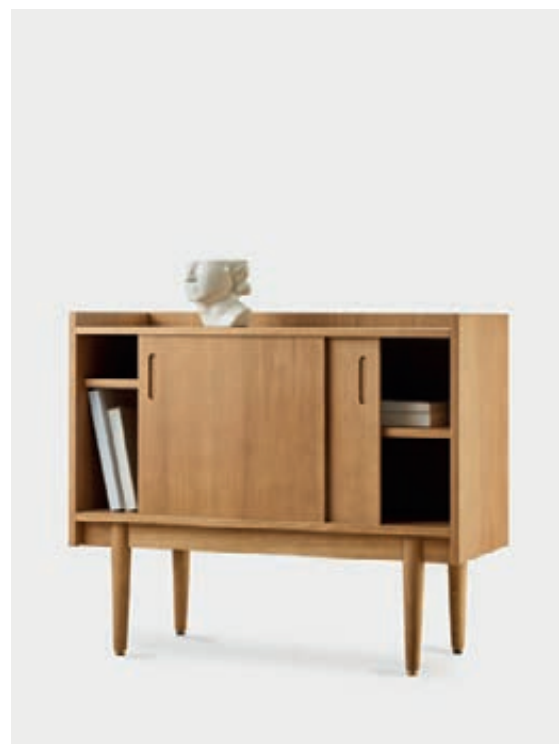

Chêne 02

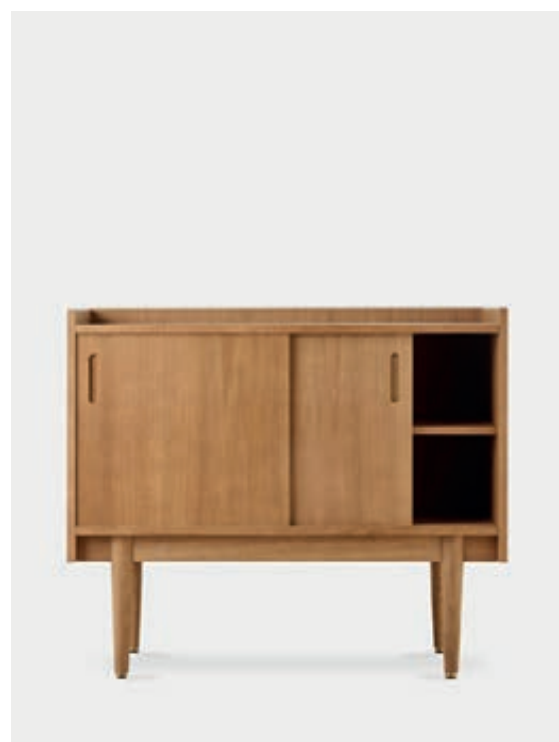

Chêne 02



# Enfilades

## LA PETITE ENFILADE EN VERRE 1050

### Son histoire:

La Petite Enfilade 1050 en Verre est une réédition de l'émblématique petit buffet 1050 créé en 1962 pour la gamme Sirius. 366 Concept repense son esthétique et adapte sa capacité de rangement. Composée de deux étagères nichées derrière des portes coulissantes en verre, elle est perchée sur de hauts pieds fins qui la détache du sol avec douceur. Pièce au design minimaliste et intemporel qui s'adaptera à tous les styles d'intérieurs. La Petite Enfilade 1050 en Verre fumé est disponible avec porte coulissante en bois.

**Design original:** 1962

**Rédition:** 2022 par 366 Concept

**Piètement:** bois tourné en chêne massif et finitions en laiton

**Contrat:** norme passée EN 16139

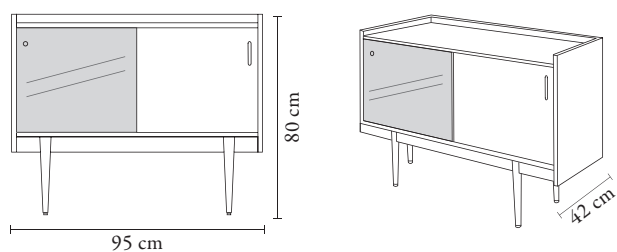

**Largeur:** 95 cm

**Hauteur:** 80 cm

**Profondeur:** 42 cm

**Dimensions d'emballage:** sur palette

**Assemblage:** La commode est livrée en kit et nécessite 2 personnes pour son assemblage. C'est simple et ne nécessite qu'un marteau.

**Poids net:** 18 kg

**100% conçu et fabriqué en Pologne**

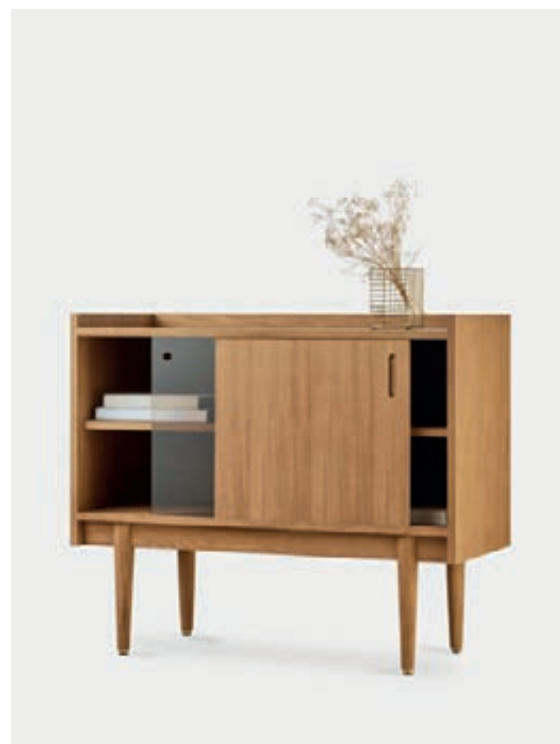

Chêne 02

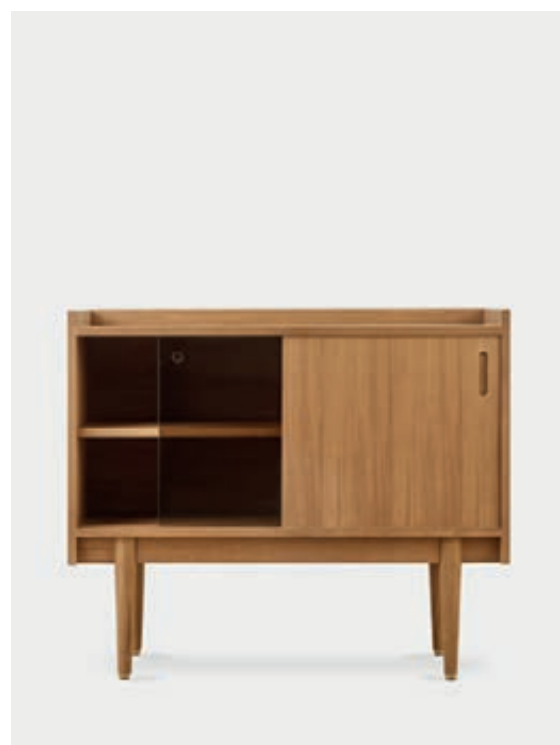

Chêne 02





# Enfilades

## L'ENFILADE LONGUE 1050

### Son histoire:

L'Enfilade Longue 1050 est une réédition de l'emblématique enfilade 1050 créée en 1962 pour la gamme Sirius. 366 Concept repense son esthétique et adapte sa capacité de rangement.

Composée de trois tiroirs et de deux étagères nichées derrière des portes coulissantes, elle est perchée sur de hauts pieds fins qui la détache du sol avec douceur. Pièce au design minimaliste et intemporel qui s'adaptera à tous les styles d'intérieurs.

**Design original:** 1962

**Rédition:** 2022 par 366 Concept

**Piètement:** bois tourné en chêne massif et finitions en laiton

**Contrat:** norme passée EN 16139

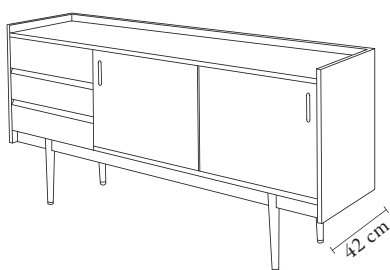
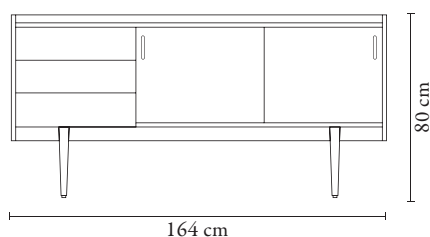

**Largeur:** 164 cm

**Hauteur:** 80 cm

**Profondeur:** 42 cm

**Dimensions d'emballage:** sur palette

**Assemblage:** La commode est livrée en kit et nécessite 2 personnes pour son assemblage. C'est simple et ne nécessite qu'un marteau.

**Poids net:** 40 kg

**100% conçu et fabriqué en Pologne**



Chêne 02

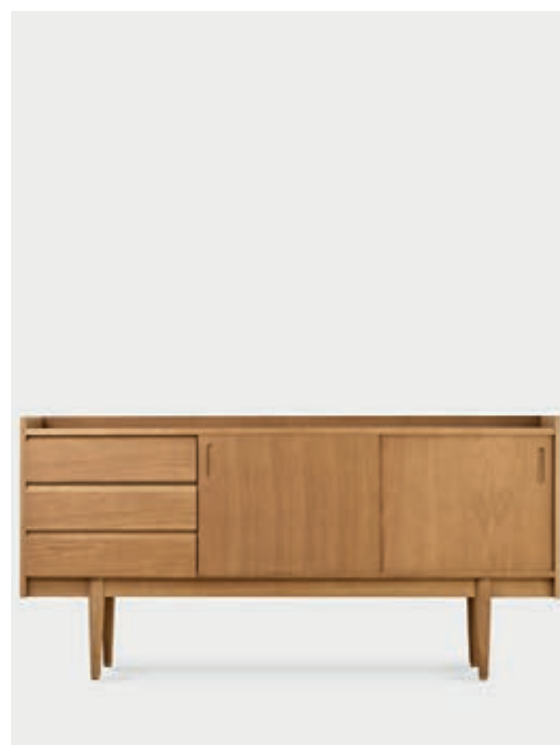

Chêne 02





# Enfilades

## L'ENFILADE HAUTE 1050

### Son histoire:

L'Enfilade Haute 1050 est une réédition de l'émblématique enfilade 1050 créée en 1962 pour la gamme Sirius. 366 Concept repense son esthétique et adapte sa capacité rangement.

Perchée sur de hauts pieds fins qui la détache du sol avec douceur, elle est composée de deux étagères cachées derrière des portes coulissantes, surmontées d'une ouverte et une niche aux portes en verre fumé.

Pièce au design minimaliste et intemporel qui s'adaptera à tous les styles d'intérieurs.

**Design original:** 1962

**Réédition:** 2022 par 366 Concept

**Piètement:** bois tourné en chêne massif et finitions en laiton

**Contrat:** norme passée EN 16139



Chêne 02



Chêne 02

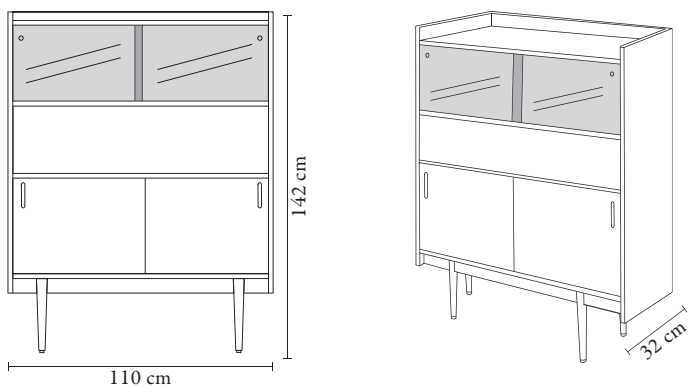

**Largeur:** 110 cm

**Hauteur:** 142 cm

**Profondeur:** 32 cm

**Dimensions d'emballage:** sur palette

**Assemblage:** La commode est livrée en kit et nécessite 2 personnes pour son assemblage. C'est simple et ne nécessite qu'un marteau.

**Poids net:** 35 kg

**100% conçu et fabriqué en Pologne**



# Coussins

## COUSSINS RECTANGULAIRES S & M

### Son histoire:

Apportez la touche finale à votre intérieur et habillez votre fauteuil ou votre canapé de nos coussins colorés et haut de gamme. 100% Zero Waste, nos coussins écologiques sont conçus à partir de chutes de tissus et de surplus de mousse de qualité supérieure, récupérés lors de la fabrication de nos fauteuils. Les différents coloris de notre collection s'harmonise à la perfection, et offrent un large éventail de combinaisons, pour un intérieur unique qui vous ressemble.

**Design:** 2014 par Agata Górka

### Caractéristiques:

- disponibles dans plusieurs finitions de tissus et plusieurs dimensions
- déhoussables - housse à fermeture éclair
- modèle avec ou sans passepoil
- possibilité de mixer les tissus et personnaliser le passepoil sur demande

**Dimensions S:** 48 cm / 28 cm

**Dimensions M:** 58 cm / 38 cm

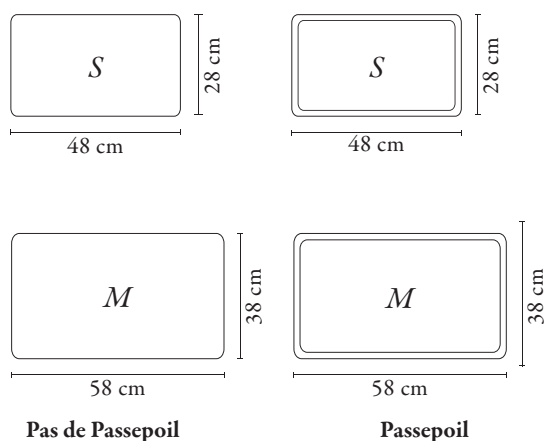

Coussin S avec passepoil / Wool Coll. - Mustard



Coussin S avec passepoil / Boucle Coll. - Mustard

**100% conçu et fabriqué en Pologne**





# Coussins

## COUSSINS CARRÉS S & M

### Son histoire:

Apportez la touche finale à votre intérieur et habillez votre fauteuil ou votre canapé de nos coussins colorés et haut de gamme. 100% Zero Waste, nos coussins écologiques sont conçus à partir de chutes de tissus et de surplus de mousse de qualité supérieure, récupérés lors de la fabrication de nos fauteuils. Les différents coloris de notre collection s'harmonise à la perfection, et offrent un large éventail de combinaisons, pour un intérieur unique qui vous ressemble.

**Design:** 2014 par Agata Górka

### Caractéristiques:

- disponibles dans plusieurs finitions de tissus et plusieurs dimensions
- déhoussables - housse à fermeture éclair
- modèle avec ou sans passepoil
- possibilité de mixer les tissus et personnaliser le passepoil sur demande

**Dimensions S:** 45 cm / 45 cm

**Dimensions M:** 55 cm / 55 cm

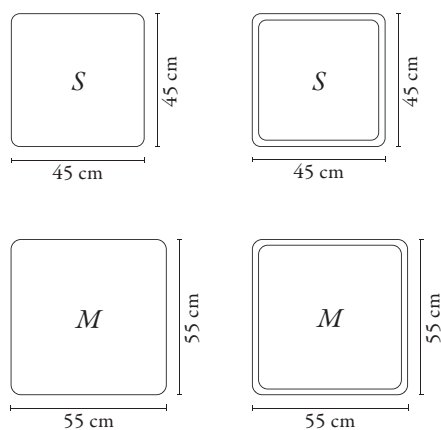

**Pas de Passepoil**

**Passepoil**

**100% conçu et fabriqué en Pologne**



Coussin Carré S avec passepoil / Shine Velvet Coll. - Indigo



Coussin Carré S avec passepoil / Boucle Coll. - Denim





# Coussins

## COUSSINS RONDS XS & S

### Son histoire:

Apportez la touche finale à votre intérieur et habillez votre fauteuil ou votre canapé de nos coussins colorés et haut de gamme. 100% Zero Waste, nos coussins écologiques sont conçus à partir de chutes de tissus et de surplus de mousse de qualité supérieure, récupérés lors de la fabrication de nos fauteuils. Les différents coloris de notre collection s'harmonise à la perfection, et offrent un large éventail de combinaisons, pour un intérieur unique qui vous ressemble.

**Design:** 2014 par Agata Górka

### Caractéristiques:

- disponibles dans plusieurs finitions de tissus et plusieurs dimensions
- déhoussables - housse à fermeture éclair.
- modèle avec ou sans passepoil
- possibilité de mixer les tissus et personnaliser le passepoil sur demande

**Dimensions S:** 30 cm / 30 cm

**Dimensions M:** 45 cm / 45 cm

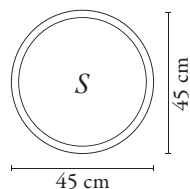
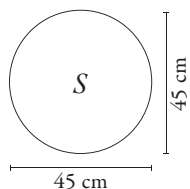
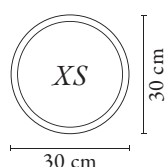
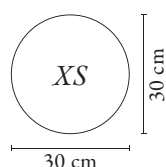

**Pas de Passepoil**

**Passepoil**

**100% conçu et fabriqué en Pologne**



Coussin Rond S avec passepoil / Boucle Coll. - Sierra



Coussin Rond S avec passepoil / Boucle Coll. - Beige



# Rideaux

## RIDEAUX

### Son histoire:

Les rideaux sont un indispensable pour parfaire le style de votre intérieur et créer un ensemble harmonieux et cohérent. Sublimez vos maisons grâce à notre gamme de rideaux sur mesure Confectionnés à partir de notre collection de plus de 100 tissus haute gamme. Révélez votre créativité et créez des rideaux à votre image qui refléteront votre personnalité.

### Deux types de rideaux disponibles:

**Type 1** - sur bande

**Type 2** - avec anneaux

**Unité:** un mètre linéaire, rideaux sur mesure

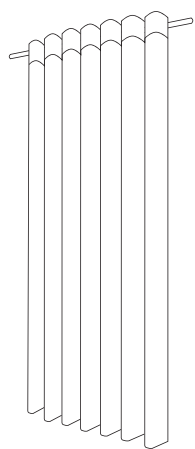

Type 1

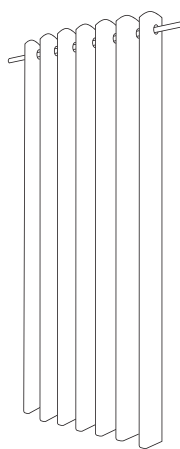

Type 2

100% conçu et fabriqué en Pologne



Rideaux Type 1 / Shine Velvet Coll. - Mustard



Velvet Coll. - Sierra





# Finitions

TISSUS - 14 collections = 143 couleurs

Collection VELVET - 13 couleurs



Creme



Sand

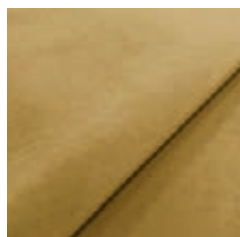

Mustard

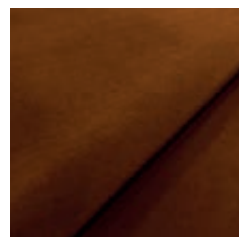

Sierra

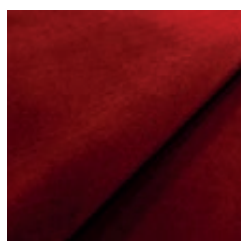

Red Brick



Olive

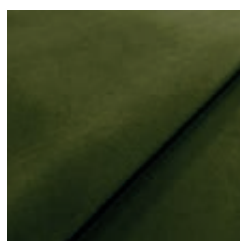

Turtle

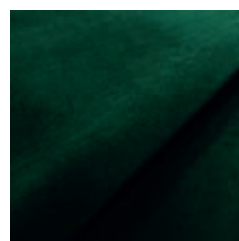

Bottle Green



Mint

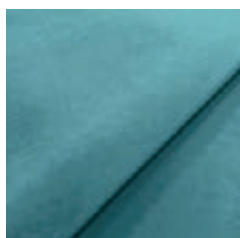

Turquoise

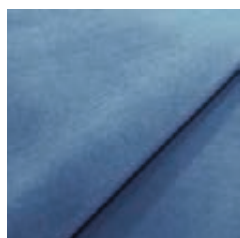

Sky Blue

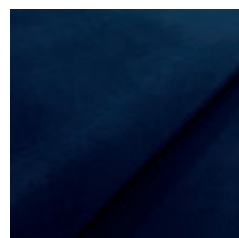

Indigo

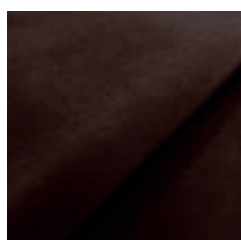

Chocolate

## Son histoire:

La collection VELVET se caractérise par son aspect chaleureux et sophistiqué. Ce tissu, extrêmement doux au toucher, est disponible dans une large gamme de couleurs riches et douces qui sublimeront chaque intérieur. La collection complète est anti-tache et facile à nettoyer.

*Les nuances de couleurs peuvent légèrement varier d'un lot de teinture à l'autre.*

**Type de tissu:** Velours

**Composition:** 100% PES

**Abrasion Martindale:** 100'000 Cycles (cat. A)

**Résistant aux taches:** oui

**Résistance au feu:** British BS 5852 Source 0 (Cigarette)

**Wyzenbeek:** 200,000 (cat. A)

# Finitions

## Collection SHINE VELVET - 13 couleurs



Crème



Taupe



Mustard



Sierra



Olive



Emerald

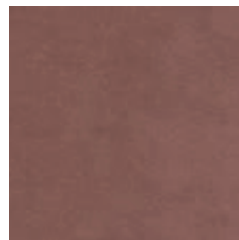

Mauve

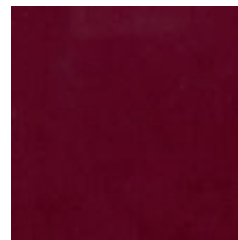

Bordeaux



Light Blue



Blue

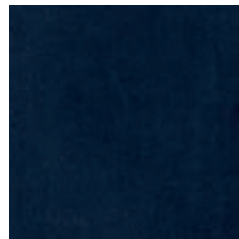

Indigo



Chocolate



Black

### Son histoire:

La collection SHINE VELVET se caractérise par son aspect très brillant qui renvoie la lumière. Ce tissu, extrêmement doux au toucher, est disponible dans une large gamme de couleurs riches et douces qui sublimeront chaque intérieur. La collection complète est anti-tache et facile à nettoyer.

*Les nuances de couleurs peuvent légèrement varier d'un lot de teinture à l'autre.*

**Type de tissu:** Velours

**Composition:** 100% PES

**Abrasion Martindale:** 115'000 cycles (cat. A)

**Résistant aux taches:** oui

**Résistance au feu:** BS EN 1021-1 Ignition Source 0 (Cigarette), BS EN 1021-2 Ignition Source 1 (Allumette)



# Finitions

## Collection Wave Velvet - 7 couleurs

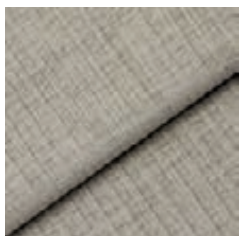

Crème



Mustard

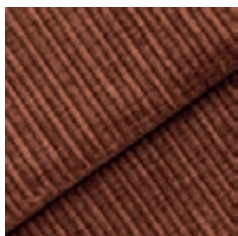

Sierra

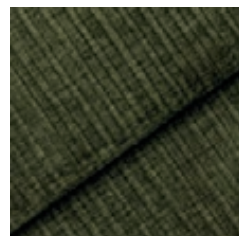

Olive

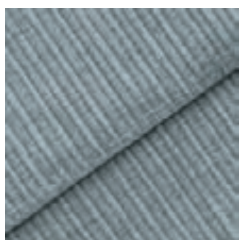

Light Blue

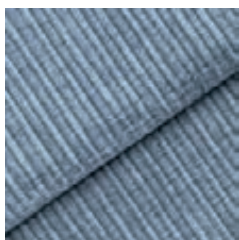

Jeans

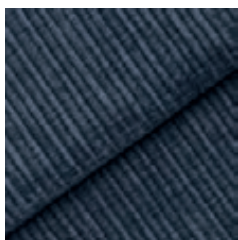

Denim

### Son histoire:

Tissu chenille agréable au toucher avec l'effet d'un velours côtelé caractéristique. Ce tissu multifonctionnel de haute qualité fonctionnera aussi bien comme revêtement de meubles que comme accessoire sous forme de coussins. Il complète les tissus au tissage distinctif et les velours. Les technologies de nettoyage facile et d'absorption gênée des déversements vous garantiront un confort d'utilisation, un mobilier propre et esthétique pendant des années. Le certificat Oeko Tex nous assure que le tissu est sans allergène et totalement sûr.

**Type de tissu:** Velours

**Composition:** 47% PES, 45% PA, 8% VI

**Abrasion Martindale:** 35'000 Cycles (cat. A)

**Résistant aux taches:** oui

**Résistance au feu:** Cigarette Test

*Les nuances de couleurs peuvent légèrement varier d'un lot de teinture à l'autre.*

# Finitions

## Collection CORD - 9 couleurs



Creme



Taupe



Mustard



Grass

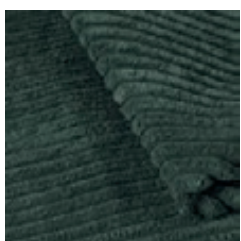

Bottle Green



Mint

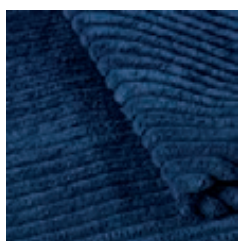

Indigo

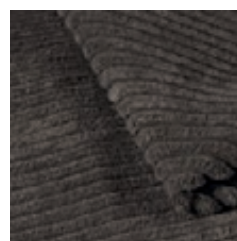

Cappuccino

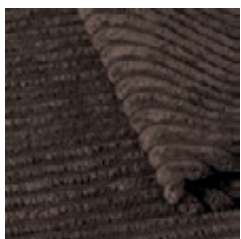

Cacao

### Son histoire:

Extrêmement douce au toucher, la collection CORD est une gamme très solide et résistante. Une texture riche et enveloppante et une atmosphère rétro pour ce grand classique tapissier remis au gout du jour.

La collection complète est anti-tache et facile à nettoyer.

**Type de tissu:** Velours coté

**Composition:** 88% PES, 12% PA

**Abrasion Martindale:** 30'000 cycles (cat. A)

*Les nuances de couleurs peuvent légèrement varier d'un lot de teinture à l'autre.*

# Finitions

## Collection BOUCLE - 17 couleurs



Snow



Creme



Camel



Beige



Mustard



Ginger



Sierra



Powder Pink



Olive

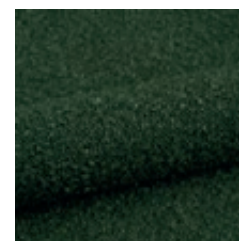

Bottle Green

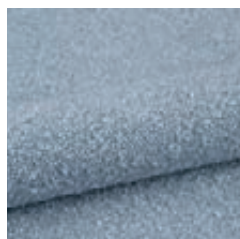

Blue

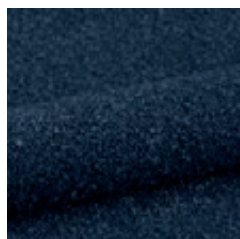

Denim



Indigo

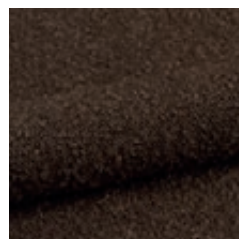

Chocolate



Mouse Grey



Graphite

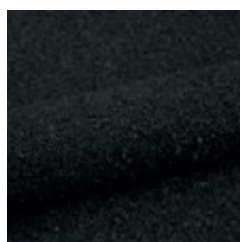

Black

### Son histoire:

Élégante et moderne la collection BOUCLE apportera une touche finale sophistiquée à votre intérieur. Tissé à partir de fils à la structure irrégulière, son aspect est résolument chaleureux et élégant. La collection complète est anti-tache et facile à nettoyer.

**Type de tissu:** Bouclé

**Composition:** 93% PA, 6% ACR, 1% COT

**Abrasion Martindale:** 50'000 cycles (cat. A)

**Résistant aux taches:** oui

**Résistance au feu:** Cigarette Test PN-EN

1021-1:2014-12

*Les nuances de couleurs peuvent légèrement varier d'un lot de teinture à l'autre.*



# Finitions

## Collection COCO - 13 couleurs

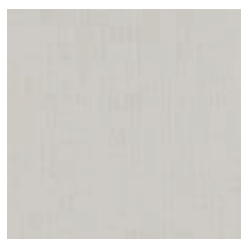

Snow



Creme

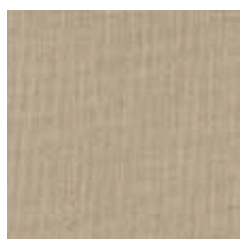

Sand

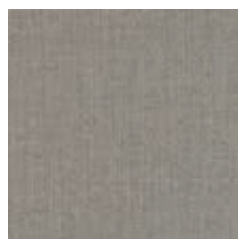

Beige

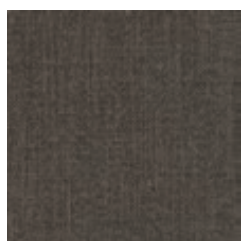

Taupe



Mustard



Olive



Bottle Green



Light Blue

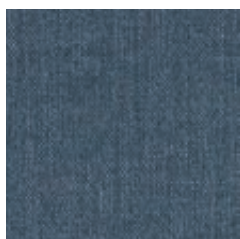

Jeans

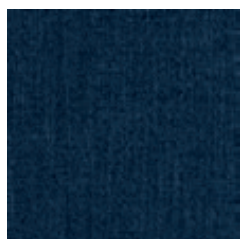

Indigo

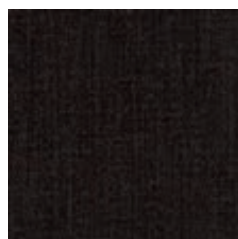

Chocolate



Black

### Son histoire:

La collection COCO se compose de tissus épais, d'aspect typiquement scandinave. Une palette de couleurs chaudes et enveloppantes qui apporteront douceur et réconfort à un intérieur minimaliste ou contemporain.

*Les nuances de couleurs peuvent légèrement varier d'un lot de teinture à l'autre.*

**Type de tissu:** Tissage

**Composition:** 84% PES, 16% AC

**Abrasion Martindale:** 100'000 cycles (cat. A)

**Résistance au feu:** BS EN 1021-1 Ignition Source 0 (Cigarette), BS EN 1021-2 Ignition Source 1 (Allumette)

# Finitions

## Collection MARBLE - 8 couleurs

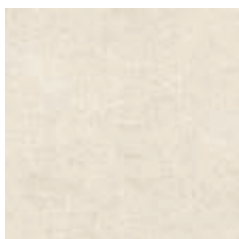

White



Beige



Mustard

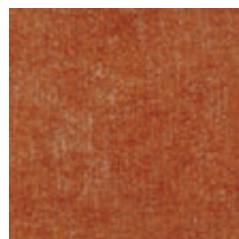

Orange



Light Blue



Bottle Green



Indigo



Black

### Son histoire:

Les tissus de la collection MARBRE se caractérisent par aspect particulier qui rappelle le marbre naturel. Grâce à son veinage, chaque pièce de tissu est différente et garantit un fauteuil unique et sophistiqué.

**Type de tissu:** Chenille

**Composition:** 87% PES, 13% Rayon

**Abrasion Martindale:** 45'000 cycles (cat. B)

**Résistance au feu:** BS EN 1021-1 Ignition Source 0 (Cigarette), BS EN 1021-2 Ignition Source 1 (Allumette)

*Les nuances de couleurs peuvent légèrement varier d'un lot de teinture à l'autre.*

# Finitions

## Collection WOOL - 12 couleurs

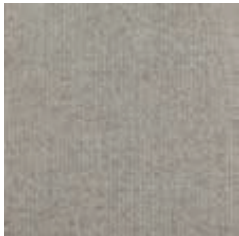

Sand

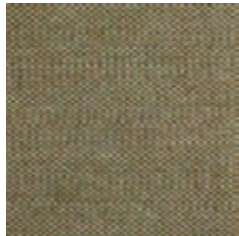

Light Mustard



Mustard

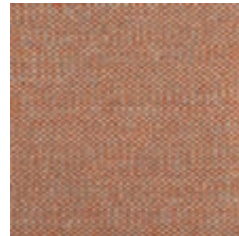

Orange Beige



Olive



Bottle Green



White Blue



Grey Blue



Turquoise



Jeans

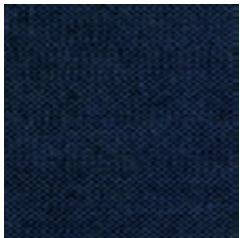

Blue



Grey Black

### Son histoire:

La collection WOOL se caractérise par des tissus nouvelle génération fabriquée à partir de matériaux naturels. Le tissage de la fibre de lin sauvage et de la laine résulte sur une couleur proche des pierres précieuses. Le lin, grâce à ses vertus naturelles, est une protection supplémentaire face au feu. Un tissu très adapté aux espaces collectifs comme les hôtels et les restaurants.

**Type de tissu:** Tissage

**Composition:** 75% VIRGIN WOOL, 25% FLAX

**Abrasion Martindale:** > 50'000 cycles (cat. A)

**Résistance au feu:** BS 7176 Faible Risque,

NFPA 260 + UFAC Class 1

*Les nuances de couleurs peuvent légèrement varier d'un lot de teinture à l'autre.*



# Finitions

## Collection TEDDY - 4 couleurs



Creme



Beige



Mustard



Cappuccino

### Son histoire:

La collection TEDDY se compose de tissus en vogue qui rappellent l'aspect délicat d'une peluche. Chaleureux et légers, ils se caractérisent par un tissage noué, un grammage élevé et une résistance à l'abrasion.

Les tissus TEDDY s'harmoniseront admirablement avec des murs en bois naturel, en brique, en béton ou pierre. Sa finition voluptueuse et sa palette de couleurs très douces s'accorderont avec une pièce à l'ambiance bohème ou scandinave.

**Type de tissu:** Bouclé

**Composition:** 100% PES

**Abrasion Martindale:** > 50 000 cycles (cat. A)

**Résistance au feu:** BS EN 1021-1 Ignition Source 0 (Cigarette), BS EN 1021-2 Ignition Source 1 (Allumette)

*Les nuances de couleurs peuvent légèrement varier d'un lot de teinture à l'autre.*

# Finitions

## Collection BRAID - 10 couleurs



Creame



Beige



Light Brown



Mustard



Sierra

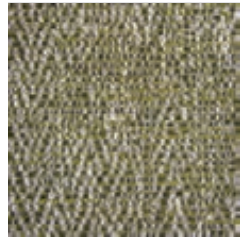

Olive

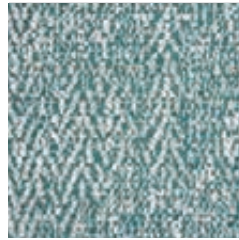

Emerald

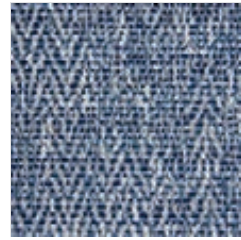

Indigo



Brown



Black

### Son histoire:

Le tissu BRAID est apprécié des plus grands designers et architectes d'intérieur. Les couleurs de la collection soulignent le tissage épais de sa structure. Chaque teinte est adouci par une note de blanc.

Le tissage des fils à l'aspect doux et chaleureux, combiné au bois naturel, confèrent à chaque fauteuil un air cosy. Le tissu est imperméable antitache.

**Type de tissu:** Tissage

**Composition:** 60% COT, 14% VI, 9% AC, 7% PES, 6% LI, 4% Autre

**Abrasion Martindale:** 20,000 (EN ISO 12947-1,2)

**Résistance au feu:** BS 5852 Part I – Cigarette Test, EN 1021-1 – Cigarette Test, CA Tech. Bull. 117:2013 / NFPA 260

*Les nuances de couleurs peuvent légèrement varier d'un lot de teinture à l'autre.*

# Finitions

## Collection MONDRIAN - 1 couleur



Mondrian

### Son histoire:

La Collection Coffée étonne par l'attrait intemporel de l'art de la broderie, mais réimaginé pour les goûts et les sensibilités modernes. Un design textile saisissant, moderne et dynamique. Ce motif géométrique présente une nouvelle technique de touffétage qui le met en valeur.

**Type de tissu:** Broderie

**Composition:** 82% Polyester, 18% Cotton

**Abrasion Martindale:** 25'000 cycles (cat. A)

**Wyzenbeek:** 100,000

*Les nuances de couleurs peuvent légèrement varier d'un lot de teinture à l'autre.*



# Finitions

## Collection COFFEE - 4 couleurs



Snow



Beige



Mustard

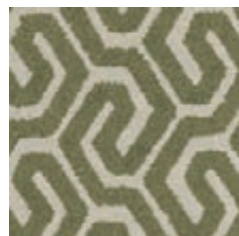

Olive

### Son histoire:

La Collection Coffee étonne par l'attrait intemporel de l'art de la broderie, mais réimaginé pour les goûts et les sensibilités modernes. Un design textile saisissant, moderne et dynamique. Ce motif géométrique présente une nouvelle technique de touffetage qui le met en valeur.

**Type de tissu:** Broderie

**Composition:** 81% Polyester, 19% Cotton

**Abrasion Martindale:** 25'000 cycles (cat. A)

**Wyzenbeek:** 100,000

*Les nuances de couleurs peuvent légèrement varier d'un lot de teinture à l'autre.*

# Finitions

## Collection CASAMANCE - 25 couleurs



Amalfi Ocre Orange



Amalfi Vert Jaune



Amalfi Vert Orange



Amorgos Ficelle

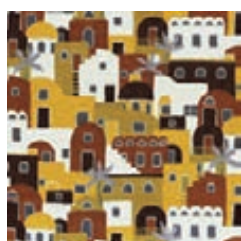

Amorgos Terre



Aveiro Beige Celadon

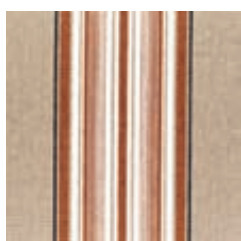

Aveiro Beige Orange Brulee



Aveiro Ocre



Aveiro Olive



Costa Nova Bleu



Costa Nova Corail

### Son histoire:

Casamance donne vie à des intérieurs contemporains en créant des classiques du futur. Ses collections se distinguent par des palettes de couleurs soigneusement élaborées, des motifs variés et des matériaux de haute qualité. L'alchimie des couleurs habille un large éventail d'espaces architecturaux, tout en leur apportant l'élégance et l'originalité françaises.

*Les nuances de couleurs peuvent légèrement varier d'un lot de teinture à l'autre.*

# Finitions

## Collection CASAMANCE - 25 couleurs



Djinn Kaki Celadon

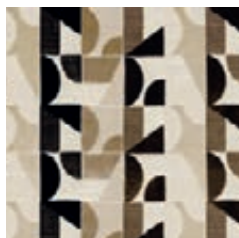

Djinn Noir de lune



Djinn Roux Marine

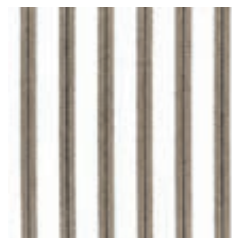

Evora Beige



Evora Ocre



Evora Olive

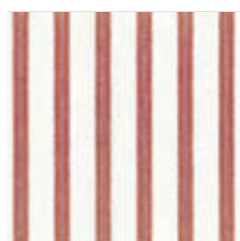

Evora Orange Brulee

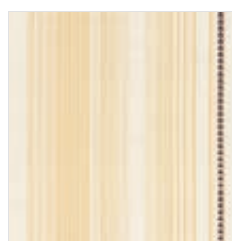

Ravello Mimosa



Ravello Noir



Ravello Vert

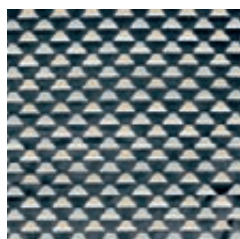

Uroko Carbone



Uroko Moutarde



Uroko Roux

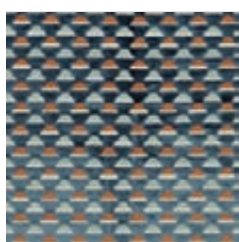

Uroko Topaze

### Son histoire:

Casamance donne vie à des intérieurs contemporains en créant des classiques du futur. Ses collections se distinguent par des palettes de couleurs soigneusement élaborées, des motifs variés et des matériaux de haute qualité. L'alchimie des couleurs habille un large éventail d'espaces architecturaux, tout en leur apportant l'élégance et l'originalité françaises.

*Les nuances de couleurs peuvent légèrement varier d'un lot de teinture à l'autre.*



# Finitions

## Collection NATURAL LEATHER - 7 couleurs



Mustard

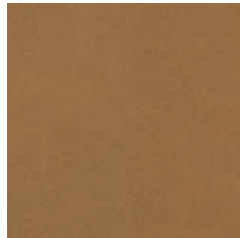

Cognac



Brown

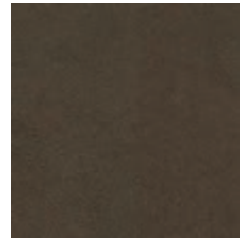

Chocolate



Olive



Bottle Green

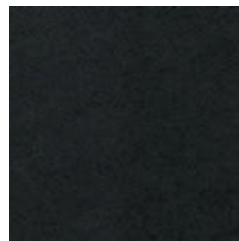

Black

### Son histoire:

Le CUIR NATUREL est l'un des matériaux les plus anciens et les plus exclusifs utilisés par l'homme. Grâce à son élégance, il a la capacité de transformer les produits en objets durables, emblématiques et personnalisés. Dans notre offre, vous trouverez une sélection des couleurs les plus exquises qui rendront votre intérieur chic et unique.

**Type de tissu:** Cuir Naturel 100%

*Les nuances de couleurs peuvent légèrement varier d'un lot de teinture à l'autre.*

# Finitions

## BOIS - 2 types

### Bois de frêne - 4 couleurs



Naturel 02

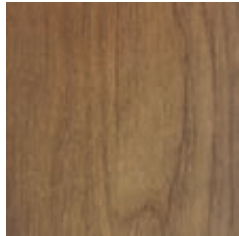

Caramel 03

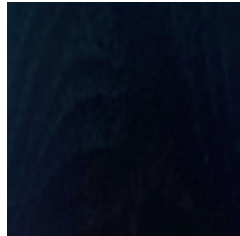

Noir 04

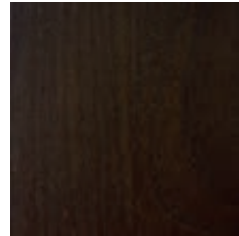

Marron 05

#### Son histoire:

Le frêne est un bois noble. C'est un bois très élastique et assez dur. Il se caractérise par son aspect marbré et ses cernes apparents qui assurent la qualité du bois. C'est un matériau très utilisé dans la fabrication de meubles.

#### Sélectionné pour la série:

- Fox
- 200-190
- 200-125 VAR

### Bois de chêne - 4 couleurs

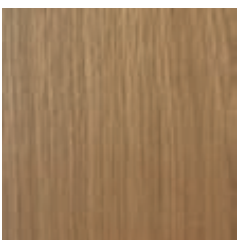

Naturel 02

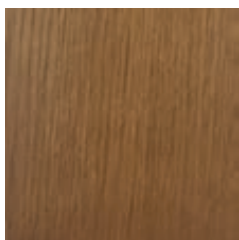

Caramel 03



Noir 04

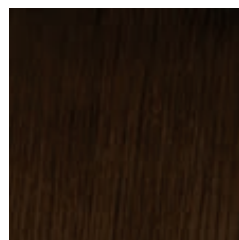

Marron 05

#### Son histoire:

Le chêne est un des bois les plus prestigieux à l'aspect très subtil. Son grain est gros et uniforme, avec des cernes visibles. Autrefois le bois de chêne était privilégié pour la fabrication de mobilier solide et haut de gamme. C'est un matériau prisé pour sa résistance et sa beauté naturelle.

#### Sélectionné pour la série:

- 366
- Bunny
- Tables de salle à manger
- Bureaux
- Enfilades
- Stefan

# Finitions

## MÉTAL - 2 types

### Son histoire:

Pour son mobilier 366 Concept a sélectionné deux métaux raffinés: le laiton et l'acier.

Les structures métalliques sont galvanisées pour un rendu encore plus subtil.

## Noir Mat

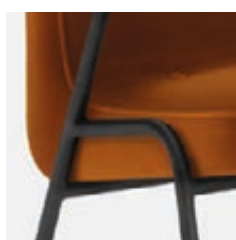

Série 366

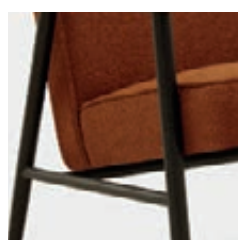

Série Fox

### Son histoire:

Notre finition Noir Mat est notre best-seller parmi les finitions en métal. Elle met particulièrement en valeur nos produits des séries Fox Métal et 366 Métal. La structure métallique s'associe admirablement à la chaleur du bois des accoudoirs, et offre un résultat sobre et très moderne.

## Laiton

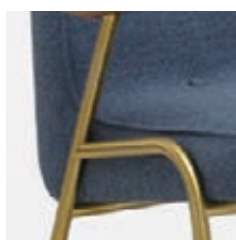

Série 366

### Son histoire:

Notre finition en Laiton garantit un résultat subtil. Combinée aux accoudoirs en bois, cette structure confère à chaque fauteuil une note rétro et intemporelle, pour un atout de style dans votre intérieur.

Sélectionné justement pour la série 366 MÉTAL.



# Finitions

## MARBRE - 7 couleurs

### Brown - Emperador Dark

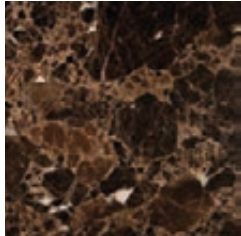

**Son histoire:**

Grâce à ses motifs distinctifs et sa couleur foncée caractéristique, la teinte Emperador Dark est très appréciée des designers et des décorateurs. Une pierre naturelle brune qui renferme la chaleur unique du sud. Elle s'harmonise admirablement avec le bois, pour un rendu raffiné et intemporel.

### Bordeaux - Rosso Levanto

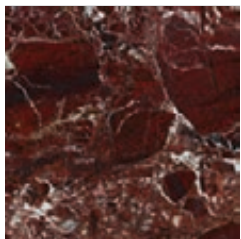

**Son histoire:**

Une pierre raffinée et saisissante, dotée d'une teinte bordeaux riche et profonde qui contraste avec des marbrures blanches. Un rendu naturel et des tons uniques, mélangeant le rouge, le brun, le noir et le blanc, ils apporteront une touche audacieuse à votre intérieur. L'aspect bréchiq ue de cette roche et ses coloris sombres lui donnent beaucoup de caractère.

### White & Grey - Breccia Vagli



**Son histoire:**

Breccia Vagli est un marbre prestigieux extrait en Italie dans la région Toscane, utilisé dans de nombreuses constructions depuis l'époque romaine. Une pierre au rendu classique, qui se caractérise par un fond blanc pommelé avec des teintes de violet couleur lilas. Combinée à la chaleur du bois, elle confèrera à chaque pièces le raffinement typique du style italien.

### Creme - Diana Royal

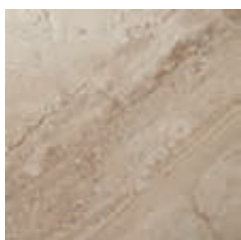

**Son histoire:**

Diana Royal est l'un des marbres turcs bien connus dans le secteur de la pierre depuis de nombreuses années, une pierre exclusive qui apportera à votre maison une finition élégante et moderne. Sa teinte lumineuse beige claire s'intégrera aisément à tous types d'intérieurs, pour un rendu harmonieux et serein.

# Finitions

## Taupe - Pietra Beige

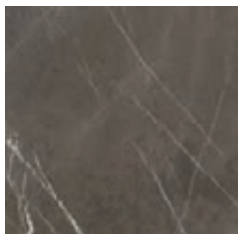

**Son histoire:**

Raffiné et inhabituel, le marbre Pietra Beige a un rendu sophistiqué et moderne. L'alternance entre des stries blanches très fines et des glaçures linéaires ardoises à peine perceptibles apportera une touche forte aux pièces qu'il habille. L'apparition de petites lignes brillantes sur le dessus est une caractéristique de cette pierre naturelle.

## White - Bianco Carrara

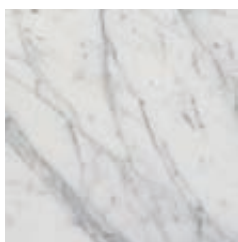

**Son histoire:**

Le Bianco Carrara est un marbre de l'Italie. Il présente un fond blanc, ses veines grise s'étendent sur toute la surface pour donner une allure classique et sophistiquée à votre résidence. Cette pierre naturelle, sera un choix sûr à long terme de par son intemporalité.

## Black - Nero Marquina



**Son histoire:**

Nero Marquina est un marbre très dense, qui provient d'Espagne et qui se caractérise par un grain fin et compact, noir, à veines blanches, plus ou moins abondantes. Sa teinte noire profonde, lui donne tout son caractère et garantit un effet de modernité et du plus haut raffinement.

# Série de meubles

366

---



Fauteuil  
366



Rocking-Chair  
366

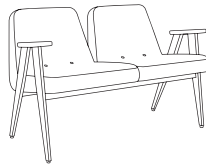

2 Places  
366

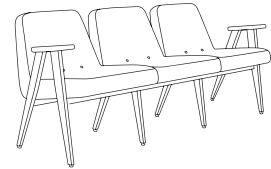

3 Places  
366

366 JUNIOR

---



Fauteuil  
366 Junior



Rocking-Chair  
366 Junior

366 MÉTAL

---



Fauteuil  
366 Métal



Fauteuil Club  
366 Métal

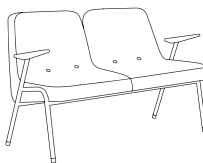

2 Places  
366 Métal

BUNNY

---



Fauteuil  
Bunny

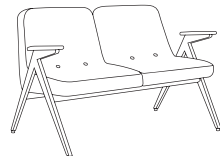

2 Places  
Bunny



# Série de meubles

## FOX

---



Fauteuil Lounge  
Fox



Rocking-Chair  
Fox



Fauteuil Club  
Fox



Set - Fauteuil Lounge Fox  
& Repose-Pieds

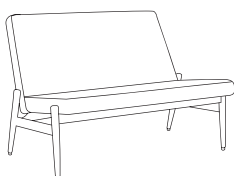

Canapé Club  
Fox

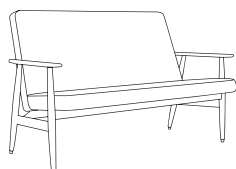

Canapé  
Fox

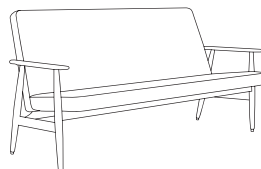

Canapé Long  
Fox

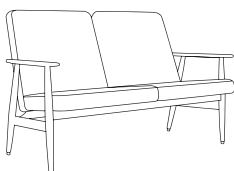

2 Places  
Fox

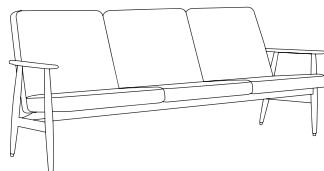

3 Places  
Fox



Repose-Pieds  
Fox



Banquette 90  
Fox



Banquette 125  
Fox

## FOX MÉTAL

---



Fauteuil Lounge  
Fox Métal

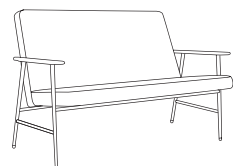

Canapé  
Fox Métal

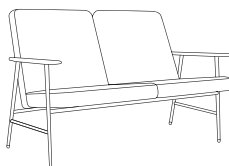

2 Places  
Fox Métal



Set - Fauteuil Lounge Fox Métal  
& Guéridon H Fox

# Série de meubles

## STEFAN

---

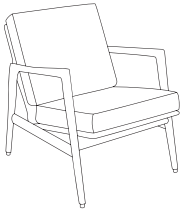

Fauteuil  
Stefan

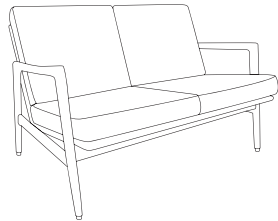

2 Places  
Stefan

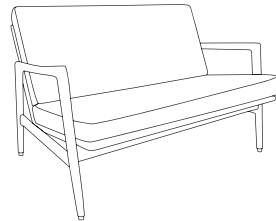

Canapé  
Stefan

## 200-190

---



Chaise 200-190



Chaise Empilable 200-190



Chaise Haute  
200-190 S65



Chaise Haute  
200-190 M75



Tabouret de Bar  
200-190 Basic S65



Tabouret de Bar  
200-190 Basic M75

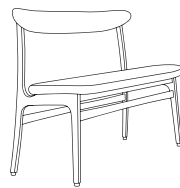

Banquette  
200-190

## 200-190 MIX

---



Chaise Mix  
200-190



Chaise Haute  
200-190 Mix S65



Chaise Haute  
200-190 Mix M75

# Série de meubles

## 200-190 TIMBER

---



Chaise Timber  
200-190



Chaise Haute  
200-190 Timber S65



Chaise Haute  
200-190 Timber M75



Tabouret de Bar  
200-190 Basic  
Timber S65



Tabouret de Bar  
200-190 Basic  
Timber M75

## 200-125 VAR

---



Chaise VAR 200-125

## 366 TABLES BASSES

---



Table Basse  
Triangulaire 366 S

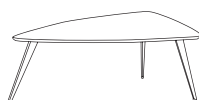

Table Basse Triangulaire 366 M



Set - Tables Basses Triangulaires  
366 S & M



# Série de meubles

## FOX TABLES BASSES

---



Table Basse Ronde Fox S



Guéridon H  
Fox



Table Basse Ronde Fox M



Table Basse Ronde Fox  
L28



Table Basse Ronde Fox  
L32

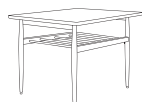

Table Basse Carrée  
Fox S37



Table Basse Carrée  
Fox S55



Table Basse Rectangulaire Fox  
M37



Table Basse Rectangulaire Fox  
M55

## FOX TABLES BASSES

---

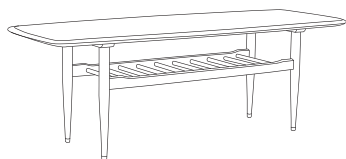

Table Basse  
Teckel Fox

## TABLES EN MARBRE

---



Table Basse Ronde  
en Marbre Fox



Table Basse Pastille  
en Marbre Fox

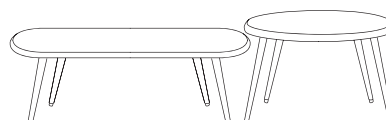

Tables Basses Pastille  
& Ronde en Marbre Fox

# Série de meubles

## TABLES DE SALLE À MANGER

---

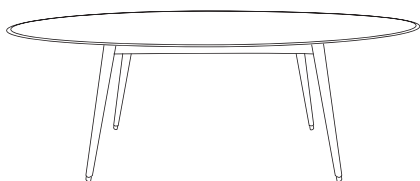

Table de Salle  
à Manger Ellipse

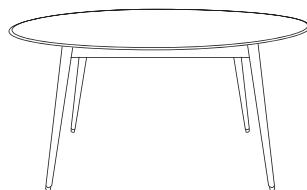

Table de Salle  
à Manger Ronde

## BUREAUX

---



Bureau  
Minimaliste S60



Bureau  
Minimaliste M80

## ENFILADES

---

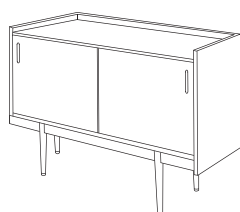

La Petite  
Enfilade 1050

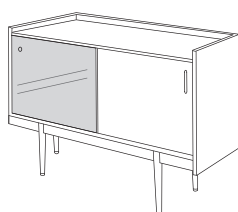

La Petite Enfilade  
en Verre 1050

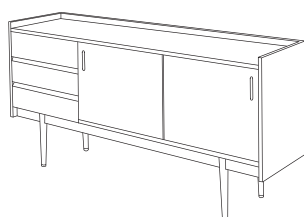

L'Enfilade  
Longue 1050

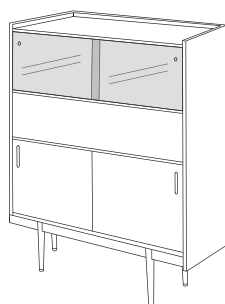

L'Enfilade  
Haute 1050

# Série de meubles

## COUSSINS

---

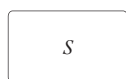

Coussin  
Rectangulaire S

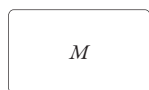

Coussin  
Rectangulaire M

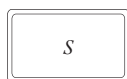

Coussin Rectangulaire S  
avec passepoil



Coussin Rectangulaire M  
avec passepoil

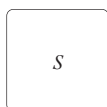

Coussin  
Carré S

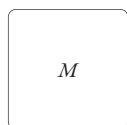

Coussin  
Carré M

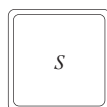

Coussin Carré S  
avec passepoil

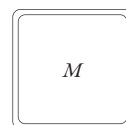

Coussin Carré M  
avec passepoil



Coussin  
Rond XS

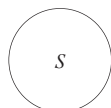

Coussin  
Rond S



Coussin Rond XS  
avec passepoil

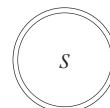

Coussin Rond S  
avec passepoil

## RIDEAUX

---

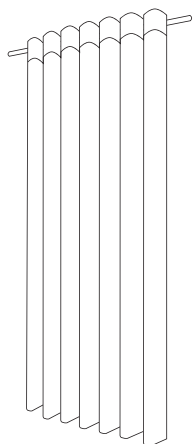

Type 1  
sur bande

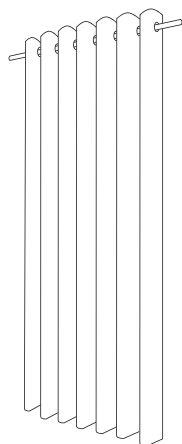

Type 2  
avec anneaux







# Contacts

## B2C

E [hello@366concept.com](mailto:hello@366concept.com)

M + 48 570 480 190

## B2B & ARCHITECTES

E [business@366concept.com](mailto:business@366concept.com)

M + 48 533 326 366

## BUREAU & SHOWROOM

E [hello@366concept.com](mailto:hello@366concept.com)

M + 48 570 480 190

W [366concept.com](http://366concept.com)

A Bagatela 10/5, 00-585 Warsaw, Poland

## PRESSE

E [pr@366concept.com](mailto:pr@366concept.com)

## MARKETING

E [marketing@366concept.com](mailto:marketing@366concept.com)

## FONDATEURS

Agata Górka

E [agata@366concept.com](mailto:agata@366concept.com)

M + 48 502 251 616

Maciek Cypryk

E [maciek@366concept.com](mailto:maciek@366concept.com)

## DIRECTION ARTISTIQUE

Agata Górka - 366 Concept

## CRÉDITS PHOTO

366 Concept - Furniture Icons

Rose & Grey: p. 57, p. 63

Si, par inadvertance, nous avons utilisé du matériel sans en faire mention, nous corrigerons cette omission dès que nous en serons informés.

Aucune partie de ce catalogue ne peut être reproduite sans l'autorisation écrite préalable de 366 Concept - Furniture Icons.

© 2023, 366 Concept - Furniture Icons. Tous droits réservés.



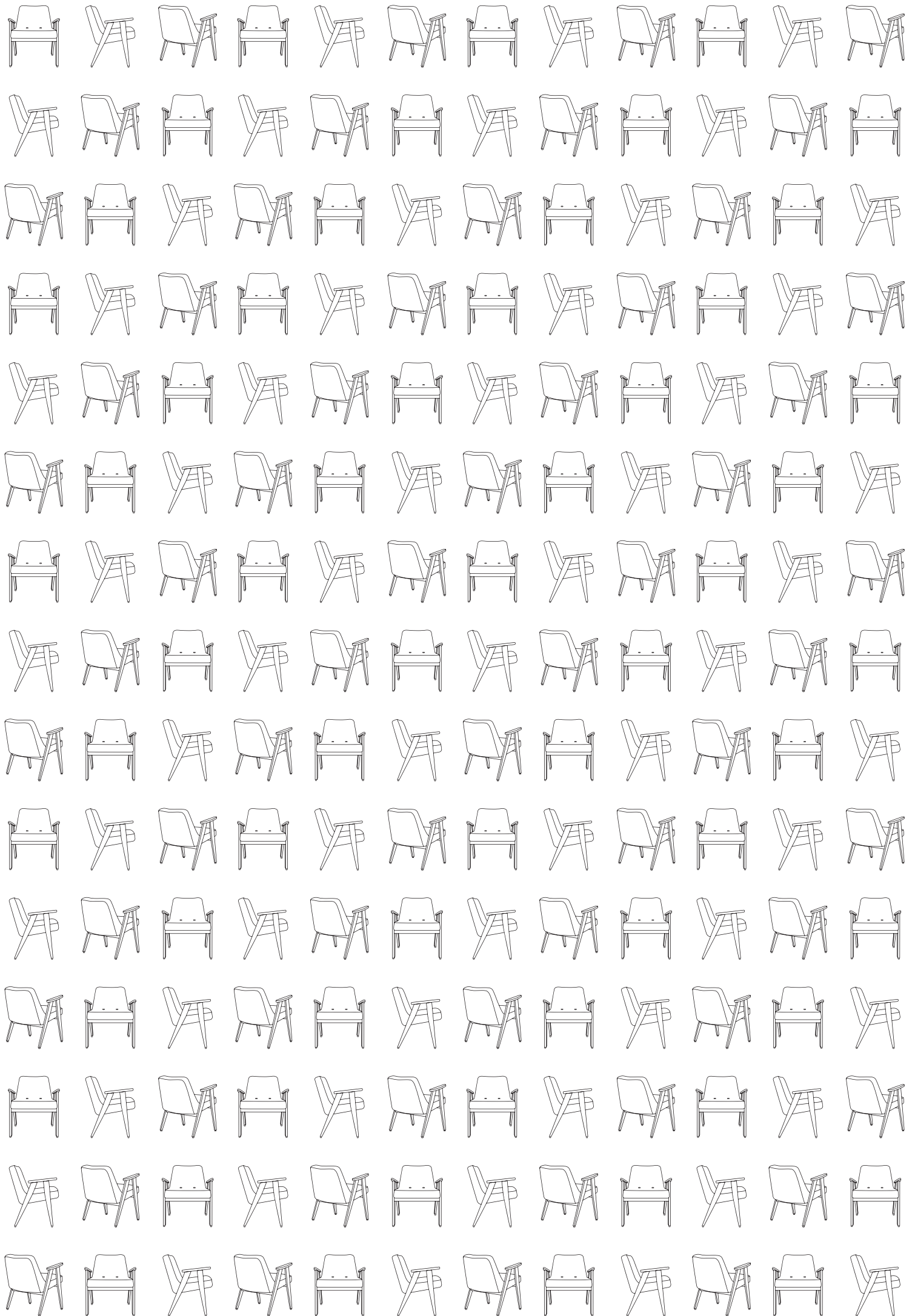



EDITOR & CREATOR  
*of MID-CENTURY ICONS*

