

iv Sastāvā: 2 gumijas dēļi, 2 koka dēļi. Instrukcijas: (1) savienojiet abus koka dēļus, izmantojot atbilstošās spraugas; (2) ievietojiet koka dēļus abu gumijas plāksņu atbilstošajās spraugās, līdz tie nofiksējas. **UZMANĪBU** Nav piemērots bērniem līdz 18 mēnešu vecumam un vecākiem par 48 mēnešiem. **UZMANĪBU** Nav piemērots bērniem, kas vecāki par 48 mēnešiem. Spēle var nebūt pietiekami spēcīga. Brīdinājumi: Produkts ir jāsamontē pieaugušajam, un tā klātbūtnē ir ieteicama. Nelietot kāpņu un durvju tuvumā. Izmantojiet rotaļlietu pareizi atbilstoši paredzētajam lietojumam. Pirms lietošanas pārbaudiet, vai rotaļlieta ir pareizi salikta. Nestāviet uz rotaļlietas. Materiālu tīrīšana: Tīriet tikai ar mitru drānu. Uzglabāt sausā vietā, prom no siltuma avotiem.

lt Rinkinyje yra: 2 guminės lentos, 2 medinės lentos. Instrukcijos: (1) sujunkite dvi medines lentas naudodami atitinkamus lizdus; (2) įkiškite medines lentas į atitinkamas dviejų guminių lentų angas, kol jos užsifiksuos. **DĖMESIO** Netinka vaikams iki 18 mėnesių ir vyresniems nei 48 mėnesių. **DĖMESIO** Netinka vyresniems nei 48 mėnesių vaikams. Žaidimas gali būti nepakankamai stiprus. Įspėjimai: Produktą turi surinkti suaugęs žmogus ir rekomenduojama jį turėti. Nenaudokite šalia laiptų ir durų. Naudokite žaislą teisingai pagal paskirtį. Prieš naudojimą patikrinkite, ar žaislas tinkamai surinktas. Nestovėkite ant žaislo. Medžiagų valymas: valykite tik drėgna šluoste. Laikyti sausoje vietoje, atokiau nuo šilumos šaltinių.

ro Conține: 2 plăci de cauciuc, 2 plăci de lemn. Instrucțiuni: (1) conectați cele două plăci de lemn folosind sloturile corespunzătoare; (2) introduceți plăcile de lemn în fantele corespunzătoare ale celor două plăci de cauciuc până se blochează. **ATENȚIE.** Nu este potrivit pentru copii sub 18 luni și peste 48 de luni. **ATENȚIE.** Nu este potrivit pentru copiii mai mari de 48 de luni. Este posibil ca jucul să nu fie suficient de puternic. Avertismente: Produsul trebuie asamblat de un adult și se recomandă prezentarea acestuia. Nu utilizați lângă scări și uși. Folosiți corect jucăria în conformitate cu utilizarea intenționată. Verificați dacă jucăria este asamblată corect înainte de utilizare. Nu stați pe jucărie. Curățarea materialelor: Curățați numai cu o cârpă umeză. A se păstra într-un loc uscat, departe de sursele de căldură.

sk Obsahuje: 2 gumené dosky, 2 drevené dosky. Pokyny: (1) spojte dve drevené dosky pomocou príslušných otvorov; (2) vložte drevené dosky do príslušných štrbín na dvoch gumených doskách, kým sa nezamknú. **POZOR.** Nie je vhodné pre deti mladšie ako 18 mesiacov a staršie ako 48 mesiacov. **POZOR.** Nie je vhodné pre deti staršie ako 48 mesiacov. Hra nemusí byť dostatočne silná. Upozornenia: Výrobok musí byť zostavený dospelou osobou a jeho prítomnosť sa odporúča. Nepoužívajte v blízkosti schodov a dverí. Hračku používajte správne podľa určeného použitia. Pred použitím skontrolujte, či je hračka správne zostavená. Nestojte na hračke. Čistenie materiálov: Čistite iba vlhkou handričkou. Skladujte na suchom mieste mimo zdrojov tepla.

sl Vsebuje: 2 gumijasti deski, 2 leseni deski. Navodila: (1) dve leseni plošči povežite z ustreznimi režami; (2) lesene plošče vstavite v ustrezne reže obeh gumijastih plošč, dokler se ne zaskočita. **POZOR.** Ni primerno za otroke, mlajše od 18 mesecev in starejše od 48 mesecev. **POZOR.** Ni primerno za otroke, starejše od 48 mesecev. Igra morda ni dovolj močna. Opozorila: Izdelek mora sestaviti odrasla oseba in njegova prisotnost je priporočljiva. Ne uporabljajte v bližini stopnic in vrat. Igračo uporabljajte pravilno glede na predvideno uporabo. Pred uporabo preverite, ali je igrača pravilno sestavljena. Ne stojte na igrači. Čiščenje materialov: Čistite samo z vlažno krpo. Shranjujte na suhem mestu stran od virov toplote.

Tavolo Erik



ERIK TABLE

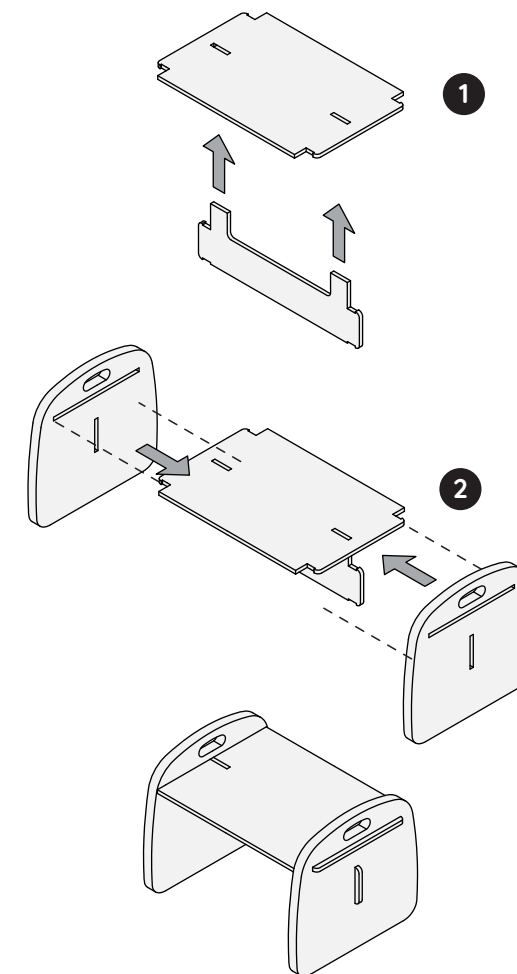

Importatore / Importer: **BLINDSPOT S.R.L.**
Via Giuseppe Prina 15, 20154 Milano (MI) Italy

Numero di serie / Serial Number: MEES-705013
Prodotto conforme a Direttiva 2009/48/CE

Prodotto di provenienza Extra-UE
Produttore/Manufacturer: Nuyi srl
Galicia 1150 depto 2A, Ciudad de Buenos Aires, Argentina

nuyi





it Contiene: 2 Tavole gomma, 2 tavole legno. Istruzioni: (1) collegare le due tavole di legno usando le apposite fessure; (2) inserire le tavole di legno nelle corrispondenti fessure delle due tavole di gomma fino a bloccare le stesse. **ATTENZIONE.** Non adatto ai bambini di età inferiore a 18 mesi e di età superiore ai 48 mesi. **ATTENZIONE.** Non adatto ai bambini di età superiore ai 48 mesi. Il gioco potrebbe risultare non sufficientemente resistente. Avvertenze: Il prodotto deve essere assemblato da un adulto e se ne raccomanda la presenza. Non utilizzare vicino a scale e porte. Usare il giocattolo correttamente secondo la destinazione d'uso. Verificare che il giocattolo sia assemblato correttamente prima dell'uso. Non salire in piedi sul giocattolo. Pulizia dei materiali: Pulire solo con un panno umidito. Conservare in luogo asciutto e lontano dalle fonti di calore.

en Contains: 2 rubber boards, 2 wooden boards. Instructions: (1) connect the two wooden boards using the appropriate slots; (2) insert the wooden boards into the corresponding slots of the two rubber boards until they lock. **ATTENTION.** Not suitable for children under 18 months and over 48 months. **ATTENTION.** Not suitable for children older than 48 months. The game may not be strong enough. Warnings: The product must be assembled by an adult and its presence is recommended. Do not use near stairs and doors. Use the toy correctly according to its intended use. Check that the toy is assembled correctly before use. Do not stand on the toy. Cleaning of materials: Clean only with a damp cloth. Store in a dry place away from heat sources.

es Contiene: 2 tablas de goma, 2 tablas de madera. Instrucciones: (1) conecte las dos tablas de madera usando las ranuras apropiadas; (2) inserte las tablas de madera en las ranuras correspondientes de las dos tablas de goma hasta que encajen. **ATENCIÓN.** No apto para menores de 18 meses y mayores de 48 meses. **ATENCIÓN.** No apto para niños mayores de 48 meses. Es posible que el juego no sea lo suficientemente fuerte. Advertencias: El producto debe ser ensamblado por un adulto y se recomienda su presencia. No lo use cerca de escaleras y puertas. Utilice el juguete correctamente de acuerdo con el uso previsto. Verifique que el juguete esté ensamblado correctamente antes de usarlo. No se pare sobre el juguete. Limpieza de materiales: Limpiar únicamente con un paño húmedo. Almacenar en un lugar seco alejado de fuentes de calor.

fr Contient: 2 planches en caoutchouc, 2 planches en bois. Instructions: (1) connectez les deux planches de bois en utilisant les fentes appropriées; (2) insérez les planches en bois dans les fentes correspondantes des deux planches en caoutchouc jusqu'à ce qu'elles se bloquent. **ATTENTION.** Ne convient pas aux enfants de moins de 18 mois et de plus de 48 mois. **ATTENTION.** Ne convient pas aux enfants de plus de 48 mois. Le jeu n'est peut-être pas assez puissant. Avertissements: Le produit doit être assemblé par un adulte et sa présence est recommandée. Ne pas utiliser près des escaliers et des portes. Utilisez le jouet correctement en fonction de son utilisation prévue. Vérifiez que le jouet est correctement assemblé avant utilisation. Ne vous tenez pas debout sur le jouet. Nettoyage des matériaux: Nettoyer uniquement avec un chiffon humide. Conserver dans un endroit sec à l'écart des sources de chaleur.

de Enthält: 2 Gummibretter, 2 Holzbretter. Anleitung: (1) verbinden Sie die beiden Holzbretter mit den entsprechenden Schlitzten; (2) Stecken Sie die Holzbretter in die entsprechenden Schlitzte der beiden Gummibretter, bis sie einrasten. **AUFMERKSAMKEIT.** Nicht geeignet für Kinder unter 18 Monaten und über 48 Monaten. **AUFMERKSAMKEIT.** Nicht geeignet für Kinder älter als 48 Monate. Das Spiel ist möglicherweise nicht stark genug. Warnungen: Das Produkt muss von einem Erwachsenen zusammengebaut werden und seine Anwesenheit wird empfohlen. Nicht in der Nähe von Treppen und Türen verwenden. Verwenden Sie das Spielzeug bestimmungsgemäß. Überprüfen Sie vor dem Gebrauch, ob das Spielzeug richtig zusammengebaut ist. Stehen Sie nicht auf dem Spielzeug. Materialreinigung: Nur mit einem feuchten Tuch reinigen. An einem trockenen Ort fern von Wärmequellen lagern.

pt Contém: 2 placas de borracha, 2 placas de madeira. Instruções: (1) conecte as duas placas de madeira usando os slots apropriados; (2) insira as placas de madeira nas ranhuras correspondentes das duas placas de borracha até que travem. **ATENÇÃO.** Não é adequado para crianças menores de 18 meses e maiores de 48 meses. **ATENÇÃO.** Não é adequado para crianças com mais de 48 meses. O jogo pode não ser forte o suficiente. Avisos: O produto deve ser montado por um adulto e sua presença é recomendada. Não use perto de escadas e portas. Use o brinquedo corretamente de acordo com o uso a que se destina. Verifique se o brinquedo está montado corretamente antes de usar. Não suba no brinquedo. Limpeza de materiais: Limpe apenas com pano úmido. Armazene em local seco e longe de fontes de calor.

pl Zawiera: 2 deski gumowe, 2 deski drewniane. Instrukcje: (1) połącz dwie drewniane deski za pomocą odpowiednich szczelin; (2) włóż drewniane deski w odpowiednie szczeliny dwóch gumowych desek, aż się zablokują. **UWAGA.** Nie nadaje się dla dzieci poniżej 18 miesięcy i powyżej 48 miesięcy. **UWAGA.** Nie nadaje się dla dzieci w wieku powyżej 48 miesięcy. Gra może nie być wystarczająco silna. Ostrzeżenia: Produkt musi być zmontowany przez osobę dorosłą i zaleca się jego obecność. Nie używaj w pobliżu schodów i drzwi. Używaj zabawki prawidłowo, zgodnie z jej przeznaczeniem. Przed użyciem sprawdź, czy zabawka jest prawidłowo złożona. Nie stawaj na zabawce. Czyszczenie materiałow: Czyścić tylko wilgotną szmatką. Przechowywać w suchym miejscu z dala od źródeł ciepła.

el Περιέχει: 2 σανίδες από καουτσούκ, 2 ξύλινες σανίδες. Οδηγίες: (1) συνδέστε τις δύο ξύλινες σανίδες χρησιμοποιώντας τις κατάλληλες υποδοχές. (2) εισάγετε τις ξύλινες σανίδες στις αντίστοιχες σχισμές των δύο λαστιχένιων σανίδων μέχρι να ασφαλισούν. **ΠΡΟΣΟΧΗ.** Δεν είναι κατάλληλο για παιδιά κάτω των 18 μηνών και άνω των 48 μηνών. **ΠΡΟΣΟΧΗ.** Δεν είναι κατάλληλο για παιδιά άνω των 48 μηνών. Το παιχνίδι μπορεί να μην είναι αρκετά δυνατό. Προειδοποιήσεις: Το προϊόν πρέπει να συναρμολογηθεί από ενήλικα και συνιστάται η παρουσία του. Μην το χρησιμοποιείτε κοντά σε σκάλες και πόρτες. Χρησιμοποιήστε το παιχνίδι σωστά σύμφωνα με την προβλεπόμενη χρήση του. Βεβαιωθείτε ότι το παιχνίδι έχει συναρμολογηθεί σωστά πριν από τη χρήση. Μην στέκεστε πάνω στο παιχνίδι. Καθαρισμός υλικών: Καθαρίστε μόνο με ένα υγρό πανί. Φυλάσσετε σε ξηρό μέρος μακριά από πηγές θερμότητας.

da Indeholder: 2 gummiplader, 2 træplader. Instruktions: (1) tilslut de to træplader ved hjælp af de relevante slots; (2) indsæt træpladerne i de tilsvarende slots på de to gummiplader, indtil de låses. **OPMÆRKSOMHED.** Ikke egnet til børn under 18 måneder og over 48 måneder. **OPMÆRKSOMHED.** Ikke egnet til børn ældre end 48 måneder. Spillet er muligvis ikke stærkt nok. Advarsler: Produktet skal samles af en voksen, og dets tilstedeværelse anbefales. Må ikke bruges i nærheden af trapper og døre. Brug legetøjet korrekt i henhold til dets tilsigtede anvendelse. Kontroller, at legetøjet er samlet korrekt inden brug. Stå ikke på legetøjet. Rengøring af materialer: Rengør kun med en fugtig klud. Opbevares på et tørt sted væk fra varmekilder.

fi Sisältää: 2 kumilautaa, 2 puulevyä. Ohjeet: (1) yhdistä kaksi puulevyä sopivilla urilla; (2) työnnä puulevyt kahden kumilevyn vastaaviin aukkoihin, kunnes ne lukittuvat. **HUOMIO.** Ei soveltu alle 18 kuukauden ja yli 48 kuukauden ikäisille lapsille. **HUOMIO.** Ei sovelly yli 48 kuukauden ikäisille lapsille. Peli ei ehkä ole tarpeeksi vahva. Varoitukset: Aikuisen on koottava tuote ja sen läsnäolo on suositeltavaa. Älä käyttää portaiden ja ovien lähellä. Käytä lelua oikein sen käyttötarkoituksen mukaisesti. Tarkista ennen käyttöä, että lelu on koottu oikein. Älä seiso lelun päällä. Materiaalien puhdistus: Puhdista vain kostealla liinalla. Säilytä kuivassa paikassa kaukana lämmönlähteistä.

sv Innehåller: 2 gummiplattor, 2 träskivor. Instruktions: (1) anslut de två träskivorna med lämpliga spår; (2) sätt in träskivorna i motsvarande spår på de två gummiplattorna tills de låses. **UPPMÄRKSAMHET.** Ej lämplig för barn under 18 månader och över 48 månader. **UPPMÄRKSAMHET.** Ej lämplig för barn äldre än 48 månader. Spelet kanske inte är tillräckligt starkt. Varningar: Produkten måste monteras av en vuxen och dess närvaro rekommenderas. Använd inte nära trappor och dörrar. Använd leksaken korrekt enligt den avsedda användningen. Kontrollera att leksaken är korrekt monterad före användning. Stå inte på leksaken. Rengöring av material: Rengör endast med en fuktig trasa. Förvara på en torr plats bort från värmekällor.

no Inneholder: 2 gummiplater, 2 treplater. Instruksjoner: (1) koble de to trebordene med de riktige sporene; (2) sett inn treplatene i de tilsvarende sporene på de to gummiplatene til de låses. **MERK FØLGENDE.** Ikke egnet for barn under 18 måneder og over 48 måneder. **MERK FØLGENDE.** Ikke egnet for barn eldre enn 48 måneder. Spillet er kanskje ikke sterkt nok. Advarsler: Produktet må settes sammen av en voksen, og dets tilstedeværelse anbefales. Ikke bruk i nærheten av trapper og dører. Bruk leken riktig i henhold til den tiltenkte bruken. Kontroller at leken er riktig montert før bruk. Ikke stå på leken. Rengjøring av materialer: Rengjør bare med en fuktig klut. Oppbevares på et tørt sted vekk fra varmekilder.

nl Bevat: 2 rubberen planken, 2 houten planken. Instructies: (1) verbind de twee houten planken met behulp van de juiste sleuven; (2) steek de houten planken in de overeenkomstige sleuven van de twee rubberen planken totdat ze vastklikken. **AANDACHT.** Niet geschikt voor kinderen jonger dan 18 maanden en ouder dan 48 maanden. **AANDACHT.** Niet geschikt voor kinderen ouder dan 48 maanden. Het spel is misschien niet sterk genoeg. Waarschuwingen: Het product moet door een volwassene worden gemonteerd en de aanwezigheid ervan wordt aanbevolen. Niet gebruiken in de buurt van trappen en deuren. Gebruik het speelgoed op de

juiste manier volgens het beoogde gebruik. Controleer voor gebruik of het speelgoed correct is gemonteerd. Ga niet op het speelgoed staan. Reiniging van materialen: Alleen reinigen met een vochtige doek. Bewaar op een droge plaats uit de buurt van warmtebronnen.

tr İçincediler: 2 kauçuk tahta, 2 ahşap tahta. Talimatlar: (1) iki ahşap levhayı uygun yuvaları kullanarak bağlayın; (2) Ahşap levhaları, kiilitlenene kadar iki lastik levhanın karşılık gelen yuvalarına sokun. **DİKKAT.** 18 aydan küçük ve 48 aydan büyük çocuklar için uygun değildir. **DİKKAT.** 48 aydan büyük çocuklar için uygun değildir. Oyun yeterince güçlü olmayabilir. Uyarılar: Ürün bir yetişkin tarafından monte edilmelidir ve bulunması tavsiye edilir. Merdiven ve kapıların yakınında kullanmayınız. Oyuncuğu, kullanım amacına göre doğru şekilde kullanın. Kullanmadan önce oyuncuğun doğru şekilde monte edildiğini kontrol edin. Oyuncuğun üzerinde durmayın. Malzemelerin temizliği: Sadece nemli bir bezle temizleyiniz. Isı kaynaklarından uzakta kuru bir yerde saklayın.

bg Съдържа: 2 гумени дъски, 2 дървени дъски. Инструкции: (1) свържете двете дървени дъски, като използвате съответните слотове; (2) поставете дървените дъски в съответните слотове на двете гумени дъски, докато се заключат. **ВНИМАНИЕ.** Не е подходящ за деца под 18 месеца и над 48 месеца. **ВНИМАНИЕ.** Не е подходящ за деца над 48 месеца. Играта може да не е достатъчно силна. Предупреждения: Продуктът трябва да бъде сглобен от възрастен и се препоръчва неговото присъствие. Не използвайте в близост до стълби и врати. Използвайте играчката правилно според предназначението ѝ. Преди употреба проверете дали играчката е сглобена правилно. Не заставяйте на играчката. Почистяване на материали: Почистявайте само с влажна кърпа. Съхранявайте на сухо място, далеч от източници на топлина.

hr Sadržaj: 2 gumene ploče, 2 drvene ploče. Upute: (1) spojite dvije drvene ploče pomoću odgovarajućih utora; (2) umetnite drvene ploče u odgovarajuće utore na dvije gumene ploče dok se ne zaključaju. **PAŽNJA.** Nije prikladno za djecu mlađu od 18 mjeseci i iznad 48 mjeseci. **PAŽNJA.** Nije prikladno za djecu stariju od 48 mjeseci. Igra možda nije dovoljno jaka. Upozorenja: Proizvod mora sastaviti odrasla osoba i preporučuje se njegovo prisustvo. Ne koristiti u blizini stepenica i vrata. Pravilno koristite igračku prema namjeni. Prije uporabe provjerite je li igračka pravilno sastavljena. Nemojte stajati na igrački. Čišćenje materijala: Čistite samo vlažnom krpom. Čuvati na suhom mjestu dalje od izvora topline.

cz Obsahuje: 2 gumové desky, 2 dřevěné desky. Pokyny: (1) spojte dvě dřevěné desky pomocí příslušných slotů; (2) zasuňte dřevěné desky do odpovídajících štěrbin obou gumových desek, dokud se ne zamknou. **POZORNOST.** Není vhodné pro děti do 18 měsíců a nad 48 měsíců. **POZORNOST.** Není vhodné pro děti starší 48 měsíců. Tato hra nemusí být dostatečně silná. Varování: Výrobek musí být sestaven dospělou osobou a jeho přítomnost se doporučuje. Nepoužívejte v blízkosti schodiště a dveří. Používejte hračku správně podle jejího zamýšleného použití. Před použitím zkontrolujte, zda je hračka správně sestavena. Nestůjte na hračce. Čištění materiálů: Čištěte pouze vlhkým hadříkem. Skladujte na suchém místě mimo zdroje tepla.

et Sisaldab: 2 kummiplaati, 2 puitlauda. Juhised: (1) ühendage kaks puitplaati vastavate pilude abil; (2) sisestage puitplaadid kahe kummiplaadi vastavatesse piludesse, kuni need lukustuvad. **TÄHELEPANU.** Ei sobi alla 18 kuu vanustele ja üle 48 kuu vanustele lastele. **TÄHELEPANU.** Ei sobi lastele, kes on vanemad kui 48 kuud. Mäng ei pruugi olla piisavalt tugev. Hoiatused: Toote peab kokku panema täiskasvanu ja selle olemasolu on soovitatav. Ärge kasutage treppide ja uste lähedal. Kasutage mänguasja õigesti vastavalt ettenähtud kasutusele. Enne kasutamist kontrollige, kas mänguasja on õigesti kokku pandud. Ärge seiske mänguasja peal. Materjalide puhastamine: Puhastage ainult niiske lapiga. Hoida kuivas kohas, eemal soojusallikatest.

hu Tartalmaz: 2 gumitáblát, 2 fa deszkát. Utasítások: (1) csatlakoztassa a két falapot a megfelelő rések segítségével; (2) illesse be a falapokat a két gumilap megfelelő nyílásába, amíg be nem kattannak. **FIGYELEM.** Nem alkalmas 18 hónap alatti és 48 hónapostól fiatalabb gyermekek számára. **FIGYELEM.** Nem alkalmas 48 hónapostól idősebb gyermekek számára. Lehet, hogy a játék nem elég erős. Figyelmeztetések: A termék felnőttek kell összeszerelnie, és jelenléte ajánlott. Ne használja lépcsők és ajtók közelében. A játékot rendeltetészerűen használja. Használhat előtt ellenőrizze, hogy a játék megfelelően van-e összeszerelve. Ne álljon a játékra. Anyagok tisztítása: Csak nedves ruhával tisztítsa. Tárolja száraz helyen, hőforrásoktól távol.