

## NEEN/PES

Transpallet elettrico con portata **1500 kg**.  
Macchina con design compatto e leggero adatta per movimentazioni in spazi ristretti. È utile per coloro che vogliono migliorare in qualità utilizzando sempre meno il transpallet manuale. Il telaio moderno e robusto garantisce integrità e forza strutturale.

## Pesatore elettrico completo di sistema di pesatura e stampa

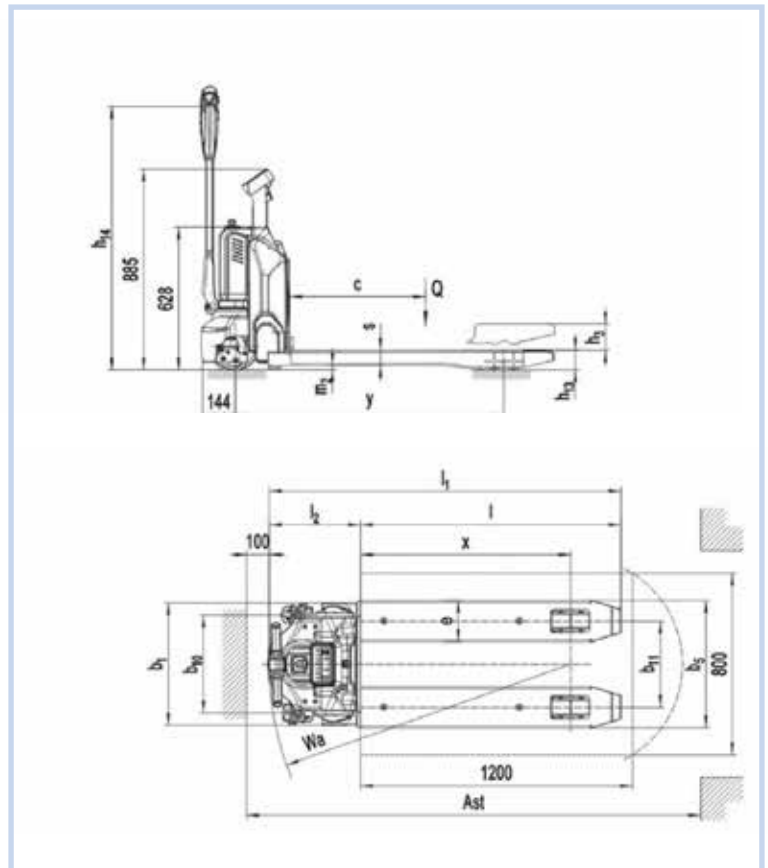

NEEN/PES



Modello		<b>NEEN/PES</b>
Trazione		Batteria
Traslazione		Elettrica
Sollevamento		Elettrico
Tipo		Uomo a terra
Portata	<b>Q ( Kg )</b>	<b>1500</b>
Distanza centro di carico	C ( mm )	600
Distanza corpo macchina forche	X ( mm )	928
Interasse	Y ( mm )	1183
Peso	( Kg )	180
Asse i carico /pieno carico	( Kg )	427/1208
Asse di carico /vuoto	( Kg )	121/59
Ruote		Poliuretano
Dimensione ruota	D x W ( mm )	210 x 70
Dimensione rullo	D x w ( mm )	80 x 93
Ruota pivotante	D x w ( mm )	80 x 30
Distanza centro ruote pivotanti	b10 ( mm )	430
Distanza centro rulli	b11 ( mm )	380
Altezza sollevamento	h3 ( mm )	200
Altezza manico pos. Guida min/max	h 4 ( mm )	740/1162
Altezza minima forche	h13 ( mm )	88
Lunghezza totale	b ( mm )	1560
Distanza corpo forche	l1 ( mm )	410
Larghezza totale	b1 ( mm )	540
Dimensione forche	a/la/lu ( mm )	62/182/1150
Larghezza esterna forche	b5 ( mm )	562
Altezza forche sollevate	m2 ( mm )	21
Larghezza corridoio pallet 800*1200	Ast ( mm )	2000
Raggio di sterzata	Wa ( mm )	1387
Velocità avanzamento carico / scarico	Km/s	4.2/4.4
Velocità di sollevamento car / scar	m/s	0.015/0.022
Velocità di discesa car / scar	m/s	0.05/0.04
Pendenza massima car/scar	%	6/16
Freno di servizio		Elettromagnetico
Motore trazione s2 60 min	Kw	0.65
Motore sollevamento s3 15%	Kw	0.5
Batteria in acc. A din 43 531/35/36 a b c no		no
Voltaggio batteria capacità nominale		
V/Ah		24V/20
Peso batteria	Kg	4.6
Consumo energia	KWh/h	0.19
Motore		DC
Livello del suono	db (a)	< 70
Carica batterie		esterno

