

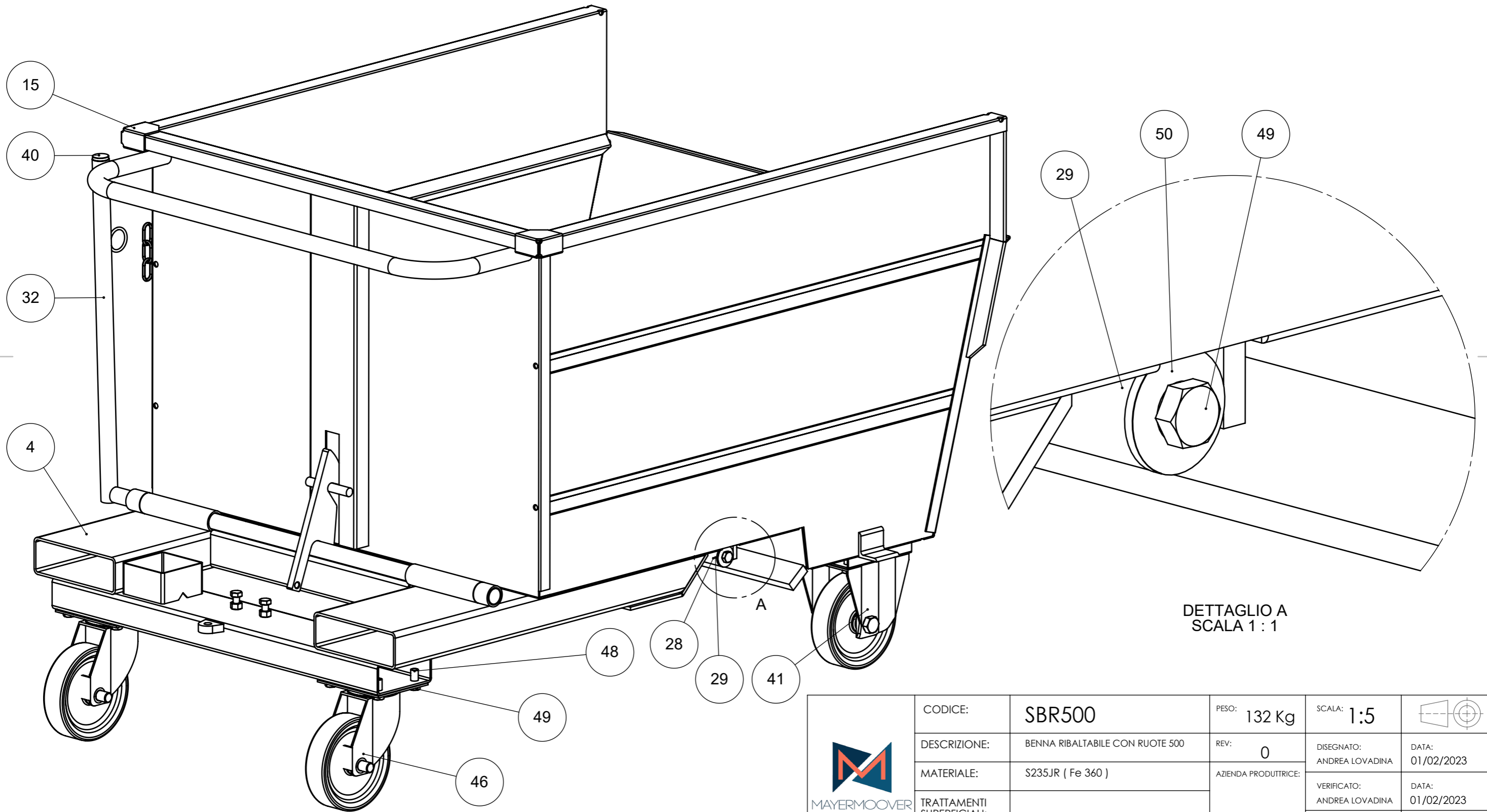

**RICHIUDERE LA BENNA E ASSICURARSI CHE IL GANCIO SIA ANCORATO
E IL MOSCHETTONE DI SICUREZZA AGGANCIATO ALLA LEVA.**



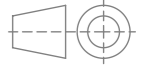
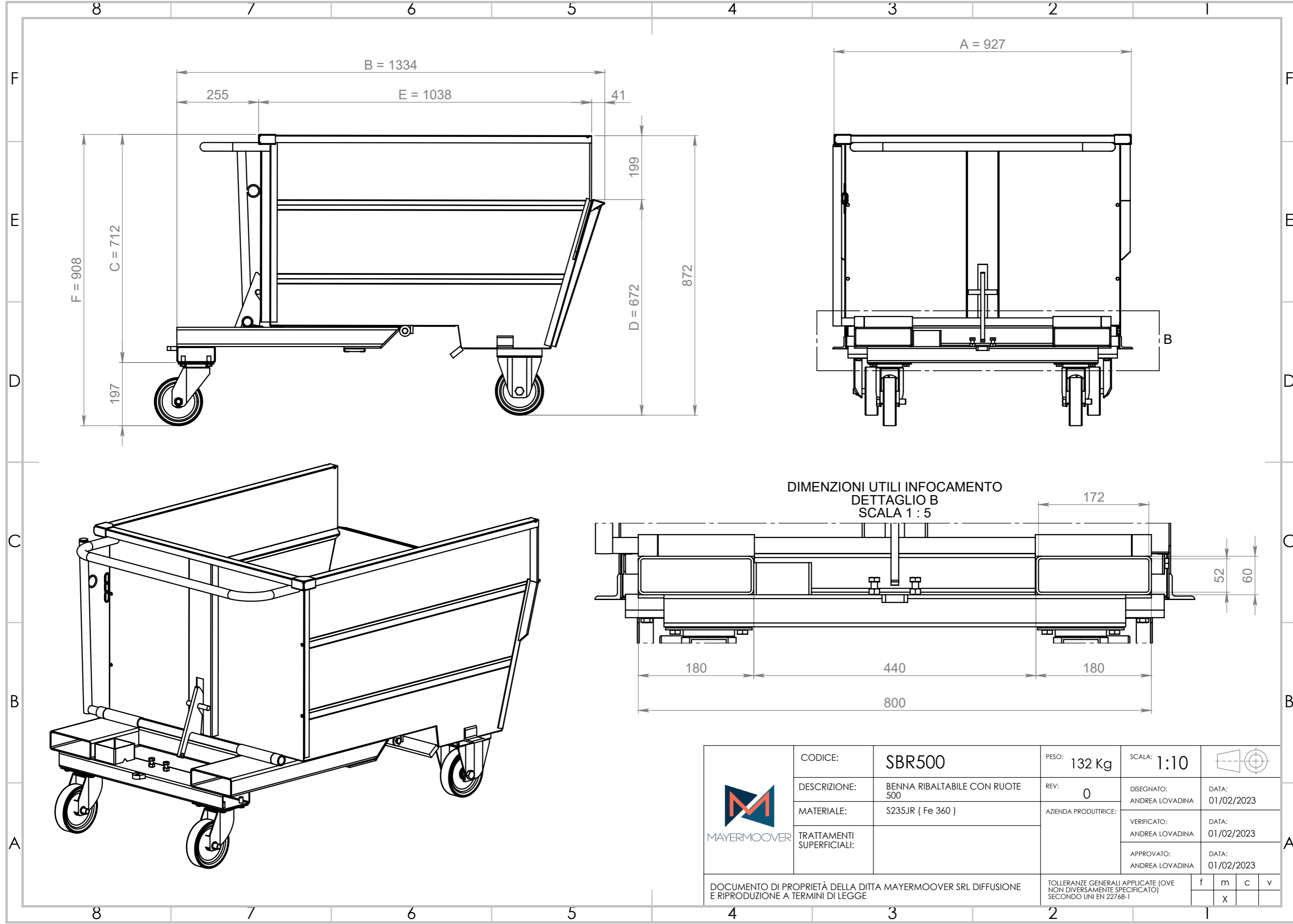

DETTAGLIO A
SCALA 1 : 1

 MAYERMOOVER	CODICE:	SBR500	PESO:	132 Kg	SCALA:	1:5				
	DESCRIZIONE:	BENNA RIBALTABILE CON RUOTE 500	REV:	0	DISEGNATO:	ANDREA LOVADINA		DATA:	01/02/2023	
	MATERIALE:	S235JR (Fe 360)	AZIENDA PRODUTTRICE:							
	TRATTAMENTI SUPERFICIALI:									
DOCUMENTO DI PROPRIETÀ DELLA DITTA MAYERMOOVER SRL DIFFUSIONE E RIPRODUZIONE A TERMINI DI LEGGE			TOLLERANZE GENERALI APPLICATE (OVE NON DIVERSAMENTE SPECIFICATO) SECONDO UNI EN 22768-1				f	m	c	v
								X		



DIMENSIONI UTILI INFOCAMENTO
 DETTAGLIO B
 SCALA 1 : 5

 MAYERMOOVER	CODICE:	SBR500	PESO:	132 Kg	SCALA:	1:10		
	DESCRIZIONE:	BENNA RIBALTABILE CON RUOTE 500	REV:	0	DISEGNATO:	ANDREA LOVADINA		DATA:
	MATERIALE:	S235JR (Fe 360)	AZIENDA PRODUTTRICE:		VERIFICATO:	ANDREA LOVADINA	DATA:	01/02/2023
	TRATTAMENTI SUPERFICIALI:		APPROVATO:	ANDREA LOVADINA	DATA:	01/02/2023		

DOCUMENTO DI PROPRIETÀ DELLA DITTA MAYERMOOVER SRL DIFFUSIONE E RIPRODUZIONE A TERMINI DI LEGGE

TOLLERANZE GENERALI APPLICATE (OVE NON DIVERSAMENTE SPECIFICATO) SECONDO UNI EN 22768-1

f	m	c	v
	X		