



**COSMOPOLITAN
VWRP-4200
8-IN-1 Turntable Music Center**



Instruction Manual

Please read carefully before use and keep for future reference

WARNING



CAUTION: To reduce the risk of fire or electric shock, do not expose this appliance to rain or moisture.

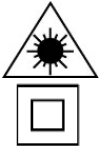

WARNING: Invisible laser radiation when open and interlock failed or defeated. Avoid direct exposure to laser beam.

This equipment is a Class II or double insulated electrical appliance. It has been designed in such a way that it does not require a safety connection to electrical earth.

Important Safety Instructions

1. Read these instructions – All the safety and operating instructions should be read before this product is operated.
2. Keep these instructions – The safety and operating instructions should be retained for future reference.
3. Heed all warnings – All warnings on the appliance and in the operating instructions should be adhered to.
4. Follow all instructions – All operating and use instructions should be followed.
5. Do not use this apparatus near water – The appliance should not be used near water or moisture – for example, in a wet basement or near a swimming pool, and the like.
6. Clean only with a dry cloth.
7. Do not block any ventilation openings. Install in accordance with the manufacturer's instructions.
8. Do not install near any heat sources such as radiators, heat registers, stoves, or other apparatus (including amplifiers) that produce heat.
9. Protect the power cord from being walked on or pinched particularly at the plugs, power outlets, and at the point where they exit from the apparatus.
10. Only use attachments/accessories specified by the manufacturer.
11. Use only with the cart, stand, tripod, bracket, or table specified by the manufacturer, or sold with the apparatus. When a cart or rack is used, use caution when moving the cart/apparatus combination to avoid injury from tip-over.
12. Unplug the apparatus during lightning storms or when unused for long periods of time.
13. Refer all servicing to qualified personnel. Servicing is required when the apparatus has been damaged in any way, such as power supply cord or plug is damaged, liquid has been spilled or objects have fallen into the apparatus has been exposed to rain or moisture, does not operate normally, or has been dropped.
14. The mains plug is used as disconnect device, the disconnect device shall remain readily operable.
15. **WARNING:** To reduce the risk of fire or electric shock, do not expose this apparatus to rain or moisture. The apparatus shall not be exposed to dripping or splashing and that no objects filled with liquids, such as vases, shall not be placed on apparatus.
16. The use of the equipment in moderate climate.
17. The ventilation should not be impeded by covering the ventilation openings with items, such as newspapers, tablecloths, curtains, etc.
18. Do not place open flame sources, such as lighted candles, on the apparatus.
19. The symbol with  indicates AC voltage.
20. **CAUTION,** These servicing instructions are for use by qualified service personnel only. To reduce the risk of electric shock do not perform any servicing other than that contained in the operating instructions unless you are qualified to do so.



This lightning flash with arrowhead symbol within an equilateral triangle is intended to alert the user to the presence of non-insulated "dangerous voltage" within the product's enclosure that may be of sufficient magnitude to constitute a risk of electric shock. Warning: To reduce the risk of electric shock, do not remove cover (or back) as there are no user-serviceable parts inside. Refer servicing to qualified personnel. The exclamation point within and equilateral triangle is intended to alert the user to the presence of important operating and maintenance instructions in the literature accompanying the appliance.



TABLE OF CONTENTS

FEATURES	3
SPECIFICATIONS.....	3
PRODUCT OVERVIEW	4
SET UP & BASIC OPERATION	6
COPYING/ENCODING INSTRUCTIONS	12
TROUBLESHOOTING GUIDE.....	16
MAINTENANCE	17
FCC NOTICE	19
CAUTION ON MODIFICATION.....	20
SUPPORT	20

FEATURES

The Cosmopolitan 8-in-1 Music Center features a uniquely Retro Design with a Metal Front Panel and Wood Sides. The built in 3-Speed Turntable, CD & Cassette Player, and AM/FM Radio are ready to play all your favorite songs! The Dual Bluetooth feature allows streaming of your vinyl records to an external Bluetooth Speaker or plays music from your Smart Device through the Cosmopolitan's built in Speakers. Placing a thumb Drive into the USB Slot allows Recording and Playback from your Albums, CD's, or Cassette.

- 3-Speed record player will play 33 1/3, 45, 78 RPM records
- Bluetooth® In connectivity allows you to stream music from another source up to 33 feet away
- Bluetooth® Out Connectivity allows you to stream vinyl playback through any external Bluetooth Speaker
- CD/MP3/Cassette Player
- USB Input for Playback & One Touch Recording of your favorite Music
- AM/FM Radio
- Includes a 3.5mm Aux Input, Headphone Jack, & RCA Output for additional connectivity options
- Built in Stereo Speakers for playback convenience

SPECIFICATIONS

Product Name	COSMOPOLITAN (8-IN-1 Turntable Music Center)
Turntable Speed	33 1/3, 45, 78 RPM
FM Frequency Range	87.5 to 108 MHz
FM Station Memory	Up to 20
AM Frequency Range	520 to 1710 KHz
AM Station Memory	Up to 10
Bluetooth® Version	V5.0
Bluetooth® Frequency	2.40 GHz
Bluetooth® Operating Distance	Up to 33 Feet (10 Meters)*
Input	Aux In, USB, SD Memory Card
Output	Line Out
Built-in Speakers	2" x 2
Speaker Output Power	5W x 2
Power Source	AC 100-240V 50-60Hz
Accessories Included	UL Approved Adaptor, Remote Control, User Manual, Quick Set Up Guide

*Distance may vary depending on any objects or interference between devices.

SPECIFICATIONS AND ACCESSORIES ARE SUBJECT TO CHANGE WITHOUT NOTICE

PRODUCT OVERVIEW

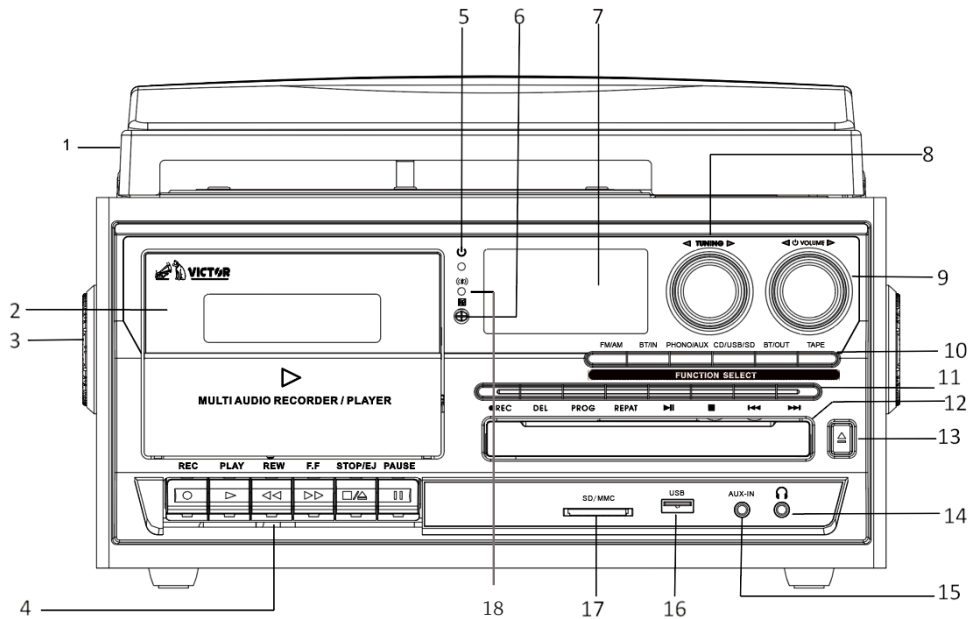

- | | |
|--|--|
| <ul style="list-style-type: none"> 1) Dust Cover 2) Cassette Door 3) Speaker 4) Cassette Buttons 5) Power Led Indicators 6) IR Remote Receiver 7) LCD Display Screen 8) Tuning Knob 9) Power Switch & Volume Knob | <ul style="list-style-type: none"> 10) Function Selector Button (FM/AM, BT/IN, PHONO/AUX, CD/USB/SD, BT/OUT, TAPE) 11) CD/USB/SD Play-Back Control Button 12) Disk Tray Door 13) CD-ROM Open/close button 14) 3.5mm headphone socket 15) Auxiliary input 16) USB socket 17) SD/MMC card slot 18) BT/OUT Led Indicator |
|--|--|

PHONOGRAPH

- 19) 45 RPM adaptor
- 20) Lift lever
- 21) Auto stop control
- 22) Tone arm lock
- 23) Speed selector (33/45/78 RPM)
- 24) Tone arm

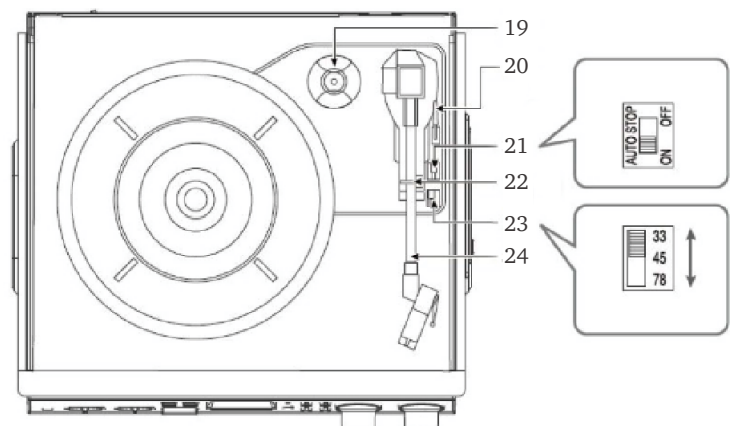

BACK PANEL

- 25) RCA Line out jack
- 26) FM wire antenna
- 27) DC power jack

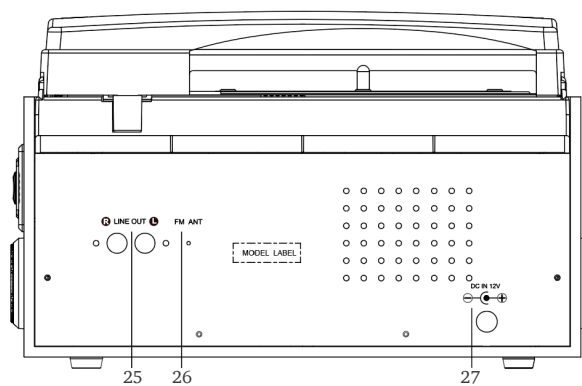

REMOTE CONTROL

- 28) Power STANDBY/ON
- 29) Mode: FM/AM, BT/IN, PHONO/AUX, CD/USB/SD, TAPE
- 30) CD/USB/SD Repeat one/all
- 31) CD/USB/SD Skip down, RADIO preset skip down
- 32) STOP
- 33) Record: Phono to USB/SD encoding. CD to USB/SD encoding
- 34) Volume down
- 35) Mute
- 36) Volume up
- 37) CD MP3/USB/SD Folder up select, AM/FM Radio Tuning up
- 38) CD MP3/USB/SD Folder down select, AM/FM Radio Tuning down
- 39) Play/Pause button
- 40) CD/USB/SD Skip up, RADIO preset skip up
- 41) BT/OUT

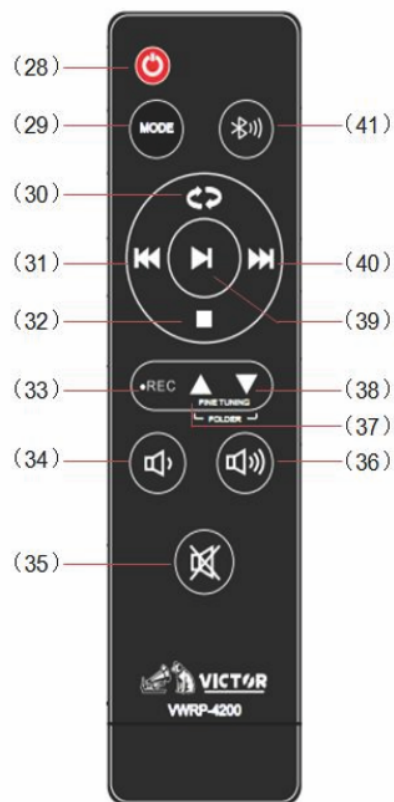

SET UP & BASIC OPERATION

Unpacking and Setup

- 1) Carefully remove the unit from the display carton and remove all packing material from the unit.
- 2) Unwind the AC power adaptor and extend it to its full length.
- 3) Unwind the FM Antenna wire and extend it to its full length.
- 4) Place the unit on a stable, level surface, convenient to an AC outlet, out of direct sunlight, and away from sources of excess heat, dust, moisture, humidity or strong magnetic fields.
- 5) Remove the opaque white plastic stylus cover from the phonograph stylus by sliding it forward and down.
- 6) Discard the stylus cover
- 7) Remove the twist-tie that was used to secure the tone arm during shipment.
- 8) Release the tone arm lock lever.
- 9) Connect the plug to your AC outlet.

Power Source

This product is designed to operate on 100-240V 50-60Hz AC Connection only. Attempting to operate this system from any other power source may cause damage to the system, and such damage is not covered by your warranty.

Protect your Furniture

This model is equipped with non-skid rubber 'feet' to prevent the product from moving when you operate the controls. These 'feet' are made from non-migrating rubber material specially formulated to avoid leaving any marks or stains on your furniture. However certain types of oil-based furniture polishes, wood preservatives, or cleaning sprays may cause the rubber 'feet' to soften and leave marks or a rubber residue on the furniture. To prevent any damage to your furniture we strongly recommend that you purchase small self-adhesive felt pads, available at hardware stores and home improvement centers everywhere, and apply these pads to the bottom of the rubber 'feet' before you place the product on fine wooden furniture.

Bluetooth® In Operation

- 1) While playing audio on the VWRP-4200 device, press BT/IN button
- 2) Turn on the external device to receive Bluetooth® audio signals
- 3) Find the name of "VICTOR VWRP-4200" and connect to the device
- 4) After the Bluetooth® device is connected successfully, the "BT" text on the VWRP-4200 LC display screen will change from flashing to steady on.

Bluetooth® Out Operation

Transmit the audio signal from the unit via BT/OUT:

- 1) When the host plays the audio, press BT/OUT buttons
- 2) Turn on the device to receive Bluetooth® audio signals
- 3) Then automatically connects to VICTOR VWRP-4200. (Note: some receiving devices need to click the link to receive the audio signal transmitted by VICTOR VWRP-4200)
- 4) After the Bluetooth® device is connected successfully, the emission indicator light on the host panel will change from shining to steady on

Playing Audio from USB/SD Card

The system is able to decode and playback all MP3/WMA files stored in the memory media connected to the USB port or SD/MMC card slot.

- 1) Tap the POWER/VOLUME knob to turn the equipment on.
- 2) Following the illustration below, insert a USB device face up into the USB port, making sure it is fully inserted. Alternatively, insert a memory card in the direction of the arrow (as shown on the label next to the memory card slot), making sure to insert it straight without bending.
- 3) Set the function selector to USB/SD mode. (If you have both a USB device and a memory card inserted, press the MODE button to toggle between USB and SD mode.) The system will start reading the storage medium automatically after mode selection and will display the total number of folders and MP3/WMA files.
- 4) The system will then start audio playback from the media storage device (USB or SD card) automatically.

IMPORTANT: Connecting the USB device upside down or backwards could damage the audio system or storage media (USB drive, SD or MMC card). Check to ensure the direction is correct before connection.



USB/SD Playback controls

- **PLAY/PAUSE:** Press this button once to stop playing, press it again to continue.
- **STOP:** Press this button to stop audio playback, the display will then show the total number of MP3/WMA files.

- SKIP UP: Press this button once to play the next file, press and hold this button to fast forward through the files/tracks.
- SKIP DOWN: Press this button once to play the previous file, press and hold this button to fast reverse through the files/tracks.
- REPEAT CD/USB/SD Playback: press and hold this button to one & All repeatedly

Removing the USB device / SD card

- First move the function selector to another mode (tuner, phono, tape), then tap the POWER/VOLUME knob to turn off the power.
- To remove a USB device, pull it out of the USB port.
- To remove a memory card, press the memory card inwards and then release it. The card will be released (partially ejected) and you can remove it by hand.

Important Notes

- The system can only detect and read files in MP3/WMA format via the USB port or SD card slot.
- You can connect an MP3 player to the system via the USB port, however, some MP3 players may not be able to play via the USB socket. This is due to variances in the MP3 encoding format; it is not a malfunction of the system. There are numerous USB and SD device producers and their products vary in solution and format. We therefore cannot guarantee that this unit will support all USB and SD devices from every brand.
- This system supports SD cards up to 8GB.
- MP3 / WMA track format requirements:
 - MP3 bit rate: 32 kbps~256 kbps;
 - WMA bit rate: 32 kbps ~ 320 kbps.

Programming MP3/WMA Tracks for Playback

Up to 99 tracks can be programmed for MP3 / WMA file playback in any order. Before programming, however, be sure the system is in STOP mode.

- 1) Set the function selector to USB/SD mode, then press the stop ■ button.
- 2) Press the program PROG button, MEM will be flashing on the LC display, and it will indicate the program number and digits for the track number to be programmed.
- 3) Press the skip up ►► or skip down ◄◄ button to select a desired track.
- 4) Press the program PROG button to store the track into the memory.
- 5) Repeat steps 3 and 4 to enter additional tracks into the memory.
- 6) When all desired tracks have been programmed, press the PLAY/PAUSE ► button to play the tracks in the assigned order.
- 7) To cancel programming, press the STOP button ■ twice.

Using the CD Player

- 1) Tap the POWER/VOLUME knob to turn the equipment on.

- 2) Press the CD eject switch, to open the disk tray door.
- 3) Place the CD face up, making sure it is fully placed.
- 4) Press the CD eject switch again to close the disk tray door.
- 5) To play a different piece on the record, Press the skip up **▶▶** or skip down **◀◀** button to select the desired piece.
- 6) To adjust the volume level, turn the volume knob to the right or left.

Listening to the Radio

- 1) Tap the POWER/VOLUME knob to turn the equipment on.
- 2) Use the function selector to select TUNER mode.
- 3) Use the radio band selector to select the desired band (AM, FM).
- 4) Turn the tuning knob left or right to find the radio station.
- 5) Repeat the above step until your desired radio station is found.
- 6) Adjust the volume knob to your desired volume level.
- 7) AM reception: the receiver has a built-in AM bar antenna. If reception is weak, slightly rotate or reposition the unit to improve AM reception.
- 8) FM reception: the receiver has a built-in FM wire antenna hanging at the rear cabinet. For best reception, completely unravel and extend this wire.
- 9) FM-Stereo: receiving stereo programs. Once a stereo signal is received, the ST icon will light up on the display.
- 10) When you have finished listening to the radio, tap the POWER/VOLUME knob to switch the unit off. Unplug it from the power supply if you are not going to use it for a while
- 11) Press the play button **▶** continuously for 3 seconds will automatically search and save radio stations.
- 12) To play a stored radio station, press the skip up **▶▶** or skip down **◀◀** button to select the radio station program you want.
- 13) Press the up and down button continuously for 3 seconds to search up or down radio station.

Using the Record Player (Phono Operation)

- 1) Open the dust cover and tap the POWER/VOLUME knob to turn the equipment on.
- 2) Use the function selector to select PHONO mode.
- 3) Set the speed selector to the appropriate position: 33, 45 or 78 RPM, depending on the record to be played.
- 4) Set the auto stop control to ON if you want the turntable to stop when it reaches the end of the record. If the switch is set to OFF, the turntable will continue turning at the end of the record.
- 5) Place the record on the turntable (use the 45 RPM adaptor, if required).
- 6) Move the lift lever towards the back to raise the tone arm from the arm park, then slowly move the arm to the record. The turntable will start rotating.
- 7) Move the lift lever forward, the tone arm will gently drop onto the record and playback will start.
- 8) To stop playback, move the lift lever back to raise the tone arm. The turntable will still be rotating but the record will stop playing.

- 9) To play a different piece on the record, move the lift lever towards the back, move the raised tone arm to the start of the piece and then move the lift lever towards the front to lower the tone arm and start playback.
- 10) To adjust the volume level, turn the volume knob to the right or left.
- 11) At the end of the record, move the lift lever back to raise the tone arm and move it back to the tone arm park, and then move the lift lever forward to lower the arm onto its rest.
- 12) Alternatively, manually lift the tone arm off the record and return it to the arm rest.
- 13) When you have finished playing records, engage the tone arm lock to protect it from accidental movement.
- 14) Tap the POWER/VOLUME knob to switch the unit off. Unplug it from the power supply if you are not going to use it for a while.

NOTE: Should your record stop before the last track finishes, set the auto stop control to OFF. Your record will now play to the end, but you will have to stop the turntable rotation manually. (Return the tone arm to its rest manually and if the turntable is still rotating, switch off the unit by the volume control knob. Then set the auto stop control back to ON.)

Listening to an External Device Connected with AUX Input

- 1) Tap the POWER/VOLUME knob to turn the equipment on.
- 2) Use the function selector to select PHONO/AUX mode, then connect the external audio device (such as a CD player) to the AUX IN socket at the front of the equipment. The audio signal from the external audio device will now be played through the system.
- 3) If an external audio device is connected to the AUX IN socket, LC display will display AUX text.

NOTE: If you won't use the unit for a long time, you had better take the CD out from the disk tray door.

Connect to External Audio System (RCA)

You can listen to your new turntable using the built-in speakers but you may wish to connect it to your existing audio system. Connect the audio plugs to the Line input on your mixer or amplifier using an RCA cable (not supplied).

- Red plug into R/H channel input.
- White plug into L/H channel input.

Using the Cassette Player

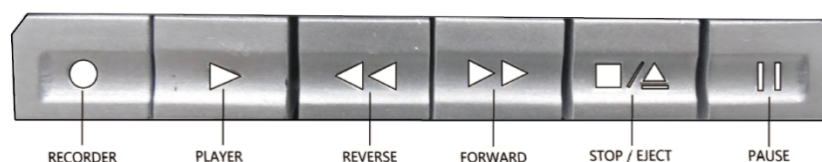

- 1) Push the STOP/EJECT button to open the cassette door.

- 2) Insert the cassette tape into the deck.
- 3) Use the cassette control buttons to control cassette tape playback:
 - a. RECORD: used to copy audio from other sources to tape
 - b. PLAY: used to play cassette tapes
 - c. REVERSE: used to rewind a cassette tape
 - d. FORWARD: used to move forward on a cassette tape
 - e. STOP/EJECT: 1st push will stop a cassette tape from playing, 2nd push will open the cassette door allowing you to remove the cassette tape
 - f. PAUSE: used to pause a cassette type while playing

IMPORTANT!

When using the cassette deck:

- Make sure to insert the cassette in the correct direction.
- To avoid damaging the cassette, we strongly recommend taking it out of the equipment after playing the cassette.
- To prevent accidental erasure of your cassette tape contents, move the anti-erase tabs to the locked position. This will prevent recording on the cassette tape. To allow recording, move the anti-erase tabs back to the unlocked position.

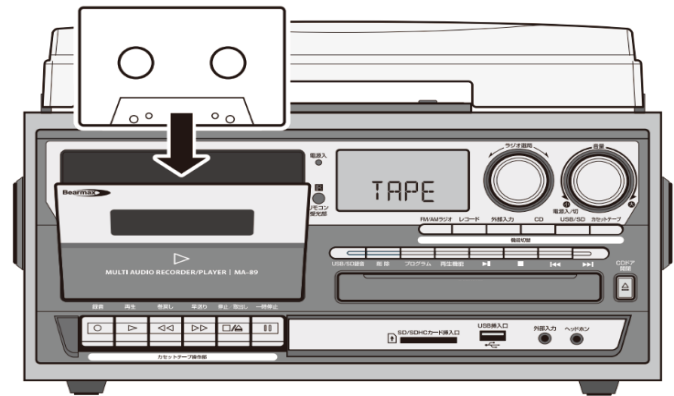

(Anti-erase tape position)

COPYING/ENCODING INSTRUCTIONS

Encoding Vinyl Record (Phono) to USB/SD

- 1) Set the function button to PHONO mode and then insert a memory device (USB drive, SD/MMC card).
- 2) Put your record onto the turntable and get it ready for playback.
- 3) Press the record ● REC button. It will take about 3 - 4 seconds to read the memory device, then the USB or SD icon will be flashing on the display.
- 4) Press the skip up ►► or skip down ◄◄ button to select the desired mode (USB or SD) for encoding, then press the record button ● REC again to confirm. (You can skip this step if only a USB drive or an SD/MMC card is inserted.)
- 5) The system will start the encoding mode after a few seconds.
- 6) Lower the tone arm to start playback of the record. During encoding, the USB or SD icon will be flashing on the display.
- 7) To finish encoding, press the stop button ■. The display will show "END" and return to PHONO mode.

Encoding Cassette to USB/SD

- 1) Set the function button to TAPE mode and then insert a memory device (USB drive, SD or MMC card).
- 2) Press the record button ● REC, it will take 3 - 4 second to read the memory device, then the USB or SD icon will be flashing on the LED display.
- 3) Press the skip up ►► or skip down ◄◄ button to select the desired mode (USB or SD) for encoding, then press the record button ● REC again to confirm. (You can skip this step if only a USB drive or an SD/MMC card is inserted.)
- 4) The system will start the encoding mode after a few seconds. Insert your cassette into the playback slot. During encoding, the USB or SD icon will be flashing on the display.
- 5) To finish encoding, press the stop button ■. The display will show "END" and return to TAPE/AUX mode.

Encoding CD to USB/SD

- 1) Set the function button to CD/USB/SD mode to play CD and then insert a memory device (USB drive, SD or MMC card).
- 2) Press the record ● REC button, it will take 3 - 4 second to read the memory device, then the USB or SD icon will be flashing on the LC display.
- 3) Press the skip up ►► or skip down ◄◄ button to select the desired mode (USB or SD) for encoding, then press the record ● REC button again to confirm. (You can skip this step if only a USB drive or an SD/MMC card is inserted.)
- 4) The system will start the encoding mode after a few seconds. During encoding, the USB or SD icon will be flashing on the display.

- 5) To finish encoding, press the stop ■ button. The display will show “END” and return to CD/USB/SD mode.

Encoding FM/PHONO/AUX to USB/SD

- 1) Set the function button to FM/PHONO/AUX mode and then insert a memory device (USB drive, SD or MMC card).
- 2) Press the record ● REC button, it will take 3 - 4 second to read the memory device, then the USB or SD icon will be flashing on the LC display.
- 3) Press the skip up ►► or skip down ◄◄ button to select the desired mode (USB or SD) for encoding, then press the record ● REC button again to confirm. (You can skip this step if only a USB drive or an SD/MMC card is inserted.)
- 4) The system will start the encoding mode after a few seconds. During encoding, the USB or SD icon will be flashing on the display.
- 5) To finish encoding, press the stop ■ button. The display will show “END” and return to CD/USB/SD mode.

NOTE:

- The recording format is preset at MP3 bit rate 128 kbps.
- The recording speed is 1:1. Recording will take as long as playing the record.

Encoding to Cassette

- 1) Set the function button to the desired audio source AUX/Phono/FM/CD/USB/SD.
- 2) Insert a tape into the cassette deck.
- 3) Play audio source.
- 4) Press the Record and Play buttons ● ► together for encoding.
- 5) Finish encoding by pressing the Stop button ■.

Copying of MP3 / WMA files

The system allows you to copy files from USB to SD/MMC or vice versa. You can copy a single file/track, a folder of files/tracks, or all files/tracks on the storage medium.

To copy a single file/track:

- 1) Insert a USB storage device and SD/MMC card, then select USB/SD mode (as described previously).
- 2) Press the record ● REC button during playback of the track you want to copy: “ONE” will be flashing on the display.
- 3) Press the record ● REC button again to confirm.
- 4) The USB or SD icon will be flashing on the display while the system is copying the file.
- 5) Once the file has been copied, the unit will stop playback automatically. “END” will be shown on the display and the system will revert to USB or SD mode.

To copy an entire folder:

- 1) Insert a USB storage device and SD card, then select USB/SD mode (as described previously).
- 2) When the system has recognized the device, press the stop ■ button.
- 3) Turn the tuning knob to select the desired folder for copying.
- 4) Press the record ● REC button: “ONE” will be flashing on the display.
- 5) Press the skip up ►► or skip down ◄◄ button to select “FOL” (folder) on the display.
- 6) Press the record ● REC button again to confirm.
- 7) The USB or SD icon will be flashing on the display while the system is copying the folder.
- 8) When the folder has been copied, the USB or SD icon will stop flashing on the display.

To copy all files/tracks:

- 1) Insert a USB storage device and SD card, then select USB/SD mode (as described previously). When the system has recognized the device, press the stop ■ button.
- 2) Press the record ● REC button: “ONE” will be flashing on the display.
- 3) Press the SKIP UP ►► or SKIP DOWN ◄◄ button to select “ALL” on the display.
- 4) Press the record ● REC button again to confirm.
- 5) The USB or SD icon will be flashing on the display while the system is copying the files/ tracks.
- 6) When all files/tracks have been copied, the USB or SD icon will stop flashing on the display.

NOTE: If you press the record ● REC button during playback in USB or SD mode, the file will copy from USB to SD or vice versa.

Deleting files from the USB device / SD card

The system can erase files stored on the USB drive or SD card. You can delete a single file/track, a folder of files/tracks, or all files/tracks on the storage medium.

To delete a single file/track:

- 1) Insert the USB storage device or SD card, then select USB/SD mode (as described previously).
- 2) Press the delete DEL button during the playback of the track you want to delete: “ONE” will be flashing on the display.
- 3) Press the delete DEL button again to confirm. “DEL” will show on the display while the file/track is being deleted until the deletion is complete.

To delete a folder:

- 1) Insert a USB storage device and SD card, then select USB/SD mode (as described previously).
- 2) When the system has recognized the device, press the stop ■ button.
- 3) Turn the tuning knob to select the desired folder for deleting.
- 4) Press the delete DEL button: “ONE” will be flashing on the display.
- 5) Press the SKIP UP ►► or SKIP DOWN ◄◄ button to select “DIR” (directory) on the display.

- 6) Press the delete DEL button again to confirm. "DEL" will show on the display while the folder is being deleted until the deletion is complete.

To delete all files/tracks:

- 1) Insert a USB storage device and SD card, then select USB/SD mode (as described previously).
- 2) When the system has recognized the device, press the stop ■ button.
- 3) Press the delete DEL button: "ONE" will be flashing on the display.
- 4) Press the SKIP UP ►► or SKIP DOWN ◄◄ button to select "ALL" on the display. Press the delete DEL button again to confirm.
- 5) While the system is deleting the files/tracks, the USB or SD icon will be flashing on the display until the deletion is complete.

NOTE: Pressing the delete DEL button will completely delete all files/tracks on the USB device or SD card.

AUX IN encoding

- 1) Use the function selector to select PHONO/AUX mode and then insert a memory device (USB drive, SD or MMC card).
- 2) Press the record ● REC button, it will take 3 - 4 seconds to read the memory device, then the USB or SD icon will be flashing on the LC display.
- 3) Press the skip up ►► or skip down ◄◄ button to select the desired mode (USB or SD) for encoding, then press the record ● REC button again to confirm.
- 4) (You can skip this step if only a USB drive or an SD/MMC card is inserted.)
- 5) The system will start the encoding mode after a few seconds. During encoding, the USB or SD icon will be flashing on the display.
- 6) To finish encoding, press the stop ■ button. The display will show "END" and return to PHONO/AUX mode.

NOTE:

- The recording speed is 1:1. Recording will take as long as playing the CD (or other auxiliary input).
- The recording format is preset at MP3 bit rate 128 kbps.

TROUBLESHOOTING GUIDE

If you are experiencing problems with your USB Turntable with Cassette Deck and Radio, check in the section below whether there are any quick and easy checks you can do that may help you solve the problem. If you cannot solve the problem by yourself, contact our after-sales support line for advice. Do not attempt to open, repair or modify the equipment yourself.

Problems with sound

- Tap the POWER/VOLUME knob to turn the equipment on and clockwise rotate the POWER/VOLUME knob to increase the volume.
- Make sure the unit's power cord is connected to an appropriate electrical outlet.
- Make sure the wall socket is switched on.
- Make sure the function switch is set to your desired function: PHONO, USB/SD, TUNER, PHONO/AUX.
- When playing records, make sure you've selected correct speed (33, 45, 78 rpm).
- When playing a cassette, make sure it is properly inserted.
- When playing a CD, make sure the CD is dealt face up.
- When playing a CD via the AUX IN connection, make sure the cable is firmly connected, all controls on the CD player are properly set, the disc tray is closed and the disc is clean and undamaged.
- When playing music from USB device (or SD/MMC card), make sure the memory device is properly inserted in USB port (SD/MMC card slot) and correct MODE is selected.

Problems with radio reception

- Make sure you are in an area that can receive signals for your selected radio station.
- If AM reception is weak, rotate or reposition the equipment to improve reception.
- If FM reception is weak, try the following to improve reception:
 - Completely unravel the wire aerial at the back of the cabinet.
 - Slightly move the wire aerial for better reception.
- If none of these measures improve stereo reception, try the same station on the FM (mono) band.
- Try moving your radio to an alternative location to see if the reception improves.
- Check that you do not have other electrical equipment too close to your radio, which may cause interference.

MAINTENANCE

Maintaining the Turntable Needle (“Stylus”)

To extend the life of your stylus, dust the stylus occasionally with a very soft brush dipped in rubbing alcohol, brushing from the back to the front of the cartridge.

Maintaining Vinyl Records

To maximize sound quality and extend the life of your vinyl records, it is recommended you clean your records with an anti-static cloth after every use.

Transporting the Turntable

1. Place the protective cap on the stylus.
2. Put the rest clip into the pick-up arm.
3. Ensure the case is closed and the latch is secure.

Installing or Replacing the Stylus

The stylus needs to be replaced periodically. It is recommended the stylus be replaced after 250 hours of play. To install a new stylus or replace the existing stylus, follow the steps below:

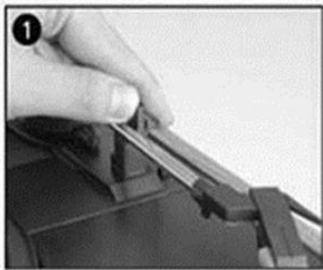

Push the arm lock to release the tone-arm.

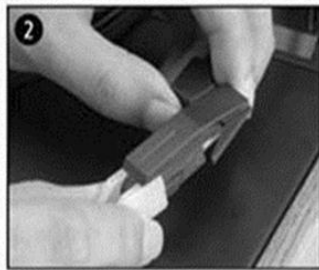

Remove the cartridge cap to expose the needle.

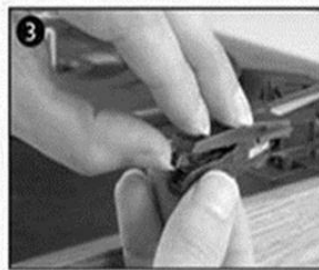

Gently separate the cartridge from the socket.



Remove the audio-line from the cartridge.

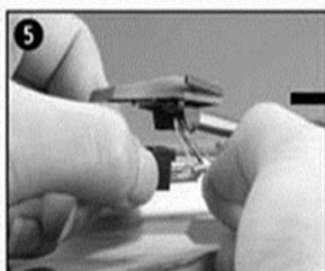

Align the audio-line with the new cartridge.

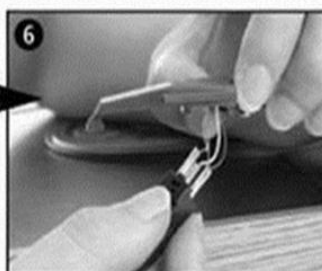

Insert the audio-line into the new cartridge.



Gently insert the cartridge into the socket.

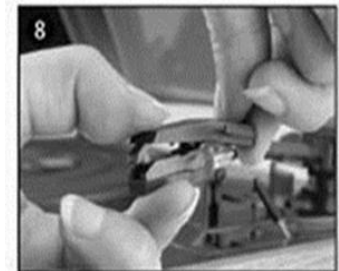

Attach the cartridge cap.

NOTE: Please exercise extreme care whilst performing this operation so as to avoid the tone arm and audio line wires from any damage.

Re-Attaching the Turntable Drive Belt

If your turntable fails to revolve, the drive belt may have come detached. Follow the steps below to reattach the turntable drive belt:

Step 1

Remove the turntable anti-slip mat from the platter. Looking through one of the holes in the platter, check if the belt has indeed come off the turntable pulley. Use a screwdriver to remove the black iron 'C'-clip (iron binder) and lift the turntable off the Turntable mechanism.

Step 2

Retrieve the detached black rubber band (the drive belt) and place it around the platter base - then pull the belt out gently from underneath the platter without overstretching.

Turn the platter over while holding on to the belt.

Step 3

Looking through one of the holes in the platter, locate the small Brass Pulley (the pulley is attached to the turntable motor). Then proceed to hook the pulled out part of the rubber belt by hand around the Pulley and then line up the center of the platter with the silver turntable spindle.

Lower the platter gently onto the deck and let go until it is back in position.

Step 4

When the turntable platter is in the correct position, check the belt is still around the pulley and then replace the 'C'-clip to secure the turntable to the spindle.

Step 5

Place the turntable anti-slip mat on the platter. Use the turntable as normal to confirm the turntable now revolves appropriately.

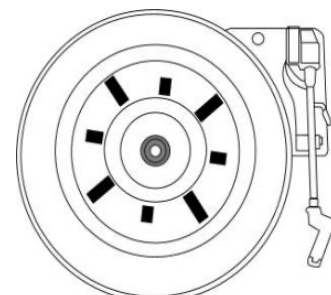
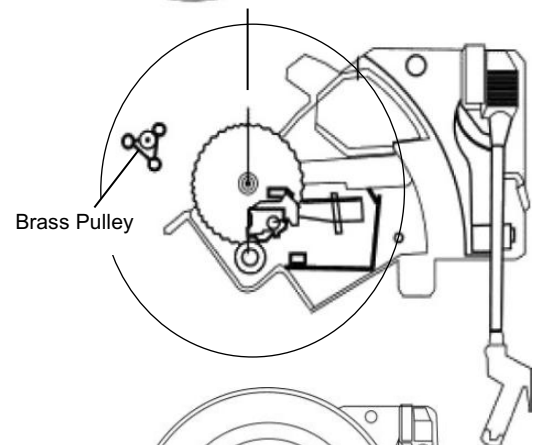
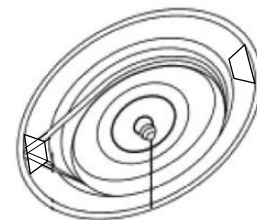
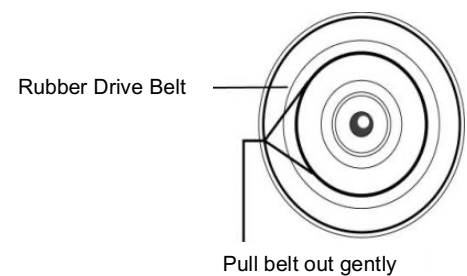
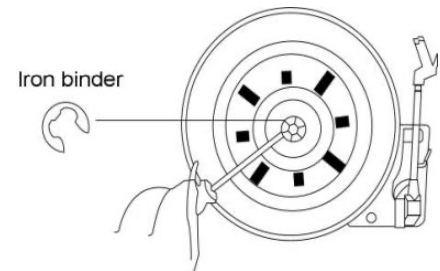

FCC NOTICE

This device complies with Part 15 of the FCC Rules. Operation is subject to the following two conditions: (1) this device may not cause harmful interference, and (2) this device must accept any interference received, including that may cause undesired operation.

NOTE: This equipment has been tested and found to comply with the limits for a Class B digital device, pursuant to Part 15 of the FCC Rules. These limits are designed to provide reasonable protection against harmful interference in a residential installation. This equipment generates, uses, and can radiate radio frequency energy and, if not installed and used in accordance with the instructions, may cause harmful interference to radio communications. However, there is no guarantee that interference will not occur in a particular installation. If this equipment does cause harmful interference to radio or television reception, which can be determined by turning the equipment on and off, the user is encouraged to try to correct the interference by one or more of the following measures:

- Reorient or relocate the receiving antenna.
- Increase the separation between the equipment and receiver.
- Connect the equipment into an outlet on a circuit different from that to which the receiver is connected.
- Consult the dealer or an experienced radio/TV technician for help.

IC STATEMENT

This device complies with RSS247 of Industry Canada. Cet appareil se conforme à RSS247 de Canada d'Industrie. This device complies with Industry Canada license-exempt RSS standard(s). Operation is subject to the following two conditions: (1) this device may not cause interference, and (2) this device must accept any interference, including interference that may cause undesired operation of the device. appareils radio exempts de licence.

Son fonctionnement est sujet aux deux conditions suivantes: (1) le dispositif ne doit pas produire de brouillage préjudiciable, et (2) ce dispositif doit accepter tout brouillage reçu, y compris un brouillage susceptible de provoquer un fonctionnement indésirable.

The device must not be co-located or operating in conjunction with any other antenna or transmitter.

L'appareil ne doit pas être localisé ou fonctionner avec d'autres antennes ou transmetteurs.

This device complies with IC radiation exposure limits set forth for an uncontrolled environment.

Cet appareil est conforme aux limites d'exposition aux rayonnements de la IC établies pour un incontrôlé environnement.

The device should be installed and operated with a minimum distance of 20cm between the radiator and your body.

L'appareil doit être installé et utilisé avec une distance minimale de 20 cm entre le radiateur et votre corps.

CAUTION ON MODIFICATIONS

Any changes or modifications not expressly approved by the grantee of this device may void the authority granted by the FCC to operate this equipment. Electric and electronic equipment contains materials, components and substances that can be hazardous to your health and the environment, if the waste material (discarded electric and electronic equipment) is not handled correctly. Electric and electronic equipment is marked with the crossed-out trash can symbol, seen below. This symbol signifies that electric and electronic equipment should not be disposed of with other household waste but should be disposed of separately. All cities have established collection points, where electric and electronic equipment can either be submitted free of charge at recycling stations and other collection sites or be collected from the households. Additional information is available at the technical department of your city.



SUPPORT

We do our best to offer high quality products to our customers. If you experience any issues or problems with your product, please contact customer support as many issues can be quickly resolved.

If you have problems with your device, please consult the instructions in this manual. Please also visit us on the web at www.naxa.com to get up to the minute news, alerts, and documentation for your device. For additional assistance, please contact Naxa Technical Support.

Naxa Technical Support

2320 East 49th St.

Vernon, CA 90058

(866) 411-6292

<http://www.naxa.com/supportcenter>

**This product has been manufactured and sold under the responsibility of NAXA ELECTRONICS INC.*

VICTOR and the DOG & GRAMOPHONE logo are trademarks used under license by NAXA ELECTRONICS INC.

Further information at www.victor-brand.com.

All other products, services, companies, trademarks, trade or product names and logos referenced herein are the property of their respective owners.



COSMOPOLITAN

VWRP-4200

Tocadiscos Centro de Música 8-en-1



Manual de Operación

FAVOR DE LEER EL MANUAL COMPLETAMENTE ANTES DE OPERAR ESTE PRODUCTO.

ADVERTENCIA

	<p style="text-align: center;">PRECAUCIÓN RIESGO DE CHOQUE ELÉCTRICO, NO ABRIR</p>	
<p>El símbolo del relámpago con punta de flecha dentro de un triángulo equilátero, es diseñado para advertir al usuario de VOLTAJES PELIGROSOS no aislados dentro del aparato que pueden ser de suficiente magnitud para constituir un riesgo de choque eléctrico para las personas.</p>	<p>PRECAUCIÓN: PARA REDUCIR EL RIESGO DE CHOQUE ELÉCTRICO NO REMOVER LA CUBIERTA (O TAPA), DENTRO DE ESTE APARATO NO HAY PARTES QUE EL USUARIO PUEDA DARLE SERVICIO, EN SU CASO ACUDIR A UN CENTRO DE SERVICIO AUTORIZADO O CON PERSONAL CALIFICADO</p>	<p>El símbolo de exclamación dentro de un triángulo equilátero, es diseñado para alertar al usuario de la presencia de instrucciones importantes de operación, mantenimiento y servicio que acompañan al producto.</p>

PRECAUCION: Para reducir el riesgo de fuego o choque eléctrico, no exponer este producto al goteo o salpicadura de agua, a la lluvia o humedad. No colocar objetos con líquidos, como vasos con agua cerca o encima del producto



ADVERTENCIA: Radiación laser invisible al abrir y liberar los seguros. Evitar la exposición directa al rayo láser



Este equipo es un aparato eléctrico Clase II o doble aislamiento. Ha sido diseñado de tal forma que no requiere una conexión de seguridad a tierra eléctrica.

Importantes Instrucciones de Seguridad

1. Leer las instrucciones. Deben leerse todas las instrucciones de operación y de seguridad antes de operar este producto.
2. Conservar las instrucciones. Deben conservarse las instrucciones de operación y seguridad para futuras referencias.
3. Poner atención a las advertencias. Las advertencias en el producto y las instrucciones de operación y seguridad deben de respetarse.
4. Seguir las instrucciones. Deben seguirse todas las instrucciones de uso y operación.
5. Agua y humedad. No usar este producto cerca del agua, por ejemplo, cerca de una bañera, lavabo, fregadero de cocina o de lavar, sótanos húmedos o cerca de una piscina.
6. Limpie solo con un paño seco.
7. Limpieza. Desconectar el cordón de alimentación del tomacorriente antes de darle mantenimiento o limpieza al producto. Limpiar con una tela, suave, limpia y seca, No usar limpiadores líquidos o en aerosol.
8. Ventilación. Las ranuras y aberturas en la parte posterior y posterior del gabinete son provistas para la ventilación y asegurar la buena operación del producto y protegerlo del sobrecalentamiento. No deben bloquearse o taparse estas aberturas, colocando el producto sobre una cama, sofá alfombra u otra superficie similar. El producto no debe colocarse cerca o sobre un radiador o fuentes de calor. Este producto no debe colocarse en un librero o estante que impida el flujo del aire a través de las ranuras de ventilación.
9. Calor. El producto debe colocarse lejos de fuentes de calor como radiadores, registros de calor, estufas u otros productos que producen calor (incluso amplificadores).
10. Protección del cordón de alimentación. El cordón de alimentación debe colocarse de forma tal que no exista probabilidad de pisarlo o apretarlo sobre los lugares donde será colocado o contra el producto mismo. Poner atención particular en el cordón, la clavija, el tomacorriente y en los puntos en donde estos salen del producto.
11. Accesorios. Usar solo accesorios/refacciones recomendadas por el fabricante.
12. Usar armarios, estantes o bases recomendados por el fabricante o vendidos con el producto. Cuando el producto se coloca sobre un carrito, tener cuidado al desplazarlos para evitar lesiones por caídas o tropiezos
13. Tormentas eléctricas o periodos sin uso. Desconectar este producto del tomacorriente durante tormentas eléctricas o cuando no va ser usado por un periodo largo de tiempo para protegerlo.
14. Referir todo el servicio al centro de servicio autorizado. El servicio es necesario cuando el producto se ha dañado de alguna manera, como cuando el cordón de alimentación o clavija están dañados, se ha derramado líquido o han caído objetos dentro del producto, ha estado expuesto a la lluvia o la humedad, no funciona normalmente, ha sido dañado o ha caído.
15. Si la clavija se utiliza como dispositivo de desconexión, el dispositivo de desconexión debe permanecer fácilmente operable.
16. Este producto está diseñado para operar en un clima moderado.
17. Para prevenir riesgo de fuego, no colocar el producto bajo los rayos directos del sol, cerca de fuentes de flama (velas, veladoras) u otras fuentes de calor.
18. El símbolo “~” significa que el voltaje es de corriente alterna (tomacorriente domestico).
19. PRECAUCION: Estas instrucciones de servicio son para uso exclusivo del personal de servicio calificado. Para reducir el riesgo de fuego o choque eléctrico, no realizar ningún servicio que no sea el contenido en las instrucciones de funcionamiento.
20. Precaución: Para productos con cordón de alimentación con clavija, el tomacorriente debe ser fácilmente accesible



El símbolo del relámpago con punta de flecha dentro de un triángulo equilátero, es diseñado para advertir al usuario de VOLTAJES PELIGROSOS no aislados dentro del aparato que pueden ser de suficiente magnitud para constituir un riesgo de choque eléctrico para las personas. El símbolo de exclamación dentro de un triángulo equilátero, es diseñado para alertar al usuario de la presencia de instrucciones importantes de operación, mantenimiento y servicio que acompañan al producto.



INDICE

CARACTERISTICAS.....	3
ESPECIFICACIONES	3
DESCRIPCION DE PARTES	4
OPERACION BASICA Y AJUSTES	6
GRABAR / COPIAR	12
GUIA PARA SOLUCION DE PROBLEMAS	16
MANTENIMIENTO	17
NOTICIA FCC.....	19
PRECAUCION SOBRE MODIFICACIONES	20
SOPORTE.....	20

CARACTERISTICAS

El centro de música Cosmopolitan 8 en 1 presenta un diseño retro único con un panel frontal de metal y laterales de madera. El tocadiscos integrado de 3 velocidades, el reproductor de CD y casete y la radio AM/FM están listos para reproducir sus canciones favoritas! La función Bluetooth® dual permite la transmisión de sus discos de vinil a una bocina Bluetooth® externa o reproduce música desde su dispositivo inteligente externo a través de las bocinas integradas. Insertar una memoria USB en el puerto USB permite grabar y reproducir desde sus álbumes, CD o casete.

- El tocadiscos de 3 velocidades reproducirá discos de 33 1/3, 45, 78 rpm
- La conectividad Bluetooth® permite transmitir música desde otra fuente a una distancia de hasta 10 metros
- La conectividad de salida Bluetooth® permite transmitir la reproducción de los discos de vinil a través de cualquier bocina Bluetooth® externa.
- Reproductor de CD/MP3 y de casete.
- Puerto USB para reproducción y grabación de un solo toque de la música favorita.
- Radio AM/FM
- Incluye una entrada auxiliar de Ø 3.5 mm, salida para audífonos y salidas de línea RCA para opciones de conectividad adicionales
- Bocinas estéreo integradas para mayor comodidad de reproducción

ESPECIFICACIONES

Nombre del Producto	COSMOPOLITAN (Tocadiscos Centro de Música 8-en-1)
Velocidad de reproducción tocadiscos (rpm)	33 1/3, 45, 78 rpm
Rango de Frecuencia FM	87.5 – 108 MHz
Estaciones en memoria FM	Hasta 20 estaciones
Rango de Frecuencia AM	520 – 1710 kHz
Estaciones en memoria AM	Hasta 10 estaciones
Versión Bluetooth®	V5.0
Rango de Frecuencia	2.40 GHz
Distancia de Transmisión Bluetooth®	10 metros*
Entrada	Entrada Auxiliar, Puerto USB, Tarjeta de Memoria SD
Salida	Salida de Línea
Bocinas incorporadas	2 x 5.08 cm
Potencia de salida	2 x 5 W
Fuente de alimentación	Adaptador ca/cc: Ent: 100-240 V~ 50/60 Hz / Sal: 12 Vcc
Accesorios	Adaptador ca/cc, Control Remoto, Manual de operación, Guía rápida de ajustes

- *La distancia puede variar dependiendo de cualquier objeto o interferencia entre los dispositivos.*

Las especificaciones y el diseño de este producto están sujetos a cambios para mejoras de los mismos, sin previo aviso

DESCRIPCION DE PARTES

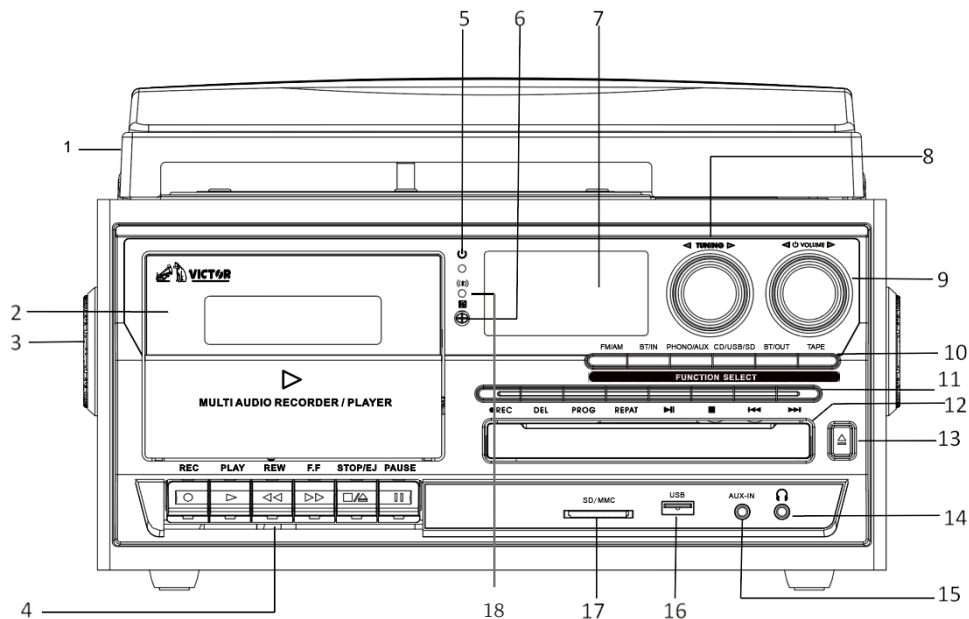

- | | |
|--|--|
| <ol style="list-style-type: none"> 1. Cubierta antipolvo 2. Puerta del casete 3. Bocina 4. Botones reproducción del casete 5. Indicador de poder 6. Sensor Infrarrojo 7. Pantalla de cristal líquido 8. Control de sintonía "TUNING" 9. Interruptor / Control de volumen <ol style="list-style-type: none"> a. "⏻/VOLUME" | <ol style="list-style-type: none"> 10. Botones de Fuente (FM/AM, BT/IN, PHONO/AUX, CD/USB/SD, BT/OUT, TAPE) 11. Botones reproducción CD/USB/SD 12. Puerta bandeja del CD 13. Botón Expulsar/Introducir bandeja del CD "▲" 14. Conector de salida de Ø 3.5mm audífonos 15. Conector de Entrada Auxiliar "AUX IN" 16. Puerto USB "USB" 17. Ranura para tarjeta de memoria "SD/MMC" 18. Led indicador de Salida Bluetooth® |
|--|--|

TOCADISCOS

19. Adaptador de 45 rpm
20. Palanca para levantar brazo fonocaptor
21. Interruptor de Detención Automática
22. Seguro brazo fonocaptor
23. Selector de velocidad (33/45/78 rpm)
24. Brazo fonocaptor

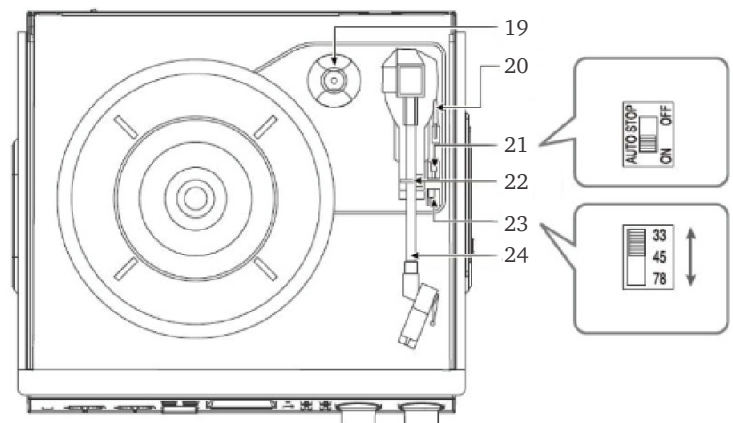

PANEL POSTERIOR

- 25. Conectores de salida de Línea RCA
(izquierda “L”, derecha “R”)
- 26. Antena alámbrica de FM
- 27. Conector de entrada de Vcc “DC IN 12V”

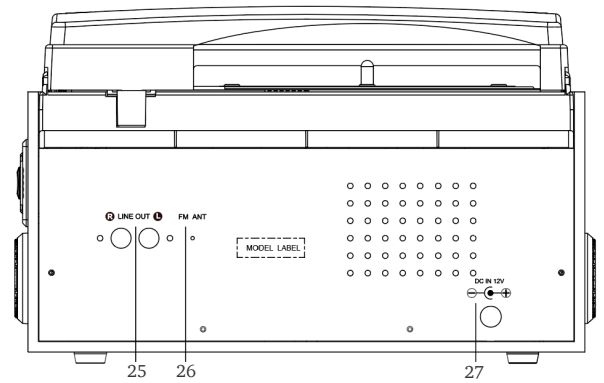

CONTROL REMOTO

- 28. Botón de Poder “⏻”
- 29. Botón de Modo de operación de FM/AM, BT/IN, PHONO/AUX, CD/USB/SD, TAPE
- 30. Botón de Repetir Una/Todo CD/USB/SD “↺”
- 31. Botón de sintonía anterior estación almacenada en Radio AM/FM, Pista anterior CD/USB/SD “⏮”
- 32. Botón de Detener “■”
- 33. Botón para Grabar de disco de Vinil a USB/SD, de CD a USB/CD “REC”
- 34. Botón para Disminuir Volumen
- 35. Botón para desactivar salida de audio (Silencio)
- 36. Botón para Aumentar volumen
- 37. Botón para carpeta siguiente CD/USB/SD, Sintonía siguiente Radio AM/FM “▲”
- 38. Botón para carpeta anterior CD/USB/SD, Sintonía anterior Radio AM/FM “▼”
- 39. Botón de Reproducir/Pausar “▶ ||”
- 40. Botón de sintonía siguiente estación almacenada en Radio AM/FM, Pista siguiente CD/USB/SD “⏭”
- 41. Botón de Salida Bluetooth®

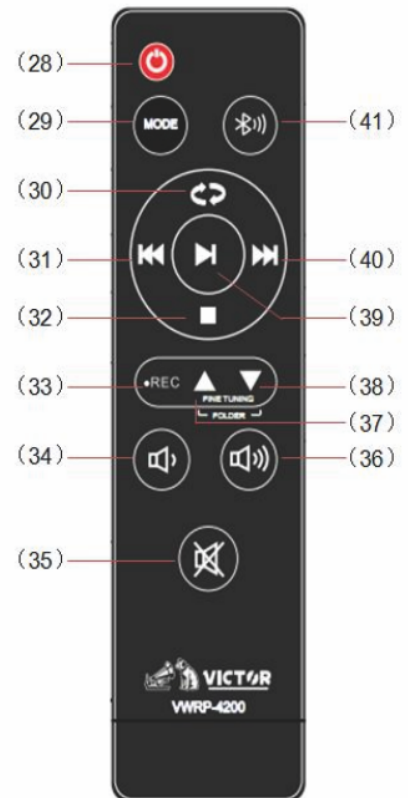

OPERACION BASICA Y AJUSTES

Desempacar y ajustes

1. Retirar con cuidado la unidad de la caja y retirar todo el material de embalaje de la unidad.
2. Desenrollar el cordón de alimentación y extenderlo completamente.
3. Desenrollar el cable de la antena FM y extenderlo completamente.
4. Colocar la unidad en una superficie plana, nivelada y estable, cerca de un tomacorriente, fuera del alcance de los rayos directos del sol, fuentes de calor excesivo, polvo, humedad o campos magnéticos fuertes.
5. Retirar la cubierta de plástico de la aguja del brazo fonocaptor deslizándola hacia adelante y hacia abajo.
6. Desechar la cubierta de plástico.
7. Retirar la atadura que se usa para asegurar el brazo fonocaptor durante el envío.
8. Liberar la palanca de bloqueo del brazo fonocaptor.
9. Conecte la clavija del cordón de alimentación al tomacorriente.

Fuente de alimentación

Este producto está diseñado para funcionar únicamente con el adaptador ca/cc incluido a un voltaje de 100-240 V~ 50-60 Hz. Intentar operar el producto con otra fuente de energía puede causar daños al producto, dichos daños no están cubiertos por la garantía.

Protección de los muebles

Este producto está equipado con 'patas' de goma antideslizante para evitar que el producto se mueva cuando opere los controles. Estas 'patas' están hechos de material de goma que no se desliza, especialmente formulado para evitar dejar marcas o manchas en sus muebles. Sin embargo, ciertos tipos de pulidores de muebles a base de aceite, conservantes de madera o aerosoles de limpieza pueden hacer que las "patas" de goma se ablanden y dejen marcas o residuos de goma en los muebles. Para evitar cualquier daño a los muebles, se recomienda comprar pequeñas almohadillas de fieltro autoadhesivas, disponibles en ferreterías y centros comerciales para el hogar, colocar las almohadillas en la parte inferior de las "patas" de goma antes de colocar el producto en una superficie fina de muebles de madera.

Operación de Entrada Bluetooth®

1. Durante la reproducción de audio en el VWRP-4200, presionar "BT IN"
2. Encender el dispositivo externo Bluetooth® que emitirá la señal de audio.
3. En la lista de dispositivos encontrados seleccionar "VICTOR VWRP-4200" para sincronizarlos.
4. Después de que el dispositivo Bluetooth® se haya conectado correctamente, el texto "BT" en la pantalla de visualización LC del VWRP-4200 cambiará de intermitente a fijo.

Operación de Salida Bluetooth®

Transmitir la señal de audio de la unidad a través de la función de salida Bluetooth®

1. Durante la reproducción de audio en el VWRP-4200, presionar “**BT OUT**”
2. Encender el dispositivo externo Bluetooth® que recibirá la señal de audio.
3. Luego se conecta automáticamente a VICTOR VWRP-4200. (Nota: algunos dispositivos receptores deben hacer clic en el enlace para recibir la señal de audio transmitida por VICTOR VWRP-4200)
4. Si la unidad y el dispositivo externo se sincronizan satisfactoriamente, la luz indicadora en el panel del VWRP-4200 de destellar y permanece encendida.

Reproducción de audio de una memoria USB o tarjeta de memoria SD

La unidad puede decodificar y reproducir los archivos de audio MP3/WMA almacenados en las memorias conectadas al puerto USB o la ranura para tarjetas SD/MMC.

- 1) Presionar “**⏻/VOLUME**” en la unidad o presionar “**⏻**” en el control remoto para encenderla.
- 2) Insertar una memoria USB en el puerto USB, asegurándose que es insertada completamente. Alternativamente, insertar una tarjeta de memoria SD en la ranura para tarjeta en la dirección de la flecha (como se muestra en la etiqueta al lado de la ranura de la tarjeta de memoria), asegurándose de insertarla en línea recta sin doblarla.
- 3) Presionar “**CD/USB/SD**”, Si hay una memoria USB y una tarjeta de memoria SD insertados, presionar “**⏪**” o “**⏩**” para alternar entre los modos USB y SD. La unidad comenzara a leer los archivos de la memoria seleccionada automáticamente y despliega el número total de carpetas y archivos compatibles MP3/WMA en la memoria.
- 4) La unidad inicia la reproducción automática de la primera pista de la primera carpeta de la memoria seleccionada.
- 5) Se recomienda insertar y remover las memorias estando la unidad apagada, para evitar daños a las memorias y/o la unidad.

IMPORTANTE: Insertar la memoria USB o la tarjeta de memoria SD al revés, puede dañar la unidad y/o las memorias (memoria USB, tarjeta SD/MMC). Verificar que la dirección sea correcta antes de insertar.





Controles de reproducción de las memorias USB/SD

- **▶ II** : Presionar para Iniciar, Pausar o reanudar la reproducción.
- **■** : Presionar para detener la reproducción, la pantalla despliega el número total de archivos de audio MP3/WMA.
- **⏪** : Presionar para saltar a la pista anterior, presionar y sostener para regresar la reproducción a alta velocidad en la pista actual en reproducción.
- **⏩** : Presione este botón una vez para reproducir el archivo anterior, presione y mantenga presionado este botón para retroceder rápidamente a través de los archivos/pistas
- **REPEAT CD/USB/SD Playback**: Mantenga presionado este botón para uno y todos

repetidamente

Remover la memoria USB o Tarjeta de memoria SD/MMC

- Primero, presionar el botón para seleccionar otra función, Presionar “/VOLUME” en la unidad o presionar “” en el control remoto para apagarla.
- Pare remover la memoria USB, sujetarla y jalarla hacia afuera.
- Para remover la tarjeta de memoria SD/MMC, presionar la memoria hacia adentro para liberarla y expulsarla parcialmente, sujetar y jalarla hacia afuera.

Notas Importantes



- La unidad solo puede leer y reproducir archivos de audio en formato MP3/WMA a través del puerto USB o la ranura para tarjeta de memoria SD/MMC.
- Puede conectar un reproductor de MP3 a la unidad a través del puerto USB; sin embargo, es posible que algunos reproductores de MP3 no puedan reproducir a través del puerto USB. Esto se debe a las variaciones en el formato de codificación de MP3; no es un mal funcionamiento de la unidad. Existen numerosos productores de dispositivos USB, SD y los productos varían en solución y formato. Por lo tanto, no podemos garantizar que esta unidad sea compatible con todos los dispositivos USB, SD de todas las marcas.
- La unidad soporta tarjetas de memoria de 8 GB máximo.
- Requerimientos de los formatos de los archivos de audio MP3/WMA:
 - MP3 rango de bits: 32 kbps~256 kbps;
 - WMA rango de bits: 32 kbps ~ 320 kbps.

Programar reproducción de archivos de audio en formato MP3/WMA

Pueden programarse hasta 99 pistas en formato MP3/WMA para ser reproducidas en el orden deseado. Asegurase que la unidad este en modo detenido para iniciar la programación.

1. Presionar “**CD/USB/SD**”, entonces, presionar “**■**”.
2. Presionar “**PROG**”, en la pantalla empieza a destellar “MEM” y despliega el número de programa y los dígitos para seleccionar el número de pista a programar.
3. Presionar “**⏪**” o “**⏩**” para seleccionar el número de la pista deseada.
4. Presionar “**PROG**” nuevamente, para almacenar la pista en el programa
5. Repetir los pasos 3 y 4 para programar las demás pistas deseadas.
6. Al finalizar de programar las pistas, presionar “**▶ ||**” para iniciar la reproducción en el orden programado.

Operación del Disco Compacto “CD”

1. Presionar “/VOLUME” en la unidad o presionar “” en el control remoto para encenderla.
2. Presionar “**CD/USB/SD**” para seleccionar el modo de CD, entonces presionar “” para expulsar la bandeja del CD.
3. Colocar un disco en la bandeja con la etiqueta hacia arriba, asegurándose que el disco es colocado adecuadamente

4. Presionar “▲” nuevamente, para introducir la bandeja del CD.
5. Presionar “◀◀” o “▶▶” para seleccionar la pista deseada.
6. Girar “⏮/VOLUME” para ajustar el volumen al nivel deseado.

NOTA: Si no va a usar la unidad por un periodo largo de tiempo, remover el CD de la bandeja.

Operación del Radio

1. Presionar “⏮/VOLUME” en la unidad o presionar “⏮” en el control remoto para encenderla.
2. Utilice el selector de funciones para seleccionar el modo TUNER.
3. Usar el selector de la banda de radio para seleccionar la banda deseada de AM, FM o FM estéreo.
4. Girar y sostener “**TUNING**” para sintonizar una estación de radio.
5. Repetir el paso anterior para sintonizar la estación deseada.
6. Girar “⏮/VOLUME” para ajustar el volumen al nivel deseado.
7. Sintonía AM: La unidad cuenta con una antena interna de ferrita para una mejor sintonía de las estaciones de AM. Si la sintonía es débil, girar o colocar en otro lugar la unidad para mejorar la sintonía.
8. Sintonía FM: La unidad cuenta con una antena alámbrica de FM para una mejor sintonía de las estaciones. Si la sintonía es débil, desenrollar y extender la antena completamente para mejorar la sintonía.
9. FM Estéreo: Sintonía de estaciones estereofónicas. Al sintonizar una estación con señal estereofónica, el indicador “**ST**” se despliega en la pantalla.
10. Al finalizar de escuchar el Radio, Presionar “⏮/VOLUME” en la unidad o presionar “⏮” en el control remoto para apagarla. Retirar el cordón de alimentación del tomacorriente si no va usar la unidad por un periodo largo de tiempo.
11. Presione el ▶ botón de reproducción continuamente durante 3 segundos para buscar y guardar automáticamente las estaciones de radio.
12. Para reproducir una estación de radio almacenada, presione el botón de saltar hacia arriba ▶▶ o saltar hacia abajo ◀◀ para seleccionar el programa de la estación de radio que desea.
13. Presione el botón arriba y abajo continuamente durante 3 segundos para buscar una estación de radio hacia arriba o hacia abajo.

Operación del Tocabdiscos

1. Levantar la cubierta antipolvo, presionar “⏮/VOLUME” en la unidad o presionar “⏮” en el control remoto para encenderla.
2. Presionar “**PHONO/AUX**” para seleccionar el modo de Disco.
3. Colocar el selector de velocidad en la posición adecuada de 33, 45 o 78 rpm de acuerdo al disco a reproducir.
4. Colocar el interruptor de detención automática en “ON” si desea que el tocadiscos se detenga automáticamente cuando llega al final del disco. Si el interruptor está en “OFF”, el

- tocadiscos continúa girando al llegar al final del disco.
5. Colocar el disco en la base giratoria (usar el adaptador de 45 rpm de ser necesario).
 6. Mover hacia atrás la palanca para levantar el brazo fonocaptor del soporte, luego mover lentamente el brazo hacia el disco. El plato giratorio comenzará a girar.
 7. Mover hacia delante la palanca, el brazo fonocaptor caerá suavemente sobre el disco y comenzará la reproducción.
 8. Para detener la reproducción, mover hacia atrás la palanca para levantar el brazo fonocaptor. La base seguirá girando, pero el disco deja de reproducirse.
 9. Para reproducir otra pista del disco, mover hacia atrás la palanca para levantar el brazo fonocaptor, mover el brazo fonocaptor al inicio de la pista deseada, entonces mover hacia delante la palanca, el brazo fonocaptor caerá suavemente sobre la pista seleccionada del disco y comenzará la reproducción.
 10. Girar “**⏮/VOLUME**” para ajustar el volumen al nivel deseado.
 11. Al final la reproducción del disco, mover hacia atrás la palanca para levantar el brazo fonocaptor, mover el brazo fonocaptor sobre el soporte, entonces mover hacia delante la palanca para bajar el brazo fonocaptor en el soporte.
 12. Alternativamente, levantar manualmente el brazo fonocaptor del disco y colocarlo en el soporte.
 13. Al finalizar de reproducir el disco, asegurar el brazo fonocaptor en el soporte para protegerlo de movimientos accidentales.
 14. Al finalizar de escuchar el Disco, Presionar “**⏮/VOLUME**” en la unidad o presionar “**⏮**” en el control remoto para apagarla. Retirar el cordón de alimentación del tomacorriente si no va usar la unidad por un periodo largo de tiempo

NOTA: Si el disco se detiene antes de finalizar la última pista, ajustar el interruptor de detención automática a la posición de “OFF”. El disco ahora se reproducirá hasta el final, pero tendrá que detener el giro del tocadiscos manualmente. (Devolver el brazo fonocaptor a su posición de forma manual, si el tocadiscos sigue girando, apagar la unidad. Luego, colocar el interruptor de detención automática en “ON”).

Entrada Auxiliar

1. Presionar “**⏮/VOLUME**” en la unidad o presionar “**⏮**” en el control remoto para encenderla.
2. Presionar “**PHONO/AUX**” para seleccionar el modo de Entrada Auxiliar. Entonces conectar la salida de audio de un dispositivo externo (como un reproductor de CD) al conector de entrada auxiliar “**AUX IN**” de la unidad a través de un cable de audio o línea estéreo de Ø 3.5 mm. La salida de audio del dispositivo externo se reproduce a través de las bocinas de la unidad.
3. Si un dispositivo de audio externo es conectado a la entrada auxiliar de la unidad, la pantalla LC mostrará el texto AUX

Conexión de un sistema de Audio externo (RCA)

Puede escuchar el tocadiscos a través de las bocinas en la unidad, pero es posible que desee conectarlo a su sistema de audio existente. Conectar las salidas de audio RCA de la unidad a la entrada de audio de su mezclador o amplificador mediante un cable RCA (no incluido).

- Conector de salida rojo de la unidad al conector de entrada rojo del sistema de audio.
- Conector de salida blanco de la unidad al conector de entrada blanco del sistema de audio

Reproductor de Casete

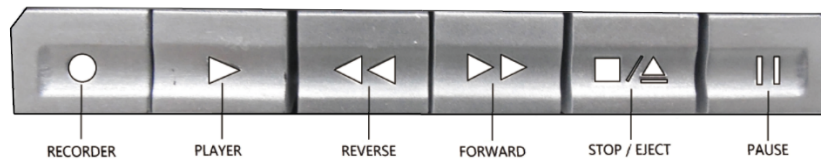

1. Presionar “■ / ▲” para abrir la puerta del casete.
2. Insertar el casete en el compartimiento.
3. Usar los botones para controlar la reproducción del casete:
 - a. ● : Presionar para grabar una fuente de audio en el casete.
 - b. ▶ : Presionar para iniciar la reproducción del casete.
 - c. ◀◀ : Presionar para regresar la cinta del casete a velocidad rápida.
 - d. ▶▶ : Presionar para avanzar la cinta del casete a velocidad rápida
 - e. “■ / ▲” Presionar una vez para detener la reproducción del casete. Presionarnuevamente para abrir la puerta del casete y removerlo.
 - f. || : Presionar para pausar la reproducción del casete.

¡IMPORTANTE!

Al usar casete:

- Asegurarse de insertar el casete en la posición correcta.
- Para evitar daños al casete, removerlo de la unidad después de la reproducción.
- Para prevenir el borrado accidental del contenido de la cinta de casete, remover las lengüetas de grabación. Esto evitará la grabación en la cinta de casete. Para permitir la grabación, colocar cinta sobre las aberturas que quedaron al remover las lengüetas.

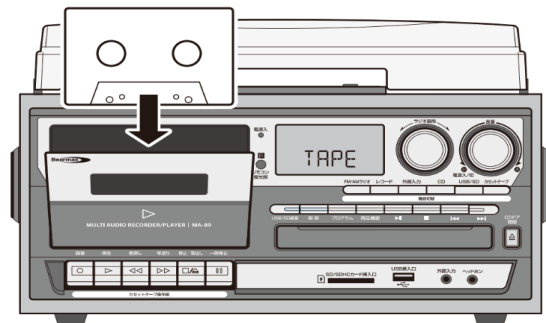

(Posición de las lengüetas de grabación)

GRABAR / COPIAR

Grabación de un Disco de Vinil (Tocadiscos) a una memoria USB / Tarjeta de memoria SD

- 1) Presionar “**PHONO/AUX**” para entrar al modo de Tocadiscos, entonces insertar una memoria USB al puerto USB y/o tarjeta de memoria SD a la ranura.
- 2) Colocar el disco en el tocadiscos para estar listo para iniciar la reproducción.
- 3) Presionar “●”. Pasaran 3 a 4 segundos para que la unidad empiece a leer la memoria, entonces el icono de USB o SD empezara a destellar en la pantalla.
- 4) Presionar “◀◀” o “▶▶” para seleccionar el modo de memoria USB o SD para grabación. Presionar “●” nuevamente para confirmar (este paso se puede saltar si solo esta insertada una memoria).
- 5) La unidad entra en el modo de grabación después de unos segundos.
- 6) Colocar el brazo fonocaptor en el disco para iniciar la reproducción y grabación del disco, durante la grabación, el icono de USB o SD destella en la pantalla
- 7) Para finalizar la grabación; presionar “■”, la pantalla despliega “END” y regresa al modo de tocadiscos.

Grabación de un Casete a una memoria USB / Tarjeta de memoria SD

- 1) Presionar “**TAPE**” para entrar al modo de Casete, entonces insertar una memoria USB al puerto USB y/o tarjeta de memoria SD a la ranura.
- 2) Presionar “●”. Pasaran 3 a 4 segundos para que la unidad empiece a leer la memoria, entonces el icono de USB o SD empezara a destellar en la pantalla.
- 3) Presionar “◀◀” o “▶▶” para seleccionar el modo de memoria USB o SD para grabación. Presionar “●” nuevamente para confirmar (este paso se puede saltar si solo esta insertada una memoria).
- 4) La unidad entra en el modo de grabación después de unos segundos. Presionar “▶” en los botones del casete para iniciar la reproducción y grabación del casete, durante la grabación, el icono de USB o SD destella en la pantalla
- 5) Para finalizar la grabación; presionar “■”, la pantalla despliega “END” y regresa al modo de Casete.

Grabación de un Disco Compacto “CD” a una memoria USB / Tarjeta de memoria SD

- 1) Presionar “**CD/USB/SD**” para entrar al modo de Disco Compacto, entonces insertar una memoria USB al puerto USB y/o tarjeta de memoria SD a la ranura.
- 2) Presionar “●”. Pasaran 3 a 4 segundos para que la unidad empiece a leer la memoria, entonces el icono de USB o SD empezara a destellar en la pantalla.
- 3) Presionar “◀◀” o “▶▶” para seleccionar el modo de memoria USB o SD para grabación. Presionar “●” nuevamente para confirmar (este paso se puede saltar si solo esta insertada una memoria).
- 4) La unidad entra en el modo de grabación después de unos segundos. Durante la codificación, el ícono USB o SD parpadeará en la pantalla.

- 5) Para finalizar la grabación; presionar “■”, la pantalla despliega “END” y regresa al modo de disco compacto.

Grabación de Radio FM a una memoria USB / Tarjeta de memoria SD

- 1) Presionar “FM/AM” para entrar al modo de Radio AM/FM, entonces insertar una memoria USB al puerto USB y/o tarjeta de memoria SD a la ranura.
- 2) Seleccionar la banda de Radio.
- 3) Presionar “●”. Pasaran 3 a 4 segundos para que la unidad empiece a leer la memoria, entonces el icono de USB o SD empezara a destellar en la pantalla.
- 4) Presionar “◀◀” o “▶▶” para seleccionar el modo de memoria USB o SD para grabación. Presionar “●” nuevamente para confirmar (este paso se puede saltar si solo esta insertada una memoria).
- 5) La unidad entra en el modo de grabación después de unos segundos.
- 6) Iniciar la sintonía AM/FM para iniciar la grabación, durante la grabación, el icono de USB o SD destella en la pantalla
- 7) Para finalizar la grabación; presionar “■”, la pantalla despliega “END” y regresa al modo de Radio AM/FM.

NOTA:

- El formato de grabación predeterminado es MP3 con un rango de bites de 128 kbps.
- La velocidad de grabación es de 1:1. La grabación llevara el mismo tiempo que la reproducción.

Grabando a un Casete

- 1) Presionar el botón para seleccionar el modo de fuente deseado de Radio AM/FM, Tocabiscos/Entrada Auxiliar, Disco compacto/USB/SD.
- 2) Insertar un casete en el compartimiento.
- 3) Iniciar la reproducción del modo de fuente seleccionado.
- 4) Presionar al mismo tiempo “●” y “▶” en los botones del casete para iniciar la grabación.
- 5) Presionar “■/ ▲” para detener la grabacion en el casete.

Copiar Archivos MP3 / WMA de una memoria USB o Tarjeta de memoria SD

La unidad permite copiar archivos de una memoria USB a una tarjeta de memoria SD/MMC o viceversa. Puede copiar un archivo, una carpeta de archivos o todos los archivos

Copiar Un archivo:

- 1) Insertar una memoria USB al puerto USB y/o tarjeta de memoria SD a la ranura. Presionar “◀◀” o “▶▶” para seleccionar el modo de memoria USB o SD. La unidad inicia la reproducción de la primera pista de la memoria seleccionada. Seleccionar la pista deseada a copiar.
- 2) Presionar “●” durante la reproducción de la pista que desea copiar, en la pantalla destella “ONE”.
- 3) Presionar “●” nuevamente para confirmar el copiar.
- 4) El icono de USB o SD destella en la pantalla cuando la unidad está copiando la pista.
- 5) Una vez que el archivo ha sido copiado, la unidad detiene la reproducción automáticamente,

la pantalla despliega “END” y la unidad regresa al modo de USB o SD.

Copiar una Carpeta:

- 1) Insertar una memoria USB al puerto USB y/o tarjeta de memoria SD a la ranura. Presionar “◀◀” o “▶▶” para seleccionar el modo de memoria USB o SD. La unidad inicia la reproducción de la primera pista de la memoria seleccionada.
- 2) Presionar “■” para detener la reproducción.
- 3) Girar “⏮/VOLUME” para seleccionar la carpeta que desea copiar.
- 4) Presionar “●”, en la pantalla destella “ONE”
- 5) Presionar “◀◀” o “▶▶” para seleccionar Carpeta “FOLD” en la pantalla.
- 6) Presionar “●” nuevamente para confirmar el copiar.
- 7) El icono de USB o SD destella en la pantalla cuando la unidad está copiando la carpeta.
- 8) Al finalizar de copiar la carpeta, el icono de USB o SD deja de destellar en la pantalla.

Copiar Todos los archivos:

- 1) Insertar una memoria USB al puerto USB y/o tarjeta de memoria SD a la ranura. Presionar “◀◀” o “▶▶” para seleccionar el modo de memoria USB o SD. La unidad inicia la reproducción de la primera pista de la memoria seleccionada. Seleccionar la pista deseada a copiar.
- 2) Presionar “●” durante la reproducción de la pista que desea copiar, en la pantalla destella “ONE”.
- 3) Presionar “◀◀” o “▶▶” para seleccionar Todos “ALL” en la pantalla.
- 4) Presionar “●” nuevamente para confirmar el copiar.
- 5) El icono de USB o SD destella en la pantalla cuando la unidad está copiando los archivos.
- 6) Al finalizar de copiar todos los archivos, el icono de USB o SD deja de destellar en la pantalla.

NOTA: Al presionar “●” durante la reproducción en los modos de USB o SD, el archivo es copiado de la memoria USB a la tarjeta de memoria SD/MMC o viceversa.

Borrar archivos de una memoria USB o Tarjeta de memoria SD

La unidad puede borrar archivos almacenados en la memoria USB o tarjeta de memoria SD/MMC. Puede borrar un archivo, una carpeta o todos los archivos.

Borrar un archivo:

- 1) Insertar una memoria USB al puerto USB y/o tarjeta de memoria SD a la ranura. Presionar “◀◀” o “▶▶” para seleccionar el modo de memoria USB o SD. La unidad inicia la reproducción de la primera pista de la memoria seleccionada. Seleccionar la pista deseada a copiar
- 2) Presionar “DEL” durante la reproducción de la pista que desea borrar, en la pantalla destella “ONE”.
- 3) Presionar “DEL” nuevamente para confirmar la acción de borrar, la pantalla despliega “DEL” mientras la pista está siendo borrada, hasta que el borrado finaliza.

Borrar una carpeta:

- 1) Insertar una memoria USB al puerto USB y/o tarjeta de memoria SD a la ranura. Presionar “◀◀” o “▶▶” para seleccionar el modo de memoria USB o SD. La unidad inicia la reproducción

de la primera pista de la memoria seleccionada.

- 2) Presionar “■” para detener la reproducción.
- 3) Girar “⏮/VOLUME” para seleccionar la carpeta que desea copiar.
- 4) Presionar “DEL”, en la pantalla destella “ONE”
- 5) Presionar “⏮” o “⏭” para seleccionar Directorio “DIR” en la pantalla.
- 6) Presionar “DEL” nuevamente para confirmar el borrar, la pantalla despliega “DEL” mientras la carpeta está siendo borrada, hasta que el borrado finaliza

Borrar Todos los archivos:

- 1) Insertar una memoria USB al puerto USB y/o tarjeta de memoria SD a la ranura. Presionar “⏮” o “⏭” para seleccionar el modo de memoria USB o SD. La unidad inicia la reproducción de la primera pista de la memoria seleccionada.
- 2) Presionar “■” para detener la reproducción.
- 3) Presionar “DEL”, en la pantalla destella “ONE”
- 4) Presionar “⏮” o “⏭” para seleccionar Todos “ALL” en la pantalla.
- 5) Presionar “DEL” nuevamente para confirmar el borrar, la pantalla despliega “DEL” mientras los archivos están siendo borrados, hasta que el borrado finaliza

NOTA: Al presionar “DEL” durante la reproducción en los modos de USB o SD, el archivo es borrado de la memoria USB o de la tarjeta de memoria SD/MMC.

Grabación de la Entrada Auxiliar a una memoria USB / Tarjeta de memoria SD

- 1) Presionar “PHONO/AUX” para entrar al modo de Entrada Auxiliar, entonces insertar una memoria USB al puerto USB y/o tarjeta de memoria SD a la ranura.
- 2) Conectar el dispositivo de audio externo a la entrada auxiliar.
- 3) Presionar “●”. Pasaran 3 a 4 segundos para que la unidad empiece a leer la memoria, entonces el icono de USB o SD empezara a destellar en la pantalla.
- 4) Presionar “⏮” o “⏭” para seleccionar el modo de memoria USB o SD para grabación. Presionar “●” nuevamente para confirmar (este paso se puede saltar si solo esta insertada una memoria).
- 5) La unidad entra en el modo de grabación después de unos segundos.
- 6) Iniciar la reproducción del dispositivo de audio externo para iniciar la grabación, durante la grabación, el icono de USB o SD destella en la pantalla
- 7) Para finalizar la grabación, presionar “■”, la pantalla despliega “END” y regresa al modo de Entrada Auxiliar.

NOTA:

- El formato de grabación predeterminado es MP3 con un rango de bites de 128 kbps.
- La velocidad de grabación es de 1:1. La grabación llevara el mismo tiempo que la reproducción.

GUIA PARA SOLUCION DE PROBLEMAS

Si tiene problemas con el Tocariscos, Bluetooth®, memorias USB, SD, el Casete y/o Radio, consultar la siguiente guía para verificar si hay alguna comprobación rápida y sencilla que pueda ayudarle a resolver el problema. Si no se puede resolver el problema, comunicarse al centro de soporte para obtener asesoramiento. No intentar abrir, reparar o modificar la unidad, de ser necesario acudir al centro de servicio autorizado.

Problemas con la salida de audio

- Asegurarse que el adaptador ca/cc esta conectado a la unidad y al tomacorriente.
- Asegurarse que hay energía en el tomacorriente.
- Presionar “/VOLUME” para encender la unidad, entonces girar en sentido de las agujas del reloj para aumentar el nivel del volumen.
- Asegurarse que esta seleccionada la fuente de entrada correcta.
- Al reproducir discos de vinil, asegurarse de seleccionar la velocidad correcta de 33, 45 o 78 rpm.
- Al reproducir un casete, asegurarse de insertarlo correctamente.
- Al reproducir disco compacto, asegurarse de insertarlos correctamente y que los archivos de audio sean en formato compatible. Asegurarse que el disco no está dañado y/o sucio.
- Al reproducir un disco compacto a través de la Entrada Auxiliar, asegurarse que el cable de línea este conectado adecuadamente entre la unidad y el reproductor de disco compacto externo. Asegurarse que los controles del reproductor de disco compacto externo operan adecuadamente.
- Al reproducir una memoria USB o tarjeta de memoria SD/MMC, asegurarse que las memorias fueron insertadas adecuadamente, seleccionar el modo adecuado. Asegurarse que las memorias tienen archivos de audio compatibles.

Problemas con la sintonía en el radio

- Asegurarse de colocar la unidad en un área con buena sintonía de la frecuencia de las estaciones de radio.
- Si la sintonía en AM es débil, girar o colocar en otro lugar la unidad para mejorar la sintonía.
- Si la sintonía en FM es débil.
 - Desenrollar y extender la antena completamente
 - Direccionar la antena para mejorar la sintonía
- Si ninguna de estas medidas mejora la sintoniza, intentar sintonizar las estaciones en FM monoaural.
- Intentar colocar la unidad en otra área para ver si mejora la sintoniza.
- Verificar que no hay otros aparatos eléctricos cerca de la unidad que puedan interferir con la sintonía del radio.

MANTENIMIENTO

Mantenimiento de la aguja del tocadiscos

Para prolongar la vida útil de la aguja fonocaptora, limpiar de vez en cuando con un cepillo suave humedecido en alcohol, cepillando desde la parte posterior hacia el frente del cartucho.

Mantenimiento de discos de vinil

Para maximizar la calidad del sonido y prolongar la vida útil de los discos de vinil, se recomienda limpiarlos con un paño antiestático después de cada uso.

Transporte del tocadiscos

1. Colocar la tapa protectora del fonocaptor.
2. Coloque el clip de descanso en el brazo y soporte.
3. Asegurarse que la caja esté cerrada y el clip esté seguro.

Instalación o reemplazo de la aguja fonocaptora

La aguja fonocaptora debe reemplazarse periódicamente. Se recomienda reemplazarla después de 250 horas de operación. Para instalar o reemplazar la aguja fonocaptora, seguir los pasos a continuación:

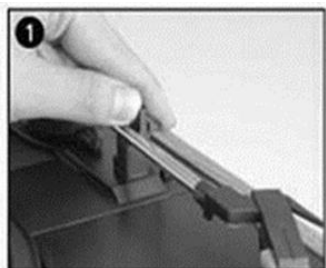

Empujar el Seguro del brazo para liberarlo.

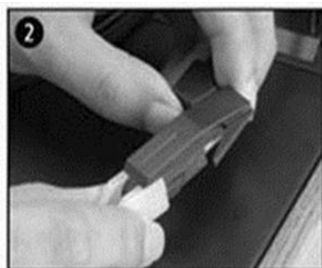

Retire la tapa del cartucho para exponer la aguja

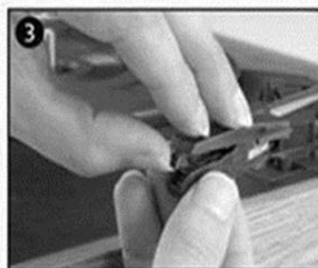

Separar con cuidado el cartucho del soporte



Remover la línea de audio del cartucho

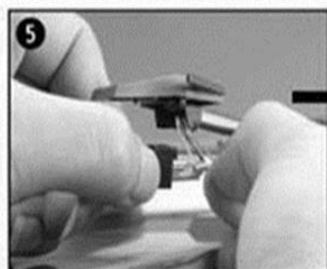

Alinear la línea de audio con el nuevo cartucho.

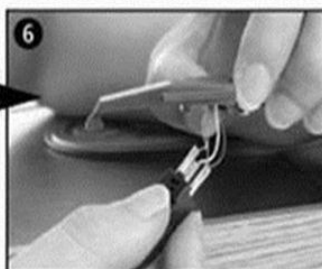

Insertar la línea de audio en el nuevo cartucho.

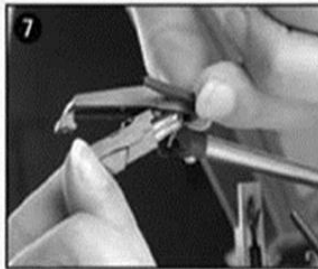

Insertar scon cuidado el cartucho en el soporte

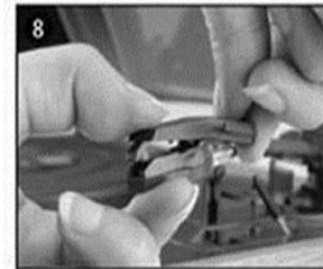

Colocar la tapa del cartucho

NOTA: Tener mucho cuidado al realizar esta operación para evitar que se dañen los cables de la línea de audio y el brazo fonocaptor.

Volver a colocar la correa de transmisión del tocadiscos

Si el tocadiscos no gira, es posible que la correa de transmisión se haya desprendido. Seguir los pasos a continuación para volver a colocar la correa de transmisión del tocadiscos:

Paso 1

Remover la alfombra antideslizante de la base giratoria. Observar a través de los orificios de la base si la banda elástica se ha soltado de la polea de la base. Usar un desarmador para quitar el seguro negro en "C" y levantar la base del tocadiscos

Paso 2

Recuperar la banda elástica negra desprendida (la correa de transmisión) y colocarla alrededor de la base del plato; luego jalar de la correa con cuidado desde abajo del plato sin estirarla demasiado.

Voltear la base mientras sujeta el cinturón.

Paso 3

Observando a través de uno de los orificios de la base, localizar la polea de latón pequeña (la polea está unida al motor del plato giratorio). Enganchar la parte extraída de la banda elástica con la mano alrededor de la polea y luego alinear el centro de la base con el eje plateado del plato giratorio.

Bajar la base suavemente sobre la plataforma y soltarla hasta que vuelva a su posición.

Paso 4

Cuando la base giratoria está en la posición correcta, verificar que la banda elástica esté alrededor de la polea y vuelva a colocar el seguro en 'C' para asegurar la base giratoria al eje.

Paso 5

Colocar la alfombra antideslizante de la base giratoria. Utilice la base giratoria normalmente para confirmar que ahora gira correctamente.

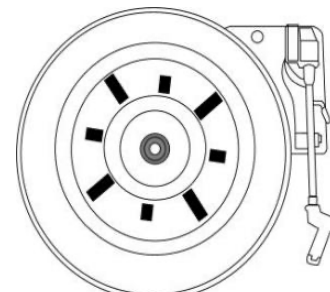
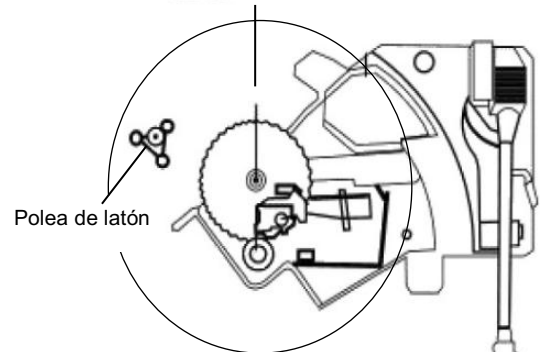
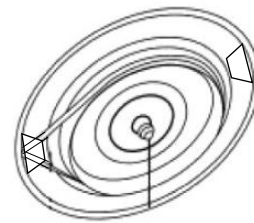
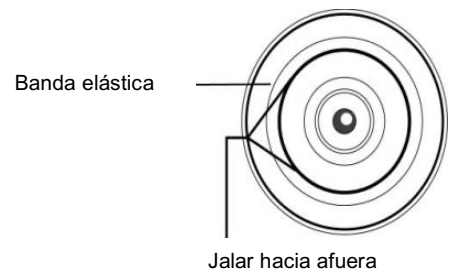
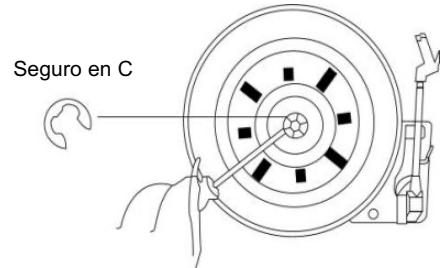

NOTICIA FCC

Este dispositivo cumple con la parte 15 de las reglas FCC. La operación del aparato está sujeta a las dos siguientes condiciones: (1) Este aparato no puede causar interferencia perjudicial y (2) este aparato debe aceptar cualquier interferencia recibida, incluyendo interferencias que puedan causar un funcionamiento no deseado.

NOTA: Este producto ha sido probado y cumple con las limitaciones de un equipo digital Clase B, de acuerdo con la Parte 15 de las Normas FCC. Estos límites están diseñados para permitir una protección razonable contra interferencia dañina en una instalación residencial. Este equipo genera, usa y puede emitir energía de frecuencia radial y, de no ser instalado y utilizado de acuerdo con las instrucciones, puede causar interferencia dañina a las comunicaciones radiales. Sin embargo, no existe garantía de que la interferencia no pueda ocurrir en una instalación particular. Si este equipo causa una interferencia dañina a la recepción de la radio o la televisión, lo cual se puede determinar encendiendo y apagando el equipo, se recomienda al usuario tratar de corregir la interferencia mediante una o más de las siguientes medidas:

- Orientar o reubicar la antena receptora.
- Aumentar la separación entre el equipo y el receptor.
- Conectar el equipo a un tomacorriente o circuito de alimentación diferente al del receptor.
- Consultar a su proveedor o a un técnico de radio y televisión.

ADVERTENCIA: Cualquier cambio o modificación no expresamente aprobada por la parte responsable del cumplimiento puede anular la autoridad del usuario para operar este producto.

Este producto no debe ser colocado u operado en conjunto con cualquier otra antena o transmisor.

Para cumplir con las pautas de exposición a radiofrecuencia de la FCC, colocar el producto a una distancia mínima de 20 cm de las personas cercanas.

DECLARACION IC

Este dispositivo cumple con RSS247 de la Industria de Canadá. Este dispositivo cumple con los estándares RSS exentos de licencia de Industria de Canadá. El funcionamiento está sujeto a las dos condiciones siguientes: (1) este dispositivo no puede causar interferencias y (2) este dispositivo debe aceptar cualquier interferencia, incluidas las interferencias que puedan provocar un funcionamiento no deseado del dispositivo. El dispositivo no debe ubicarse ni operarse junto con ninguna otra antena o transmisor.

Este dispositivo cumple con los límites de exposición a la radiación de IC establecidos para un entorno no controlado.

El dispositivo debe instalarse y operarse con una distancia mínima de 20 cm entre el radiador y el cuerpo.

PRECAUCION SOBRE MODIFICACIONES

Cualquier cambio o modificación no aprobado expresamente por el concesionario de este dispositivo puede anular la autoridad otorgada por la FCC para operar este equipo. Los equipos eléctricos y electrónicos contienen materiales, componentes y sustancias que pueden ser peligrosos para su salud y el medio ambiente, si el material de desecho (equipos eléctricos y electrónicos desechados) no se manipula correctamente. Los equipos eléctricos y electrónicos están marcados con el símbolo del bote de basura tachado, que se ve a continuación. Este símbolo significa que los equipos eléctricos y electrónicos no deben desecharse con otros desechos domésticos, sino que deben desecharse por separado. Todas las ciudades han establecido puntos de recolección, donde los equipos eléctricos y electrónicos pueden entregarse sin cargo en las estaciones de reciclaje y otros sitios de recolección o recolectarse en los hogares. Información adicional está disponible en el departamento técnico de su ciudad.



SUPPORT

Hacemos todo lo posible para ofrecer productos de alta calidad a nuestros clientes. Si experimenta algún problema con su producto, comuníquese con el servicio de atención al cliente, muchos problemas se pueden resolver rápidamente.

Si tiene problemas con su dispositivo, consulte las instrucciones de este manual. También visítenos en la página web en www.naxa.com para obtener noticias, alertas y documentación actualizadas para su dispositivo. Para obtener asistencia adicional, comuníquese con el soporte técnico de Naxa.

Soporte Técnico Naxa

2320 East 49th St.

Vernon, CA 90058

(866) 411-6292

<http://www.naxa.com/supportcenter>

**Este producto ha sido fabricado y vendido bajo la responsabilidad de NAXA ELECTRONICS INC.*

El logotipo de VICTOR y de DOG & GRAMOPHONE son marcas comerciales utilizadas bajo licencia por NAXA ELECTRONICS INC.

Más información en www.victor-brand.com.

Todos los demás productos, servicios, empresas, marcas comerciales, nombres comerciales o de productos y logotipos a los que se hace referencia en este documento son propiedad de sus respectivos propietarios.