

FITUEYES®

FLOOR TV STAND FT88

S02F2462A / S02F2461B
S02F2463C / S02F2464L
S02F2465R



ISSUED: H

What's in the box

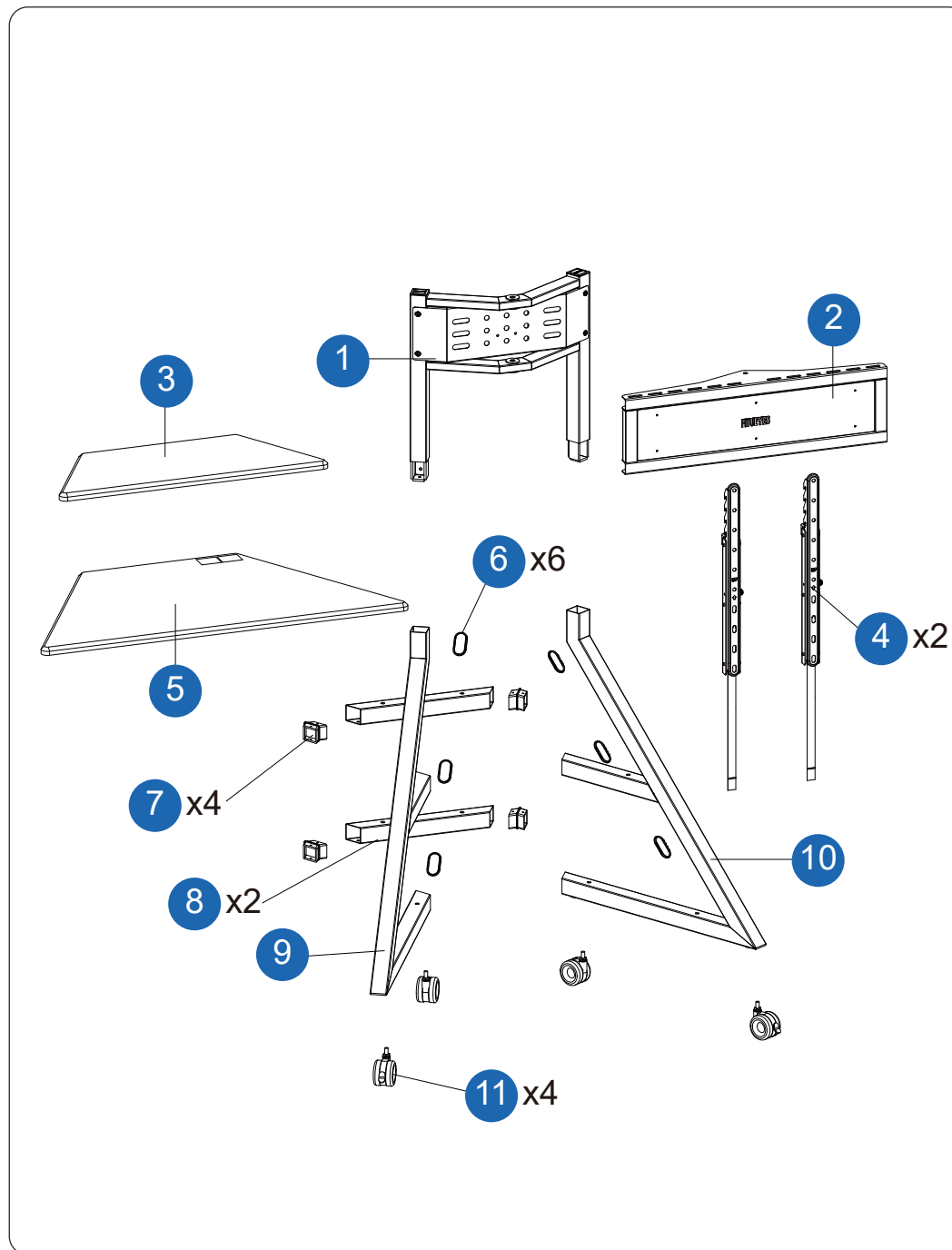

What's in the box

| | | |
|-----------------------------|--------------------------------|--------------------------|
| A x2 M8x40 | B x2 Ø20x8.5x1.5 | C x2 M8 |
| D x2 M8 | E x2 M8x12 | F x2 M8x55 |
| G x8 ST4.8x16 | H/I x10 M8x50 | J x4 x4 |
| K x1 13-14mm | L x1 4MM | M x1 5MM |

What's in the box

| | | |
|----------------------------|----------------------------|----------------------------|
| M-A x4 M4x14 | M-B x4 M4x30 | M-C x4 M5x14 |
| M-D x4 M6x14 | M-E x4 M6x30 | M-F x4 M8x30 |
| M-G x4 M8x50 | M-H x4 | M-I x8 5MM |
| M-J x8 15MM | | |

Easy to install

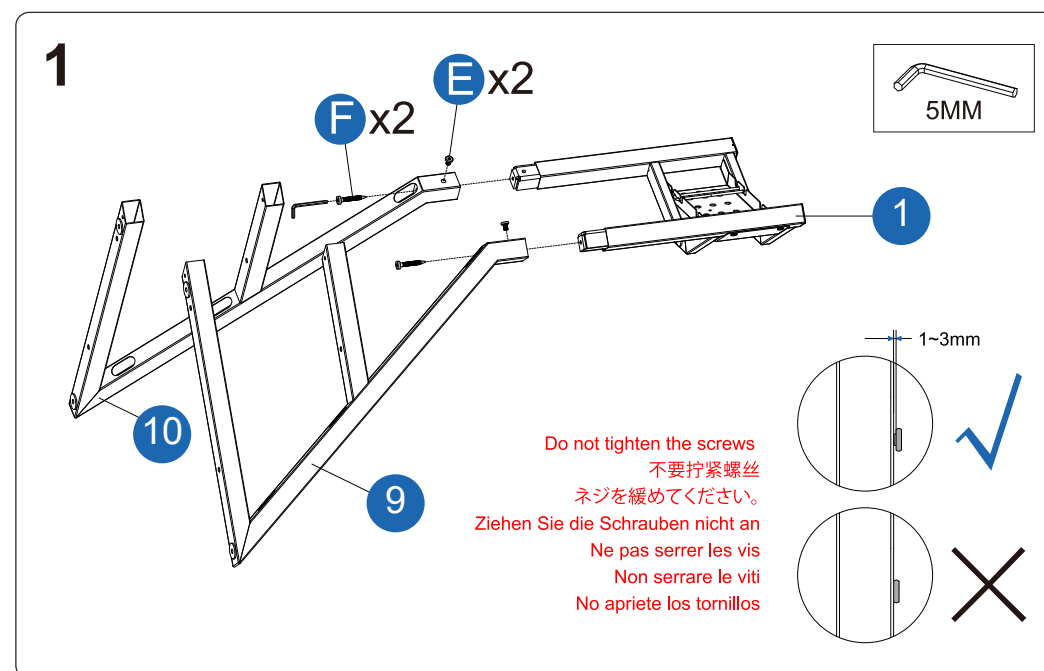

Easy to install

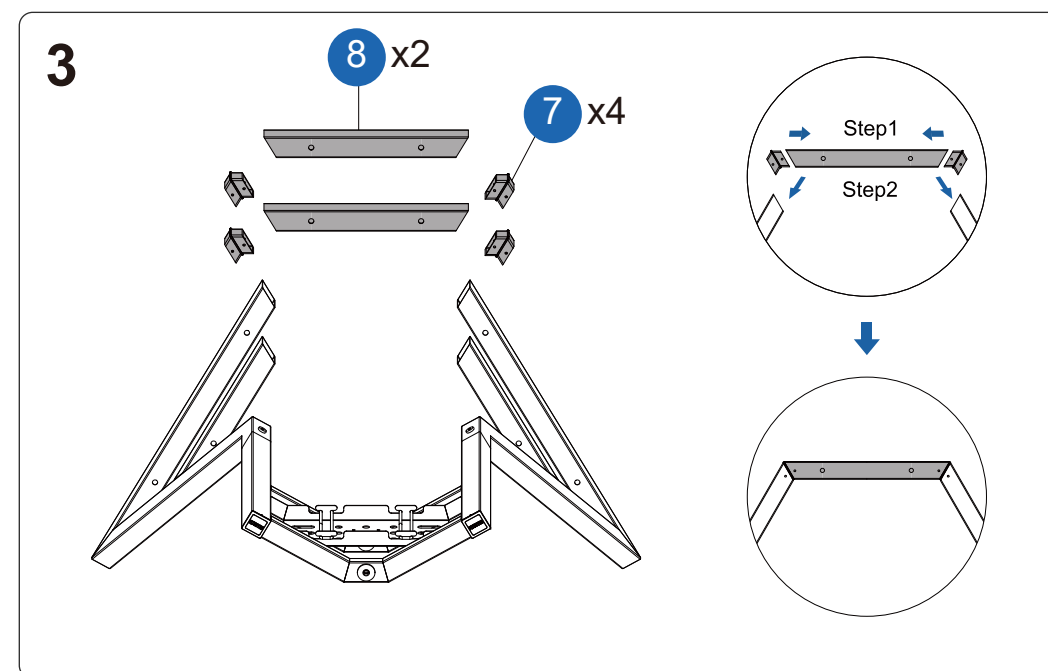

Easy to install

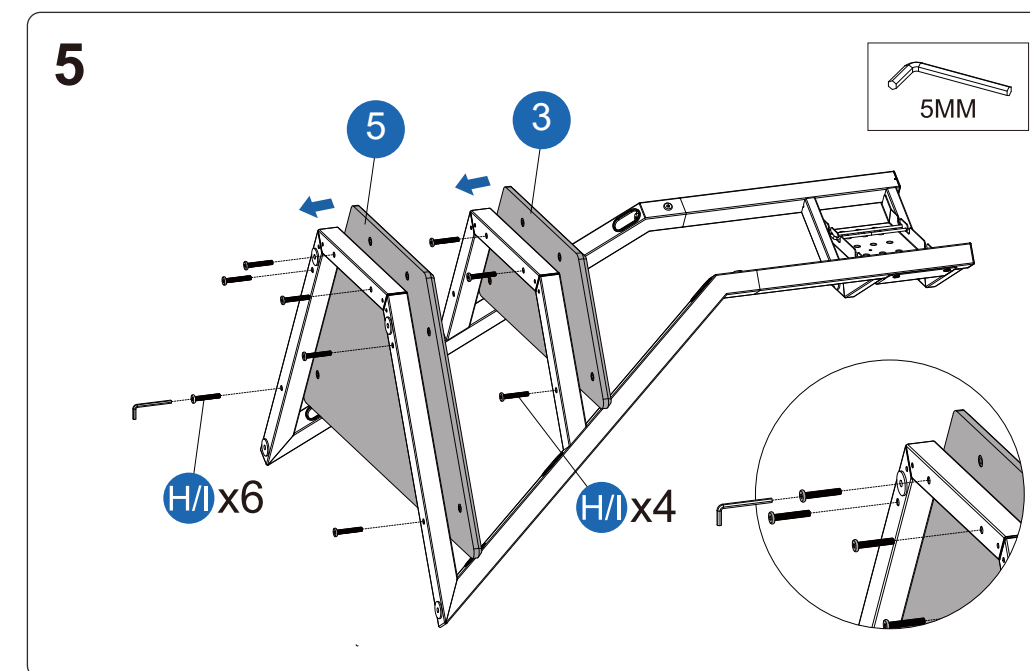

Easy to install

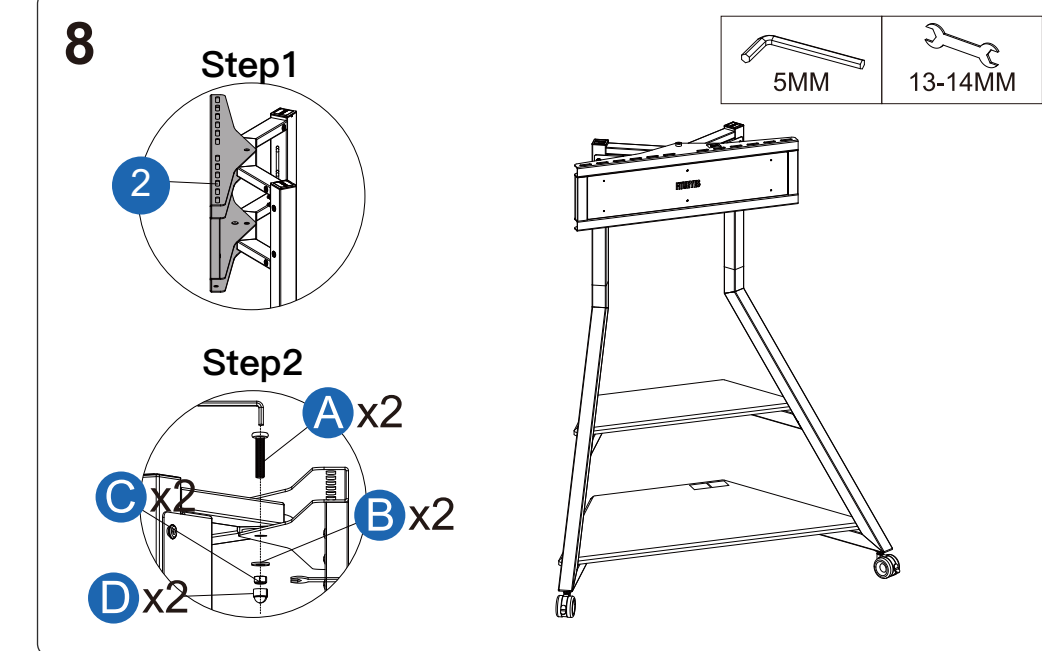
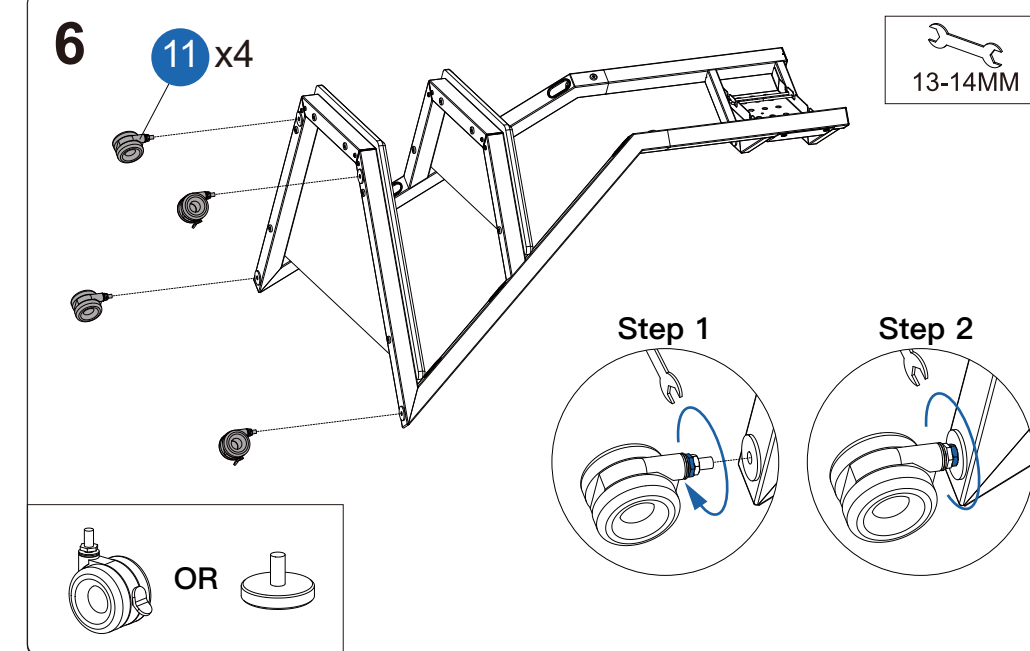
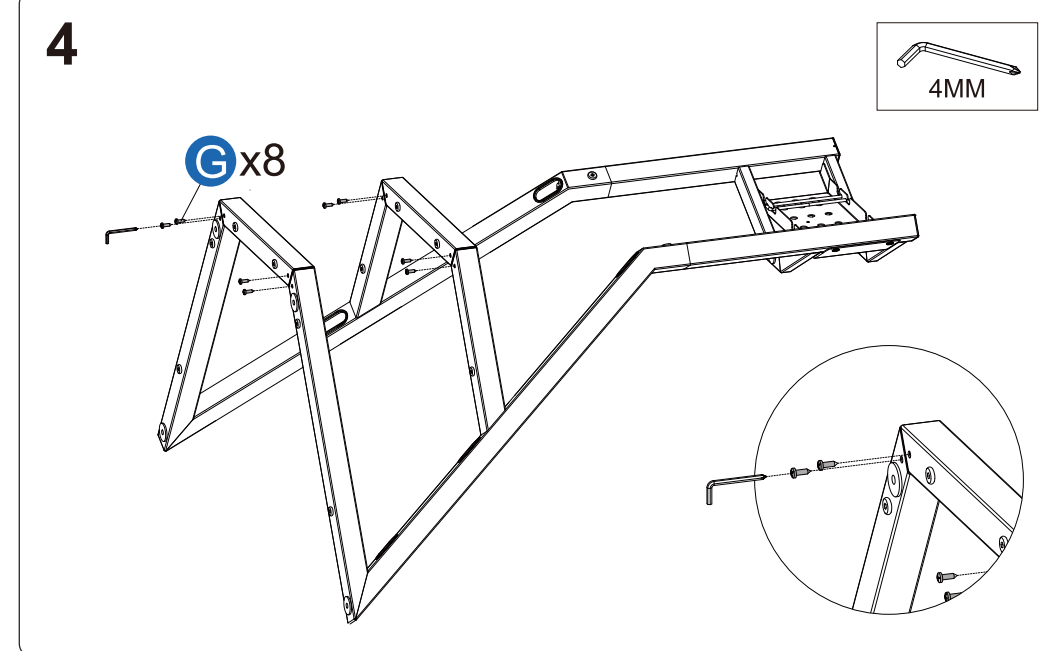
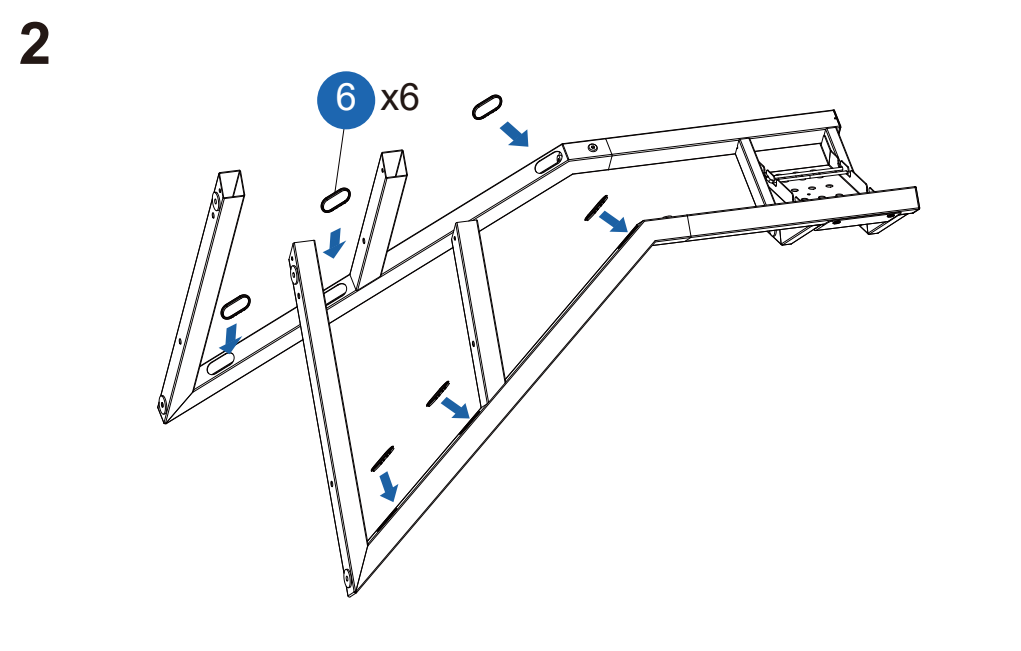
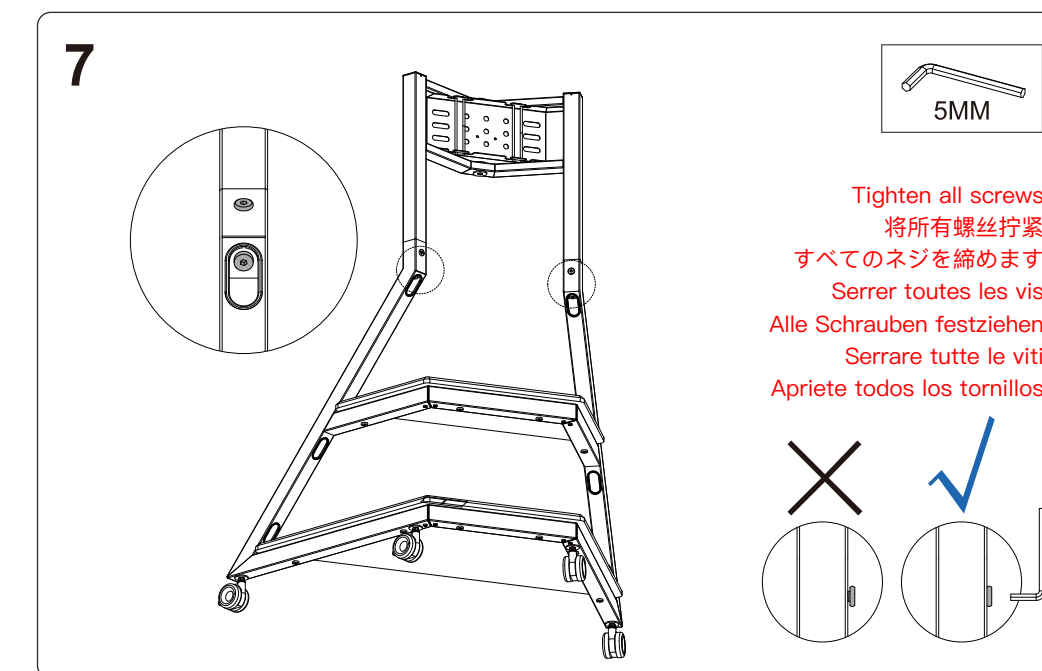

Easy to install

9

Part 4 disassembly
配件4分解
パーツ4の分解図
Zusammensetzung des Zubehörs 4

Composition de l'accessoire 4
Composizione dell'accessorio 4
Desmontaje del componente 4

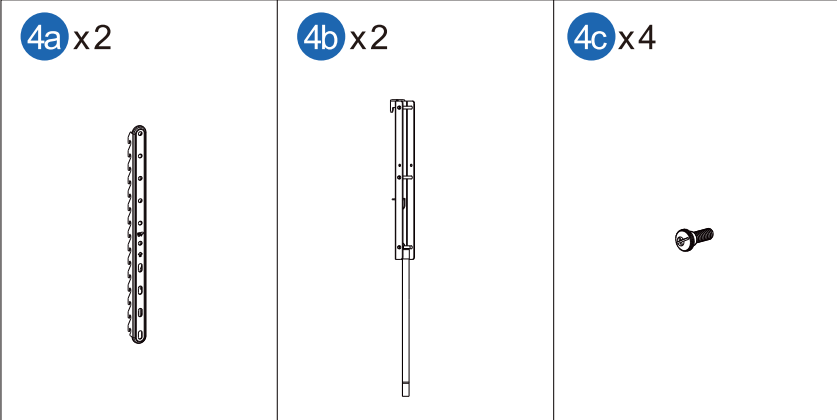
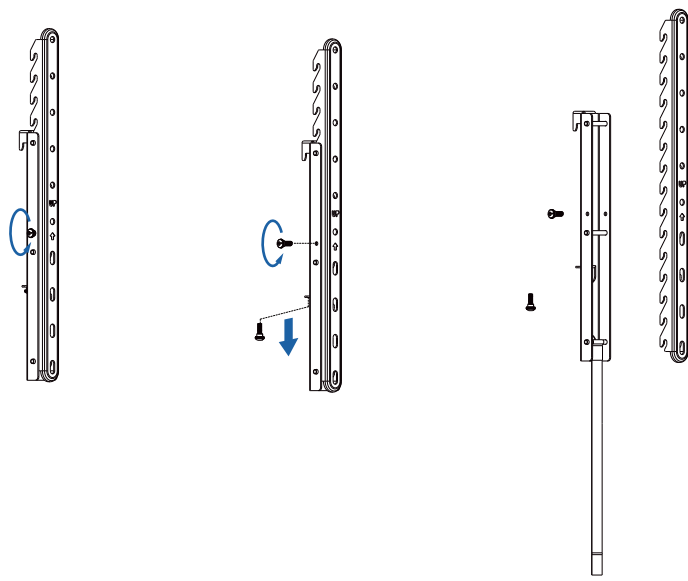

12

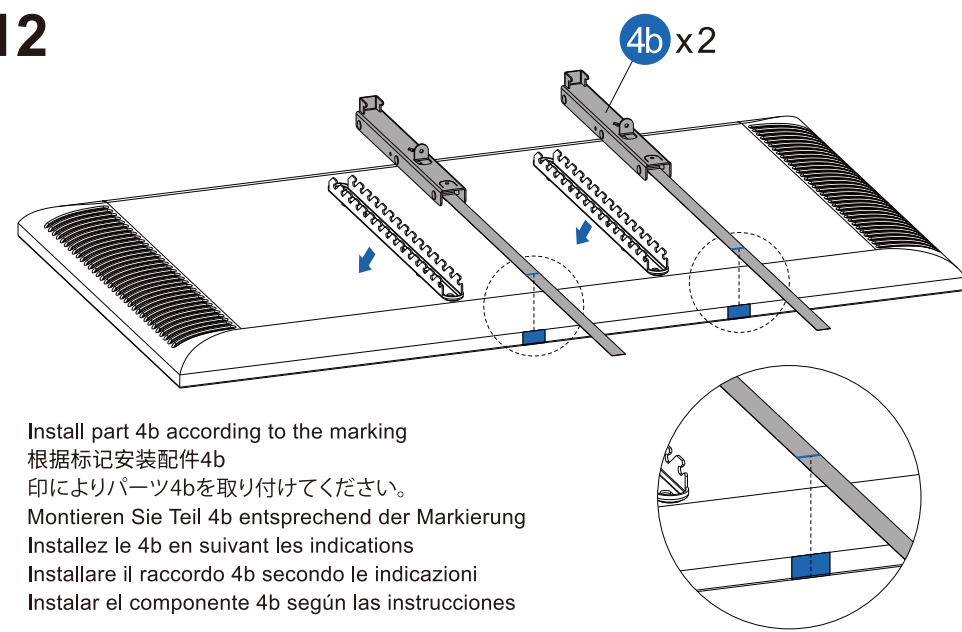

Install part 4b according to the marking
根据标记安装配件4b
印によりパーツ4bを取り付けてください。
Montieren Sie Teil 4b entsprechend der Markierung
Installez le 4b en suivant les indications
Installare il raccordo 4b secondo le indicazioni
Instalar el componente 4b según las instrucciones

13

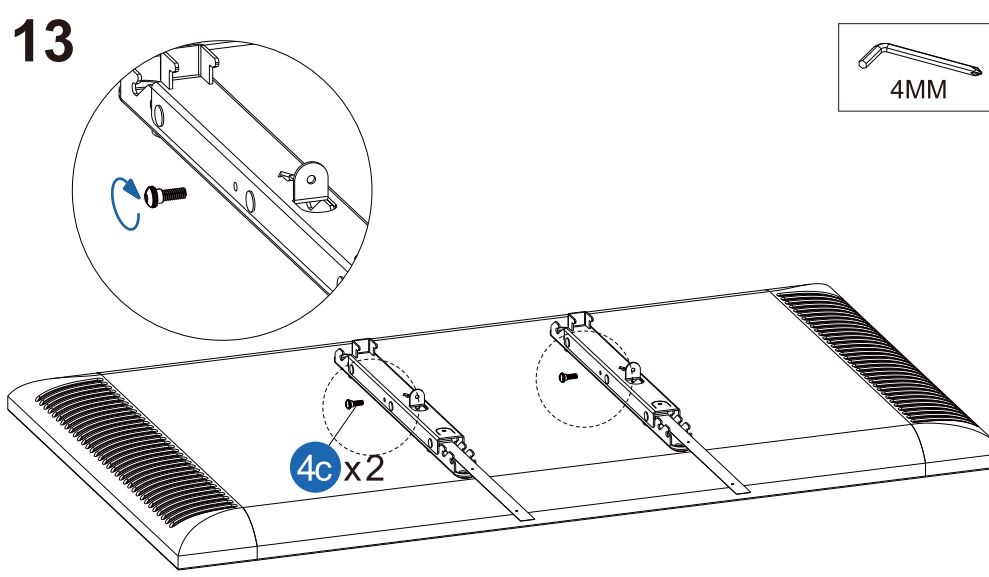

4MM

10

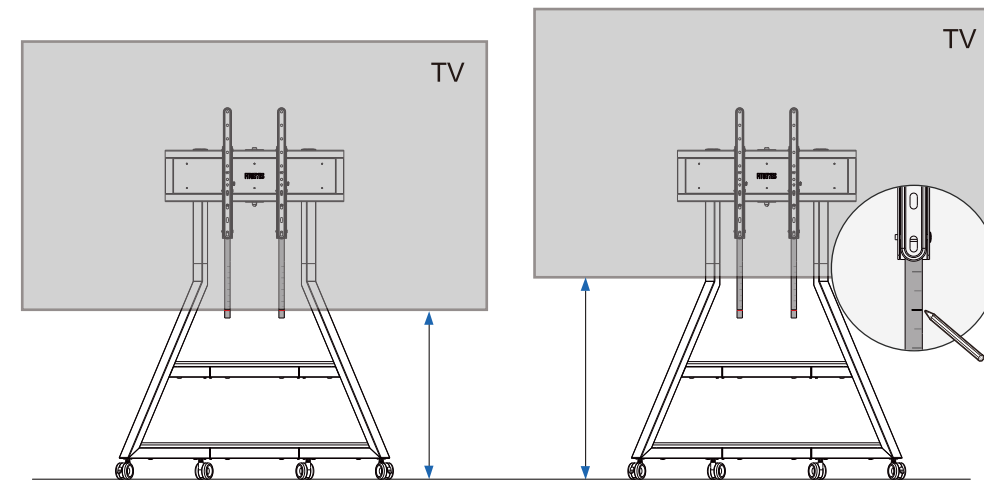

The adjustable range of the distance from the bottom of the TV to the ground is marked on the part 4, so that you can choose the appropriate height. You can choose the height, make a mark on the ruler, and then disassemble and install the part 4 to the back of the TV.

配件4上标注了电视底部到地面间距的可调节范围, 以便于您选择合适高度可选择好高度, 在标尺上做好记号, 然后将配件4分解安装到电视背面。

適切な高さを選ぶように、パーツ7にテレビの下端から床までの調節可能な範囲を注記してあります。適切な高さを選んで、ものさしに印を付け、パーツ4を分解してテレビ背面に取り付けてください。

Zubehör 4 ist mit dem einstellbaren Bereich des Abstands von der Unterseite des Fernsehers zum Boden gekennzeichnet, so dass Sie die richtige Höhe wählen können. Sie können die gewünschte Höhe wählen, sie auf dem Lineal markieren und dann Zubehör 4 an der Rückseite des Fernsehers befestigen.

L'accessoire 4 est marqué de la plage de réglage de la distance entre le bas du téléviseur et le sol afin que vous puissiez choisir la bonne hauteur. Vous pouvez choisir la hauteur que vous souhaitez, la marquer sur la règle et ensuite fixer l'accessoire 4 à l'arrière du téléviseur.

L'accessorio 4 è contrassegnato dall'intervallo di regolazione della distanza tra il fondo del televisore e il pavimento, in modo da poter scegliere l'altezza giusta. È possibile scegliere l'altezza desiderata, segnalarla sul righello e quindi fissare l'accessorio 4 al retro del televisore.

El componente 4 está marcado con el rango ajustable de la distancia desde la parte inferior del televisor hasta el suelo para que pueda elegir la altura adecuada. Puede elegir la altura que desee, marcarla en la regla y luego fijar el accesorio 4 al reverso del televisor.

14

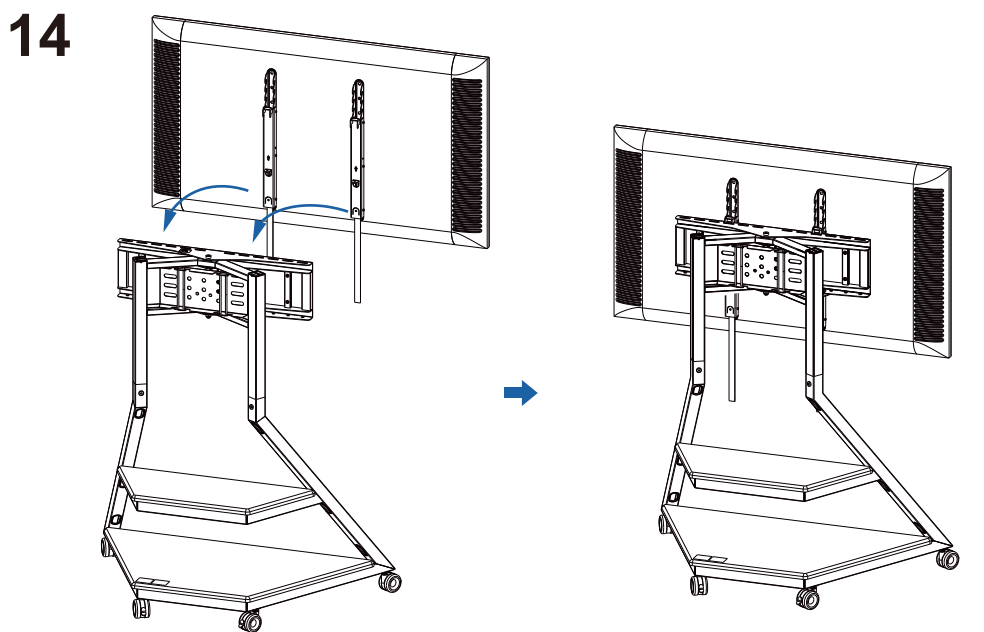

15

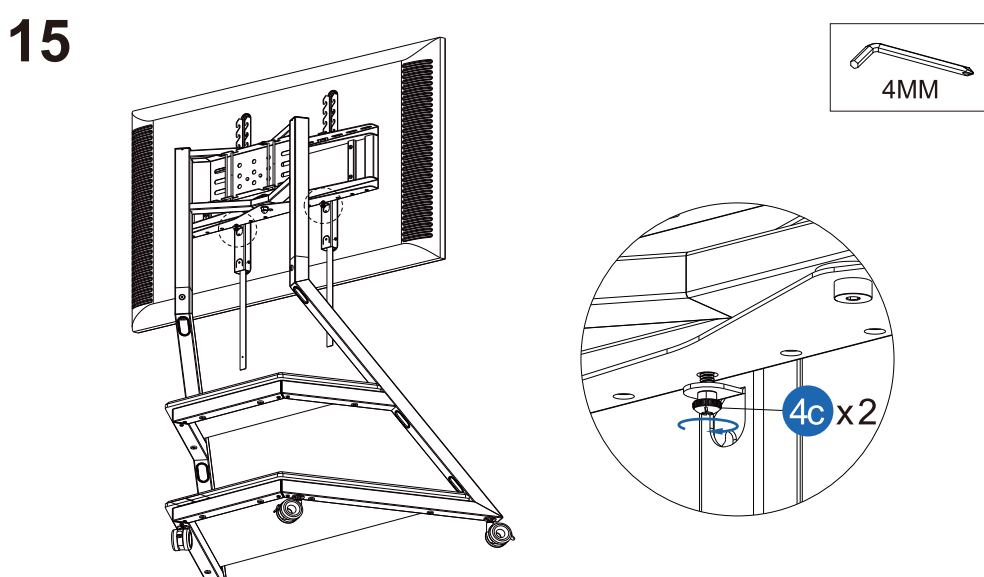

4MM

11

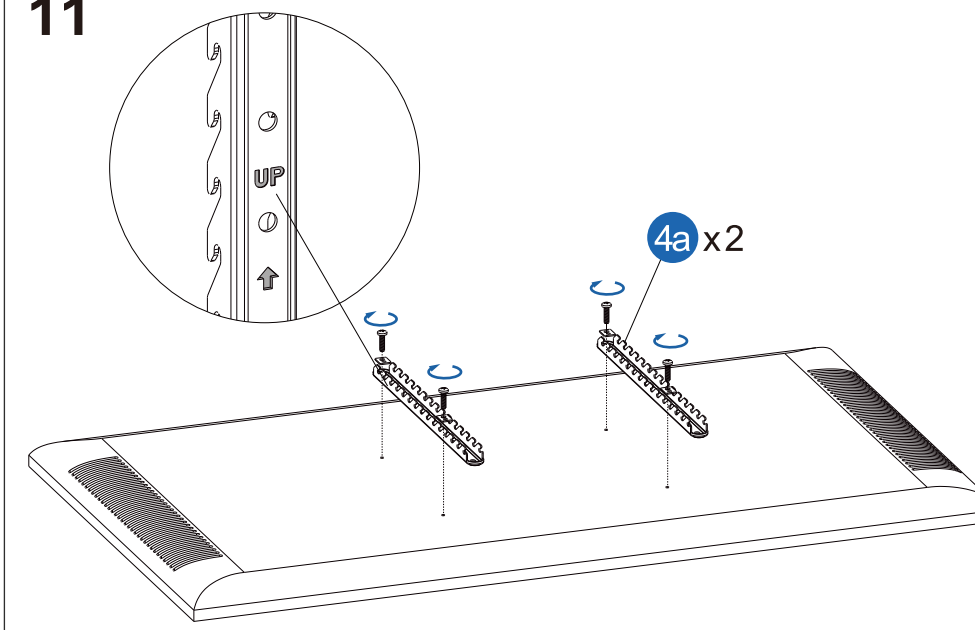

Select appropriate screws from M-A to M-G and install part #4a on the four screw holes on the back of the TV. The back of the TV is flat, and the A1 installation method without gasket can be used; if the back is uneven, A2 installation method with washers (M-H to M-J) can be used, and thick washers can be superimposed according to the situation.

在M-A至M-G里挑选合适的螺丝, 将部件4a安装在电视背面四个螺丝孔上。电视背面平整可使用不加垫圈的A1安装方式; 背面不平整可使用加垫圈(M-H至M-J)的A2安装方式, 厚垫圈可以根据情况叠加使用。

M-A~M-Gから適切なネジを選んで、パーツ4aをテレビ背面のネジ穴に取り付けてください。テレビ背面は平かな場合、ワッシャーを使わない取り付け方法A1を使用してください。テレビ背面は平でない場合、ワッシャーを使う取り付け方法A2を使用してください(ワッシャーは都合により重ねて使用できます)。

Wählen Sie die entsprechenden Schrauben in M-A bis M-G und befestigen Sie Teil 4a an den vier Schraubenlöchern auf der Rückseite des Fernsehers.

Befestigungsart A1: ohne Unterlegscheiben

Wenn die Rückseite Ihres Fernsehers flach ist, wählen Sie A1

Befestigungsart A2: mit Unterlegscheiben (M-H bis M-J)

Wenn die Rückseite Ihres Fernsehers nicht flach ist, wählen Sie A2, die Unterlegscheiben können je nach Situation gestapelt werden

Easy to install

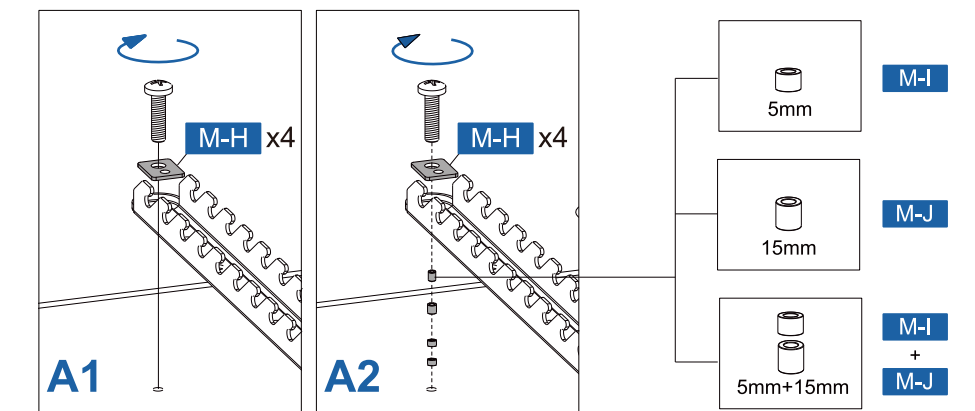
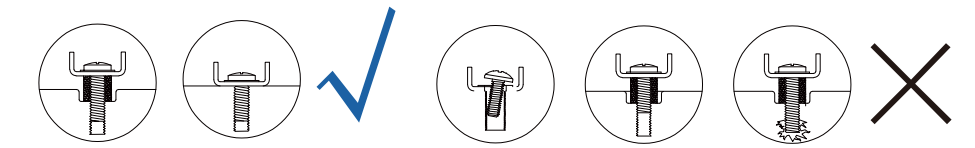

Sélectionnez les vis appropriées de M-A à M-G et fixez la partie 4a aux quatre trous de vis situés à l'arrière du téléviseur.

Méthode de montage A1 : sans rondelles

Si l'arrière de votre TV est plat, choisissez A1

Méthode de montage A2 : avec rondelles (M-H à M-J)

Si le dos de votre téléviseur n'est pas plat, choisissez A2, les rondelles peuvent être empilées en fonction de la situation.

Scegliere le viti appropriate da M-A a M-G e montare la parte 4a sui quattro fori per le viti sul retro del televisore.

Metodo di montaggio A1: senza rondelle,

Se il retro del televisore è piatto, scegliere A1

Metodo di montaggio A2: con rondelle (da M-H a M-J);

Se il retro del televisore non è piatto, scegliere A2, le rondelle possono essere impilate a seconda della situazione.

Escoja los tornillos apropiados en M-A a M-G y monte la parte 4a en los cuatro agujeros para tornillos en la parte trasera del televisor.

Método de montaje A1: sin arandelas,

Si la parte trasera de su televisor es plana, elija A1

Método de montaje A2: con arandelas (M-H a M-J),

Si la parte trasera de su televisor no es plana, elija A2, las arandelas se pueden apilar dependiendo de la situación

Easy to install

Easy to install

Easy to install

Easy to install

WARNING

- When the TV is adjusting the left and right angles, please do not touch the moving parts shown in the figure to avoid pinching your hands.
- 当在电视机正在进行左右角度调整时, 请勿触碰图示运动部件, 以免夹手。
- テレビが左右の角度を調整しているときは、手をはさまないように、図に示す可動部分に触れないでください。
- Wenn der Fernseher den linken und rechten Winkel einstellt, berühren Sie bitte nicht die in der Abbildung gezeigten beweglichen Teile, um sich nicht die Hände einzuklemmen.
- Lorsque le téléviseur ajuste les angles gauche et droit, veuillez ne pas toucher les pièces mobiles illustrées sur la figure pour éviter de vous pincer les mains.
- Quando il televisore sta regolando gli angoli sinistro e destro, non toccare le parti mobili mostrate nella figura per evitare di pizzicarsi le mani.
- Quando el televisor esté ajustando los ángulos izquierdo y derecho, no toque las piezas móviles que se muestran en la figura para evitar pellizcarse las manos.

