

Motorgebläse SG 2000

Betriebsanleitung

Geheit GmbH
Benzstraße 2
D – 72636 Frickenhausen
Germany
Phone: + 49 (0) 7022 78969021
Fax: +49 (0) 7022 78969029
www.shop.geheit.de



**EG-Konformitätserklärung/ EC Declaration of conformity/ CE Déclaration de conformité/
EG Conformiteitsverklaring/ EF Overensstemmelseserklæring/ EG Konformitetsförklaring/
EF Samsvarserklæring/ EY Vaatimustenmukaisuusvakuutus/ EC Dichiarazione di
Conformità/ CE Declaración de Conformidad/ EC Declaração de Conformidade/ EO
Декларация за съответствие/ EK Δήλωση συμμόρφωσης/ CE Declarație de conformitate/
WE Deklaracja zgodności/ EC Заявление о соответствии/ EK Atbilstības deklarācija/ EÜ
Vastavusdeklaratsioon/ EB Atitikties deklaracija/ ES Prohlášení o shodě/ ES Prehlásenie o
zhode/ ES Izjava o skladnosti/
EK Megfelelőségi nyilatkozat**

Angewendete harmonisierte Normen/ Applied harmonized standards/ Normes harmonisées appliquées/ Gebruikte geharmoniseerde normen/
Anvendte harmoniserede normer/ Harmoniserade standarder som använts/ Anvendte harmoniserede normer/ Sovellettavat harmonisoidut
standardit/ Norme armonizzate applicate/ Normas armonizadas aplicadas/ Normas armonizadas aplicadas/ Приложени хармонизирани
стандарты / Εφαρμοσμένα εναρμονισμένα πρότυπα/ Norme armonizate aplicate/ Zastosowane normy zharmonizowane/ Применимые
гармонизированные нормы/ Pielietotie harmonizētie standarti/ Kohaldatud harmoniseeritud normid/ Taikyti darnieji standartai/ Použité
harmonizované normy/ Použité harmonizované normy/ Uporabljeni harmonizirani standardi/ Alkalmazott harmonizált szabványok:

EN 292/2 pr EN1953b / EN60335/1.788 / EN55014/12.93 / EN60555/2.87 / EN614-1 / EN60204-1 /
EN50050-1-2 pr EN501176 / pr EN50177 / EN6100-4-2 / 4-4 /4-5 / 4-11 / 3-22 /DIN-VDE0740 TEIL 21/4.81
Hauptabschnitt G VBG 23

EU-Richtlinie: EMV-Richtlinie 89/336 i.d.F. 93/68 EWG / Niederspannungsrichtlinie 73/23 EWG

Nr. / No. / No. / Nr./ Nr. / Nr. / Nr. / Nro./ N. / N° / N°/ № /
Ap. / No. / Nr./ № / Nr. / No. / Nr / Č. / Č. / Št. / Sz.:

000001-000500, 207378-207600

Typ / Type / Type / Type/ Type / Type / Type / Typpi/ Tipo / Tipo / Tipo /
Тип / Τύπος / Tip / Typ/ Тип / Modelis / Tüüp / Tipas/ Typ / Typ / Tip / Tipus:

Niederdruck Spritzgerät SG 2000E

Jahr / Year / Année / Jaar/ År / År / År / Vuosi / Anno / Año / Ano /
Година / Έτος / An / Rok/ Год / Gads / Aasta / Metai/ Rok / Leto / Év:

2018

Name und Anschrift der Person, die bevollmächtigt ist, die technischen Unterlagen zusammenzustellen.
Name and address of the person authorised to compile the technical documents.

GEHEIT GmbH
Benzstr. 2
D-72636 Frickenhausen



Eugen Friesen (Managing Director)

Stand. 01.04.2018

Inhaltverzeichnis

1	Verwendungszweck	2
2	Kurzbeschreibung	3
3	Technische Daten	4
4	Sicherheitshinweise	5
4.1	Grundsatz; bestimmungsgemäße Verwendung	5
4.2	Betriebssicherheit	6
5	Transport und Lagerung	8
6	Inbetriebnahme und Bedienung	9
6.1	Motorgebläse aufstellen	9
6.2	Motorgebläse einschalten und einstellen	9
7	Außerbetriebnahme	10
8	Pflege, Wartung, Instandsetzung	10
8.1	Ansaugfilter wechseln	11
9	Störungen, mögliche Ursache und Abhilfe	12
10	Betriebsanweisung	13
11	Ersatzteile	13

© 2019 by Geheit GmbH

Printed in Germany

Alle Rechte, insbesondere das Recht der Vervielfältigung und Verbreitung sowie der Übersetzung, vorbehalten. Kein Teil des Werkes darf in irgendeiner Form (Druck, Fotokopie, Mikrofilm oder ein anderes Verfahren) ohne schriftliche Genehmigung der Firma Geheit GmbH reproduziert oder unter Verwendung elektronischer Systeme gespeichert, verarbeitet, vervielfältigt oder verbreitet werden.

1 Verwendungszweck

Das **ABAC** Motorgebläse SG 2000 – in dieser Betriebsanleitung auch als Motorgebläse oder einfach Gebläse bezeichnet – ist in Verbindung mit der **ABAC**-Niederdruckspritzpistole PN 1, PN 2 oder PN 5 zum Ausbringen und Auftragen von Farben und Lacken zu verwenden. Es dürfen all diejenigen Materialien verspritzt werden, die von den Lack- und Farbenherstellern zum Verarbeiten mit einer Spritzpistole, als auch zur Anwendung der High Volume Low Pressure (HVLP) Technologie zugelassen sind. Dies sind zum Beispiel:

- Patinierfarben, Zweikomponentenlacke, Kunstharz-Alkydlacke, Acryl- und Dispersionsfarben, Bunteffektfarben, Dämmschutz-Flammaschutz, spritzbare Wachse.

Die Identifikationsnummer des Motorgebläses SG 2000 lautet BJ 380 000 0040 (100 V), BJ 380 000 0030 (115 V), BJ 380 000 0000 (230 V).

Um das Gerät korrekt und ungefährlich zu bedienen und die Farbe richtig an die Oberflächen zu bringen, sind die Anforderungen, Arbeitsvorschriften als auch die Anweisungen der Sicherheitstechnik von den Materialherstellern zu beachten.

Es dürfen nur Lacke und Lösungsmittel mit einem Flammpunkt über 21°C = 70°F verspritzt werden.

Das **ABAC** Motorgebläse SG 2000 ist zum Betrieb der von uns hergestellten **ABAC** Niederdruckspritzpistolen PN 1 / PN 1A, PN 2 / PN 2A oder PN 5 bestimmt, welche im Niederdruckbereich bis 0,45 bar arbeiten.



Es ist verboten, das **ABAC** Motorgebläse SG 2000 an die Geräte anzuschließen, die nicht zum Spritzen und Auftragen von Farben geeignet sind, sowie an technisch inkompatible Spritzpistolen.
Zulässig ist nur die bestimmungsgemäße Verwendung des Gerätes.

Der Temperaturbereich der Umgebungsluft, der dem Betrieb der Anlagen entspricht, liegt zwischen 0°C und +45 °C. Die relative Luftfeuchtigkeit darf 80% r.F. nicht überschreiten. Transport- und Lagerbedingungen siehe im Abschnitt 5.

2 Kurzbeschreibung

Das Motorgebläse SG 2000 erzeugt einen regelbaren Niederdruck-Arbeitsluftstrom, welcher über den Spezialluftschlauch der Spritzpistole zugeführt wird. Das Hauptantriebsselement ist ein Motor, der zusammen mit einem dreistufigen Luftgebläse montiert ist. Die für den Motor notwendige Kühlluft strömt durch einen von der Arbeitsluft getrennten Luftkanal. Zum Schutz des Motors ist das Motorgebläse mit selbstabschaltenden Kohlebürsten ausgestattet.





Abb. 1

Hinweis: Tragen Sie die auf dem Typenschild Ihres Motorgebläses angegebene Fabriknummer in Abbildung 1 ein. Bewahren Sie die Betriebsanleitung und die beigefügte CE-Konformitätserklärung unbedingt auf.

3 Technische Daten

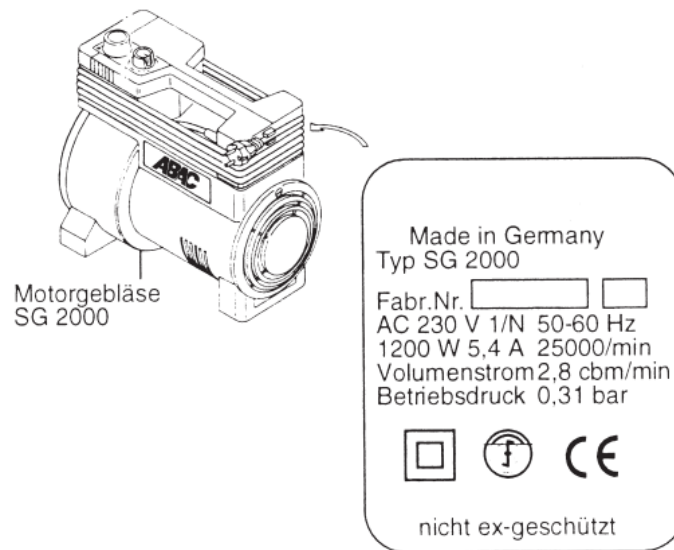
○ Schalldruckpegel, gemittelt, DIN 45635 (bei Spritzbetrieb)	81 dB(A)
○ Nur für Lacke und Lösungsmittel mit einem Flammpunkt über	21°C / 70°F
○ Betriebsspannung und Frequenz	AC 100 V 1/N, 50 / 60 Hz AC 115 V 1/N, 50 / 60 Hz AC 230 V 1/N, 50 / 60 Hz
○ Schutzisoliert (Schutzklasse II).....	
○ Leistung	1200 W
○ Stromaufnahme	ca. 11,5 A (100V) ca. 11,5 A (115V) ca. 5,4 A (100V)
○ Drehzahl max	25000 min ⁻¹
○ Schutzart	IP 20
○ Luftmenge, regelbar, max.	2,8 m ³ / min
○ Betriebsdruck ca.	0,31bar (max.) 0,087 bar (min.)
○ Länge	345 mm
○ Breite	220 mm
○ Höhe	340 mm
○ Gewicht	5,15 kg

4 Sicherheitshinweise

Neben der Betriebsanleitung und den im Verwenderland und an der Einsatzstelle geltenden verbindlichen Regeln zur Unfallverhütung sind auch die anerkannten fachtechnischen Regeln für sicherheits- und fachgerechtes Arbeiten zu beachten.

4.1 Grundsatz, bestimmungsgemäße Verwendung

- Das Motorgebläse SG 2000 ist nach dem Stand der Technik und den anerkannten sicherheitstechnischen Regeln gebaut. Dennoch können bei seiner Verwendung Gefahren für Leib und Leben des Benutzers oder Dritter bzw. Beeinträchtigungen der Maschine und anderer Sachwerte entstehen.
- Motorgebläse nur in technisch einwandfreiem Zustand sowie bestimmungsgemäß, sicherheits- und gefahrenbewusst unter Beachtung der Betriebsanleitung benutzen! Insbesondere Störungen, die die Sicherheit beeinträchtigen können, umgehend beseitigen (lassen)!
- Das **ABAC** Motorgebläse SG 2000 ist zum Betrieb der von uns hergestellten **ABAC** Niederdruckspritzpistolen PN 1 / PN 1A, PN 2 / PN 2A oder PN 5 bestimmt, welche im Niederdruckbereich bis 0,45 bar arbeiten. Bitte beachten Sie unbedingt auch die Betriebsanleitungen der **ABAC** Niederdruckspritzpistolen PN 1 / PN 1A, PN 2 / PN 2A und PN 5.

Eine andere oder darüber hinausgehende Benutzung gilt als nicht bestimmungsgemäß. Für hieraus resultierende Schäden haftet der Hersteller / Lieferer nicht. Das Risiko trägt allein der Anwender.

- Garantieverpflichtungen bestehen nur, wenn der Benutzer die in dieser Betriebsanleitung beschriebenen Anweisungen und Empfehlungen befolgt. Unbefugte Änderungen und Reparaturen, die Verwendung für die Wartung von anderen Ersatzteilen als den Originalteilen, die mit dem Produkt geliefert und vom Hersteller genehmigt oder in der Ersatzteilliste aufgeführt sind, sowie der Betrieb des Gerätes unter anderen als den in dieser Anleitung zulässigen Bedingungen führen zum Erlöschen der Herstellergarantie für das **ABAC** SG 2000 Motorgebläse.

4.2 Betriebssicherheit

- Die Anforderungen der Unfallverhütungsvorschrift „Verarbeiten von Beschichtungsstoffen“ (in Deutschland VBG 23) sind zu beachten.
- Jede Person, die das **ABAC** Motorgebläse benutzt, muss die Bedienungsanleitung – besonders das Kapitel „Sicherheitshinweise“ – gelesen und verstanden haben.
- Das Motorgebläse SG 2000 ist nicht explosionsgeschützt. Es darf nicht in den unter die Explosionsschutz – Verordnung fallenden Betriebsstätten sowie feuergefährdeten Räumen und Bereichen benutzt werden. Achten Sie darauf, dass keine Zündquellen, wie z. B. offenes Feuer, Funken, glühende Drähte, heiße Oberflächen, brennende Zigaretten usw. in der Umgebung sind. Der Abstand zwischen Sprühstrahlaustritt und einer möglichen Zündquelle (auch das Motorgebläse selbst) muss mindestens 5 m betragen (Brand- und Explosionsgefahr bei zündfähigem Sprühnebel).
- Es dürfen nur Lacke und Lösemittel mit einem Flammpunkt über 21°C ohne zusätzliche Erwärmung verwendet werden (siehe Angaben auf Materialdose).
- Bei Arbeiten in geschlossenen Räumen ist mit wirksamer technischer Lüftung zu arbeiten.
- Spritzmaterial tritt unter Druck aus der Düse aus. Sprühstrahl nicht auf Menschen und Tiere richten. Bei einer Hautverletzung und Kontakt mit Farbe, Lack oder Lösemittel besteht Infektionsgefahr: sofort einen Arzt aufsuchen für schnelle, fachkundige Behandlung. Informieren Sie den Arzt über die benutzte Farbe, den Lack oder das Lösemittel.
- Beachten Sie, dass bei Spritzarbeiten gesundheitsschädliche Dämpfe entstehen können (siehe Angaben auf Materialdose und Verarbeitungshinweise des Materialherstellers). Benutzen Sie daher persönlichen Atemschutz entsprechend den Angaben der Lack- und Farbenhersteller. Halten Sie Kinder sowie andere Personen von Ihrem Arbeitsbereich fern.
- Das Motorgebläse SG 2000 ist nicht spritzwassergeschützt. Es darf weder bei Regen im Freien betrieben, noch mit Wasser abgespritzt oder abgewaschen, noch in eine Flüssigkeit eingetaucht werden.
- Bewahren Sie das Motorgebläse SG 2000 an einem sicheren, für Kinder und Unbefugte unzugänglichen Ort auf. Stellen Sie sicher, dass unbefugte Personen (vor allem Kinder) das Motorgebläse nicht in Betrieb nehmen können.

- Lagern Sie das Motorgebläse in einem trockenen belüfteten Raum.
- Verwenden Sie aus Sicherheitsgründen nur **ABAC** Originalzubehör und **ABAC** Originalersatzteile.
- Vor dem Nachfüllen von Farbe in den Becher der Spritzpistole muss das Motorgebläse immer ausgeschaltet werden. Ebenso ist das Motorgebläse bei Arbeitspausen und bei Beendigung der Spritzarbeiten auszuschalten.
- Das Anschlusskabel darf nicht über scharfkantige Gegenstände gezogen werden und ist vor jedem Gebrauch auf einwandfreien Zustand zu kontrollieren.
- **Instandsetzungsarbeiten dürfen nur von autorisierten Fachbetrieben oder von uns durchgeführt werden, ebenso der Austausch der elektrischen Zuleitung. Adressen von Fachbetrieben erhalten Sie bei uns oder bei Ihrem Fachhändler.**
- **Bei der Durchführung von Spritzarbeiten ist darauf zu achten, dass nicht in Richtung des Gebläses gespritzt wird.**
- Entsorgen Sie Reinigungs- und Spritzgutabfälle gemäß den Angaben der jeweiligen Lack-, Farben- und Lösemittelhersteller.
- **Ersetzen Sie rechtzeitig und regelmäßig Gebläsefilter. Die Verwendung von abgenutzten Filtern führt zu einer Überhitzung des Gebläses. Überprüfen Sie immer den Filterzustand, wenn Sie eine Überhitzung des Gebläses feststellen.**

5 Transport und Lagerung

Das Motorgebläse SG 2000 wird sorgfältig verpackt geliefert. Um Beschädigungen während des Transports und der Lagerung auszuschließen, empfehlen wir, diese mitgelieferte Verpackung zu verwenden. Lagern Sie das Motorgebläse immer in einem trockenen belüfteten Raum.

Der Temperaturbereich der Umgebungsluft bei der Lagerung der Anlage sollte zwischen 0°C und +45 °C liegen. Die relative Luftfeuchtigkeit darf 80% r.F. nicht überschreiten.



Achtung!!!

Zum Transportieren des Motorgebläses nur den Tragegriff benutzen. Niemals am Luftschlauch oder Elektrokabel ziehen!

Außerdem ist das Tragen des nicht ex-geschützten Gebläses im feuergefährlichen Bereich untersagt.

6 Inbetriebnahme und Bedienung

6.1 Motorgebläse aufstellen

- Prüfen Sie, ob die Netzspannung mit der auf dem Typschild bzw. in dieser Betriebsanleitung angegebenen Betriebsspannung übereinstimmt.
- Luftschlauch am Motorgebläse anschließen. Dazu Anschlussstück des Luftschlauchs in der Öffnung am Motorgebläse nach rechts festdrehen (Abb.2).



Abb. 2

6.2 Motorgebläse einschalten und einstellen

- Gerätestecker in die Steckdose einstecken, und Druckknopfschalter mit dem Daumen einschalten (Abb. 3 und 4).

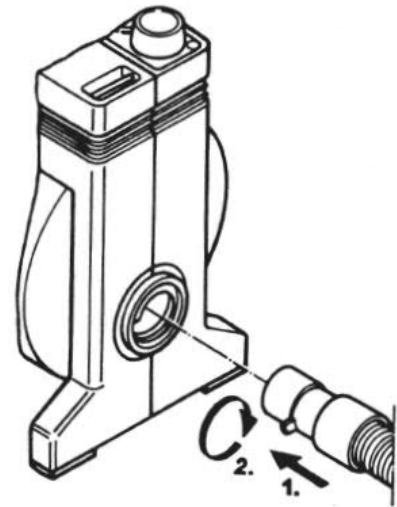

Abb. 3



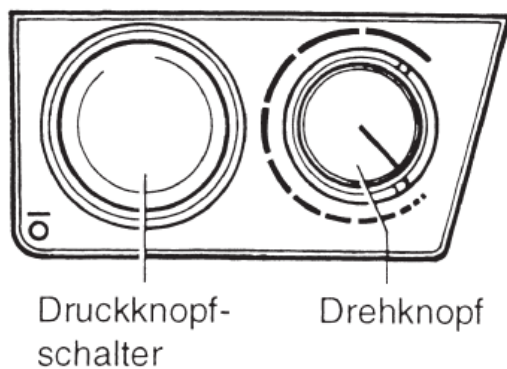

Abb.4

- Mit dem Drehknopf wird die Luftmenge bzw. der Spritzdruck stufenlos geregelt. Damit können Sie die Luftmenge und den Druck des Motorgebläses dem zu verarbeitenden Material anpassen. Um die optimale Einstellung des Motorgebläses und der Spritzpistole zu erreichen, ist das Spritzgut vorher auf Spritzkonsistenz einzustellen. Hierzu ist dem kompletten Spritzgerät ein Tauchmessbecher beigelegt, dessen Handhabung in den Betriebsanleitungen der Spritzpistolen PN 1, PN 2 und PN 5 näher beschrieben wird. Empfehlenswert ist es, vor Arbeitsbeginn Muster (z.B. auf Karton oder Holz) zu spritzen. Erst wenn diese Muster dem gewünschten Ergebnis entsprechen, sollte mit der Spritzarbeit am Objekt begonnen werden.
- Es ist darauf zu achten, dass die Randzonen des zu spritzenden Objekts einwandfrei abgedeckt sind.

7 Außerbetriebnahme

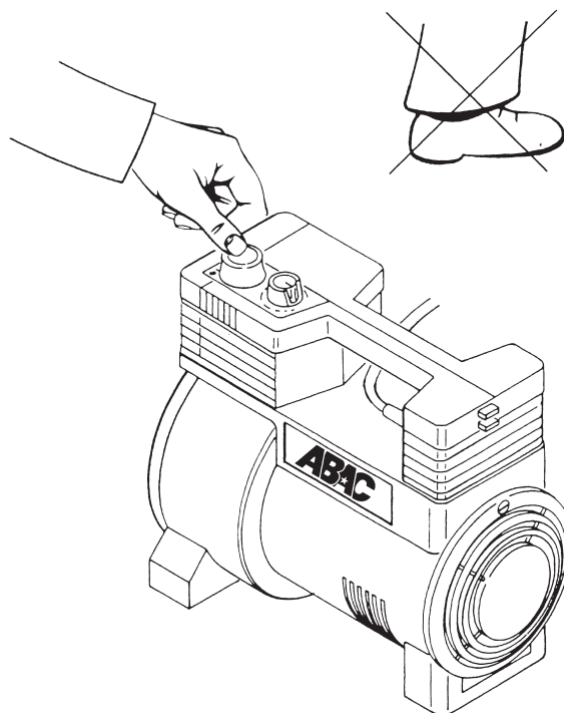
Das Motorgebläse ist nach beendeter Spritzarbeit mit dem Daumen am Druckknopfschalter auszuschalten. Erst danach ist der Gerätestecker aus der Steckdose zu ziehen. Das Anschlusskabel ist nach Beendigung der Arbeit aufzuwickeln, wie in Abb. 1 gezeigt.

8 Pflege, Wartung, Instandsetzung

	<p>Achtung!!!</p> <p>Vor Pflege-, Wartungs- oder Instandsetzungsarbeiten immer Motorgebläse ausschalten und Netzstecker ziehen.</p> <p>Das Gebläsegehäuse darf nicht mit Lösemitteln oder aggressiven Flüssigkeiten gereinigt werden.</p> <p>Instandsetzungsarbeiten dürfen nur von autorisierten Fachbetrieben oder von uns durchgeführt werden, ebenso der Austausch der elektrischen Zuleitung. Adressen von Fachbetrieben erhalten Sie bei uns oder bei Ihrem Fachhändler.</p>
---	---

Ein Kundendienst am Motorgebläse ist mit Ausnahme der Filterwartung (siehe Punkt 8.1) nicht erforderlich.

8.1 Ansaugfilter wechseln



Achtung!!!

Vor Öffnen der Ansaugabdeckgitter das Motorgebläse ausschalten wie unter 7 beschrieben, Netzstecker ziehen und abwarten bis der Motor stillsteht.

Beide Ansaugfilter bei Verunreinigung immer wechseln, nicht reinigen.

Zur Erzielung einer sauberen Spritzluft bzw. Kühlluft sollten beide Ansaugfilter vor jeder Spritzarbeit kontrolliert und bei Verunreinigung gemäß Abb. 5 bzw. Abb. 6 gewechselt werden.

Verschuß (4) mit Münze o.ä. öffnen. Ansaugklappe (2, 5) aufklappen und Ansaugfilter (3) wechseln. Beachten Sie bitte, dass der Verschuß (4) keine Schraube mit Gewinde ist. Es ist nur eine Verriegelung, bei der eine 90° - Drehung ausreicht.



Abb. 5



Abb. 6

9 Störungen, mögliche Ursache, Abhilfe

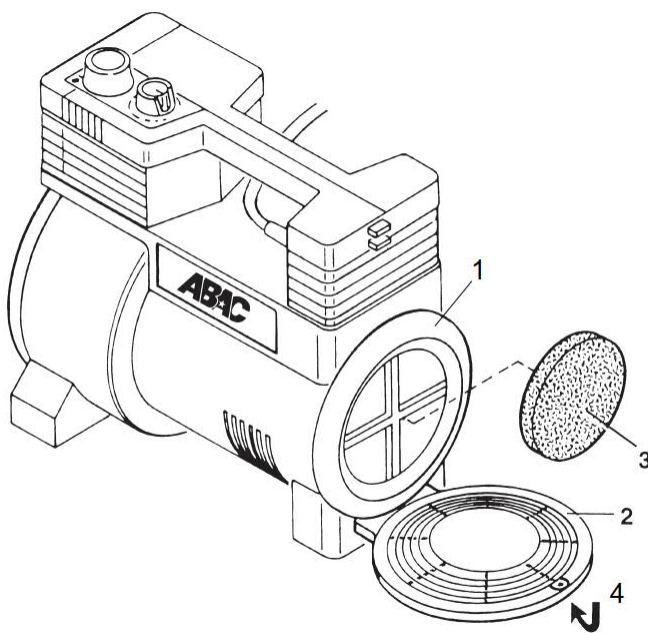

Achtung! Zur Reinigung keine harten oder scharfkantigen Werkzeuge benutzen!!

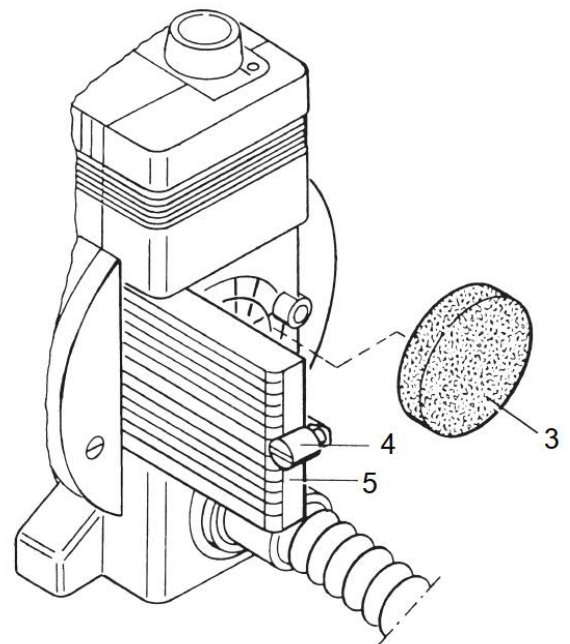
Störung	mögliche Ursache	Abhilfe
Motorgebläse fördert einen zu geringen Luftstrom	<ul style="list-style-type: none"> • Ansaugfilter verschmutzt 	<ul style="list-style-type: none"> • Ansaugfilter wechseln
Motorgebläse fördert zu viel oder zu wenig Luft	<ul style="list-style-type: none"> • Drehkopf ist falsch eingestellt 	<ul style="list-style-type: none"> • mittels Drehknopf die gewünschte Luftmenge einstellen
Motorgebläse läuft nicht	<ul style="list-style-type: none"> • Netzspannung fehlt 	<ul style="list-style-type: none"> • Netzanschluss prüfen
	<ul style="list-style-type: none"> • Kohlebürsten sind abgenutzt 	<ul style="list-style-type: none"> • Instandsetzung nur durch autorisierte Fachwerkstatt (ABAC)
	<ul style="list-style-type: none"> • Motorgebläse defekt 	<ul style="list-style-type: none"> • Instandsetzung nur durch autorisierte Fachwerkstatt (ABAC)
Luftmenge lässt sich nicht regeln	<ul style="list-style-type: none"> • Elektronik defekt 	<ul style="list-style-type: none"> • Instandsetzung nur durch autorisierte Fachwerkstatt (ABAC)

10 Betriebsanweisung

Je nach Verwendungsart und Aufstellungsort muss der Betreiber anhand der Betriebsanleitung weitere Angaben für den sicheren Betrieb des Spritzgerätes SG 2000 in einer Betriebsanweisung in der Sprache der Beschäftigten festlegen. Diese Betriebsanweisung ist an geeigneter Stelle in der Arbeitsstätte bekanntzumachen und von den Beschäftigten zu beachten.

11 Ersatzteile

	Verwenden Sie aus Sicherheitsgründen nur ABAC Originalersatzteile
---	--

Ersatzteile erhalten Sie bei Ihrem Fachhändler oder direkt bei uns.

Um eine reibungslose und zügige Abwicklung einer Ersatzteilbestellung gewährleisten zu können, benötigen wir von Ihnen folgende Angaben:

- Gerätetyp und Fabriknummer
- Bestellnummer und Teilebezeichnung des Ersatzteils
- Stückzahl des gewünschten Ersatzteils
- Adresse

Ersatzteilliste für Motorgebläse ABACSG 2000 (Abb. 5 und 6)

Bild – Nr.	Anzahl / Stück	Teilebezeichnung	Bestellnummer
1	1	Filterträger	HE 380 100 5000
2	1	Ansaugklappe (Motorkühlseite)	HE 380 100 5010
3	1	Ansaugfilter	HE 805 584 0000 (5-Stück-Pack)
5	1	Ansaugklappe (Druckseite)	HE 380 100 4010