

ESTUFA DE EXTERIOR MORK VERKEN

MANUAL DE INSTRUCCIONES

MODELO: MORK

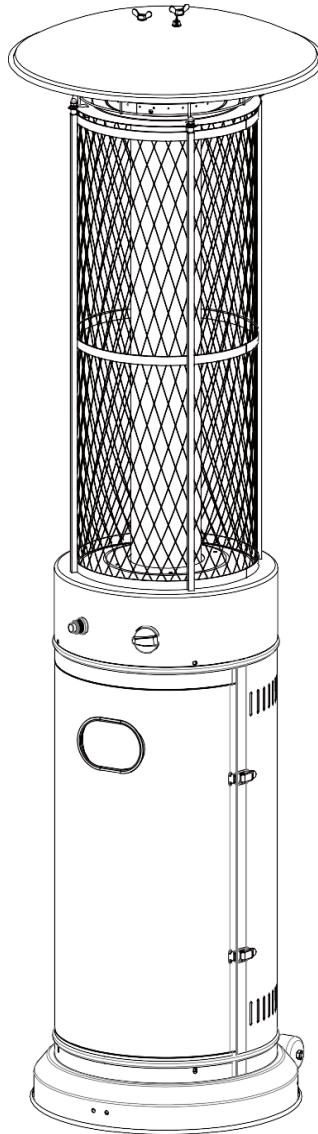

Conserve las instrucciones para futura referencia



Servicio técnico Verken
www.verken.cl
contacto@verken.cl

ADVERTENCIA REGLAS DE SEGURIDAD

POR FAVOR LEA LAS SIGUIENTES REGLAS DE SEGURIDAD ANTES DEL FUNCIONAMIENTO DE LA ESTUFA

POR TU SEGURIDAD

Si huele a gas:

1. Cierre el suministro de gas del aparato y apague cualquier llama.
2. Si el olor persiste, llame inmediatamente a su proveedor.
3. No almacene ni use gasolina, gases y líquidos inflamables cerca de la estufa.
4. Un cilindro que no esté en uso no debe almacenarse cerca de la estufa.

ADVERTENCIA

- 1) Para uso en exteriores o en áreas ampliamente ventiladas.
- 2) Un área ampliamente ventilada debe tener un mínimo del 25% de la superficie abierta.
- 3) El área de la superficie es la suma de la superficie de las paredes.

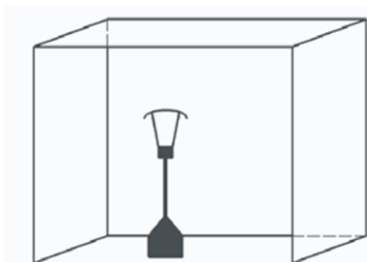

ADVERTENCIA: La instalación, el ajuste, la alteración, el servicio o el mantenimiento incorrecto, pueden causar lesiones o daños en la propiedad. Lea detenidamente las instrucciones de instalación, operación y mantenimiento antes de instalar o reparar la estufa

ADVERTENCIA

Lea las instrucciones antes de la instalación y el uso.

La estufa debe ser instalada y el cilindro de gas almacenado de acuerdo con la normativa vigente.

No obstruya los orificios de ventilación del cubre cilindro.

No mueva la estufa cuando esté en funcionamiento.

Cierre el regulador del cilindro, antes de mover el aparato.

El tubo o la manguera flexible deben cambiarse dentro de los intervalos prescritos.

Utilice solo el tipo de gas y cilindro, especificado por el fabricante.

El cilindro que se usa con su estufa de patio debe cumplir con los siguientes requisitos:

Compre cilindros de GLP únicamente con estas medidas requeridas: Ø30cm x 54,9cm (alto) con una capacidad máxima de 11 Kg.

En caso de viento fuerte, se debe prestar especial atención a que el aparato no se incline.

El inyector de este aparato no es extraíble y viene ensamblado de fábrica.

Este aparato tiene prohibido convertir de una presión de gas a otra presión.

No conecte el cilindro de gas directamente al aparato sin regulador.

Utilice solo el tipo de gas y el tipo de cilindro, que se especifican en las instrucciones.

Un regulador (cumple con NCh 1902 of. 2010 y la normativa nacional PC1) de la presión correcta correspondiente a la categoría del aparato.

Utilice regulador de 28-30 mbar para GLP en la categoría I3B / P (30).

Se recomienda utilizar una manguera flexible que esté aprobada por NCh 2167 of. 93 (PC93).

TABLA DE CONTENIDO

Precaución	4
Soporte y ubicación de la estufa	5
Requisitos de gas	5
Prueba de fugas	5
Funcionamiento y almacenamiento	
.....	6
Limpieza y cuidado	7
Partes y especificaciones	7
Piezas de montaje	9-10
Procedimientos y piezas de montaje	11-12
Verificación de fugas.....	13
Lista de verificación de problemas	
.....	14

PRECAUCIÓN

POR FAVOR LEA ATENTAMENTE LAS SIGUIENTES DIRECTRICES DE SEGURIDAD ANTES DE LA OPERACIÓN.

- No use la estufa en interiores, ya que puede causar lesiones personales o daños en la propiedad.
- Esta estufa de exterior no está diseñada para ser instalada en vehículos recreativos y / o barcos.
- La instalación y reparación debe realizarlas por una persona cualificada.
- La instalación, el ajuste o la alteración inadecuada, pueden causar lesiones personales o daños en la propiedad. No intente alterar la estufa de ninguna manera.
- Nunca reemplace el regulador por otro que no sea el sugerido por el fabricante.
- No almacene ni use gasolina u otros gases o líquidos inflamables cerca de la estufa.
- Todo el sistema de gas, la manguera, el regulador, el piloto o el quemador deben ser inspeccionados por fugas o daños antes de su uso, y al menos una vez al año por una persona cualificada.
- Todas las pruebas de fugas deben realizarse con una solución jabonosa. Nunca use una llama abierta para verificar si hay fugas. No use la estufa hasta que todas las conexiones hayan sido probadas para detectar fugas.
- Cierre la válvula de gas inmediatamente si detecta olor a gas. Apague la válvula del regulador del cilindro. Si la fuga está en la conexión de la manguera / regulador, apriete la conexión y realice otra prueba de fuga, si continúan apareciendo burbujas, debe devolverlo al lugar de compra de la manguera. Si la fuga está en la conexión del regulador / válvula del cilindro, desconecte, vuelva a conectar y realice otra verificación de fugas. Si continúa viendo burbujas después de varios intentos, la válvula del cilindro está defectuosa y debe devolverse al lugar de compra.
- No transporte la estufa, mientras está funcionando.
- No mueva la estufa después de haberla apagado, esperar a que se haya enfriado.
- No pinte la pantalla radiante, el panel de control o el reflector de la cubierta superior.
- El compartimiento de control, el quemador y los conductos de aire de circulación del calentador deben mantenerse limpios. Es posible que se requiera una limpieza frecuente según sea necesario.
- El cilindro de gas debe apagarse cuando la estufa no esté en uso.
- Verifique la estufa de inmediato si ocurre cualquiera de las siguientes situaciones:
 - El calentador no alcanza la temperatura.
 - El quemador hace ruido de estallido durante el uso (un ligero ruido es normal cuando el quemador está apagado).
 - Olor a gas junto con un extremo amarillo de las llamas del quemador.
- El conjunto de regulador / manguera, debe estar ubicado fuera de los caminos donde las personas puedan tropezar con él o en un área donde la manguera no esté sujeta a daños accidentales.
- Cualquier resguardo u otro dispositivo de protección que se haya quitado para dar servicio a la estufa debe reemplazarse antes de operar el calentador. Los adultos y los niños deben mantenerse alejados de la superficie a alta temperatura para evitar quemaduras o la ignición de la ropa.
- Los niños deben ser supervisados cuidadosamente cuando se encuentren en el área de la estufa.
- No se debe colgar ropa u otros materiales inflamables en la estufa ni colocar sobre o cerca de la misma.
- Cambiar el cilindro de gas en un lugar ampliamente ventilado, alejado de cualquier fuente de ignición (velas, cigarrillos, otros aparatos que produzcan llamas)
- Comprobar que la junta del regulador esté correctamente colocada.
- No obstruir los orificios de ventilación del cubre botellas.
- Cerrar el suministro de gas del cilindro después de su uso.
- En caso de fuga de gas, no se debe utilizar la estufa, si está encendida, el suministro de gas se apagará y el aparato se revisará y rectificará antes de volver a utilizar;
- Revisar la manguera al menos una vez al mes, cada vez que se cambia el cilindro, o si está mucho tiempo sin uso.
- Si muestra signos de agrietamiento, hendidura u otro deterioro, se cambiará por una manguera nueva de la misma longitud y calidad.
- La utilización de la estufa en espacios cerrados puede ser peligroso y está PROHIBIDO.
- Lea las instrucciones antes de usar la estufa. El aparato debe instalarse de acuerdo con las instrucciones y reglamentación en vigor.
- Utilizar únicamente en el exterior o en locales bien ventilados.

SOPORTE Y UBICACIÓN DE LA ESTUFA

- La estufa es principalmente para uso en exteriores.
- Asegúrese siempre de que se proporcione una ventilación adecuada.
- Mantenga siempre una distancia adecuada a los materiales combustibles, es decir, 100 cm superiores y 100 cm laterales como mínimo.
- La estufa debe colocarse en un suelo firme y nivelado.
- Nunca coloque la estufa en una atmósfera explosiva como en áreas donde se almacena gasolina u otros líquidos o gases inflamables.
- Para evitar que se vuelque la estufa, DEBE anclar la base de manera segura al suelo con los pernos, golillas y tarugos clavos que se proporcionan en el empaque.

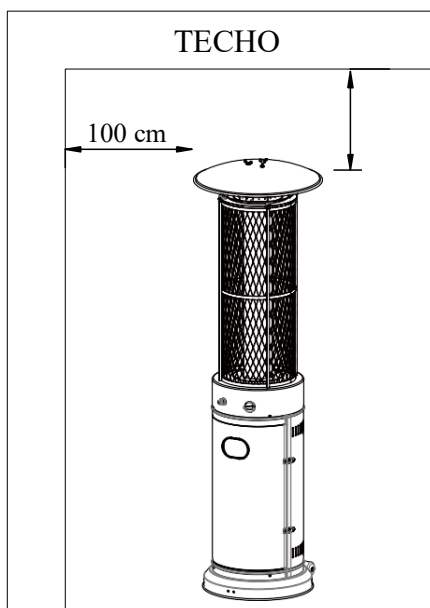

REQUISITOS DE GAS

- Utilice únicamente gas GLP.
- El regulador de presión y el conjunto de manguera que se utilizará deben cumplir con los códigos estándar locales.
- La instalación debe cumplir con los códigos locales, o en ausencia de códigos locales, con la norma para el almacenamiento y manejo de gases licuados del petróleo.
- Un cilindro abollado, oxidado o dañado puede ser peligroso y debe ser revisado por su proveedor de cilindros. Nunca use un cilindro con una conexión de válvula dañada. Nunca conecte un cilindro no regulado a la estufa.

PRUEBA DE FUGAS

- Las conexiones de gas de la estufa se someten a pruebas de fugas en la fábrica antes del envío. Se debe realizar una verificación completa de la estanqueidad del gas en el lugar de instalación, debido a un posible mal manejo durante el envío o la aplicación de una presión excesiva a la estufa.
- Haga una solución de jabón de una parte de detergente líquido y una parte de agua. La solución de jabón se puede aplicar con una botella de spray, un cepillo o un trapo. Aparecerán pompas de jabón en caso de una fuga.
- El calentador debe comprobarse.
- Asegúrese de que la válvula de control de seguridad esté en la posición de APAGADO. Encienda el suministro de gas.
- En caso de una fuga, cierre el suministro de gas. Apriete los accesorios con fugas, luego encienda el suministro de gas y vuelva a verificar.
- Nunca haga una prueba de fugas mientras fuma

FUNCIONAMIENTO Y ALMACENAMIENTO

PARA ENCENDER EL CALEFACTOR

1. Abra completamente la válvula del regulador del cilindro de gas.
2. Presione y gire la perilla de control variable a la posición PILOTO (en sentido antihorario 90°)
3. Presione la perilla de control variable y manténgala presionada durante 90 segundos. Mientras mantiene presionada la perilla de control variable, presione el botón de encendido varias veces hasta que se encienda la llama piloto. Suelte la perilla de control variable después de que se encienda la llama piloto.

Nota:

- Si se acaba de conectar un cilindro nuevo, espere al menos un minuto para que el aire de la tubería de gas se purgue a través del orificio piloto.
 - Cuando encienda la llama del piloto, asegúrese de que la perilla de control variable esté presionada continuamente hacia abajo mientras presiona el botón de encendido. La perilla de control variable se puede soltar después de que se enciende la llama piloto.
 - Si la llama del piloto no se enciende o se apaga, repita el paso 3.
4. Después de que se encienda la llama del piloto, gire la perilla de control variable a la posición máxima y déjela allí durante 5 minutos o más antes de girar la perilla a la posición de temperatura deseada.

PARA APAGAR LA ESTUFA

1. Gire la perilla de control variable a la posición **PILOTO**.
2. Presione y gire la perilla de control variable a la posición de **APAGADO**.

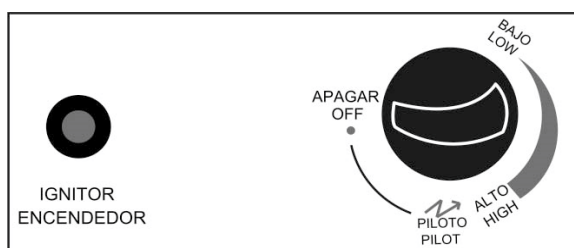

APAGADO: La estufa deja de funcionar.
ALTO: Posición de temperatura máxima
BAJO: Posición de temperatura mínima

ENCENDEDOR

PERILLA DE CONTROL VARIABLE

3. Cierre completamente la válvula del regulador de gas.

Almacenamiento

1. Cierre siempre la válvula del regulador de gas después de su uso en caso de una alteración.
2. Retire el regulador de presión y la manguera.
3. Compruebe la estanqueidad de la válvula de gas y si está dañada. Si sospecha que hay algún daño, pídale a su distribuidor de gas que lo cambie.
4. Nunca almacene el cilindro en un terreno subterráneo o en lugares sin una ventilación de aire adecuada.

LIMPIEZA Y CUIDADO

Limpié las superficies con recubrimiento de polvo con un trapo suave y húmedo. No limpie el calentador con limpiadores que sean combustibles o corrosivos.

- Quite los desechos del quemador para mantenerlo limpio y seguro para su uso.
- Cubra la unidad del quemador con la cubierta protectora opcional cuando el calentador no esté en uso.

PARTES Y ESPECIFICACIONES

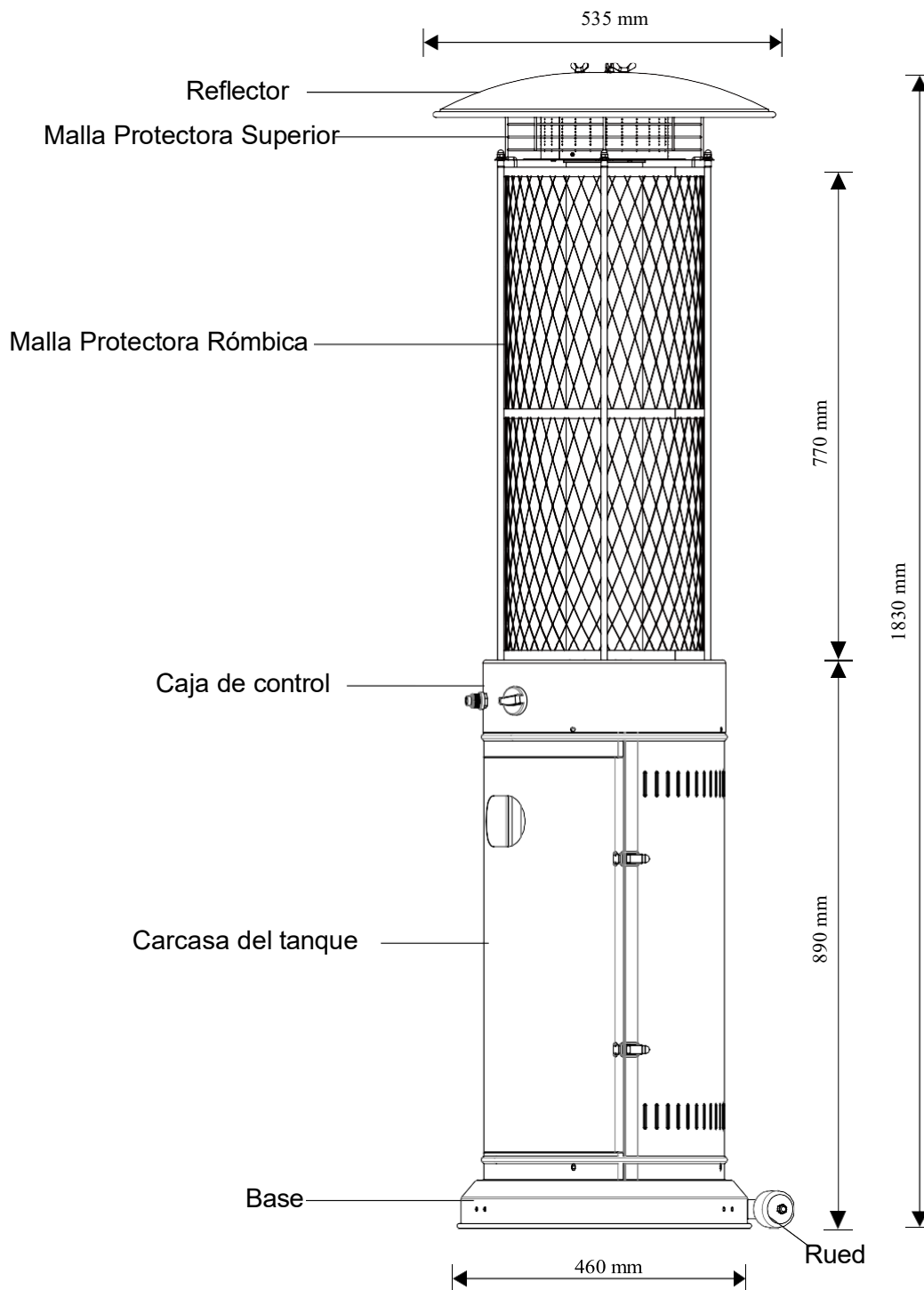

A. Construcción y características

- Estufa de terraza / jardín transportable con carcasa de tanque
- Carcasa de acero con recubrimiento lacado en color negro.
- Conexiones de manguera de gas con abrazadera metálica.
- Emisión de calor del reflector

B. Especificaciones

- Utilice únicamente GLP.
- Max. potencia: 11000 vatios
- Min. potencia: 5000 vatios
- Consumo:

CATEGORÍA DE APARATO:	I3B/P(30)
TIPOS DE GAS:	GLP
PRESION DEL GAS:	30 mbar
PRESIÓN DE SALIDA DEL REGULADOR:	30 mbar

- Utilice el regulador adecuado de acuerdo con la presión de salida del regulador como se muestra en la tabla anterior.

C. Tabla de inyector

CATEGORÍA DE APARATO:	I3B/P(30)
TIPOS DE GAS:	GLP
PRESION DEL GAS:	30 mbar
CALOR TOTAL ENTRADA (Hs): (Qn)	11kW (G30:800g/h)
TAMAÑO DEL INYECTOR:	1,75 mm para quemador principal
	0,22 mm para quemador piloto
La marca, por ejemplo, 1,75 en el inyector, indica que el tamaño del inyector es 1,75 mm	

- El conjunto de la manguera y el regulador debe cumplir con los códigos estándar locales.
- La presión de salida del regulador debe cumplir con la categoría de gas correspondiente en la tabla del inyector.
- El aparato requiere una manguera aprobada de 0,6 m de longitud.

PIEZAS DE MONTAJE

Herramientas necesarias:

- Destornillador Phillips con / hoja mediana
- Botella rociadora de solución jabonosa para prueba de fugas

DESPIECE

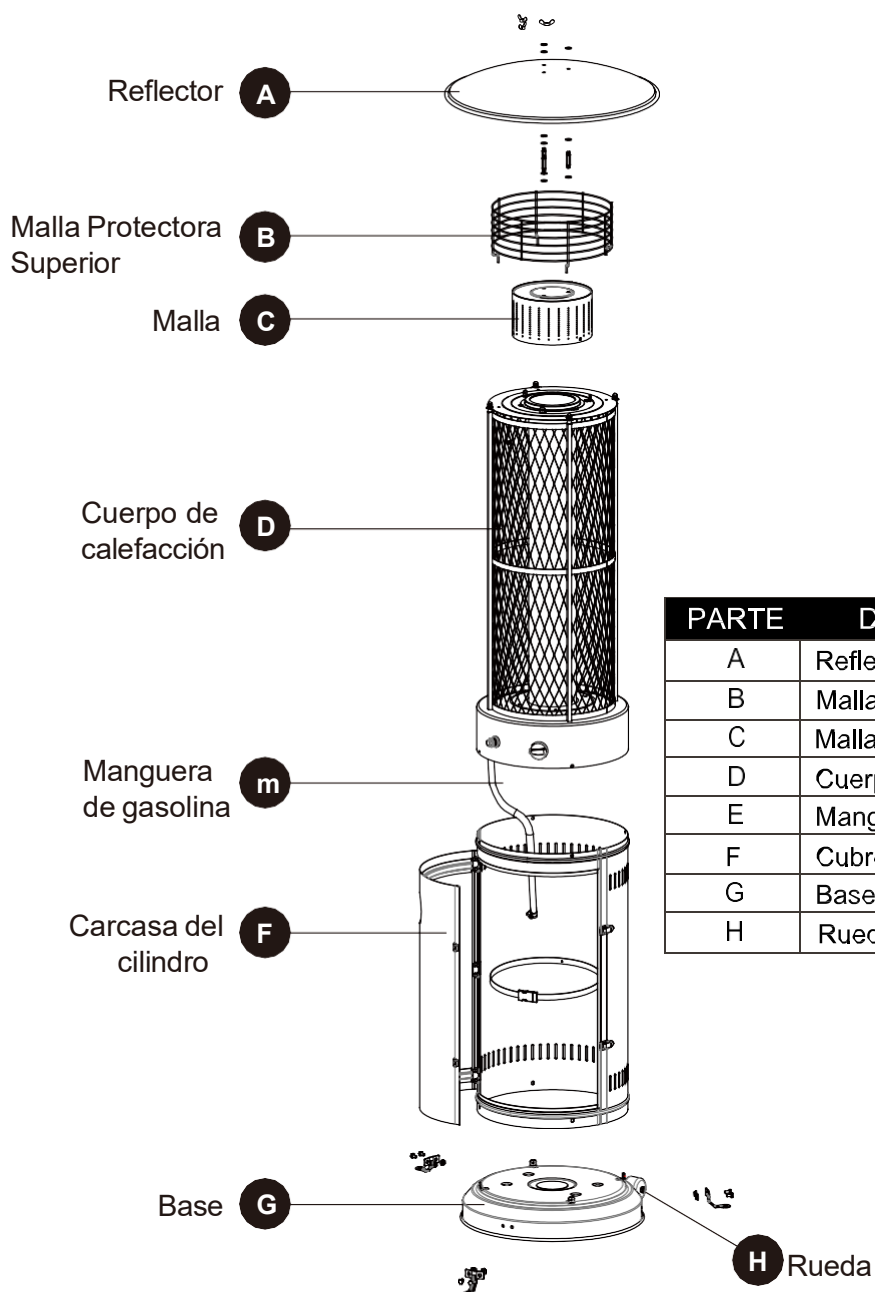

PARTE	DESCRIPCION	UNIDADES
A	Reflector	1
B	Malla protectora superior	1
C	Malla	1
D	Cuerpo estufa	1
E	Manguera gas	1
F	Cubre bombona	1
G	Base	1
H	Rueda	1

PIEZAS DE MONTAJE

CONTENIDO:

AA



Tuerca de Mariposa
(3 Uds.)

BB

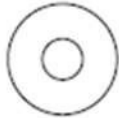

Arandela
Ø6
(15 Uds.)

CC

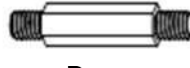

Perno
(3 Uds.)

DD



Tornillo
M5 x 10
(11 Uds.)

EE



Fijador de suelo
(3 Uds.)

FF

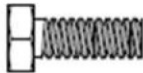

Perno
M6 x 10
(6 Uds.)

GG

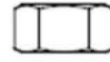

Tuerca
M6
(6 Uds.)

HH

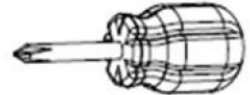

Destornillador
Philips
(1 Ud.)

II



Llave fija
(1 Ud.)

JJ

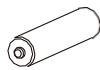

Batería AAA
(1.5 V)
(1 Ud.)

PROCEDIMIENTOS DE MONTAJE

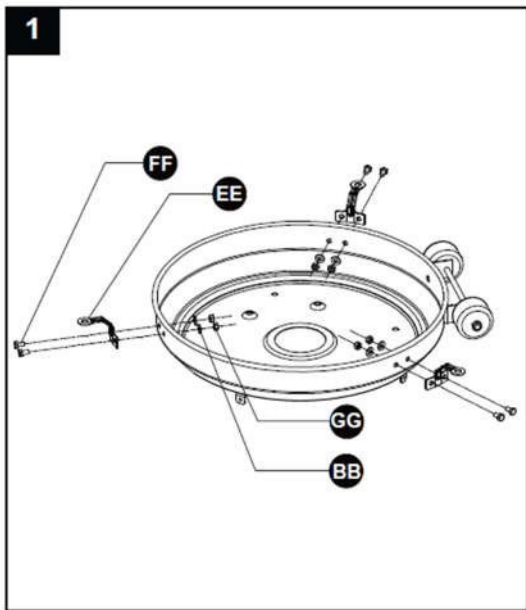

1. Para proteger el calentador del viento fuerte, ancle la base de manera segura al suelo con tornillos. Invierta la base, fije el fijador de suelo a la base con el perno M6 x 10 y la arandela $\Phi 6$ como muestra la imagen. Fije el fijador de suelo con la tuerca M6. Fije otros dos fijadores de suelo con tornillos y tuercas, e invierta la base.

Material utilizado

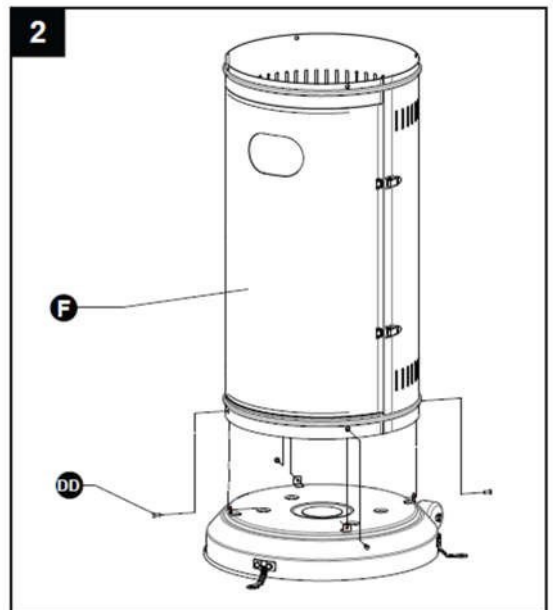

2. Ensamble la carcasa del tanque. Asegure la carcasa del tanque a la base con 4 tornillos M5 x 10.

Material utilizado

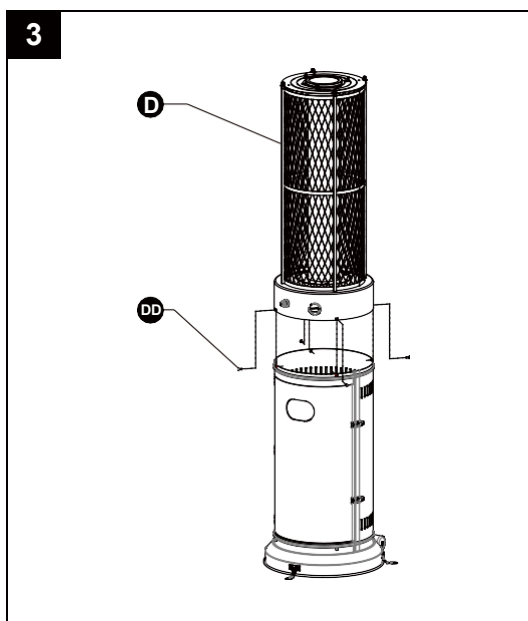
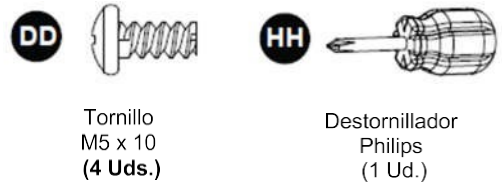

3. Ensamble la carcasa del tanque. Asegure la carcasa del tanque a la base con 4 tornillos M5X10.

Material utilizado



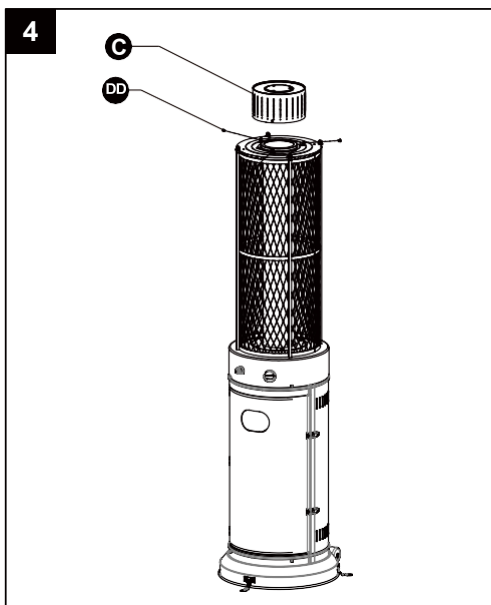

4 Ensambla la malla. Asegure la malla al cuerpo calefactor con 3 tornillos M5X10.

Material utilizado

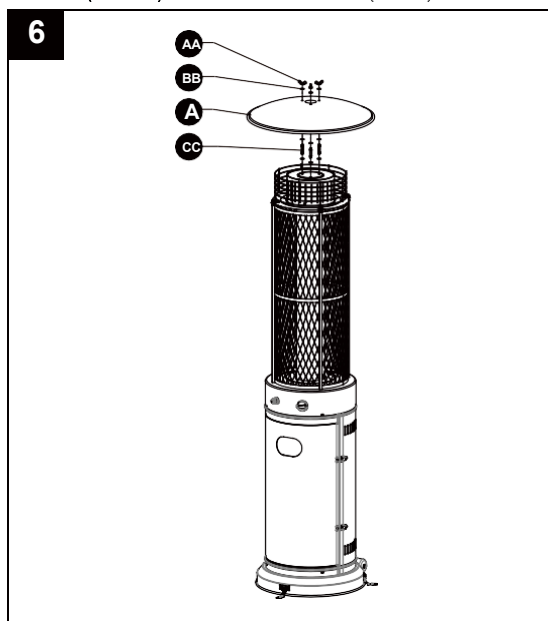

6 Ensamble el reflector.

Atornille el perno prisionero de 3 piezas en la parte superior de la malla, usando 3 arandelas $\Phi 6$ en la parte inferior y 3 arandelas $\Phi 6$ en la parte superior.

Coloque el reflector en el montante y asegúrelos con 3 tuercas de mariposa y 3 arandelas.

Material utilizado

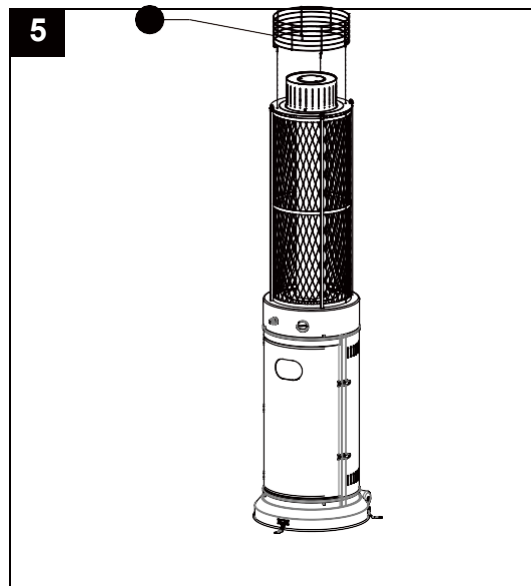

5 Monte la malla protectora superior en el cuerpo calefactor directamente.

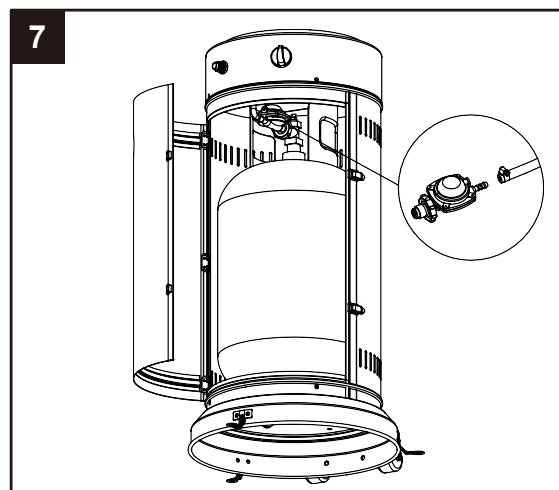

7 Conecte la manguera de gas y el regulador después de conectar el regulador al cilindro de gas.



¡ADVERTENCIA! Asegúrese de que la manguera no entre en contacto con superficies de alta temperatura, o podría derretirse y tener fugas y provocar un incendio.

Después de colocar el cilindro dentro del calentador, asegure el cilindro con la correa del bloque firmemente.

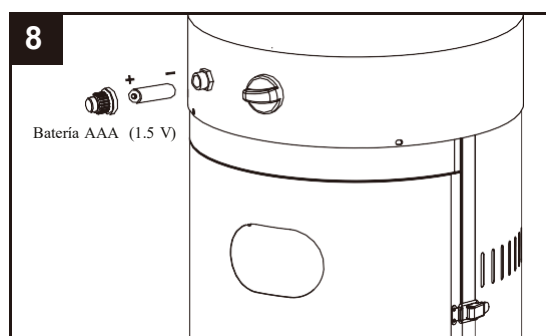

Desatornille el botón del interruptor, cargue la batería pequeña, apriete el botón del interruptor.

VERIFICACION DE FUGAS



¡ADVERTENCIA! Se debe realizar una prueba de fugas anualmente y cada vez que se conecta un cilindro o si se reemplaza una parte del sistema de gas.



¡ADVERTENCIA! Nunca use una llama abierta para verificar si hay fugas de gas. Asegúrese de que no haya chispas ni llamas abiertas en el área mientras busca fugas. Las chispas o llamas abiertas resultarán en un incendio o explosión, daños a la propiedad, lesiones corporales graves o la muerte.



Prueba de fugas: esto debe realizarse antes del uso inicial, anualmente y siempre que se reemplace o se le dé servicio a cualquier componente de gas. No fume mientras realiza esta prueba y elimine todas las fuentes de ignición. Consulte el diagrama de prueba de fugas para conocer las áreas a verificar. Gire todos los controles de los quemadores a la posición de apagado. Abra la válvula de suministro de gas.



Cepille una solución mitad y mitad de jabón líquido y agua en todas las juntas y conexiones del regulador, la manguera, los colectores y las válvulas.



Las burbujas indicarán una fuga de gas. Apriete la junta floja o cambie la pieza por una recomendada por el departamento de atención al cliente y haga que un instalador de gas certificado inspeccione el calentador de patio.

Si no se puede detener la fuga, cierre inmediatamente el suministro de gas, desconéctelo y haga que un instalador o distribuidor de gas certificado inspeccione el calentador de patio. No use el calentador de patio hasta que se haya corregido la fuga.

PRECAUCIÓN: No cuelgue ropa ni ningún otro material inflamable del calentador, ni lo coloque sobre o cerca del curandero. ¡CALIENTE! ¡NO TOCAR!

LISTA DE VERIFICACION DE PROBLEMAS

<u>PROBLEMAS</u>	<u>CAUSA PROBABLES</u>	<u>SOLUCIÓN</u>
El piloto no se enciende	La válvula de gas esta apagada No hay combustible Apertura bloqueada Aire en el sistema de suministro Conexiones sueltas	Encienda la válvula de gas Rellenar el tanque de GLP Limpiar o reemplazar abertura Purgar el aire del sistema Compruebe todos los accesorios
El piloto no se queda encendido	Escombros alrededor del piloto Conexiones sueltas Termopar suelto Fuga de gas de línea Falta de presión de combustible	Limpiar el área sucia Aprieta las conexiones Reemplazar el termopar Verifique las conexiones Tanque vacío. Rellene de GLP
El quemador no se enciende	La presión es baja Apertura bloqueada Control no ENCENDIDO Termopar defectuoso Conjunto de luz doblado No en la ubicación correcta	vacío. Rellene de GLP Retirar y limpiar Encienda la válvula Reemplazar el termopar Colóque el piloto correctamente Colóquelo correctamente y vuelva a intentarlo

Si el aparato presenta algún defecto o problema de montaje o uso, no intente modificarlo usted mismo, póngase en contacto con su proveedor o distribuidor para solucionarlo.