



BURLEY®

Owner's Instruction Manual

ENG

DEU

FRA

ESP

# Trailercycle: Piccolo® and Kazoo™

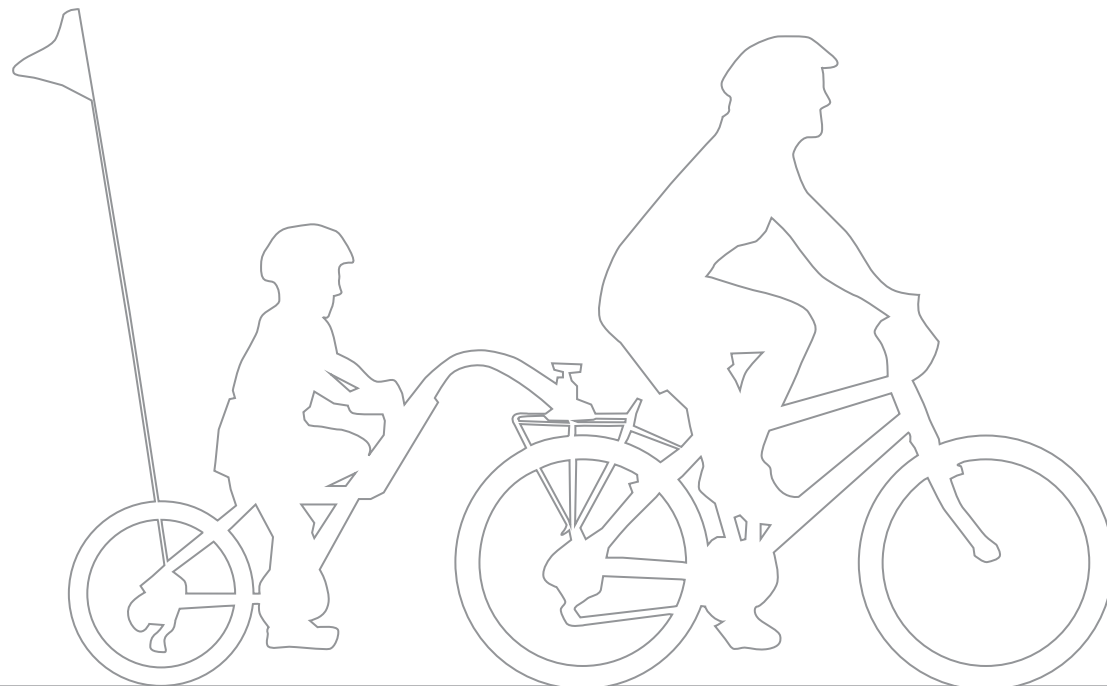

## Table of Contents:

1. Box Contents and Required Tools
2. Burley Trailercycle Guide
3. Trailercycle Assembly
4. Trailercycle Rack Installation
6. Hitching the Trailercycle to Your Bicycle
7. Before You Ride
8. Safety Guidelines
10. Maintaining Your Burley
11. Warranty
13. Connect with Burley

### Important

Before using your trailercycle, please familiarize yourself with this Burley manual. For questions and additional information, please contact your authorized Burley dealer or visit [www.burley.com](http://www.burley.com)

## Inhaltsverzeichnis:

1. Verpackungsinhalt und benötigtes Werkzeug
2. Burley Trailerbike Gebrauchsanleitung
3. Zusammenbau des Trailerbikes
5. Montageanleitung Trailerbike-Gepäckträger
6. Befestigung des Trailerbikes am Fahrrad
7. Vor der Fahrt
8. Sicherheitsrichtlinien
10. Pflege Ihres Burleys
11. Gewährleistung
13. Mit Burley verbinden

### Wichtig

Bevor Sie Ihr Trailerbike benutzen, machen Sie sich bitte mit dieser Gebrauchsanleitung von Burley vertraut. Bei Fragen oder für zusätzliche Informationen kontaktieren Sie bitte Ihren autorisierten Burley-Händler oder besuchen Sie uns unter [www.burley.com](http://www.burley.com).

## Table des matières :

1. Contenu de la boîte et outils nécessaires
2. Guide demi-tandem Burley
3. Demi-tandem
5. Installation du porte-bagage du demi-tandem
6. Attelage du demi-tandem sur votre vélo
7. Avant de partir
9. Consignes de sécurité
10. Entretien de votre Burley
12. Garantie
13. Restez connecté avec Burley

### Important

Avant d'utiliser votre demi-tandem, veuillez vous familiariser avec ce manuel Burley. Pour plus d'informations et si vous avez des questions, veuillez contacter votre revendeur agréé Burley ou visiter le site internet [www.burley.com](http://www.burley.com).

## Índice de contenidos:

1. Contenidos de la caja y herramientas necesarias
2. Guía de la bicicleta remolcada Burley
3. Montaje de la bicicleta remolcada
5. Instalación del portaequipajes de la bicicleta remolcada
6. Conexión de la bicicleta remolcada a la bicicleta
7. Antes de usar
9. Directrices de seguridad
10. Mantenimiento de su Burley
12. Garantía
13. Contacto con Burley

### Importante

Antes de usar su bicicleta remolcada, lea atentamente este manual de Burley. Si tiene cualquier pregunta o necesita información adicional, póngase en contacto con su distribuidor autorizado Burley o visite [www.burley.com](http://www.burley.com).



ENG

### Box Contents:

1 trailercycle frame, 1 towbar with hitch,  
1 trailercycle rack, 1 handlebar (shifter included  
on Piccolo only, as shown), 1 flag, 1 parts bag

### Required Tools (not included):

4mm & 5mm hex keys, 10mm & 15mm  
wrenches

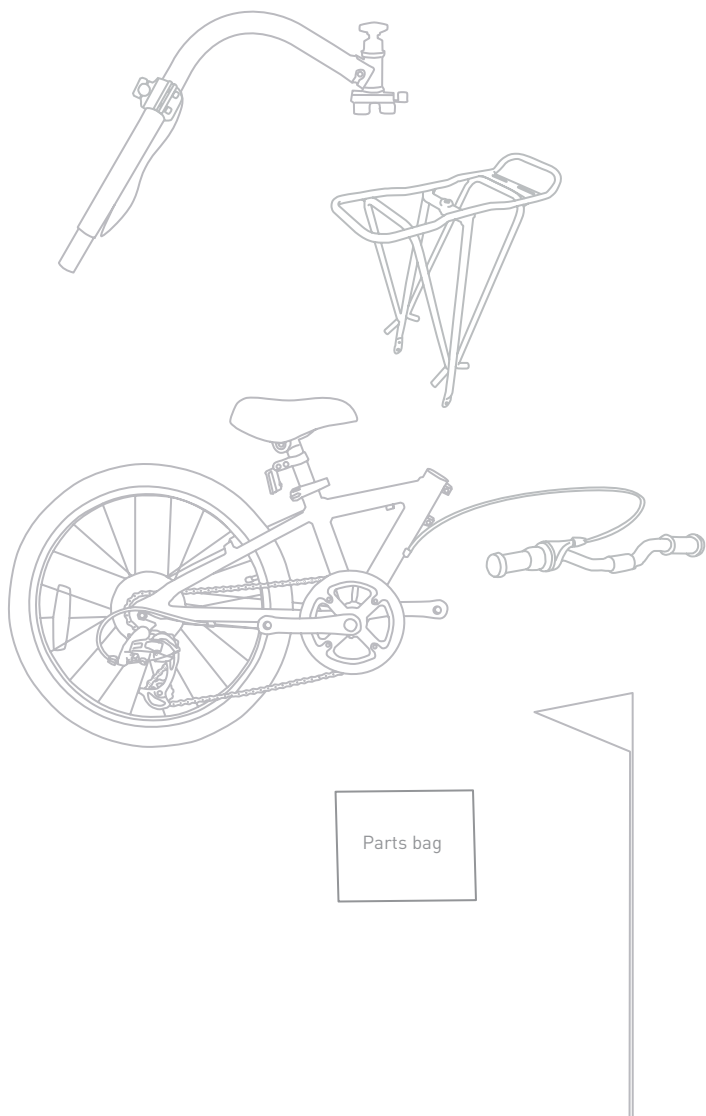

DEU

1

### Verpackungsinhalt:

1 Trailerbike-Rahmen, 1 Zugstange  
mit Anhängerkupplung, 1 Trailerbike-  
Gepäckträger, 1 Lenker (Gangschaltung  
nur bei Piccolo mitgeliefert, wie dargestellt),  
1 Wimpel, 1 Tasche

### Benötigtes Werkzeug (nicht mitgeliefert):

4 mm und 5 mm Inbusschlüssel, 10 mm  
und 15 mm Maulschlüssel

FRA

### Contenu de la boîte :

1 cadre de demi-tandem, 1 barre de  
remorquage avec dispositif d'attelage, 1 porte-  
bagage pour demi-tandem, 1 guidon (sélecteur  
de vitesse inclus sur le Piccolo uniquement,  
comme illustré), 1 fanion, 1 sac de pièces

### Outils nécessaires (non fournis) :

Clé hexagonales de 4 mm et 5 mm, clés de  
10 mm et 15 mm

ESP

### Contenidos de la caja:

1 marco de la bicicleta remolcada, 1 barra de  
remolque con enganche, 1 portaequipajes de  
la bicicleta remolcada, 1 manillar (el cambio  
de marchas está incluido únicamente en el  
modelo Piccolo, tal como se muestra), 1 bolsa  
de piezas

### Herramientas necesarias (no incluidas):

Llaves Allen de 4 y 5 mm, llaves inglesas  
de 10 y 15 mm

ENG

**Burley Trailercycle Guide:**

1. Trailercycle Frame
2. Frame Coupling
3. Towbar
4. Hitch
5. Trailercycle Rack

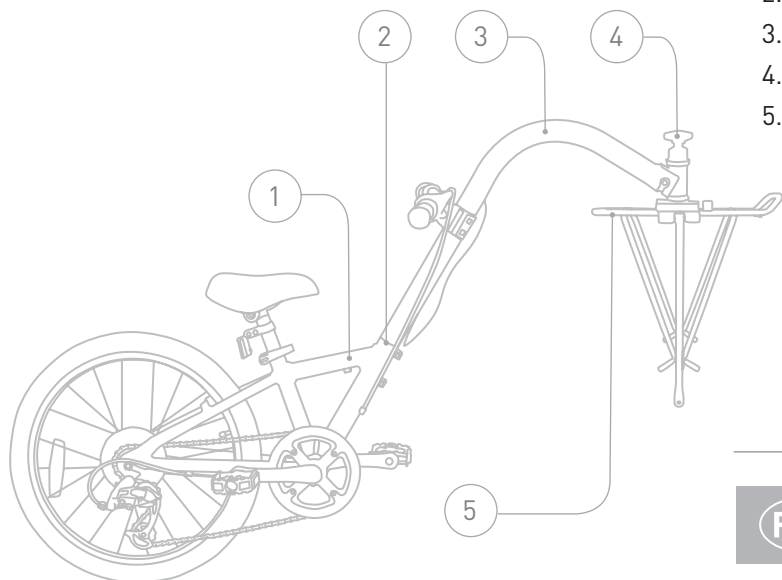

FRA

**Guide du demi-tandem Burley :**

1. Cadre du demi-tandem
2. Couplage du cadre
3. Barre de remorquage
4. Dispositif d'attelage
5. Porte-bagage du demi-tandem

DEU

**Burley Trailerbike  
Gebrauchsanleitung:**

1. Trailerbike-Rahmen
2. Rahmenverbindung
3. Zugstange (Deichsel)
4. Anhängerkupplung
5. Trailerbike-Gepäckträger

ESP

**Guía de la bicicleta  
remolcada Burley:**

1. Marco de la bicicleta remolcada
2. Acoplamiento del marco
3. Barra de remolque
4. Enganche
5. Portaequipajes de la bicicleta remolcada



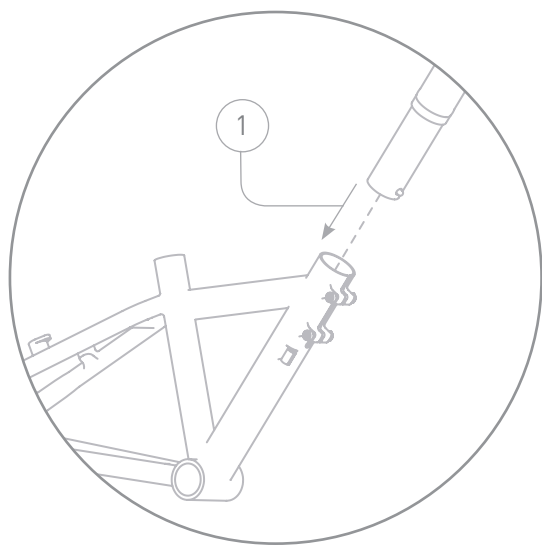

## Trailercycle Assembly:

1. Insert tow bar into frame coupling and align so that detent engages in detent hole on frame as shown. Progressively tighten clamp bolts, alternating between bolts every 1-2 N·m until both bolts are at 6-8 N·m (4-6 ft·lb).
2. Mount pedals (stamped R for right and L for left) to the corresponding crank arm and tighten. Left pedal uses left hand threads (counter-clockwise to tighten).
3. Remove stem face plate, place handlebar into clamp and replace face plate. Center handlebar and tighten face plate bolts to 4-5 N·m (3-3.7 ft·lb).
4. Insert flag into flagholder (inside left dropout).

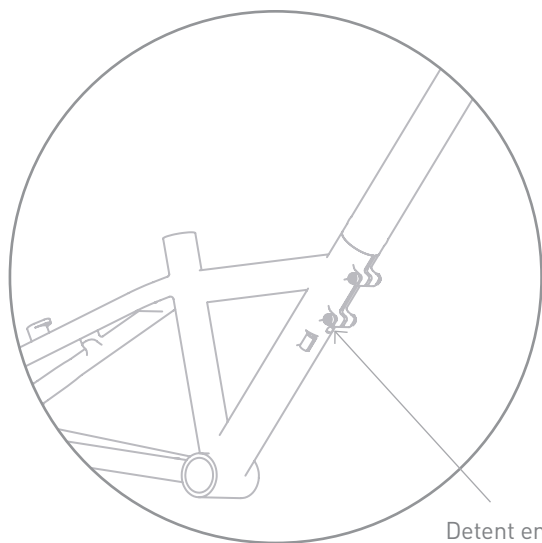

Detent engaged  
in frame hole

## Montage du demi-tandem :

1. Insérez la barre de remorquage dans le couplage du cadre et alignez-les de manière à ce que le cliquet s'enclenche dans son trou sur le cadre, comme sur l'illustration. Serrez progressivement les boulons du collier, en alternant entre les boulons tous les 1-2 N·m jusqu'à ce qu'ils atteignent 6-8 N·m (4-6 ft·lb).
2. Montez les pédales (marquées R pour droite et L pour gauche) sur le bras de manivelle correspondant et serrez-les. La pédale de gauche utilise les filetages à gauche (sens anti-horaire pour visser).
3. Retirez la bride plate de la tige, placez le guidon dans le collier et remplacez la bride plate. Centrez le guidon et serrez les boulons de la bride plate à 4-5 N·m (3-3,7 ft·lb).
4. Insérez le fanion dans le porte-fanion (à l'intérieur de la patte de dérailleur gauche).

## Zusammenbau des Trailerbikes:

1. Die Zugstange in die Rahmenverbindung einführen und so ausrichten, dass der Sicherungsknopf in das Loch im Rahmen einrastet, wie in der Abbildung dargestellt. Die Befestigungsschrauben schrittweise festziehen, dabei alle 1-2 Nm zwischen den Schrauben hin und her wechseln, bis beide Schrauben mit 6-8 Nm festgezogen sind.
2. Pedale (aufgedrucktes R für rechts und L für links) an die entsprechenden Kurbelarme anbringen und festziehen. Beim linken Pedal wird ein Linksgewinde verwendet (Festziehen entgegen dem Uhrzeigersinn).
3. Aheadkappe vom Vorbau abnehmen, Lenker in die Klemmung einsetzen und Aheadkappe wieder aufsetzen. Lenker zentrieren und Schrauben der Aheadkappe mit 4-5 Nm festziehen.
4. Sicherheitswimpel in die Wimpelhalterung einsetzen (im linken Ausfallende).

## Montaje de la bicicleta remolcada:

1. Inserte la barra de remolque en el acoplamiento del marco y alinéelo de modo que el trinquete se enganche en el orificio del trinquete del marco tal como se muestra. Apriete progresivamente los tornillos de las abrazaderas, alternando entre los tornillos cada 1-2 Nm hasta que ambos tornillos estén a 6-8 Nm.
2. Monte los pedales (estampados con las letras R para el derecho y L para el izquierdo) en el lado correspondiente de la manivela y apriételes. La rosca del pedal izquierdo está orientada hacia la izquierda (gire en el sentido contrario a las agujas del reloj para apretar).
3. Retire la placa frontal del eje, coloque el manillar en la abrazadera y vuelva a poner la placa frontal en su lugar. Centre el manillar y apriete los tornillos de la placa frontal a 4-5 Nm.
4. Inserte la bandera en el soporte de la bandera (patilla interior izquierda).

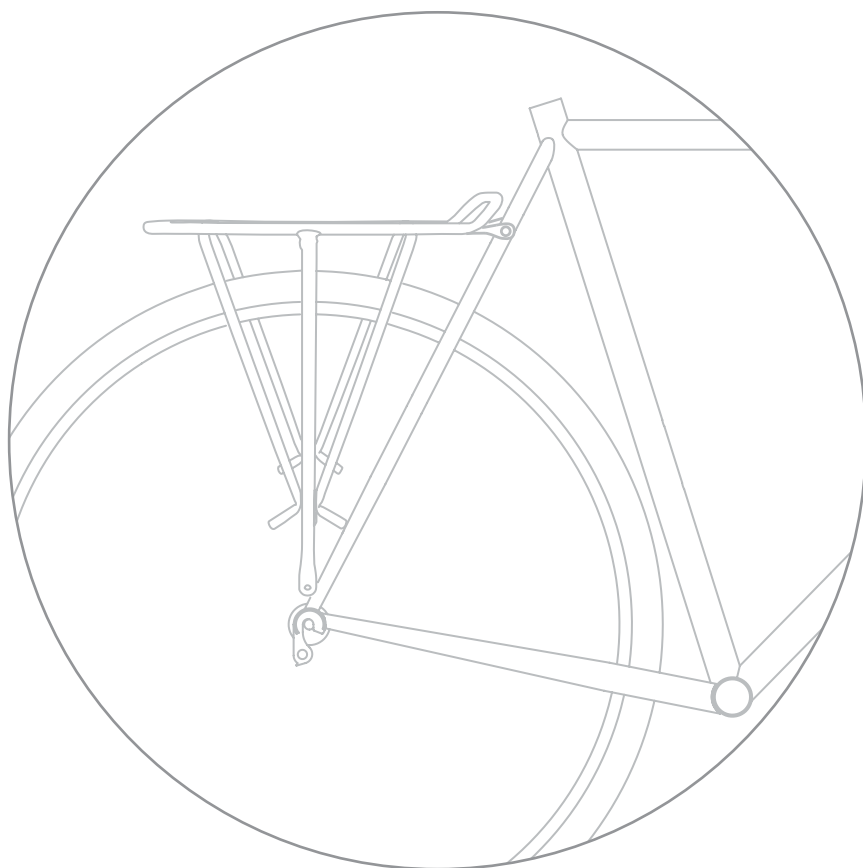

## Trailercycle Rack Installation:



### Warning

- 1. Proper Installation of the trailercycle rack onto your bicycle is critical for safe use of your trailercycle.**
- 2. Rack must be level. When pulling a trailercycle, a non-level rack can adversely affect bicycle handling, resulting in an accident or serious injury.**
- 3. Rack fasteners must be tight for rack to work properly and safely. Tighten all fasteners to 4-5 Nm (3-3.7 ft.lb)**

Install the rack in accordance with the rack installation manual that is included with your trailercycle. If you have any questions or concerns about installation of the rack, contact Burley or your local bike shop.



## Montage des Fahrradanhänger-Gepäckträgers:



### Warnhinweis

1. Die korrekte Montage des Fahrradanhänger-Gepäckträgers auf Ihrem Fahrrad ist für die sichere Verwendung Ihres Fahrradanhängers ausschlaggebend.
2. Der Gepäckträger muss gerade sein. Wenn Sie einen Fahrradanhänger ziehen, kann ein nicht gerade montierter Gepäckträger die Handhabung des Fahrrads beeinträchtigen und Unfälle oder schwere Verletzungen verursachen.
3. Die Gepäckträgerfeststeller müssen fest angezogen sein, damit der Gepäckträger korrekt und sicher benutzt werden kann. Alle Feststeller auf 4-5 Nm anziehen

Montieren Sie den Gepäckträger entsprechend der Montageanleitung, die in Ihrem Fahrradanhänger enthalten ist. Bei Fragen oder Zweifeln hinsichtlich der Gepäckträgermontage wenden Sie sich an Ihr Fahrradgeschäft vor Ort.

## Installation du porte-bagage du demi-tandem :



### Avertissement

1. La bonne installation du porte-bagage du demi-tandem sur votre vélo est essentielle pour une utilisation en toute sécurité de votre demi-tandem.
2. Le porte-bagage doit être à niveau. Lorsque vous tractez un demi-tandem, un porte-bagage non nivelé peut gêner la manipulation du vélo et causer un accident ou des blessures graves.
3. Les attaches du porte-bagage doivent être bien serrées pour assurer le bon fonctionnement et la sécurité du porte-bagage. Serrez toutes les attaches à 4-5 N-m (3-3,7 ft-lb).

Installez le porte-bagage conformément au manuel d'installation du porte-bagage inclus avec votre demi-tandem. Si vous avez des questions ou des préoccupations au sujet de l'installation du porte-bagage, contactez Burley ou votre magasin de vélo local.

## Instalación de la parrilla Trailercycle:



### Advertencia

1. Es esencial una correcta instalación de la parrilla trailercycle en la bicicleta para garantizar un uso seguro.
2. La parrilla debe estar nivelada. Cuando se tira de un trailercycle, una parrilla desnivelada puede tener un efecto negativo sobre el manejo de la bicicleta y causar un accidente o lesiones graves.
3. Las sujeciones de la parrilla deben estar bien apretadas para que la parrilla funcione de forma correcta y segura. Apriete todas las sujeciones a 4-5 Nm (3-3,7 pies.lb)

Instale la parrilla siguiendo el manual de instalación que se incluye con el trailercycle. Si tiene alguna duda o preocupación en relación con la instalación de la parrilla, póngase en contacto con Burley o su comercio local de bicicletas.

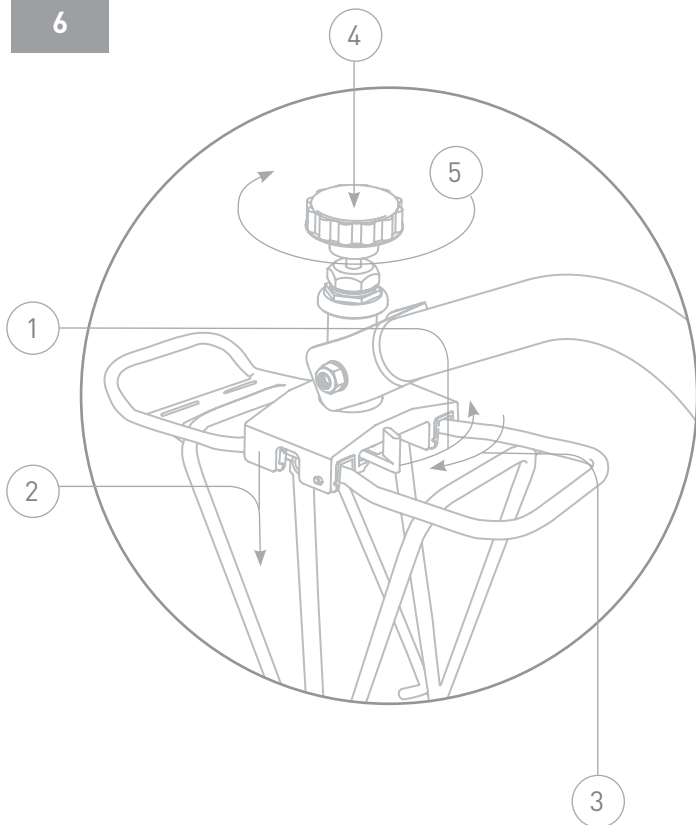

ENG

## Hitching the Trailercycle to Your Bicycle:

1. Slide lever to retract safety pins.
2. Set hitch on rack as shown.
3. Ensure that lever rotates back to fully engage pins.
4. Push knob down to engage hitch bolt.
5. Fully tighten hitch bolt.



**Warning**  
Knob must be tightened and safety pins engaged before use. Do not use your trailercycle if you are unable to securely tighten knob or get full engagement of the safety pins.

FRA

## Attelage du demi-tandem sur votre vélo :

1. Faites glisser le levier pour rétracter les goupilles de sécurité.
2. Placez l'attelage sur le porte-bagage, comme sur l'illustration.
3. Assurez-vous que le levier pivote dans le sens inverse pour enclencher complètement les goupilles.
4. Appuyez sur le bouton pour enclencher le boulon de l'attelage.
5. Serrez complètement le boulon d'attelage.



### Avertissement

Le bouton doit être bien serré et les goupilles de sécurité doivent être enclenchées avant utilisation. N'utilisez pas votre demi-tandem si vous ne parvenez pas à serrer fermement le bouton ou à enclencher complètement les goupilles de sécurité.

DEU

## Befestigung des Trailerbikes am Fahrrad:

1. Hebel verschieben, um die Sicherungsstifte zurückzuziehen.
2. Anhängerkupplung wie auf der Abbildung dargestellt auf den Gepäckträger aufsetzen.
3. Sicherstellen, dass der Hebel zurückgedreht wird, damit die Stifte vollständig erfasst werden.
4. Knopf herunterdrücken, um den Bolzen der Anhängerkupplung zu erfassen.
5. Bolzen bis zum Anschlag festschrauben.



### Warnhinweis

Vor Gebrauch muss der Knopf festgedreht und müssen die Sicherungsstifte eingerastet sein. Das Trailerbike nicht verwenden, wenn Sie nicht in der Lage sind, den Knopf sicher festzudrehen oder es Ihnen nicht gelingt, dass die Sicherungsstifte komplett einrasten.

ESP

## Conexión de la bicicleta remolcada a la bicicleta:

1. Deslice la palanca para replegar los pasadores de seguridad.
2. Coloque el enganche en el portaequipajes tal como se muestra.
3. Asegúrese de que la palanca gire hacia atrás para engancharse completamente a los pasadores.
4. Presione la perilla para enganchar el tornillo del enganche.
5. Apriete totalmente el tornillo del enganche.



### Advertencia

Antes de usar la bicicleta, la perilla debe estar apretada y los pasadores de seguridad deben estar enganchados. No utilice la bicicleta remolcada si no puede apretar la perilla con seguridad o conseguir el enganche completo de los pasadores de seguridad.



**Before You Ride:****Check before each use:**

1. Child weighs less than 85 lbs (32kg).
2. Adult lead cyclist weighs at least twice as much as child.
3. Trailercycle rack is securely attached to bicycle.
4. Trailercycle frame coupling bolts are fully tightened.
5. Hitch pivots, knob, and safety pins are securely assembled.
6. Hitch is tightly attached to rack and safety pins are fully engaged.
7. Handlebars, seat, and wheel are secured.
8. Trailercycle tire is inflated to recommended pressure on tire sidewall.
9. Both riders are wearing helmets.
10. Safety flag and reflectors are in place.
11. Bicycle is in good working order, especially brakes and tires.
12. Trailercycle does not interfere with the braking, pedaling, or steering of the bicycle.

**Check monthly:**

- Inspect hitch for damage and loose fasteners.
- Inspect hitch pivots for smooth operation.
- Ensure hitch bolt and corresponding threads on the trailercycle rack are clean and lubricated; keep lubricant clear of bike's brake and rim surfaces.
- Ensure chain is clean and lubricated.
- Check and tighten all hardware on both trailercycle and trailercycle rack, especially frame coupling bolts and rack mounting bolts.
- Inspect frame tubing and hardware for cracks, damage, or loose parts.
- Inspect tire for cracks or worn spots.
- Repair or replace any damaged or worn-out parts.

Contact your authorized Burley dealer for replacement of any damaged or worn-out parts.

**Vor der Fahrt:****Vor jedem Einsatz zu prüfen:**

1. Gewicht des Kindes unter 32 kg
2. Gewicht des Erwachsenen auf dem Zugfahrrad mindestens das doppelte Gewicht des Kindes
3. Trailerbike-Gepäckträger sicher am Fahrrad befestigt
4. Verbindungsschrauben mit dem Trailerbike-Rahmen bis zum Anschlag festgezogen
5. Drehpunkte der Anhängerkupplung, Knopf und Sicherungstifte sicher montiert
6. Anhängerkupplung gut am Gepäckträger befestigt und Sicherungstifte komplett eingerastet
7. Lenker, Sattel und Räder sind festgezogen
8. Reifen des Trailerbikes ist mit dem auf der Reifenseite empfohlenen Druck aufgepumpt
9. Beide Radfahrer tragen einen Helm
10. Sicherheitswimpel und Reflektoren sind angebracht
11. Das Fahrrad ist in gutem Zustand, insbesondere die Bremsen und die Reifen
12. Trailerbike behindert nicht die Bremsen, Pedale oder Lenkung des Fahrrads

**Monatlich zu überprüfen:**

- Anhängerkupplung auf Beschädigung und lose Befestigungen untersuchen
- Drehpunkte auf reibungsloses Funktionieren untersuchen
- Sicherstellen, dass Bolzen der Anhängerkupplung und entsprechende Gewinde am Trailerbike-Gepäckträger sauber und geschmiert sind; dafür sorgen, dass sich kein Schmiermittel an den Bremsen und am Randkranz befindet
- Sicherstellen, dass die Kette sauber und geschmiert ist
- Alle Befestigungen am Trailerbike sowie am Trailerbike-Gepäckträger überprüfen und festziehen, insbesondere die Verbindungsschrauben mit dem Rahmen und die Befestigungsschrauben des Gepäckträgers
- Rahmenrohre und sonstiges Material auf Risse, Beschädigung und lose Teile untersuchen
- Reifen auf Risse oder Abnutzungen untersuchen
- Jegliche beschädigten oder abgenutzten Bauteile reparieren oder auswechseln

Kontaktieren Sie Ihren autorisierten Burley-Händler für Ersatz bei beschädigten oder abgenutzten Bauteilen.

**Avant de partir :****Avant chaque utilisation, vérifiez si :**

1. L'enfant pèse moins de 85 lb (32 kg).
2. Le conducteur principal (adulte) fait au moins deux fois le poids de l'enfant.
3. Le porte-bagage du demi-tandem est solidement attaché au vélo.
4. Les boulons du couplage du cadre du demi-tandem sont complètement serrés.
5. Les pivots d'attelage, le bouton et les goupilles de sécurité sont solidement assemblés.
6. Le dispositif d'attelage est solidement attaché au porte-bagage et les goupilles de sécurité sont complètement enclenchées.
7. Le guidon, la selle et les roues sont bien fixés.
8. La roue du demi-tandem est gonflée à la pression recommandée sur le flanc du pneu.
9. Les deux conducteurs portent un casque.
10. Le fanion de sécurité et les réflecteurs sont en place.
11. Le vélo est dans un bon état de marche, en particulier les freins et les pneus.
12. Le demi-tandem ne gêne pas le freinage, le pédalage, ou le changement de direction du vélo.

**Chaque mois, effectuez les vérifications suivantes :**

- Inspectez le dispositif d'attelage à la recherche de dommages ou d'attaches desserrées.
- Vérifiez que les pivots d'attelage fonctionnent correctement.
- Vérifiez que le boulon d'attelage et les filetages correspondants sur le porte-bagage du demi-tandem sont propres et lubrifiés ; éliminez le lubrifiant sur les freins et les jantes du vélo.
- Vérifiez que la chaîne est propre et lubrifiée.
- Contrôlez et serrez tout le matériel sur le demi-tandem et son porte-bagage, en particulier les boulons de couplage du cadre et les boulons de montage du porte-bagage.
- Vérifiez si les tubes du cadre et le matériel présentent des signes de fissures, des dommages ou ont des pièces desserrées.
- Vérifiez qu'il n'y a pas de fissures ou de traces d'usure sur les pneus.
- Réparez ou remplacez les pièces abîmées ou usées.

Pour le remplacement de toute pièce endommagée ou usée, contactez votre revendeur agréé Burley.

**Antes de usar:****Antes de cada uso, compruebe que:**

1. El niño pesa menos de 32kg.
2. El ciclista principal adulto pesa al menos el doble que el niño.
3. El portaequipajes de la bicicleta remolcada está sujeto con seguridad a la bicicleta.
4. Los tornillos del acoplamiento del marco de la bicicleta remolcada están totalmente apretados.
5. Los pivotes del enganche, la perilla y los pasadores de seguridad están montados con seguridad.
6. El enganche está sujeto con fuerza al portaequipajes y los pasadores de seguridad están completamente enganchados.
7. Los manillares, el sillín y la rueda están bien sujetos.
8. El neumático de la bicicleta remolcada está inflado a la presión recomendada en el lateral del neumático.
9. Las dos personas montadas en la bicicleta llevan casco.
10. La bandera de seguridad y los reflectores están colocados.
11. La bicicleta funciona bien, especialmente los frenos y neumáticos.
12. La bicicleta remolcada no interfiere en los frenos, el pedaleo o la dirección de la bicicleta.

**Cada mes:**

- Inspeccione el enganche para asegurarse de que no haya daños ni tornillos pasadores flojos.
- Inspeccione los pivotes del enganche para asegurarse de que funcionan sin problemas.
- Asegúrese de que el tornillo del enganche y las roscas correspondientes del portaequipajes de la bicicleta remolcada estén limpios y lubricados; evite que los frenos de la bicicleta y las superficies de las llantas entren en contacto con el lubricante.
- Asegúrese de que la cadena esté limpia y lubricada.
- Compruebe y apriete todos los tornillos tanto de la bicicleta remolcada como del portaequipajes de la bicicleta remolcada, especialmente los del acoplamiento del marco y los del montaje del portaequipajes.
- Compruebe que los tubos del marco y el equipo no tengan grietas, daños o piezas sueltas.
- Inspeccione el neumático para comprobar que no haya grietas ni zonas desgastadas.
- Arregle o cambie cualquier pieza dañada o desgastada.

Póngase en contacto con su distribuidor autorizado Burley para sustituir cualquier componente dañado o desgastado.



## Safety Guidelines:

- Trailercycle shall only be pulled by a responsible adult.
- Burley trailercycles are designed for children ages 4-10 with sufficient coordination to pedal and adequate strength to hold on to the handlebars tightly. If your child is physically or mentally impaired, consult your physician as to whether your child can safely ride.
- Both riders must wear helmets.
- Adjust the seat and handlebar to the correct heights for each rider. Ensure that the minimum insertion mark, or at least 2 1/2" (64mm), on the seat post remain inside the frame.
- Before your passenger gets on and off the trailercycle, come to a complete stop, straddle your bicycle and hold it securely with the brakes engaged and both feet on the ground. Never rely on a kickstand to secure the trailercycle.
- Practice with your child in an uncongested area. Pulling the trailercycle adds length and weight to your bicycle; allow for ample time and distance to stop, start, and turn.
- Take short rides; stop frequently. Instruct your child to keep their feet on pedals and hands on handlebars at all times.
- Recommended speed limits:
  - 15mph** (24km/h) on smooth, straight roads
  - 5mph** (8km/h) when turning or on uneven roads
- **Do not** exceed weight limit by attaching a rack, panniers, or other cargo to the trailercycle.
- **Do not** attach another trailer to the trailercycle.
- **Do not** over-inflate the tires. Failure to comply with the rated tire sidewall pressure may lead to explosion of the tire and possible injury. Check pressure before each use. Do not use higher-pressure or knobby tires. Be sure axle nuts are properly tightened.
- **Do not** use off-road.
- **Do not** use at night without proper lights on both cycles.
- Avoid rocks, curbs, hard braking, and sudden swerving.

It is recommended that a qualified bicycle mechanic does a safety check of the towing bicycle before attaching the trailercycle.

It is recommended that a rearview mirror be used on the bicycle.

Always comply with local regulations when using the trailer on public roadways. Obey all local requirements for lighting. The red reflector that came with the trailercycle must remain attached and visible at all times. If you need to come to a stop for any reason, such as to check on your child, to make adjustments, or to address a flat tire, be sure to pull off of the road completely.

Use good judgement when deciding if weather, road, or traffic conditions are safe to use a Burley.

Failure to comply with the instructions and safety guidelines in this manual could result in serious injury or death of the passenger or rider.

## Sicherheitsrichtlinien:

- Das Trailerbike darf nur von einer verantwortungsvollen erwachsenen Person gezogen werden.
- Burley Trailerbikes sind für Kinder im Alter von 4 bis 10 Jahren bestimmt, die über eine ausreichende Koordination verfügen, um die Pedale zu betätigen und über genug Kraft, um sich fest am Lenker festzuhalten. Sollte Ihr Kind körperlich oder geistig behindert sein, konsultieren Sie Ihren Arzt, um festzustellen, ob das Radfahren für Ihr Kind sicher ist.
- Beide Radfahrer müssen einen Helm tragen.
- Den Sattel und die Griffstange entsprechend der Körpergröße des Fahrers/der Fahrerin richtig einstellen. Sicherstellen, dass sich die Mindesteinführmarkierung oder mindestens 64 mm der Sattelstütze innerhalb des Rahmenrohrs befinden.
- Vor dem Auf- und Absteigen Ihres Mitfahrers auf das/vom Trailerbike, komplett anhalten, die Füße von den Pedalen nehmen und das Fahrrad sicher festhalten, dabei die Bremsen ziehen und mit den Füßen fest auf dem Boden stehen. Zum Sichern des Trailerbikes niemals den Fahrradständer verwenden.
- Mit dem Kind erst in einem verkehrsberuhigten Bereich üben. Durch das Zielen des Trailerbikes wird Ihr Fahrrad länger und schwerer; sorgen Sie für ausreichend Zeit und Abstand beim Anhalten, Losfahren und Wenden.
- Fahren Sie kurze Strecken; halten Sie häufig an. Weisen Sie Ihr Kind an, die Füße stets auf den Pedalen zu lassen und die Hände am Lenker.
- Empfohlene Geschwindigkeitsbegrenzungen:
  - 24 km/h** auf glatten, geraden Straßen
  - 8 km/h** in Kurven oder auf unebenen Straßen
- **Nicht** die Gewichtsbeschränkung überschreiten, indem ein Gepäckträger, -korb oder sonstige Ablage an das Trailerbike montiert wird.
- Keinen weiteren Anhänger an das Trailerbike anbringen.
- Zu hohen Reifendruck vermeiden. Nichteinhaltung des Nenndrucks für die Seitenwand kann zum Platzen des Reifens und zu möglichen Verletzungen führen.
- **Nicht** im freien Gelände verwenden.
- **Nicht** nachts ohne angemessene Beleuchtung an beiden Rädern verwenden.
- Steine, Schlaglöcher, hartes Bremsen und plötzliches Ausweichen vermeiden.

Es wird empfohlen, eine Sicherheitsprüfung des Zugrads von einem qualifizierten Fahrradmechaniker durchführen zu lassen, bevor das Trailerbike angekoppelt wird.

Es wird empfohlen, einen Rückspiegel am Fahrrad anzubringen.

Befolgen Sie stets lokale Regelungen bei der Nutzung des Anhängers auf öffentlichen Straßen. Befolgen Sie alle lokalen Beleuchtungsvorschriften. Der rote, mit dem Trailerbike mitgelieferte Reflektor muss angebracht werden und jederzeit sichtbar sein. Wenn Sie aus irgendeinem Grund stehen bleiben müssen, z. B. zur Überprüfung Ihres Kindes, für Einstellungen oder wegen eines platten Reifens, achten Sie darauf, die Straße vollständig zu verlassen.

Benutzen Sie den gesunden Menschenverstand bei der Entscheidung, ob Wetter-, Straßen- oder Verkehrsbedingungen für die Nutzung eines Burley sicher sind.

Die Nichtbefolgung der Anweisungen und Sicherheitsrichtlinien in diesem Handbuch kann zu ernsthaften Verletzungen oder zum Tod von Passagier oder Radfahrer führen.

## Consignes de sécurité :

- Le demi-tandem ne doit être tracté que par un adulte responsable.
- Les demi-tandems Burley sont conçus pour des enfants de 4 à 10 ans, disposant de la coordination et de la force suffisantes pour pouvoir pédaler et tenir fermement le guidon. Si votre enfant souffre d'un handicap physique ou mental, consultez votre médecin pour savoir s'il peut faire du vélo en toute sécurité.
- Les deux cyclistes doivent porter un casque.
- Réglez la selle et le guidon à la bonne hauteur pour l'adulte et l'enfant. Assurez-vous que le repère d'insertion minimale, soit au moins 64 mm (2 1/2 po.), situé sur la tige de selle reste à l'intérieur du cadre.
- Avant que votre passager ne monte ou ne descende du demi-tandem, arrêtez-vous complètement, enfourchez votre vélo et maintenez-le fermement en enclenchant les freins et en gardant les deux pieds au sol. Ne vous fiez pas à la béquille pour maintenir le demi-tandem.
- Entraînez-vous avec votre enfant dans une zone dégagée. Le fait de tracter un demi-tandem ajoute de la longueur et du poids à votre vélo ; tenez compte du temps et de la distance nécessaires pour vous arrêter, démarrer et tourner.
- Faites des promenades courtes ; arrêtez-vous souvent. Apprenez à votre enfant à garder les pieds sur les pédales et les mains sur le guidon, à tout moment.
- Limitations de vitesse recommandées :  
**15 mph (24 km/h)** sur route droite et régulière,  
**5 mph (8 km/h)** dans les virages ou sur route accidentée
- **Ne dépassez pas** la limite de poids en attachant un porte-bagage, des sacoches ou une autre charge sur le demi-tandem.
- N'attachez pas une remorque au demi-tandem.
- **Ne gonflez pas** trop les pneus. Non-respect de la pression indiqué sur le flanc des pneus peut conduire à une explosion du pneu et à des blessures. Vérifiez la pression avant chaque utilisation. N'utilisez pas des pneus à crampons ou à pression supérieure. Assurez-vous que les écrous de l'essieu sont proprement serrés.
- **Ne convient pas** au tout-terrain.
- **Ne pas** utiliser la nuit sans éclairage adéquat sur les deux vélos.
- Évitez les pierres, les bords de trottoir, le freinage brusque et les écarts soudains.

Il est recommandé qu'un mécanicien spécialiste des cycles effectue une vérification de sécurité du vélo avant d'attacher le demi-tandem.

Il est recommandé d'utiliser un rétroviseur sur le vélo.

Conformez-vous toujours aux réglementations locales lorsque la remorque est utilisée sur la voie publique. Respectez les exigences locales en matière d'éclairage. Le réflecteur rouge qui accompagne le demi-tandem doit rester accroché et visible à tout moment. Si vous devez vous arrêter pour quelque raison que ce soit, comme pour surveiller votre enfant, effectuer des réglages ou regonfler un pneu à plat, assurez-vous de ne pas rester sur la route.

Faites preuve de bon sens lorsque vous prenez en compte les conditions climatiques, l'état de la route ou de la circulation avant d'utiliser votre appareillage Burley.

Le non-respect des instructions et des consignes de sécurité de ce manuel pourrait entraîner des blessures graves ou la mort du passager ou de la personne sur le vélo.

## Directrices de seguridad:

- La bicicleta remolcada será conducida únicamente por un adulto responsable.
- Las bicicletas remolcadas Burley están diseñadas para niños de entre 4 y 10 años con coordinación suficiente para pedalear y fuerza adecuada para sujetarse bien a los manillares. Consulte al médico si su hijo está preparado para llevar la bicicleta con seguridad en caso de que tenga alguna discapacidad física o mental.
- Las dos personas montadas en la bicicleta deben llevar casco.
- Ajuste el sillín y el manillar a la altura correcta para cada caso. Asegúrese de que la marca de inserción mínima de la tija del sillín, o al menos 64 mm, permanezca dentro del bastidor.
- Antes de que los pasajeros suban y bajen de la bicicleta remolcada, haga una parada completa, monte a horcajadas en la bicicleta y sosténgala con seguridad con los frenos apretados y ambos pies en el suelo. Jamás confíe en un pie de apoyo para asegurar la bicicleta remolcada.
- Practique con su niño en una zona sin tráfico. Tirar de la bicicleta remolcada hace que la bicicleta sea más larga y pese más; asegúrese de dejar suficiente tiempo y distancia para detenerse, arrancar y girar.
- Haga paseos cortos; párese con frecuencia. Indique a su niño que mantenga los pies en los pedales y las manos en los manillares en todo momento.
- Límites de velocidad recomendados:  
**24 km/h** sobre carreteras lisas y rectas.  
**8 km/h** al girar o sobre carreteras irregulares.
- **No** acople portaequipajes, cestas u otras cargas que hagan rebasar el límite de peso que la bicicleta remolcada soporta.
- **No** acople otro remolque a la bicicleta remolcada.
- **No** sobre-inflar los neumáticos. El incumplimiento en la presión de los neumáticos de acuerdo a la clasificación de la pared lateral puede provocar una explosión del neumático y posibles lesiones. Revise la presión antes de cada uso. No use presión más alta que la indicada o neumáticos de tacos. Asegúrese de que las tuercas del eje estén bien apretados.
- **No** utilice la bicicleta fuera de la carretera.
- **No** use la bicicleta de noche sin las luces adecuadas en ambas bicicletas.
- Evite las rocas, los bordillos de la acera, los frenados y los virajes bruscos.

Se recomienda que un mecánico de bicicletas especializado haga un control de seguridad de la bicicleta de remolque antes de colocar la bicicleta remolcada.

Se recomienda utilizar un espejo retrovisor en la bicicleta.

Cumpla siempre la normativa local al usar el remolque en las calzadas públicas. Obedezca todos los requisitos locales en lo que se refiere a la iluminación. El reflector rojo suministrado con la bicicleta remolcada debe estar colocado y ser visible siempre. Si tiene que frenar por cualquier razón, como por ejemplo, para controlar al niño, hacer ajustes o arreglar un neumático desinflado, asegúrese de salir completamente de la carretera.

Use el sentido común al decidir si las condiciones del clima, la carretera y el tráfico son seguras para usar una bicicleta Burley.

El incumplimiento de las directrices de seguridad y las instrucciones en este manual puede dar lugar a lesiones graves o a la muerte del pasajero o el ciclista.



### Maintaining Your Burley:

- Inspect chain, chainring and rear cog(s); replace if worn.
- Clean and lubricate pivot points on derailleur (Piccolo only), wipe excess lubricant to prevent dirt buildup.
- Inspect derailleur cable for fraying and replace as necessary (Piccolo only).
- Adjust shifting as necessary (Piccolo only).
- Ensure that chain is not loose (Kazoo only); tighten chain by moving hub back if needed.
- Check wheel for trueness; inspect for cracks at spoke hole or sidewall. Retrue or replace if necessary.
- Verify that bottom bracket spins smoothly and doesn't exhibit any play; tighten fixing bolts for crank arms.
- Disassemble bearings in hitch and hub and repack with grease if needed.
- Repair or replace any worn-out parts.

### Pflege Ihres Burley:

- Kette, Kettenblatt und hintere(s) Zahnrad/-räder überprüfen; bei Abnutzungserscheinungen auswechseln.
- Drehpunkte am Umwerfer reinigen und schmieren (nur Piccolo) und überschüssiges Schmiermittel abwischen, um Schmutzansammlungen zu vermeiden.
- Schaltkabel auf Risse untersuchen und bei Bedarf auswechseln (nur Piccolo).
- Gangschaltung bei Bedarf justieren (nur Piccolo).
- Sicherstellen, dass die Kette nicht lose ist (nur Kazoo); Kette bei Bedarf durch Zurückziehen der Nabe straffen.
- Rundlauf des Rades überprüfen, auf Risse an den Speichenlöchern oder der Seitenwand prüfen. Wieder richten oder bei Bedarf ausrichten.
- Überprüfen, dass sich das Tretlager reibungslos dreht und kein Spiel aufweist; Befestigungsschrauben für Kurbelarme festziehen.
- Kupplungs- und Nabenlager demontieren und bei Bedarf erneut fetten.
- Jegliche abgenutzten Bauteile reparieren oder auswechseln.

### Entretien de votre vélo Burley :

- Inspectez la chaîne, le plateau et les dents arrières ; remplacez les pièces usées.
- Nettoyez et lubrifiez les points de pivotement sur le dérailleur (sur le Piccolo uniquement) et essuyez l'excès de lubrifiant afin d'empêcher l'accumulation de saleté.
- Vérifiez que le câble du dérailleur ne présente pas de signe d'effilochage et remplacez-le si nécessaire (sur le Piccolo uniquement).
- Réglez l'enclenchement si nécessaire (sur le Piccolo uniquement).
- Vérifiez que la chaîne n'est pas desserrée (sur le Kazoo uniquement) ; serrez-la en déplaçant le moyeu vers l'arrière si nécessaire.
- Inspectez les roues ; vérifiez s'il y a des fissures au niveau du trou des rayons ou des parois latérales. Réalignez-les ou remplacez-les si nécessaire.
- Vérifiez que le support inférieur tourne correctement et ne présente pas de signe de jeu ; resserrez les boulons de fixation des bras de manivelle.
- Démontez les engrenages de l'attelage et du moyeu et graissez-les à nouveau si nécessaire.
- Réparez ou remplacez toute pièce usée.

### Mantenimiento de su Burley:

- Inspeccione la cadena, el plato de la cadena y el (los) dientes(s) trasero(s); sustituya cualquier pieza que esté gastada.
- Limpie y lubrique los puntos pivotantes en el cambio de marchas (solo en el modelo Piccolo) y quite el exceso de lubricante para evitar la acumulación de polvo.
- Inspeccione el cable del cambio de marchas para asegurarse de que no se haya deshilachado y sustitúyalo si fuera necesario (solo en el modelo Piccolo).
- Ajuste el cambio de marchas como sea necesario (solo en el modelo Piccolo).
- Asegúrese de que la cadena no esté suelta (solo en el modelo Kazoo); tense la cadena moviendo el cojinete hacia atrás si fuera necesario.
- Compruebe que se haya verificado que las ruedas estén en buen estado y que los puntos de unión de los radios a la llanta o la banda lateral de los neumáticos no presenten daños. Vuelva a comprobar el buen estado de las ruedas o sustitúyalas si fuera necesario.
- Verifique que el soporte del fondo gira sin problemas y no tiene juego alguno; apriete los tornillos de fijación de los lados de la manivela.
- Desmonte los rodamientos del enganche y del cojinete y vuelva a colocarlos engrasados si fuera necesario.
- Arregle o cambie cualquier pieza desgastada.

## Burley Limited Warranty

Burley Trailercycles are warranted from the date of purchase against defects in materials and workmanship as follows: hitch and rack for two years, and frame for five years. Your original dated sales or delivery receipt showing the date of purchase is your proof of purchase.

If a defect in materials or workmanship is discovered during the Limited Warranty period, we will, at our sole option, repair or replace your product at no cost to you. This warranty is only valid in the country in which the product was purchased.

The Limited Warranty extends only to the original retail purchaser of this product and is not transferable to anyone who obtains ownership of the product from the original purchaser.

The Limited Warranty does not cover claims resulting from misuse, failure to follow the instructions, installation, improper maintenance and use, abuse alteration, involvement in an accident, and normal wear and tear. The Limited Warranty does not cover products which are used in rental operations and Burley will not be liable for any incidental or commercial damages relating to such use.

TO THE GREATEST EXTENT PERMITTED BY LAW, THIS LIMITED WARRANTY IS EXCLUSIVE AND IN LIEU OF ANY OTHER WARRANTY, WRITTEN OR ORAL, INCLUDING BUT NOT LIMITED TO ANY EXPRESS OR IMPLIED WARRANTY OF MERCHANTABILITY OR FITNESS FOR A PARTICULAR PURPOSE. The duration of any implied warranties, including any implied warranty of merchantability or fitness for a particular purpose that may exist during the express warranty period are expressly limited to the limited warranty period.

Some states and countries do not allow limitations on how long an implied limited warranty lasts; therefore, the above limitation and exclusions may not apply to you.

THE CUSTOMER'S EXCLUSIVE REMEDY FOR BREACH OF THIS LIMITED WARRANTY OR OF ANY IMPLIED WARRANTY OR OF ANY OTHER OBLIGATION ARISING BY OPERATION OF LAW OR OTHERWISE SHALL BE LIMITED AS SPECIFIED HEREIN TO REPAIR OR REPLACEMENT, AT OUR SOLE OPTION. IN ANY EVENT, RESPONSIBILITY FOR SPECIAL, INCIDENTAL AND CONSEQUENTIAL DAMAGES IS EXPRESSLY EXCLUDED.

Some states do not allow the exclusion of limitation of incidental or consequential damages, so the above limitation of exclusion may not apply to you.

This Limited Warranty gives you specific legal rights, and you may have other rights that vary from state to state or country.

For warranty service or replacement part information for the USA or Canada, please contact Burley directly by calling 800-311-5294 or emailing burley@burley.com. For warranty service or replacement part information outside of the USA and Canada please contact the place of purchase for warranty service. Please be prepared to provide the product model, serial number and a description of the warranty issue.

Some replacement parts may be available for purchase after this limited warranty expires. Please visit us at [www.burley.com](http://www.burley.com) or call us at 541-687-1644 for more information.

## Begrenzte Gewährleistung von Burley

Burley Trailerbikes sind wie folgt ab Kaufdatum von einer Garantie gegen Material- und Produktionsfehler abgedeckt: Anhängerkupplung und Gepäckträger für ein Jahr und Rahmen für fünf Jahre. Als Kaufbeleg gilt Ihre datierte Original-Kauf- oder Lieferquittung, auf der das Kaufdatum angegeben ist.

Sollte ein Material- oder Produktionsfehler während der begrenzten Gewährleistung festgestellt werden, so werden wir nach eigenem Ermessen Ihr Produkt kostenfrei reparieren oder ersetzen. Diese Gewährleistung ist nur in dem Land gültig, in dem das Produkt erworben wurde.

Die begrenzte Gewährleistung gilt nur für den ursprünglichen Käufer dieses Produkts und ist nicht auf eine Person übertragbar, die das Produkt vom ursprünglichen Käufer übernimmt.

Die begrenzte Gewährleistung gilt nicht für Ansprüche, die aus einem Missbrauch, einer Nichtbefolgung der Anweisungen, der Montageanleitung, einer unsachgemäßen Wartung und Nutzung, einer Zweckentfremdung, der Verwicklung in einen Unfall oder aus einer normalen Abnutzung resultieren. Die begrenzte Gewährleistung gilt nicht für Produkte, die vermietet werden. Burley haftet nicht für jegliche unbeabsichtigte oder kommerzielle Schäden in Verbindung mit einer solchen Nutzung.

SOWEIT PER GESETZ ERLAUBT, IST DIESE BEGRENZTE GEWÄHRLEISTUNG EXKLUSIV UND ERSETZT JEDE ANDERE GEWÄHRLEISTUNG, OB SCHRIFTLICH ODER MÜNDLICH, EINSCHLIESSLICH, JEDOCH NICHT BEGRENZT AUF JEGLICHE AUSDRÜCKLICHE ODER STILLSCHWEIGENDE ZUSICHERUNG DER GEBRAUCHSTAUGLICHKEIT FÜR EINEN BESTIMMTEN ZWECK. Die Dauer jeglicher stillschweigender Gewährleistungen, einschließlich jeglicher stillschweigender Zusicherung der Gebrauchstauglichkeit für einen bestimmten Zweck, die während des Gültigkeitszeitraums der ausdrücklichen Gewährleistung bestehen, sind ausdrücklich auf den Gültigkeitszeitraum der begrenzten Gewährleistung begrenzt.

Einige Staaten und Länder erlauben keine Begrenzung der Gültigkeit einer stillschweigenden, begrenzten Gewährleistung. Daher gelten die obigen Begrenzungen und Ausschlüsse möglicherweise nicht für Sie.

DAS EXKLUSIVE RECHTSMITTEL DES KUNDEN BEI EINER VERLETZUNG DIESER BEGRENZTEN GEWÄHRLEISTUNG, EINER STILLSCHWEIGENDEN GEWÄHRLEISTUNG ODER EINER ANDEREN GESETZLICH ODER ANDERWEITIG HERVORGEHENDEN OBLIEGENHEIT IST WIE HIERIN SPEZIFIZIERT AUF EINE REPARATUR ODER EINEN ERSATZ NACH UNSEREM EIGENEN ERMESSEN BEGRENZT. IN JEDEM FALL IST EINE HAFTUNG FÜR SPEZIELLE, UNBEABSICHTIGTE UND FOLGESCHÄDEN AUSDRÜCKLICH AUSGESCHLOSSEN.

Einige Staaten erlauben nicht den Ausschluss der Begrenzung von unbeabsichtigten oder Folgeschäden. Daher gelten die obigen Ausschlüsse und Begrenzungen möglicherweise nicht für Sie.

Diese begrenzte Gewährleistung gewährt Ihnen spezielle Rechte. Sie haben möglicherweise andere Rechte, die von Staat zu Staat oder Land variieren.

Für Informationen zu Garantieleistungen oder Ersatzteilen für die USA oder Kanada, kontaktieren Sie Burley bitte direkt unter 800-311-5294 oder per E-Mail an burley@burley.com. Für Informationen zu Garantieleistungen oder Ersatzteilen außerhalb der USA und Kanada, kontaktieren Sie bitte den Ort, an dem Sie das Produkt erworben haben. Bitte halten Sie das Produktmodell, die Seriennummer und eine Beschreibung des Garantiefalls bereit.

Einige Ersatzteile stehen möglicherweise auch nach Ablauf dieser begrenzten Gewährleistung zum Kauf zur Verfügung. Bitte besuchen Sie uns unter [www.burley.com](http://www.burley.com) oder rufen Sie uns an unter 541-687-1644 für weitere Informationen.





## Garantie limitée Burley

Les demi-tandems Burley sont garantis à compter de la date d'achat contre les défauts de matériaux et de fabrication comme suit : attelage et porte-bagage pendant un an et cadre pendant cinq ans. Votre facture d'origine ou votre bon de livraison indiquant la date d'achat est votre preuve d'achat.

Si un défaut de matériaux ou de fabrication est découvert pendant la période de Garantie limitée, nous réparerons ou remplacerons, à nos frais, votre produit sans que cela implique de coût pour vous. Cette garantie est uniquement valable dans le pays dans lequel le produit a été acheté.

La Garantie limitée s'applique uniquement à l'acheteur d'origine de ce produit et n'est pas cessible à toute personne qui devient propriétaire du produit de l'acheteur d'origine.

La Garantie limitée ne couvre pas les réclamations suite à une mauvaise utilisation, un non-respect des instructions, une installation, un entretien ou une utilisation inapproprié(e), une modification abusive, une implication dans un accident et une usure normale. La Garantie limitée ne couvre pas les produits qui sont utilisés dans le cadre d'une location et Burley ne sera pas tenu responsable de tout dommage accessoire ou commercial relatif à ladite utilisation.

DANS LA PLUS GRANDE MESURE AUTORISÉE PAR LA LOI, CETTE GARANTIE LIMITÉE EST EXCLUSIVE ET REMPLACE TOUTE AUTRE GARANTIE, ÉCRITE OU ORALE, DONT, NOTAMMENT, TOUTE GARANTIE EXPLICITE OU IMPLICITE DE QUALITÉ MARCHANDE OU DE CARACTÈRE APPROPRIÉ POUR UNE FIN PARTICULIÈRE. La durée de toute garantie implicite, y compris toute garantie implicite de qualité marchande ou de caractère approprié pour une fin particulière qui peut exister pendant la période de garantie explicite, est expressément limitée à la période de garantie.

Certains États et pays n'autorisent pas les limites de durée d'une garantie limitée implicite ; par conséquent, la limitation et les exclusions ci-dessus peuvent ne pas s'appliquer à vous.

LE RECOURS EXCLUSIF DU CLIENT EN CAS DE VIOLATION DE CETTE GARANTIE LIMITÉE OU DE TOUTE GARANTIE IMPLICITE OU DE TOUTE OBLIGATION PAR APPLICATION DE LA LOI OU AUTREMENT EST LIMITÉ, COMME STIPULÉ DANS LA PRÉSENTE, À LA RÉPARATION OU AU REMPLACEMENT, À NOTRE SEULE DISCRÉTION. DANS TOUS LES CAS, LA RESPONSABILITÉ QUANT AUX DOMMAGES SPÉCIAUX, ACCESSOIRES ET INDIRECTS EST EXPRESSÉMENT EXCLUE.

Certains États interdisent l'exclusion de la limite des dommages accessoires ou indirects, la limite d'exclusion ci-dessus peut donc ne pas s'appliquer à vous.

Cette Garantie limitée vous procure des droits légaux spéciaux et vous pouvez avoir d'autres droits qui varient d'un État à un autre ou d'un pays à un autre.

Pour plus d'informations sur le service de garantie ou les pièces de rechange pour les États-Unis ou le Canada, veuillez contacter Burley directement en appelant le 800-311-5294 ou en envoyant un e-mail à [burley@burley.com](mailto:burley@burley.com). Pour plus d'informations sur le service de garantie ou les pièces de rechange en dehors des États-Unis et du Canada, veuillez contacter le lieu d'achat pour le service de garantie. Soyez prêt à indiquer le modèle de produit, le numéro de série et une description du problème sous garantie.

Certaines pièces de rechange peuvent être disponibles à l'achat après l'expiration de cette garantie limitée. Rendez-vous sur notre site à l'adresse [www.burley.com](http://www.burley.com) ou appelez-nous au 541-687-1644 pour plus d'informations.

## Garantía limitada de Burley

Las bicicletas remolcadas de Burley tienen garantía desde la fecha de la compra contra defectos en los materiales y en la mano de obra, según se especifica a continuación: enganche y portaequipajes por un año, marco por cinco años. El recibo de compra original o el recibo de entrega que muestre la fecha de compra sirven de comprobante de adquisición.

Si encuentra algún defecto en los materiales o la mano de obra durante el periodo de la garantía limitada, nosotros, únicamente a discreción nuestra, repararemos o reemplazaremos su producto sin coste para usted. Esta garantía es válida únicamente en el país en el que fue comprado el producto.

La garantía limitada se extiende solamente al comprador inicial de este producto y no es transferible a nadie que obtenga la propiedad del producto del comprador inicial.

La garantía limitada no cubre reclamaciones derivadas del uso incorrecto, incumplimiento de las instrucciones, instalación, uso y mantenimiento inadecuados, abuso, alteración, participación en un accidente y desgaste normal. La garantía limitada no cubre productos usados para alquiler y Burley no se responsabilizará de ningún daño fortuito o comercial relacionado con dicho uso.

EN LA MEDIDA QUE ASÍ LO PERMITA LA LEY, ESTA GARANTÍA LIMITADA ES EXCLUSIVA Y REEMPLAZA A CUALQUIER OTRA GARANTÍA, ESCRITA U ORAL, INCLUIDA, SIN LIMITACIÓN ALGUNA, CUALQUIER GARANTÍA EXPRESA O IMPLÍCITA SOBRE LA COMERCIABILIDAD O APTITUD PARA UN FIN PARTICULAR. La duración de cualquier garantía implícita, incluyendo cualquier garantía implícita sobre la capacidad de comercialización o la aptitud para un fin en particular que pueda existir durante el periodo de la garantía expresa, está expresamente limitada al periodo de garantía limitada.

Algunos estados y países no permiten limitaciones sobre la duración de una garantía limitada implícita; por lo tanto, es posible que la limitación y las exclusiones no sean aplicables a su caso.

EL RECURSO EXCLUSIVO DEL CLIENTE POR EL INCUMPLIMIENTO DE ESTA GARANTÍA O DE CUALQUIER GARANTÍA IMPLÍCITA O DE CUALQUIER OTRA OBLIGACIÓN QUE SURJA CONFORME A LA LEY ESTARÁ LIMITADO SEGÚN LO ESPECIFICADO ANTERIORMENTE PARA REPARAR O REEMPLAZAR, ÚNICAMENTE A DISCRECIÓN NUESTRA. EN TODOS LOS CASOS, LA RESPONSABILIDAD POR DAÑOS ESPECIALES, FORTUITOS E INDIRECTOS ESTÁ EXPRESAMENTE EXCLUIDA.

Algunos estados no permiten la exclusión de la limitación de daños fortuitos o indirectos, por lo tanto, es posible que la limitación mencionada no sea aplicable a su caso.

Esta garantía limitada le otorga derechos legales específicos y usted puede tener otros derechos que varían de un estado a otro o de un país a otro.

Para obtener información sobre el servicio de garantía o las piezas de recambio en los EE. UU. o el Canadá, póngase en contacto con Burley directamente llamando al 800-311-5294 o enviando un correo electrónico a [burley@burley.com](mailto:burley@burley.com). Para obtener información sobre el servicio de garantía o las piezas de recambio fuera de los EE. UU. y el Canadá, póngase en contacto con el establecimiento de compra sobre el servicio de garantía. Está preparado para proporcionar el modelo del producto, el número de serie y una descripción del problema de la garantía.

Algunas piezas de recambio pueden comprarse una vez finalizada esta garantía limitada. Visítenos en [www.burley.com](http://www.burley.com) o llámenos al 541-687-1644 para obtener más información.

## Connect with Burley:

Whether you ride your bike all year long or are a fair weather rider, Burley shares your enthusiasm for making the most of your bike. **Thank you for your business. We appreciate it.**

You're encouraged to join the Burley community online, through our website, Facebook and Twitter... Now, let's go for a ride!



Visit us at burley.com for the latest product information, replacement parts, conversion kits and accessories.



[www.burley.com](http://www.burley.com)



[www.facebook.com/burleytrailers](http://www.facebook.com/burleytrailers)



[www.twitter.com/burleytrailers](http://www.twitter.com/burleytrailers)

## Restez connecté avec Burley :

Que vous enfourchiez votre vélo toute l'année ou uniquement par beau temps, Burley partage votre enthousiasme à profiter au maximum de votre vélo. **Merci pour votre confiance. Nous l'apprécions.**

Nous vous invitons à rejoindre la communauté en ligne de Burley, via notre site internet, Facebook et Twitter... Maintenant, allons faire un tour !



[www.burley.com](http://www.burley.com)



[www.facebook.com/burleytrailers](http://www.facebook.com/burleytrailers)



[www.twitter.com/burleytrailers](http://www.twitter.com/burleytrailers)

## Mit Burley verbinden:

Ob Sie Ihr Laufrad ganzjährig fahren oder eher ein Schönwetterfahrer sind, Burley teilt Ihren Enthusiasmus, das Beste aus Ihrem Laufrad zu holen. **Vielen Dank für Ihren Kauf. Wir wissen es zu schätzen.**

Melden Sie sich über unsere Website, über Facebook und Twitter in der Burley Online-Community an ... Und nun ab auf's Rad!



[www.burley.com](http://www.burley.com)



[www.facebook.com/burleytrailers](http://www.facebook.com/burleytrailers)



[www.twitter.com/burleytrailers](http://www.twitter.com/burleytrailers)

## Contacto con Burley:

Tanto si su hijo usa su bicicleta todo el año como si lo hace solo cuando el tiempo es bueno, Burley comparte su entusiasmo por aprovechar su bicicleta al máximo. **Gracias por elegirnos. Se lo agradecemos.**

Lo invitamos a que siga por Internet a la comunidad Burley a través de nuestro sitio web, de Facebook y de Twitter... Y ahora, ¡vayamos a dar una vuelta!



[www.burley.com](http://www.burley.com)



[www.facebook.com/burleytrailers](http://www.facebook.com/burleytrailers)



[www.twitter.com/burleytrailers](http://www.twitter.com/burleytrailers)





Burley Design  
1500 Westec Drive  
Eugene, OR 97402 USA  
P. 541.687.1644 800.423.8445 F. 541.687.0436  
burley@burley.com Burley.com

Copyright ©2013 by Burley Design LLC  
"Burley" is a registered trademark of Burley Design LLC  
170138 Trailercycle Manual 2014 Rev 3