



IMPORTANT

READ CAREFULLY AND KEEP
FOR FUTURE REFERENCE

IMPORTANT

A LIRE ATTENTIVEMENT
ET À CONSERVER POUR
RÉFÉRENCE ULTÉRIEURE

IMPORTANTE

LEER DETENIDAMENTE
Y MANTENERLAS PARA
FUTURAS CONSULTAS



Burley®



Dash® FM

Dash® X FM

OWNER'S INSTRUCTION & SAFETY MANUAL

Contents

ENG

4

INTRODUCTION

- 4 Caution
- 6 Compatibility
- 7 Burley Bicycle Seat Guide

ASSEMBLY & USE

- 8 Attaching the Mounting Rails to Your Bicycle Seat
- 12 Attaching the Frame Mounting System to Your Bicycle
- 13 Attaching the Bicycle Seat to Your Bicycle
- 14 Checking the Position of the Bicycle Seat
- 16 Securing the Safety Strap
- 17 Securing the Child
- 18 Adjusting the Footrests
- 19 Adjusting the Harness
- 20 Adjusting the Recline of the Seat (Dash X FM only)
- 21 Removing the Bicycle Seat From Your Bicycle
- 21 Removing the Frame Mounting Assembly
- 21 Removing the Mounting Rails

MAINTENANCE

- 22 Before You Ride
- 22 Maintenance

CUSTOMER SERVICE

- 22 Connect with Burley
- 22 Product Identification
- 23 Burley Limited Warranty

FRA

24

INTRODUCTION

- 24 Attention
- 26 Compatibilité
- 27 Guide du siège-enfant Burley

ASSEMBLAGE ET UTILISATION

- 28 Fixation des rails de montage sur le siège-enfant
- 32 Fixation du mécanisme de montage du cadre sur le vélo
- 33 Fixation de la selle à votre vélo
- 34 Vérification de la position du siège-enfant
- 36 Mise en place de la sangle de sécurité
- 37 Sécurisation de l'enfant
- 38 Réglage des repose-pieds
- 39 Ajustement du harnais
- 40 Réglage de l'inclinaison du siège (Dash X FM seulement)
- 41 Retrait du siège-enfant du vélo
- 41 Retrait de l'assemblage
- 41 Retrait des rails de montage du siège-enfant

MAINTENANCE

- 42 Avant d'utiliser votre produit
- 42 Entretien de votre produit Burley

SERVICE CLIENT

- 42 Restez connecté avec Burley
- 42 Identification du Produit
- 43 Garantie limitée Burley



IMPORTANT

BEFORE USING YOUR BICYCLE SEAT, PLEASE FAMILIARIZE YOURSELF WITH THIS BURLEY MANUAL. FOR QUESTIONS AND ADDITIONAL INFORMATION, PLEASE CONTACT YOUR AUTHORIZED BURLEY DEALER OR VISIT WWW.BURLEY.COM.



IMPORTANT

AVANT D'UTILISER VOTRE SIÈGE DE VÉLO, VEUILLEZ LIRE CE MANUEL BURLEY. POUR PLUS D'INFORMATIONS ET SI VOUS AVEZ DES QUESTIONS, VEUILLEZ CONTACTER VOTRE REVENDEUR AGRÉÉ BURLEY OU VISITER LE SITE INTERNET WWW.BURLEY.COM.

INTRODUCCIÓN

- 44 Precaución
- 46 Compatibilidad
- 47 Guía de asiento infantil Burley

MONTAJE Y USO

- 48 Instalación de las guías de montaje en el asiento infantil
- 52 Instalación del sistema de montaje
- 53 Instalación del asiento infantil en la bicicleta
- 54 Comprobar la posición del asiento infantil
- 56 Fijación de la correa de seguridad
- 57 Colocación segura del niño
- 58 Ajuste de los reposapiés
- 59 Ajuste de los arneses
- 60 Ajuste de la inclinación del asiento (solo Dash X FM)
- 61 Desinstalación del asiento infantil de la bicicleta
- 61 Desinstalación del sistema
- 61 Retirar las guías de montaje del asiento infantil

MANTENIMIENTO

- 62 Antes de circular con la bicicleta
- 62 Mantenimiento de su Burley

SERVICIO AL CLIENTE

- 62 Contacto con Burley
- 62 Identificación del Producto
- 63 Garantía limitada de Burley

**IMPORTANTE**

ANTES DE USAR SU ASIENTO DE BICICLETA, LEA ATENTAMENTE ESTE MANUAL DE BURLEY. SI TIENE CUALQUIER PREGUNTA O NECESITA INFORMACIÓN ADICIONAL, PÓNGASE EN CONTACTO CON SU DISTRIBUIDOR AUTORIZADO BURLEY O VISITE WWW.BURLEY.COM.



WARNING

**FAILURE TO COMPLY WITH THE INSTRUCTIONS AND WARNINGS IN THIS MANUAL
COULD RESULT IN SERIOUS INJURY OR DEATH OF THE PASSENGER OR RIDER.**

- **WARNING:** Do not attach additional luggage to the child carrier.
 - It is recommended to carry any additional luggage or accessories at the opposite end of the bicycle from the Bicycle Seat (i.e. use a front luggage carrier when using a rear Bicycle Seat).
- **WARNING:** The cycle may behave differently with a child in the seat.
 - The load of a Child Bicycle Seat may lessen the stability and alter the riding characteristics of the bicycle, particularly regarding steering and braking.
 - Presence of a Child Bicycle Seat on a bicycle may require alteration of the method used by the rider to mount or dismount the bicycle. Care must be taken whenever the rider gets on or off the bicycle.
- Before each ride, ensure the mounted Bicycle Seat does not interfere with braking, pedaling, or steering of the bicycle.
- **WARNING:** Never leave the bicycle parked with a child in the Bicycle Seat unattended.
 - Never leave the child in a Bicycle Seat with the bicycle supported only by a kickstand.
- **WARNING:** Do not modify the Bicycle Seat.
- **WARNING:** Do not use the Bicycle Seat if any part is broken.
- **WARNING:** The Safety Strap must always be fastened to the bicycle frame before use (see Page 16)
- The bicycle to which the Bicycle Seat is attached must be in good working order, of a type appropriate for the additional load, and of proper size and adjustment for the rider.
- Check the bicycle user manual, or contact the bicycle manufacturer/supplier to obtain applicable information, to ensure the bicycle is appropriate for use with a Child Bicycle Seat.
- Tighten fasteners to specified torque values and check frequently. If you do not have a torque wrench, please visit a bicycle retailer to ensure proper installation.
- Ensure that any exposed rear saddle springs are covered with a suitable spring guard.
- Ensure that there are no sharp objects within reach of the child, e.g. frayed cables.
- The red reflector that came attached to the Bicycle Seat, which complies with CPSC regulations, must be visible on the rear of the Bicycle Seat whether the Bicycle Seat is on the bicycle or not.
- Always remove the Bicycle Seat from the bicycle when the bicycle is being transported on/outside a motor vehicle. This is necessary because the force of the high wind and air turbulence on the carrier may degrade or damage the Bicycle Seat (particularly the bicycle attachment mechanism) to the point that it will not perform reliably, which could result in an accident or serious injury.
- Dash X FM: Do not remove the Recline Mechanism from the Bicycle Seat.
- The rider of the bicycle must be a minimum of 16 years old with good bicycle riding and handling skills.



- Always check whether there are any laws specific to the carrying of children in Bicycle Seats attached to bicycles that apply in the country in which the Bicycle Seat is used.
- Do not carry a child who is too young to sit comfortably, safely, and independently in the Bicycle Seat. Carry only children that are able to sit unaided for a longer period of time, at least as long as the intended cycle journey (A pediatrician should be consulted before any child younger than one year is carried).
- Do not attempt to carry more than one child in the Bicycle Seat.
- Ensure initially, and check from time to time, that the child's weight does not exceed the load limit of the Bicycle Seat (see page 22 for load limits).
- Ensure that it is not possible for any part of the child's body, clothing, shoelaces, or toys to come into contact with any moving part of the Bicycle Seat or bicycle and re-check as the child grows. Particular dangers include entrapment of feet in the wheel and of fingers in brake mechanisms and sprung saddles.
- Always attach the 5-point harness snugly around the child, ensuring they are restrained in the Bicycle Seat.
- Ensure that the restraint system is not loose or able to become trapped in any moving parts, particularly the wheels. When no child is being carried, fasten the retention system buckles so that the straps do not hang loosely.
- Ensure the rider and child are wearing suitable bicycle helmets that meet applicable safety standards.
- Children in the Bicycle Seat need to be more warmly clothed than riders of bicycles and should be protected from rain.
- Check any excessive temperature (e.g. due to direct exposure to sun) of the Bicycle Seat before placing the child in it.
- Never ride in inclement or hazardous conditions.
- Never ride the bicycle at night without adequate lighting.
- It is not recommended to use the Bicycle Seat when riding your bicycle on off-road surfaces.
- Ensure that the free end of the Safety Strap cannot contact the wheel of the bicycle. If needed, excess webbing material can be wrapped around the Seat Tube multiple times before securing the buckle.
- Recommended maximum speed limits:
 - 15 mph (24 km/h) on smooth, straight roads
 - 5 mph (8 km/h) when turning or on uneven roads

Maximum Capacities

Maximum Weight of Child

40 lbs (18 kg)

Maximum Weight in Rear Storage

2.2 lbs (1.0 kg)

Maximum Nominal Load

40 lbs (18 kg), one child + cargo

Minimum Age of Child

12 months

*If child is younger than 12 months, consult a pediatrician.

Maximum Age of Child

5 years

*Regardless of age, child must not exceed weight limit

Compatibility

This Bicycle Seat must only be mounted to bicycles with the following frame characteristics:

- Seat Tube Shape: Round or Oval
- Seat Tube Diameter: 1.10 - 1.57 in (28 - 40 mm)
- Minimum Seat Tube Length: 4.10 in (105 mm)

This Bicycle Seat must only be mounted to bicycles with wheel diameters of either: 26", 650B, 27.5", 700C, 29".

This Bicycle Seat must NOT be mounted to:

- Full Suspension Bicycles
- Motorized Vehicles (E-Bikes OK)
- Bicycles with triangular or square-shaped seat tubes
- Bicycles with carbon fiber frames

This Bicycle Seat is compatible with E-Bikes, as long as the requirements listed above are met.

Always consult with the bicycle manufacturer to ensure it is compatible with Bicycle Seats.



┆ 4.1 in | ┆ 105 mm
∅ 1.10"-1.57" | ∅ 28-40 mm



26", 650B, 27.5"
700C, 29"



E-Bike Compatible

For additional resources, please view our Dash FM/X FM Fit Guide on burley.com

Burley Bicycle Seat Guide

- | | |
|--------------------------------|-------------------------|
| 1. Harness | 13. Base Plate |
| 2. 5-Point Buckle | 14. Mounting Rails |
| 3. Safety Strap | 15. Mounting Block |
| 4. Footrest | 16. Security Indicators |
| 5. Rear Storage Compartment | 17. Frame Protector |
| 6. Product Identification | 18. Mounting Plate |
| 7. Harness Connector | 19. Screws |
| 8. Center of Gravity Indicator | 20. Lock Washers |
| 9. Serial Number Label | 21. Hex Wrench |
| 10. Frame Mounting System | 22*. Recline Mechanism |
| 11. Mounting Knob | 23*. Safety Lever |
| 12. Locking Ring | 24*. Recline Lever |

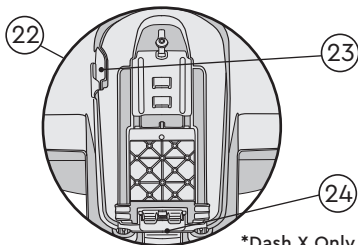
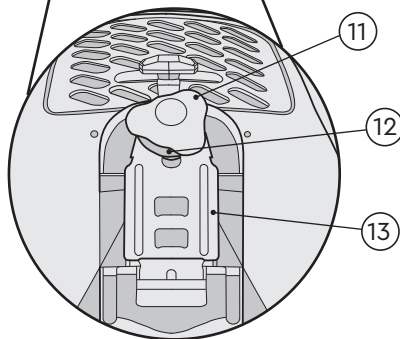
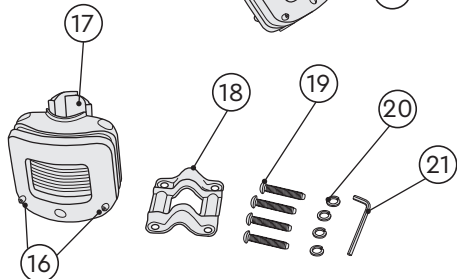
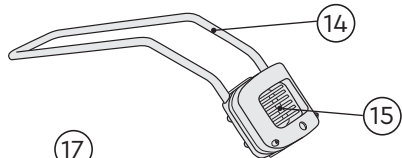
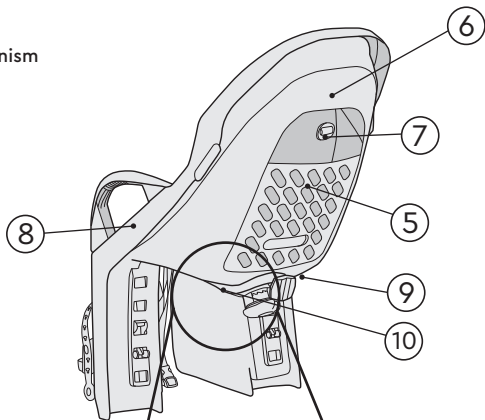
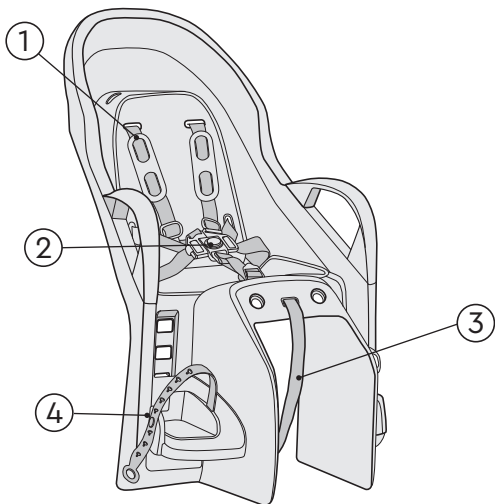

*Dash X Only

Attaching the Mounting Rails to Your Bicycle Seat (Dash FM)

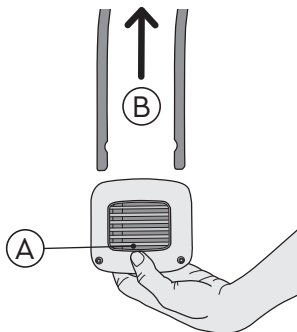

1

Remove the Mounting Rails from the Mounting Block by depressing the front face of the Mounting Block (A) and simultaneously pull the Mounting Rails out of the Mounting Block (B).

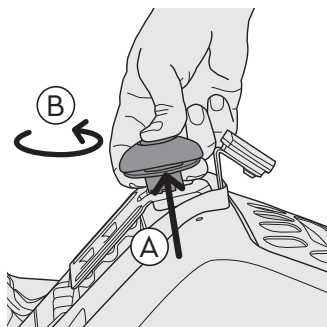

2

Remove the Mounting Knob by lifting the Locking Ring up away from the Bicycle Seat (A), and rotating the Mounting Knob counter-clockwise until detached (B).

note

Pull both Mounting Rails from Mounting Block at the same time for smooth removal.

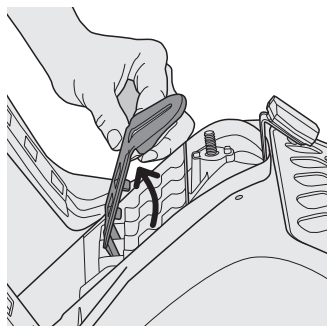

3

Flip the Base Plate away from the Bicycle Seat and remove it from the slots on the underside of the Bicycle Seat.

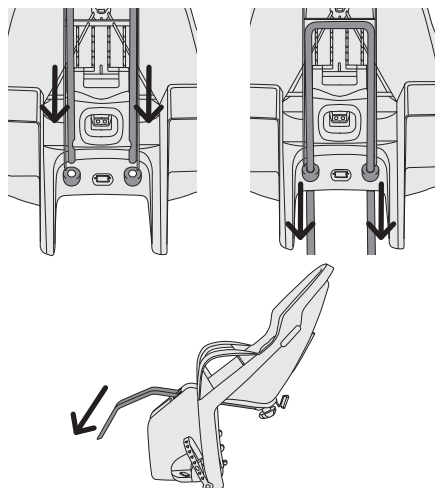

4

Pass the Mounting Rails through the 2 holes between the legs of the Bicycle Seat.

note

The orientation of the Mounting Rails should be such that they are bending downwards.

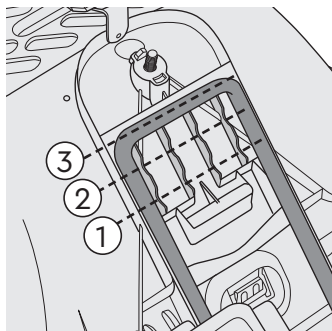

5

For initial setup, align the Mounting Rails with position 3 on the underside of the Bicycle Seat.

note

See "Checking the Position of the Bicycle Seat" for further details.

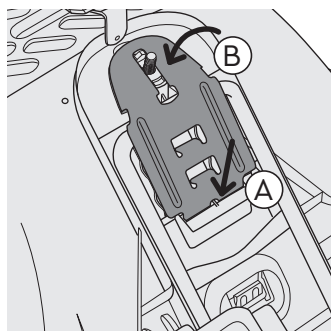

6

Insert the metal Base Plate into the slots on the underside of the Bicycle Seat **A**, and flip it closed **B** so that the bolt passes through the slot in the Base Plate.

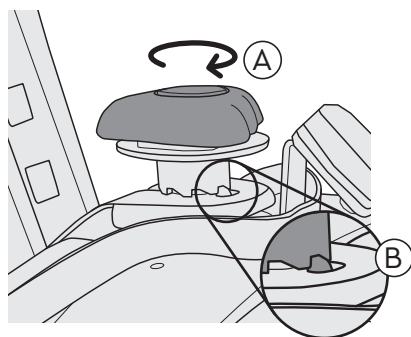

7

Re-attach the Mounting Knob to the bolt on the underside of the Bicycle Seat by rotating it clockwise **A** until tight.

note

During the last few rotations of the Mounting Knob, the Locking Ring should make audible clicking noises. When fully tightened, the Locking Ring should prevent the Mounting Knob from rotating counter-clockwise **B**.



WARNING

THIS STEP IS EXTREMELY IMPORTANT FOR THE SAFETY OF THE CHILD.

Attaching the Mounting Rails to Your Bicycle Seat (Dash X FM)

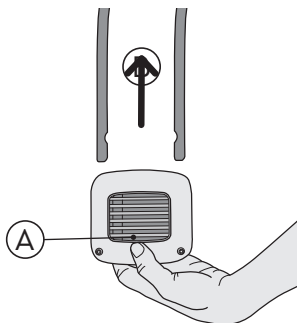

1

Remove the Mounting Rails from the Mounting Block by depressing the front face of the Mounting Block (A) and simultaneously pull the Mounting Rails out of the Mounting Block (B).

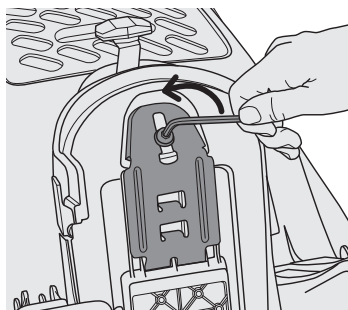

2

Remove the bolt connecting the Base Plate to the Bicycle Seat by rotating it counter-clockwise using the included Hex Wrench.

note

Pull both Mounting Rails from Mounting Block at the same time for smooth removal.

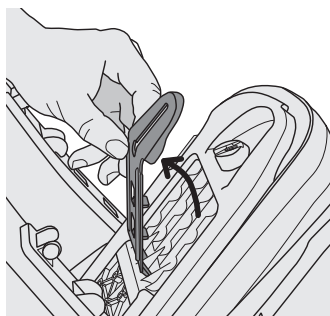

3

Flip the Base Plate away from the Bicycle Seat and remove it from the slots on the underside of the Bicycle Seat.

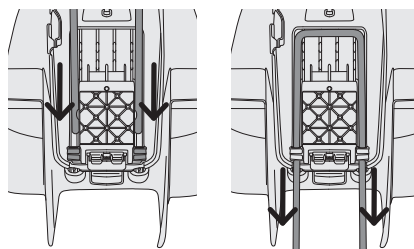

4

Pass the Mounting Rails through the 2 holes between the legs of the Bicycle Seat.

note

The orientation of the Mounting Rails should be such that they are bending downwards.

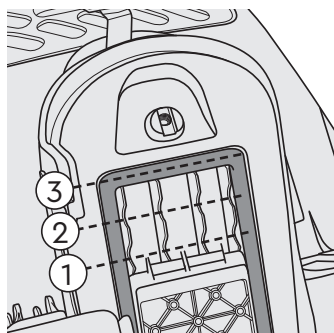

5

For initial setup, align the Mounting Rails with position #3 on the underside of the Bicycle Seat.

note

See "Checking the Position of the Bicycle Seat" (Page 14) for further details.

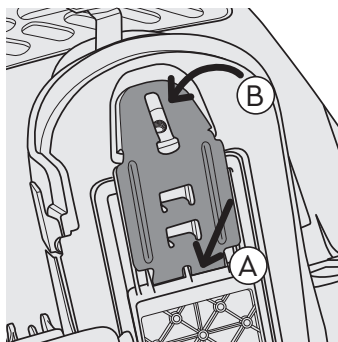

6

Insert the metal Base Plate into the slots on the underside of the Bicycle Seat (A), and flip it closed (B).

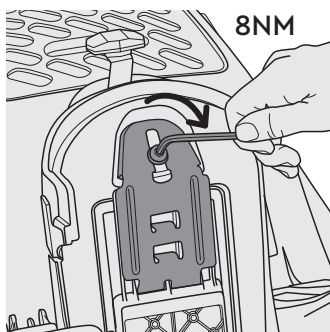

7

Re-attach the bolt by rotating it clockwise to a torque value of 8NM. If you do not have a torque wrench, please visit a bicycle retailer to ensure proper installation.



WARNING

THIS STEP IS EXTREMELY IMPORTANT FOR THE SAFETY OF THE CHILD.

Attaching the Frame Mounting System to Your Bicycle

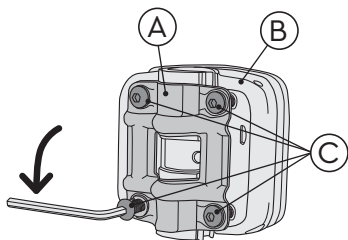

1

Remove the Mounting Plate (A) from the Mounting Block (B) by using the provided Hex Wrench to remove the 4 screws and lock washers (C).

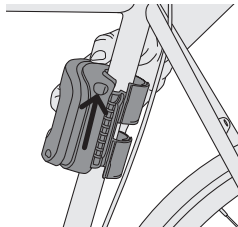
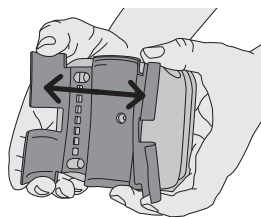

2

Open the Frame Protector on the Mounting Block wide, and wrap it around the Seat Tube of your bicycle, with the Mounting Block facing toward the front of the bicycle, and orient with the Mounting Rail holes facing upwards.

note

The Frame Protector should go underneath any cables so that there is nothing between the frame protector and the bicycle frame.

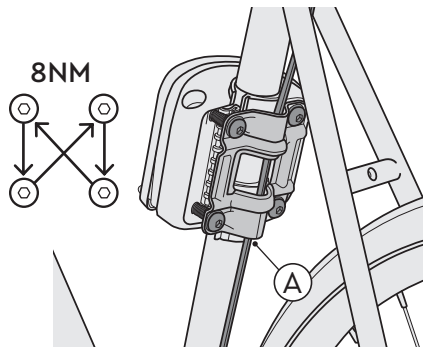

3

Re-attach the Mounting Plate to the Mounting Block using the 4 screws with lock washers. Position any cables so that they run through the central channel between the frame protector and the mounting plate (A).

Tighten the 4 screws in a crisscross pattern and in stages to a torque value of 8NM. Check the security of the fasteners regularly. Ensure that the space between the Mounting Plate and Mounting Block is even on all sides.

Attaching the Bicycle Seat to Your Bicycle

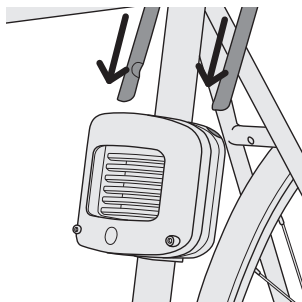

1

Insert the Mounting Rails into the two holes on the top of the Mounting Block until you hear an audible click and until the 2 green Safety Indicators pop out of the front of the Mounting Block.

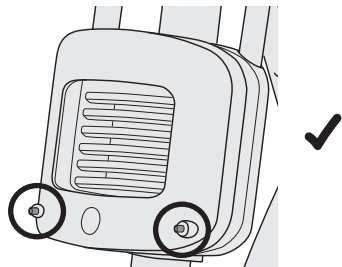
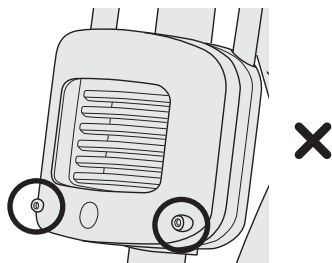

WARNING

THIS STEP IS EXTREMELY IMPORTANT FOR THE SAFETY OF THE CHILD.



WARNING

DO NOT PROCEED WITH USING YOUR BICYCLE SEAT UNTIL YOU CHECK ITS HORIZONTAL AND VERTICAL POSITION, AND SECURE THE SAFETY STRAP, AS DETAILED ON THE FOLLOWING PAGES.

Checking the Position of the Bicycle Seat

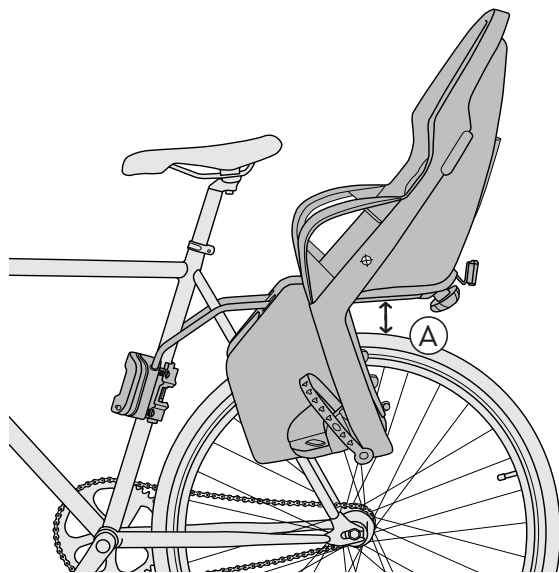

1

Vertical Position:

The Base Plate on the bottom of the Bicycle Seat should be far enough away from the tire of the bicycle that they do not make contact when the Bicycle Seat is fully loaded.

The maximum distance between the Base Plate and the bicycle tire, when the Bicycle Seat is unloaded, is 3.93 in (10 cm) (A).

If the Base Plate is too far from, or too close to, the bicycle wheel:

- Use the provided Hex Wrench to loosen the 4 screws connecting the Mounting Plate to the Mounting Block.
- Adjust the position of the Mounting Block on the Seat Tube until the Vertical Position of the Bicycle Seat is appropriate.
- Re-tighten the 4 screws using the provided Hex Wrench, per the instructions on Page 12.



WARNING

THIS STEP IS EXTREMELY IMPORTANT FOR THE SAFETY OF THE CHILD.

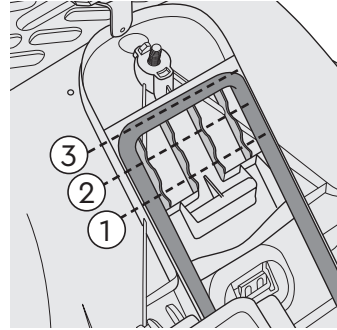

2

Fore/Aft Position:

The Bicycle Seat has a Center of Gravity Indicator, which is marked on the outer plastic shell (B). The Center of Gravity Indicator **MUST** be positioned either: In front of the bicycle's rear wheel axle; or No more than 3.93 in (10 cm) behind the bicycle's rear wheel axle (C).

If the Center of Gravity Indicator is more than 3.93 in (10cm) behind the Bicycle's rear wheel axle:

- Remove the Mounting Rails from the Mounting Block by following the instructions for "Removing the Bicycle Seat from your Bicycle".
- Detach the Mounting Rails from the Bicycle Seat by following the instructions for "Removing the Mounting Rails from your Bicycle Seat".
- Adjust the position (1, 2, or 3) that the Mounting Rails is aligned with on the underside of the Bicycle Seat, so that the Horizontal position of the Bicycle Seat is appropriate.
- Follow step 3 and 4 in the "Attaching the Mounting Rails to your Bicycle Seat" section on Page 8.

note

Special care must also be taken when positioning the child seat to ensure that the cyclist does not touch the Bicycle Seat with his feet when cycling.



WARNING

THIS STEP IS EXTREMELY IMPORTANT FOR THE SAFETY OF THE CHILD.

Securing the Safety Strap

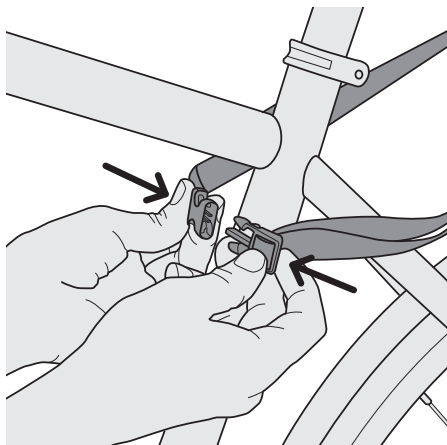

1

Loop the Safety Strap around the Seat Tube and secure the buckle.

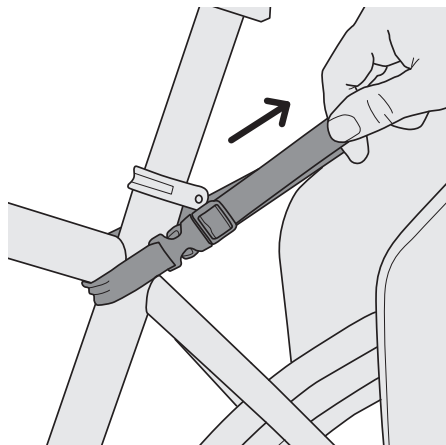

2

Pull on the free end of the Safety Strap until it is tightly secured to the Bicycle frame.

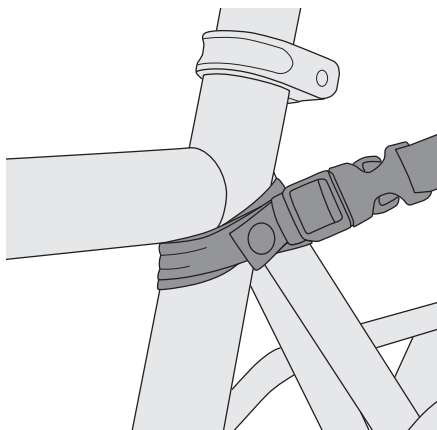

3

Be careful to ensure that the free end of the Safety Strap is not able to come in contact with the wheel of the Bicycle. If needed, excess webbing material can be wrapped around the Seat Tube multiple times before securing the buckle.

⚠

WARNING

ENSURE THAT ALL PARTS OF THE BICYCLE FUNCTION CORRECTLY WHEN THE BICYCLE SEAT IS ATTACHED.

Securing the Child

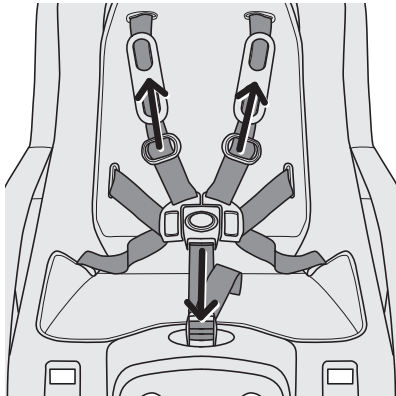

1

Before securing the child in the Bicycle Seat, ensure that the bicycle is stable, and the Bicycle Seat is securely attached to the bicycle. After the child is placed in the Bicycle Seat, secure and adjust the harness. Snap shoulder straps & waist straps into 5-point harness buckle and adjust straps so they fit securely. This can be done by loosening or tightening the adjustment points on each of the 5 harness straps.

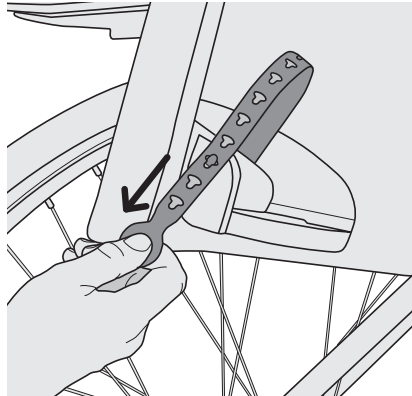

2

To ensure the child's safety, secure their feet using the straps on the footrest. Make sure that the child is comfortable and that the straps are not too tight.

note

See the "Adjusting the Footrests" section for instructions on how to adjust the Footrest height.

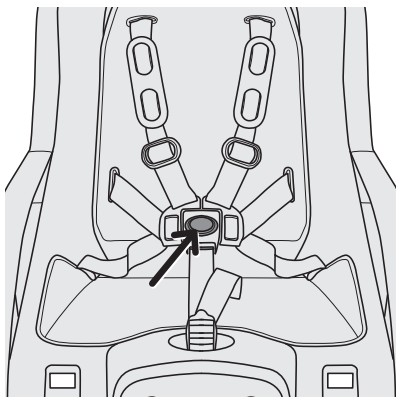

3

To remove the child, press the yellow release button on the 5-point harness.



WARNING

AVOID SERIOUS INJURY
FROM FALLING OR
SLIDING OUT. ALWAYS
USE 5-POINT HARNESS.

Adjusting the Footrests

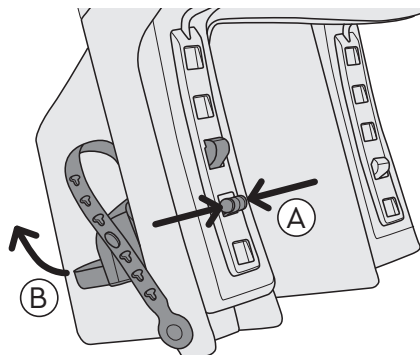

1

The height of each footrest can be adjusted to 4 different positions to ensure your child is comfortable and safe.

Release each footrest from the Bicycle Seat by squeezing the rear tabs together (A), and lifting the footrest up and away from the leg of the seat (B).

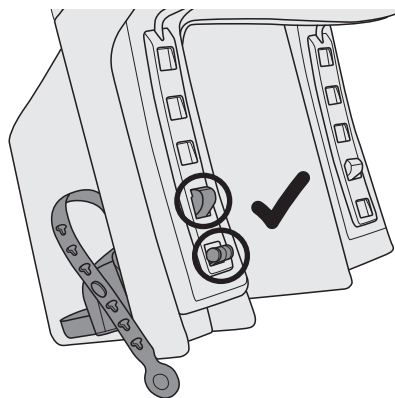
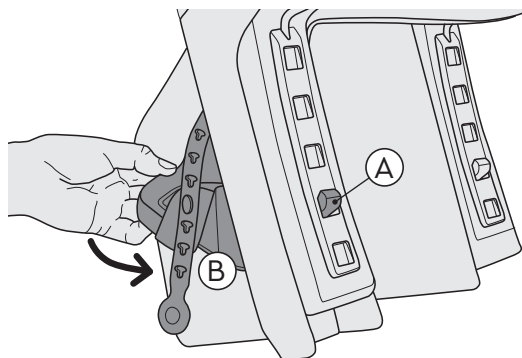

2

To re-attach each footrest to the Bicycle Seat, engage the upper rear hook in the appropriate notch in the leg of the seat (A), then rotate the footrest down and towards the back of the seat (B) until the rear tabs lock into the lower notch in the leg of the seat.

note

For optimal comfort and safety, the footrest should be set at a height that allows the child's knee to bend at a 90° angle.

Adjusting the Harness

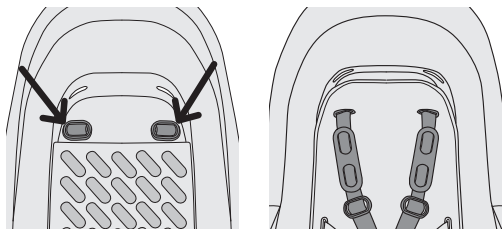

1

The shoulder straps can be adjusted to two positions according to the child's size.

Access the Harness Connector via the rear of the Bicycle Seat.

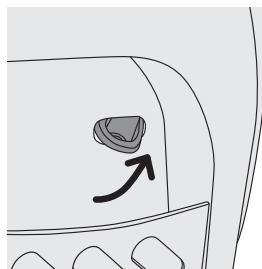

2

Rotate the Harness Connector sideways, and slide it through the lower harness adjustment hole and the slot in the seat pad.



3

Pass the Harness Connector through the upper harness adjustment hole only (not the seat pad), then rotate the Harness Connector so that it is secure against the rear seat back.

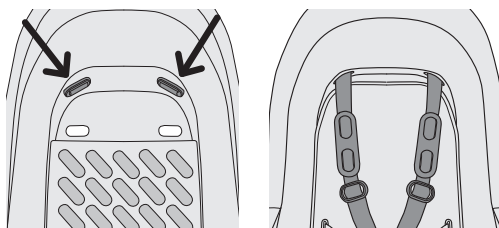

4

Repeat steps 1–3 for the other shoulder strap. Ensure that harness straps are not twisted during harness adjustment.

note

If you are adjusting from the upper harness position to the lower harness position, the Harness Connector will need to be passed back through the slot in the seat pad before passing it through the lower harness adjustment hole.

Adjusting the Recline of the Seat (Dash X FM Only)

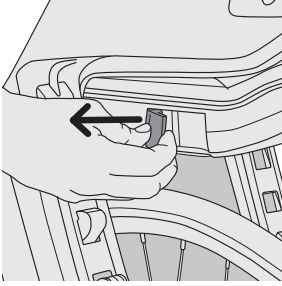

1

The Dash X FM has a system that allows you to adjust the recline angle of the Bicycle Seat to 3 different positions. First, detach the Safety Strap by releasing the buckle. Pull the Safety Lever away from the Recline Mechanism as shown and then lift the Recline Lever up.

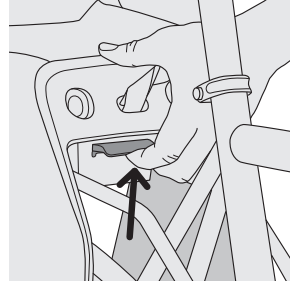

2

The Safety Lever can be released once you lift the Recline Lever.

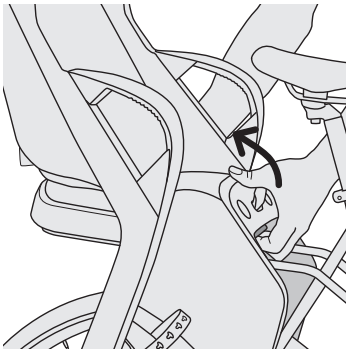

3

While lifting up on the Recline Lever, lift the front of the Bicycle Seat upwards to increase the recline angle.

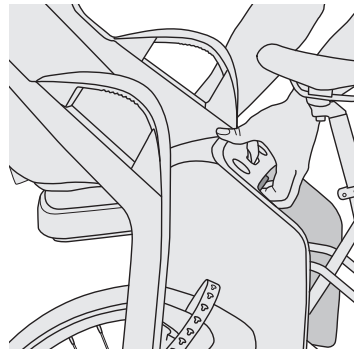

4

Once the Bicycle Seat is in the desired position, release the Recline Lever and close the Safety Lever so that it is flush with the side of the Recline Mechanism.

note

Once the recline has been adjusted, make sure you re-attach the Safety Strap by following the instructions on Page 16.

Removing the Bicycle Seat from Your Bicycle

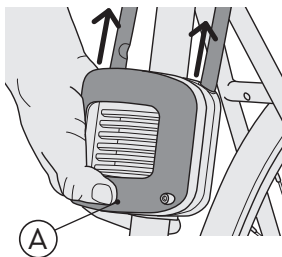

1

Detach the Safety Strap by releasing the buckle.

2

Remove the Mounting Rails from the Mounting Block by depressing the front face of the mounting block (A) and pulling the Mounting Rails out of the Mounting Block.

note

It is easiest to remove the Mounting Rails from the Mounting Block if you grab the front of the Bicycle Seat between the legs (where the Mounting Rails pass through the Bicycle Seat).

Removing the Frame Mount Assembly from Your Bicycle

1

Remove the Mounting Plate from the Mounting Block by using the provided Hex Wrench to remove the 4 screws, while being careful not to lose the lock washers.

2

Remove the Mounting Block from the bicycle frame.

Removing the Mounting Rails from Your Bicycle

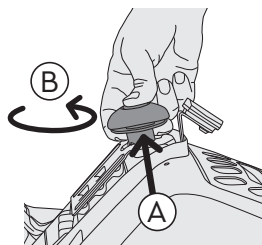

Dash FM

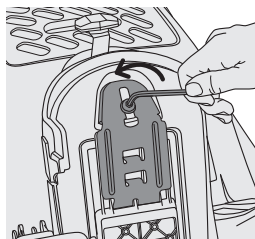

Dash X FM

1

Dash FM: Remove the Mounting Knob by pulling the Locking Ring towards the Mounting Knob (A), and rotating the Mounting Knob counter-clockwise (B).

Dash X FM: Remove the bolt by using the included Hex Wrench to rotate it counter-clockwise.

2

Rotate the Base Plate away from the seat (A) and then slide the Mounting Rails out through the 2 holes between the legs of the Bicycle Seat (B).

Before You Ride

Contact your authorized Burley dealer or Burley.com for replacement of any damaged or worn parts.

Check before each use

- Mounting Rails are securely attached to the Bicycle Seat
- Adjustment Knob is tightened properly and Locking Ring is engaged (Dash FM only)
- Frame Mounting Assembly is securely attached to the bicycle frame
- Mounting Rails are securely attached to the Mounting Block
- Safety Strap is secured to frame, and is not interfering with any moving parts
- Footrests are properly secured
- Safety Lever is flush against the side of the Recline Mechanism
- Height of the Bicycle Seat is no more than 3.93 in (10 cm) above the rear bicycle wheel, and does not contact wheel when fully loaded
- Center of Gravity of the Bicycle Seat is no more than 3.93 in (10 cm) behind the rear axle wheel of the bicycle
- All components of the bicycle still function correctly
- The Bicycle Seat does not interfere with braking, pedaling, or steering of the bicycle
- Load does not exceed 40 lbs (18 kg)
- Bicycle is in proper working order (refer to bicycle manufacturer's instructions)
- Passenger is wearing a helmet
- Child is properly secured with the 5-Point Harness
- Child's body, shoelaces, or toys cannot come in contact with any moving part of the seat or bicycle
- Lighting is adequate for riding conditions
- Ensure that any items stored in the rear storage compartment are under the maximum weight limit and secured. If items are not secured, they have risk of falling out while riding
- Inspect all components for damage

- Do not use the Bicycle Seat if any of the components are damaged.
- Damaged components must be replaced before using the Bicycle Seat.

Maintenance

Cleaning

Clean your Bicycle Seat with mild soap and water (do not use abrasive, corrosive or toxic products). Leave it to dry at room temperature.

Storage

For longer product life, store Bicycle Seat indoors and out of direct sunlight. The Bicycle Seat should not be stored at temperatures less than -4°F (-20°C) or greater than 149°F (65°C). The plastic Hanger that comes attached to your Bicycle Seat can be saved and used to store it against a wall.

Connect with Burley

Whether you ride your bike all year long or are a fair weather rider, Burley shares your enthusiasm for making the most of your bike. Thank you for your business. We appreciate it.

Product Identification

If you have any questions about the model name or year of your Burley, please consult our product identification web page: burley.com/support/what-year-is-my-burley

Burley Limited Warranty:

This Burley Bike Seat is warranted from the date of purchase against defects in materials and workmanship for 3 years. Your original dated sales or delivery receipt showing the date of purchase is your proof of purchase. If a defect in materials or workmanship is discovered during the Limited Warranty period, we will, at our sole option, repair or replace your product at no cost to you. This warranty is only valid in the country in which the product was purchased. The Limited Warranty extends only to the original retail purchaser of this product and is not transferable to anyone who obtains ownership of the product from the original purchaser. The Limited Warranty does not cover claims resulting from misuse, failure to follow the instructions, improper installation, improper maintenance and use, abuse, alteration, involvement in an accident, and normal wear and tear. The Limited Warranty does not cover products which are used in rental operations and Burley will not be liable for any incidental or commercial damages relating to such use. TO THE GREATEST EXTENT PERMITTED BY LAW, THIS LIMITED WARRANTY IS EXCLUSIVE AND IN LIEU OF ANY OTHER WARRANTY, WRITTEN OR ORAL, INCLUDING BUT NOT LIMITED TO ANY EXPRESS OR IMPLIED WARRANTY OF MERCHANTABILITY OR FITNESS FOR A PARTICULAR PURPOSE. The duration of any implied warranties, including any implied warranty of merchantability or fitness for a particular purpose that may exist during the express warranty period are expressly limited to the limited warranty period. Some states and countries do not allow limitations on how long an implied limited warranty lasts; therefore, the above limitation and exclusions may not apply to you. THE CUSTOMER'S EXCLUSIVE REMEDY FOR BREACH OF THIS LIMITED WARRANTY OR OF ANY IMPLIED WARRANTY OR OF ANY OTHER OBLIGATION ARISING BY OPERATION OF LAW OR OTHERWISE SHALL BE LIMITED AS SPECIFIED HEREIN TO REPAIR OR REPLACEMENT, AT OUR SOLE OPTION. IN ANY EVENT, RESPONSIBILITY FOR SPECIAL, INCIDENTAL AND CONSEQUENTIAL DAMAGES IS EXPRESSLY EXCLUDED. Some states do not allow the exclusion of limitation of incidental or consequential damages, so the above limitation of exclusion may not apply to you. Our goods come with guarantees that cannot be excluded under the Australian Consumer Law. You are entitled to a replacement or refund for a major failure and for compensation for any other reasonably foreseeable loss or damage. You are also entitled to have the goods repaired or replaced if the goods fail to be of acceptable quality and the failure does not amount to a major failure. This Limited Warranty gives you specific legal rights, and you may have other rights that vary from state to state or country. For warranty service or replacement part information for the USA or Canada, please contact Burley directly by calling 800-311-5294 or emailing burley@burley.com. For warranty service or replacement part information outside of the USA and Canada please contact the place of purchase for warranty service. Please be prepared to provide the product model, serial number and a description of the warranty issue. Some replacement parts may be available for purchase after this limited warranty expires. Please visit us at www.burley.com or call us at 541-687-1644 for more information.



AVERTISSEMENT

LE NON-RESPECT DES INSTRUCTIONS DU FABRICANT PEUT ENTRAÎNER DES BLESSURES GRAVES, VOIRE LA MORT DU PASSAGER OU DU CONDUCTEUR

- **AVERTISSEMENT** : Ne fixez pas de bagages supplémentaires au siège-enfant.
 - La fixation de bagages ou d'accessoires supplémentaires peut dépasser la limite de chargement du siège-enfant et amoindrir la stabilité.
 - Il est recommandé de transporter tout bagage ou accessoire supplémentaire à l'extrémité opposée du siège-enfant (par exemple, d'utiliser un porte-bagages avant lorsqu'avec un siège-enfant arrière).
- **AVERTISSEMENT** : Le vélo peut se comporter différemment avec un enfant assis dans le siège.
 - La charge d'un siège-enfant peut réduire la stabilité et modifier les caractéristiques de conduite du vélo, notamment en ce qui concerne la direction et le freinage.
 - La présence d'un siège-enfant peut obliger le cycliste à monter ou descendre différemment du vélo. Ce dernier doit donc prendre les précautions adéquates.
- Avant chaque utilisation, assurez-vous que le siège-enfant n'interfère pas avec les freins, les pédales ou la direction du vélo.
- **AVERTISSEMENT** : Ne laissez jamais le vélo garé avec un enfant sur le siège-enfant sans surveillance.
 - Ne laissez jamais l'enfant sur le siège-enfant quand le vélo est soutenu uniquement par la béquille.
- **AVERTISSEMENT** : Ne modifiez pas le siège-enfant.
- **AVERTISSEMENT** : N'utilisez pas le siège-enfant si une pièce est cassée.
- **AVERTISSEMENT** : La sangle de sécurité doit toujours être fixée au cadre du vélo avant utilisation (voir page 36).
- Le vélo auquel le siège-enfant est arrimé doit être en bon état de fonctionnement. Il doit être à même d'accepter un chargement supplémentaire et être adapté au cycliste (taille et réglages).
- Consultez le manuel d'utilisation du vélo ou contactez le fabricant/fournisseur afin de vous assurer que le vélo est conçu pour être utilisé avec un siège-enfant.
- Serrez les fixations aux valeurs de couple spécifiées et vérifiez fréquemment le serrage. Si vous ne disposez pas d'une clé dynamométrique, veuillez vous rendre chez un marchand de vélos pour vous assurer que le montage est correct.
- Assurez-vous que tous les ressorts de selle arrière exposés sont recouverts d'un protège-ressort approprié.
- Assurez-vous qu'il n'y a pas d'objets tranchants à la portée de l'enfant, comme des câbles effilochés.
- Le réflecteur rouge fixé au siège-enfant, conforme à la réglementation CPSC, doit être visible à l'arrière du siège-enfant, que ce dernier soit installé sur le vélo ou non.
- Retirez toujours le siège-enfant du vélo lorsque vous rangez le vélo dans un véhicule automobile ou l'en sortez. En effet, la force du vent et des turbulences exercée sur le porte-bagages peut dégrader ou endommager le siège-enfant (en particulier le mécanisme de fixation). Ce dernier pourrait alors ne plus fonctionner de manière fiable et risquer d'entraîner un accident ou des blessures graves.
- Dash X FM : Ne retirez pas le mécanisme d'inclinaison du siège-enfant.
- Le cycliste doit avoir au moins 16 ans et bien savoir conduire et manier un vélo.



- Vérifiez toujours s'il existe des lois spécifiques concernant le transport d'enfants dans des sièges-enfant, s'appliquant dans le pays dans lequel le siège-enfant est utilisé.
- Ne transportez pas d'enfant trop jeune pour s'asseoir confortablement, en toute sécurité et de manière autonome sur le siège-enfant. Ne transportez que des enfants capables de rester assis sans aide et aussi longtemps que le trajet l'impose (demandez l'avis d'un pédiatre si votre enfant à moins d'un an).
- Ne transportez pas plusieurs enfants sur le même siège.
- Vérifiez régulièrement que le poids de l'enfant ne dépasse pas la limite de chargement du siège-enfant (voir page 42 pour les limites de chargement).
- Veillez à ce qu'aucune partie du corps de l'enfant, ses vêtements, lacets de chaussures ou jouets ne puissent entrer en contact avec une partie mobile du siège-enfant ou du vélo. Vérifiez à mesure que l'enfant grandit. Veillez tout particulièrement à ce que l'enfant ne se prenne pas les pieds dans la roue ou les doigts dans le mécanisme de freinage ou la selle à ressort.
- Attachez toujours bien le harnais à 5 points autour de l'enfant, en veillant à ce qu'il soit bien maintenu sur le siège-enfant.
- Assurez-vous que le système de maintien n'est pas desserré ni susceptible de se coincer dans les pièces mobiles, en particulier les roues. Lorsque vous ne transportez pas d'enfant, attachez les boucles du système de maintien, afin que les sangles ne pendent pas dans le vide.
- Assurez-vous de porter, ainsi que l'enfant, des casques de vélo adaptés aux normes de sécurité en vigueur.
- Les enfants assis sur le siège-enfant doivent être vêtus plus chaudement que le cycliste et doivent être protégés de la pluie.
- Vérifiez toute température excessive (par exemple, due à l'exposition directe au soleil) du siège-enfant avant d'y placer l'enfant.
- Ne conduisez jamais dans des conditions non clémentes ou dangereuses.
- Ne faites jamais du vélo de nuit sans éclairage approprié.
- Ne retirez pas la baie de montage du porte-bagage.
- Il n'est pas recommandé d'utiliser le siège-enfant sur des surfaces tout-terrain.
- Vitesses maximales recommandées :
 - 24 km/h (15 mph) sur les routes droites et plates
 - 8 km/h (5 mph) dans les virages et sur les routes accidentées

Capacités maximales

Poids maximum de l'enfant

18 kg (40 lb)

Poids maximum dans l'espace de rangement arrière

1,0 kg (2,2 lb)

Charge nominale maximale

18 kg (40 lb), enfant + chargement

Âge minimum de l'enfant

12 mois

*Si l'enfant a moins de 12 mois, consultez un pédiatre

Âge maximum de l'enfant

5 ans

*Quel que soit son âge, l'enfant ne doit pas dépasser la limite de poids

Compatibilité

Ce siège-enfant ne doit être monté que sur des vélos présentant les caractéristiques de cadre suivantes :

- Forme du tube : Ronde ou ovale
- Diamètre du tube : 28 - 40 mm (1,10 - 1,57 po)
- Longueur minimale du tube de selle : 4,1 po (105 mm).

Ce siège-enfant ne doit être monté que sur des vélos aux diamètres de roues suivants : 26", 650B/27,5", 700C, 29"

Ce siège-enfant ne doit PAS être monté sur les éléments suivants :

- Vélos à suspension complète
- Véhicules motorisés (vélos électriques autorisés)
- Vélos avec tubes de formes triangulaire ou carrée
- Vélos avec cadres en fibre de carbone
-

Ce siège-enfant est compatible avec les vélos électriques, pour autant que les conditions énumérées ci-dessus soient remplies.

Consultez toujours le fabricant du vélo afin de vous assurer qu'il est compatible avec les sièges-vélo.



I 4.1 in | I 105 mm
Ø 1.10"-1.57" | Ø 28-40 mm



26" , 650B, 27.5"
700C , 29"



Compatible avec les vélos électriques

Pour d'autres ressources, veuillez consulter le guide de montage des modèles Dash FM et X FM sur burley.com.

Guide du siège-enfant Burley

- | | |
|----------------------------|-------------------------------------|
| 1. Harnais | 13. Espace de rangement arrière |
| 2. Boucle à 5 points | 14. Identification du produit |
| 3. Sangle de sécurité | 15. Connecteur du harnais |
| 4. Repose-pied | 16. Indicateur de centre de gravité |
| 5. Rails de montage | 17. Mécanisme de montage du cadre |
| 6. Bloc de montage | 18. Étiquette du numéro de série |
| 7. Indicateurs de sécurité | 19. Bouton de montage |
| 8. Protège-cadre | 20. Anneau de verrouillage |
| 9. Plaque de montage | 21. Plaque de la base |
| 10. Vis | 22*. Mécanisme d'inclinaison |
| 11. Rondelles de frein | 23*. Levier de sécurité |
| 12. Clé hexagonale | 24*. Levier d'inclinaison |

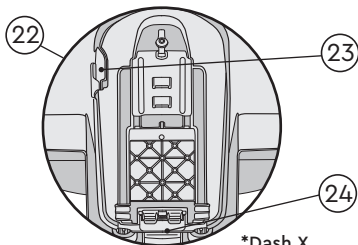
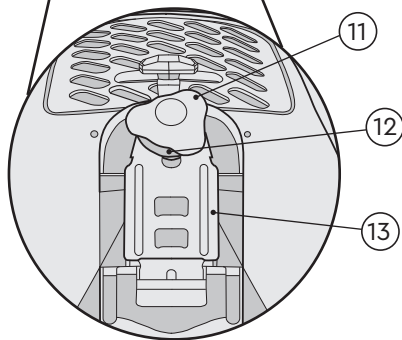
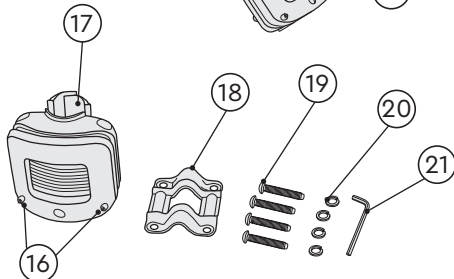
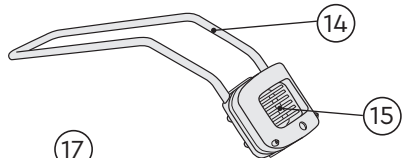
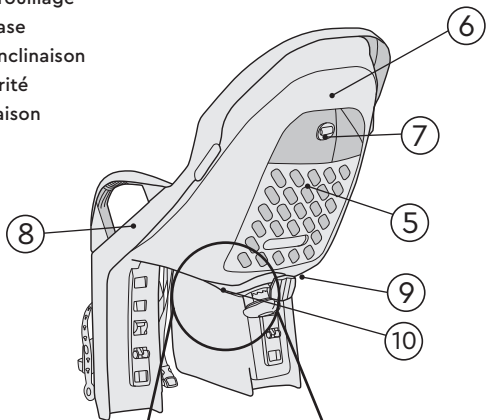
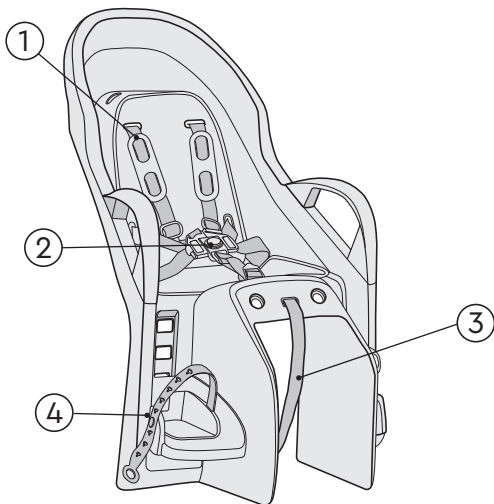

Fixation des rails de montage sur le siège-enfant (Dash FM)

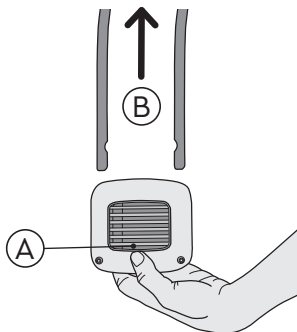

1

Retirez les rails de montage du bloc de montage en appuyant sur la face avant du bloc de montage (A). Retirez simultanément les rails de montage du bloc de montage (B).

remarque

Retirez les deux rails de montage du bloc de montage en même temps pour un retrait en douceur.

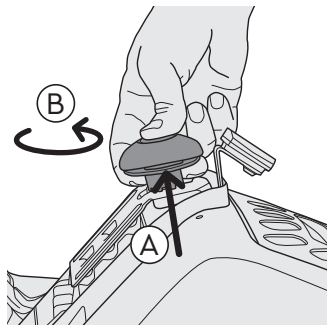

2

Retirez le bouton de montage en soulevant l'anneau de verrouillage du siège-enfant (A), puis en tournant le bouton de montage dans le sens inverse des aiguilles d'une montre jusqu'à ce qu'il se détache (B).

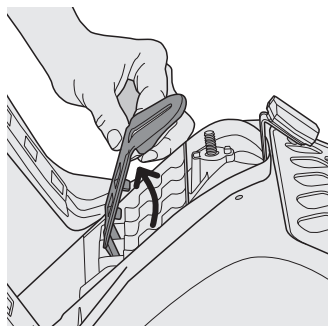

3

Rabattez la plaque de la base du siège-enfant et retirez-la des fentes situées sous le siège-enfant

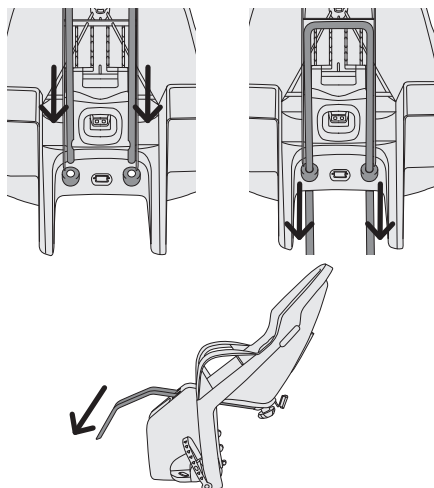

4

Passez les rails de montage à travers les 2 orifices situés entre les pieds du siège-enfant.

remarque

L'orientation des rails de montage doit être telle qu'ils se plient vers le bas.

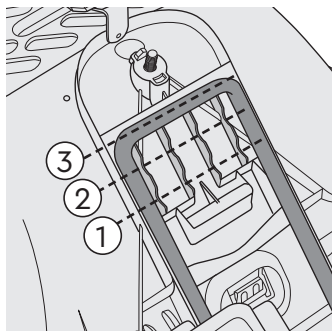

5

Pour le réglage initial, alignez les rails de montage sur la position n° 3, sur la face inférieure du siège-enfant.

remarque

Voir « Vérification de la position du siège-enfant » pour plus de détails.

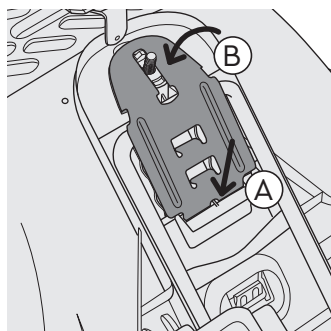

6

Insérez la plaque de la base en métal dans les fentes situées sous le siège-enfant (A), et refermez-la (B) de sorte que le boulon passe dans la fente de la plaque de la base.

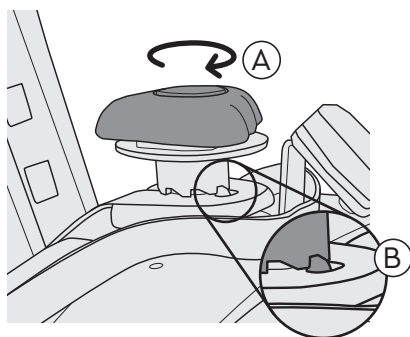

7

Remplacez le bouton de montage sur le boulon situé sous le siège-enfant en le faisant pivoter dans le sens des aiguilles d'une montre (A) jusqu'à ce qu'il se bloque.

remarque

Durant les quelques dernières rotations du bouton de montage, l'anneau de verrouillage doit émettre un bruit de claquement. Une fois serré, l'anneau de verrouillage doit empêcher le bouton de montage de tourner dans le sens inverse des aiguilles d'une montre (B).

!

ATTENTION

CETTE ÉTAPE EST
EXTRÊMEMENT
IMPORTANTÉ POUR LA
SÉCURITÉ DE L'ENFANT.

Fixation des rails de montage sur le siège-enfant (Dash X FM)

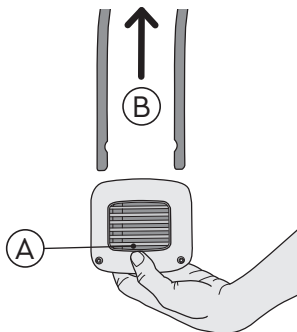

1

Retirez les rails de montage du bloc de montage en appuyant sur la face avant du bloc de montage (A). Retirez simultanément les rails de montage du bloc de montage (B).

remarque

Retirez les deux rails de montage du bloc de montage en même temps pour un retrait en douceur.

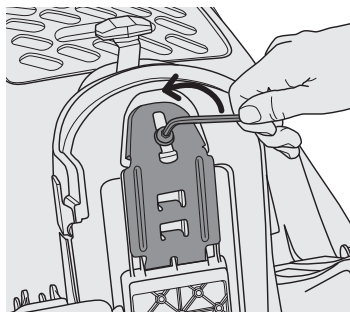

2

Retirez le boulon reliant la plaque de la base au siège-enfant en le tournant dans le sens inverse des aiguilles d'une montre à l'aide de la clé hexagonale incluse

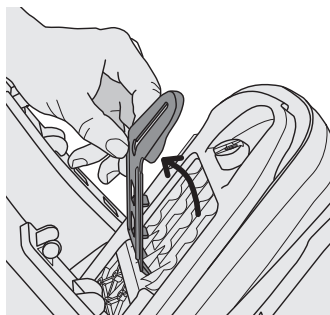

3

Rabattez la plaque de la base du siège-enfant et retirez-la des fentes situées sous le siège-enfant

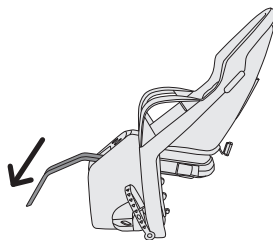
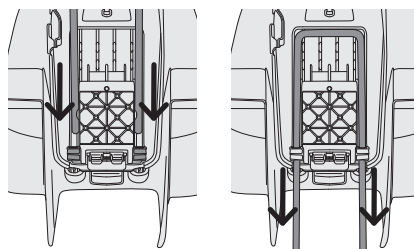

4

Passez les rails de montage à travers les 2 orifices situés entre les pieds du siège-enfant

remarque

L'orientation des rails de montage doit être telle qu'ils se plient vers le bas.

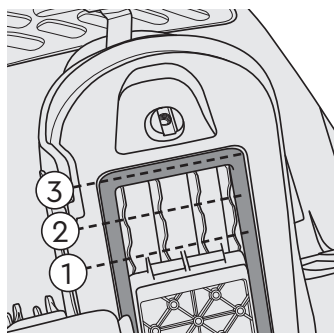

5

Pour le réglage initial, alignez les rails de montage sur la position n° 3, sur la face inférieure du siège-enfant.

remarque

Voir « Vérification de la position du siège-enfant » pour plus de détails.

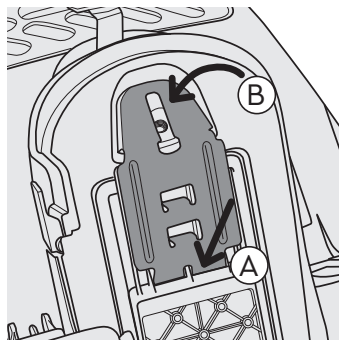

6

Insérez la plaque de la base en métal dans les fentes situées sous le siège-enfant (A), et refermez-la (B).

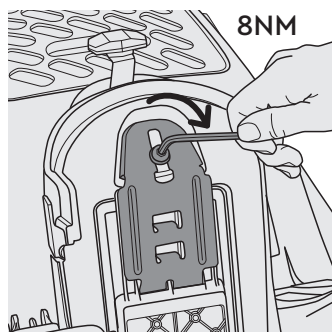

7

Remettez le boulon en place en le faisant tourner dans le sens des aiguilles d'une montre au couple de 8 N m. Si vous ne disposez pas d'une clé dynamométrique, veuillez vous rendre chez un marchand de vélos pour vous assurer que le montage est correct.



ATTENTION

CETTE ÉTAPE EST
EXTRÊMEMENT
IMPORTANTÉ POUR LA
SÉCURITÉ DE L'ENFANT.

Fixation du mécanisme de montage du cadre sur le vélo

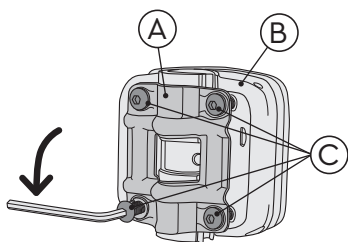

1

Retirez la plaque de montage (A) du bloc de montage (B) en utilisant la clé hexagonale fournie pour retirer les 4 vis et les rondelles de frein (C).

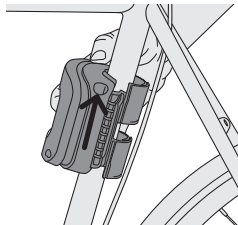
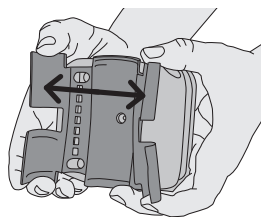

2

Ouvrez grand le protège-cadre sur le bloc de montage enroulez-le autour du tube de selle de votre vélo, le bloc de montage étant orienté vers l'avant, puis placez-le avec les orifices du rail de montage orienté vers le haut.

remarque

S'il y a des câbles le long de cette partie du cadre, le protège-cadre doit être placé sous eux, de sorte qu'il n'y ait rien entre celui-ci et le cadre du vélo.

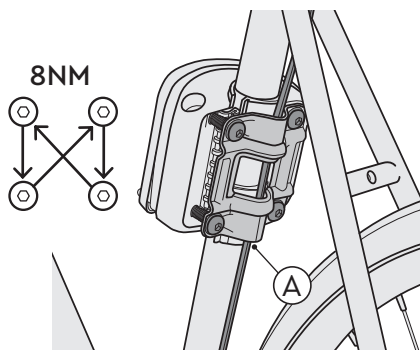

3

Rattachez la plaque de montage au bloc de montage avec les 4 vis et les rondelles de frein. Serrez les 4 vis en croix et par étapes. S'il y a des câbles le long de cette partie du cadre, ils doivent être positionnés de manière à passer le long de la rainure centrale entre le protège-cadre et la plaque de montage (A).

Serrez les 4 vis en croix et par étapes au couple de 8 N m. Vérifiez régulièrement la sécurité des fixations. Assurez-vous que l'espace entre la plaque de montage et le bloc de montage est uniforme sur tous les côtés.

Fixation de la selle à votre vélo

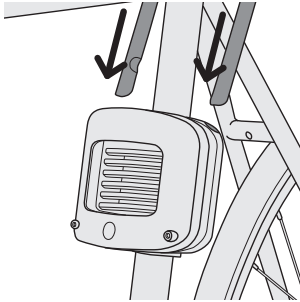

1

Insérez les rails de montage dans les deux trous situés sur la partie supérieure du bloc de montage jusqu'à ce que vous entendiez un clic et que les 2 indicateurs de sécurité verts apparaissent à l'avant du bloc de montage.

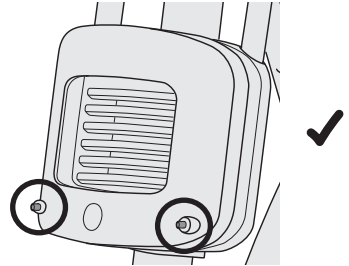
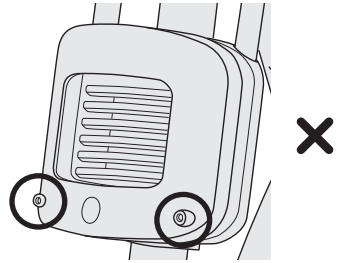

ATTENTION

CETTE ÉTAPE EST EXTRÊMEMENT IMPORTANTE
POUR LA SÉCURITÉ DE L'ENFANT.



ATTENTION

N'UTILISEZ PAS VOTRE SIÈGE-ENFANT TANT QUE VOUS N'AVEZ
PAS VÉRIFIÉ SES POSITIONS HORIZONTALE ET VERTICALE,
ET QUE VOUS N'AVEZ PAS PLACÉ LA SANGLE DE SÉCURITÉ,
COMME INDIQUÉ DANS LES PAGES SUIVANTES.

Vérification de la position du siège-enfant

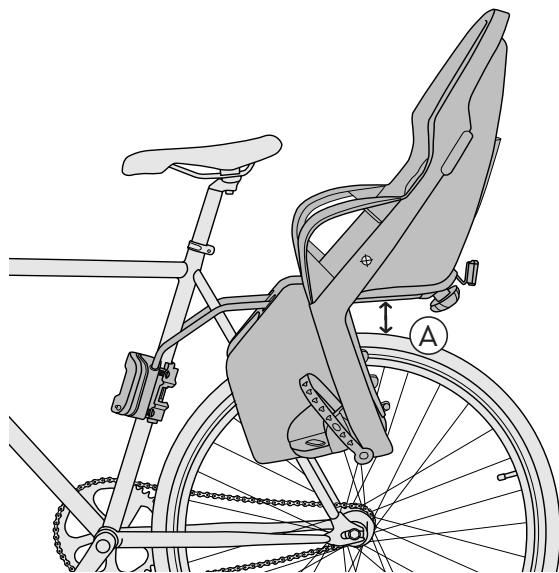

1

Position verticale :

La plaque de la base située au bas du siège-enfant doit être suffisamment éloignée du pneu pour ne pas le toucher lorsque le siège-enfant est chargé au maximum.

La distance maximale entre la plaque de la base et le pneu lorsque le siège-enfant n'est pas chargé est de 10 cm (3,93 po) (A).

Si la plaque de la base est trop éloignée ou trop proche de la roue du vélo :

- Aidez-vous de la clé hexagonale fournie pour desserrer les 4 vis reliant la plaque de montage au bloc de montage.
- Ajustez la position du bloc de montage sur le tube de selle jusqu'à ce que la position verticale du siège-enfant soit convenable.
- Resserrez les 4 vis à l'aide de la clé hexagonale fournie, conformément aux instructions de la page 32.



ATTENTION

CETTE ÉTAPE EST EXTRÊMEMENT IMPORTANTE
POUR LA SÉCURITÉ DE L'ENFANT.

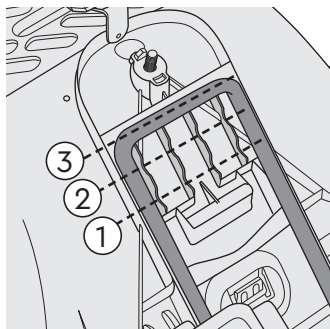
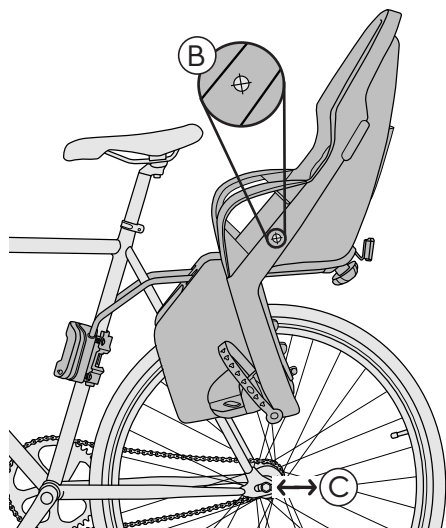

2

Position horizontale :

Le siège-enfant comporte un indicateur de centre de gravité, indiqué sur la coque en plastique extérieure (B). L'indicateur de centre de gravité DOIT être positionné soit : à l'avant de l'essieu arrière du vélo ; ou pas plus de 10 cm (3,93 po) à l'arrière de l'essieu de la roue arrière (C).

Si l'indicateur de centre de gravité se trouve à plus de 10 cm (3,93 po) de l'essieu arrière du vélo :

- Retirez les rails de montage du bloc de montage en suivant les instructions de la partie « Retrait du siège-enfant du vélo ».
- Détachez les rails de montage du siège-enfant en suivant les instructions de la partie « Retrait des rails de montage du siège-enfant ».
- Réglez la position (1, 2 ou 3) sur laquelle les rails de montage sont alignés sur la face inférieure du siège-enfant, de sorte que la position horizontale du siège-enfant soit convenable.
- Suivez les étapes 3 et 4 de la section « Fixation des rails de montage sur le siège-enfant »

remarque

Lors de la mise en place du siège-enfant, faites en sorte que le cycliste ne puisse pas toucher le siège lorsqu'il pédale



ATTENTION

CETTE ÉTAPE EST EXTRÊMEMENT IMPORTANTE
POUR LA SÉCURITÉ DE L'ENFANT.

Mise en place de la sangle de sécurité

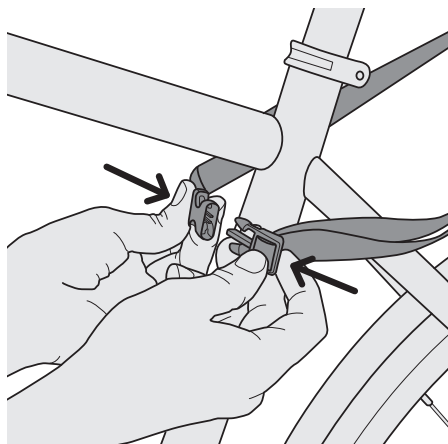

1

Enroulez la sangle de sécurité autour du tube de selle et attachez la boucle.

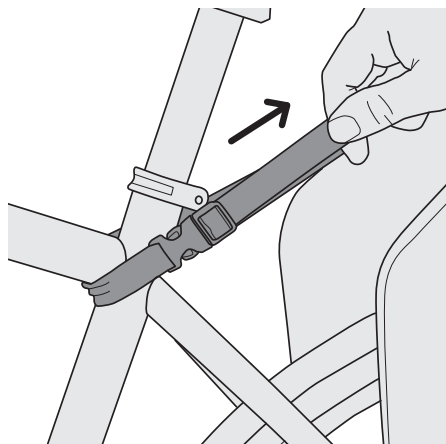

2

Tirez sur l'extrémité libre de la sangle de sécurité jusqu'à ce qu'elle soit fermement arrimée au cadre de la bicyclette.

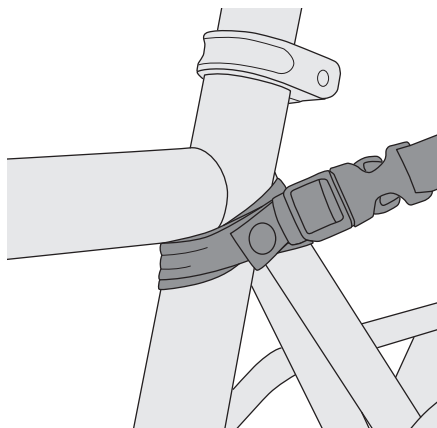

3

Veillez à ce que l'extrémité libre de la sangle de sécurité ne puisse pas entrer en contact avec la roue du vélo. Si nécessaire, l'excès de sangle peut être enroulé plusieurs fois autour du tube de selle, puis passé à travers la boucle.

ATTENTION
ASSUREZ-VOUS QUE
TOUTES LES PIÈCES DU
VÉLO FONCTIONNENT
CORRECTEMENT LORSQUE
VOUS FIXEZ LE SIÈGE-ENFANT.

Sécurisation de l'enfant

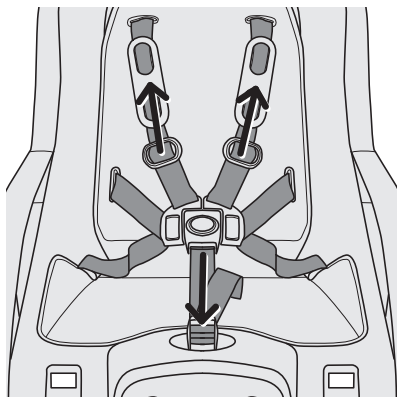

1

Avant de placer l'enfant sur le siège, assurez-vous que le vélo est stable et que le siège-enfant est solidement fixé au vélo. Une fois que l'enfant est assis, attachez et ajustez le harnais. Attachez les sangles au niveau des épaules et de la taille dans la boucle de harnais à 5 points et ajustez-les correctement

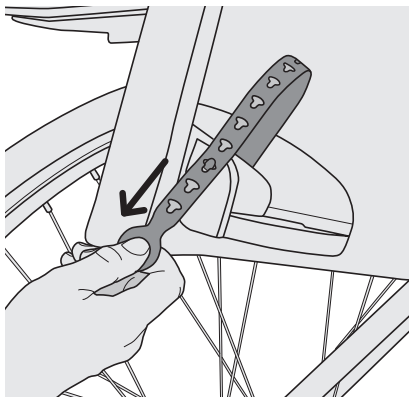

2

Pour assurer la sécurité de l'enfant, fixez ses pieds à l'aide des sangles des repose-pieds. Assurez-vous que l'enfant est à l'aise et que les sangles ne sont pas trop serrées.

note

Reportez-vous à la section « Réglage des repose-pieds » pour savoir comment régler la hauteur des repose-pieds.

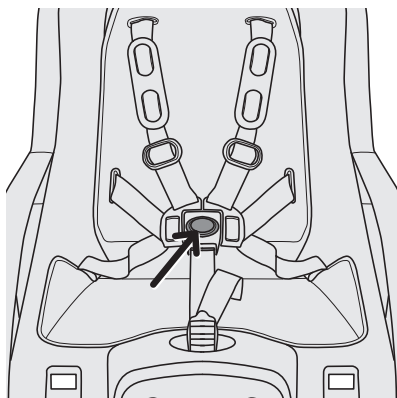

3

Pour sortir l'enfant du siège, appuyez simplement sur le bouton jaune d'ouverture du harnais à 5 points.



ATTENTION

LES CHUTES ET GLISSADES PEUVENT ENTRAÎNER DES BLESSURES GRAVES. UTILISEZ TOUJOURS UN HARNAIS À 5 POINTS.

Réglage des repose-pieds

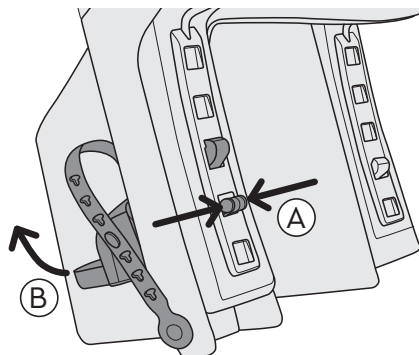

1

La hauteur de chaque repose-pied peut être réglée sur 4 positions différentes pour que votre enfant soit bien assis et en sécurité. Libérez chaque repose-pied du siège-enfant en pressant les languettes arrière l'une contre l'autre (A), tout en soulevant le repose-pied dans la direction opposée au support du siège (B).

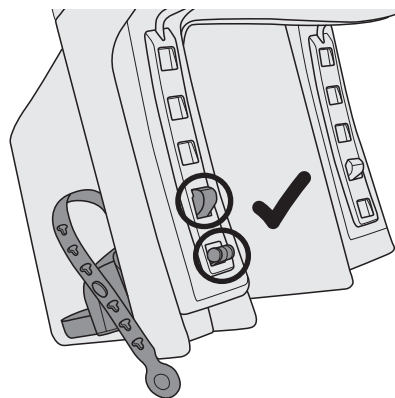
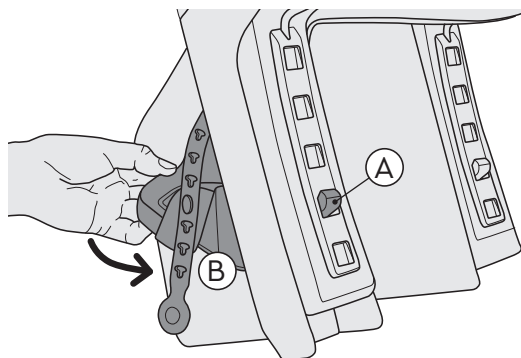

2

Pour rattacher chaque repose-pied au siège-enfant, engagez le crochet arrière supérieur dans l'encoche appropriée du support du siège (A), puis faites pivoter le repose-pied vers le bas en direction du support du siège (B) jusqu'à ce que les languettes arrière se verrouillent dans l'encoche inférieure du support du siège.

remarque

Pour une sécurité et un confort optimaux, le repose-pied doit être placé à une hauteur permettant au genou de l'enfant de se plier à un angle de 90°.

Ajustement du harnais

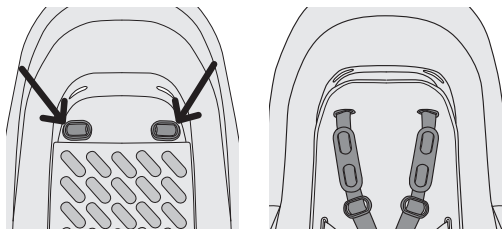

1

Les points de fixation supérieurs de la bandoulière ont deux positions qui peuvent être ajustées à la taille de l'enfant. Accédez au connecteur du harnais par l'arrière du siège-enfant.

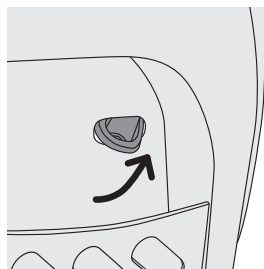

2

Faites pivoter le connecteur du harnais sur le côté et faites-le glisser dans l'orifice de réglage inférieur, puis dans la fente du rembourrage du siège.



3

Passez le connecteur du harnais dans l'orifice de réglage supérieur, puis faites-le pivoter de manière à ce qu'il soit bien en place contre le dossier du siège.

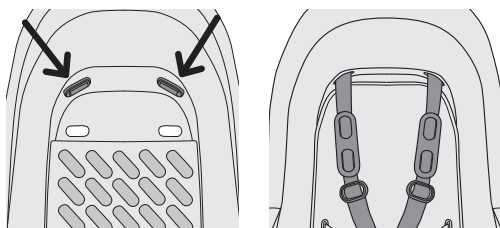

4

Répétez les étapes 1 à 3 pour l'autre bandoulière. Assurez-vous que les sangles du harnais ne se torsadent pas lors de l'ajustement.

remarque

Si vous effectuez l'ajustement depuis la position supérieure du harnais vers la position inférieure, le connecteur du harnais devra être passé dans la fente du rembourrage du siège avant de le passer par l'orifice de réglage inférieur du harnais.

Réglage de l'inclinaison du siège (Dash X FM uniquement)

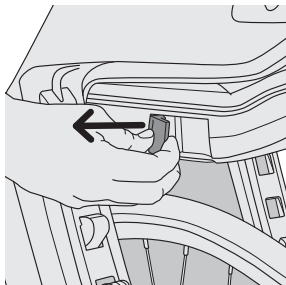

1

Le système Dash X FM vous permet de régler l'angle d'inclinaison du siège de 0° (réglage standard) à 10 ou 20° en procédant comme suit :

Détachez la sangle de sécurité en relâchant la boucle. Tirez le levier de sécurité dans la direction opposée au mécanisme d'inclinaison, puis soulevez le levier d'inclinaison.

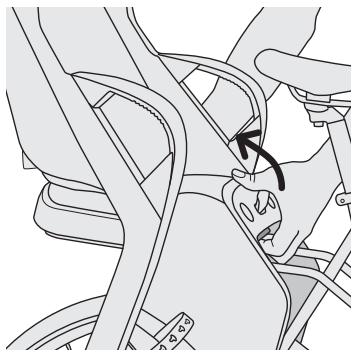

3

Tout en soulevant le levier d'inclinaison, soulevez l'avant du siège-enfant de sorte à augmenter l'angle d'inclinaison.

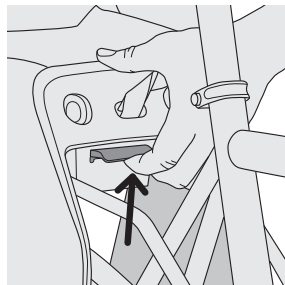

2

Relâchez le levier de sécurité une fois que vous avez levé le levier d'inclinaison.

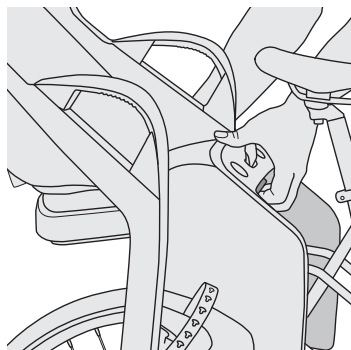

4

Une fois que le siège-enfant est à l'inclinaison souhaitée, relâchez le levier d'inclinaison et fermez le levier de sécurité de manière à ce qu'il touche le côté du mécanisme d'inclinaison.

note

Une fois l'inclinaison ajustée, assurez-vous de remettre en place la sangle de sécurité en suivant les instructions de la page 36.

Retrait du siège-enfant du vélo

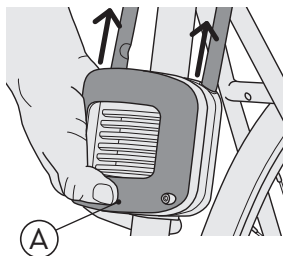

1

Détachez la sangle de sécurité en relâchant la boucle.

2

Retirez les rails de montage du bloc de montage en appuyant sur la face avant du bloc de montage (A). Retirez simultanément les rails de montage du bloc de montage.

remarque

Il est plus facile de retirer les rails de montage du bloc de montage en bloquant l'avant du siège-enfant entre les jambes (à l'endroit où les rails de montage traversent le siège-enfant).

Retrait de l'assemblage du montage du cadre du siège-enfant

1

Retirez la plaque de montage du bloc de montage à l'aide de la clé hexagonale fournie pour retirer les 4 vis, en veillant à ne pas perdre les rondelles de frein.

2

Retirez le bloc de montage du cadre du vélo.

Retrait des rails de montage du siège-enfant

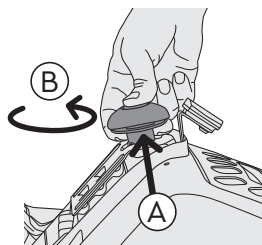

Dash FM

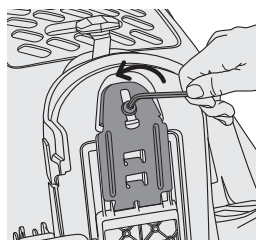

Dash X FM

1

Dash FM: Retirez le bouton de montage en tirant l'anneau de verrouillage vers le bouton de montage (A), puis en tournant le bouton de montage dans le sens inverse des aiguilles d'une montre (B).

Dash X FM: Retirez le boulon à l'aide de la clé hexagonale fournie en le faisant pivoter dans le sens inverse des aiguilles d'une montre.

2

Faites pivoter la plaque de la base de sorte à l'éloigner du siège (A) puis faites glisser les rails de montage par les 2 orifices situés entre les montants du siège-enfant (B).

Avant de Partir

Contactez votre revendeur Burley agréé ou Burley.com pour le remplacement de toute pièce endommagée ou usée.

À vérifier avant chaque utilisation

- Les rails de montage sont solidement fixés au siège-enfant
- Le bouton d'ajustement est correctement serré et l'anneau de verrouillage est engagé (Dash FM uniquement)
- L'ensemble de montage du cadre est solidement fixé au cadre du vélo
- Les rails de montage sont solidement fixés au bloc de montage
- La sangle de sécurité est fixée au cadre et n'interfère avec aucune pièce mobile
- Les repose-pieds sont correctement fixés
- Le levier de sécurité touche le côté du mécanisme d'inclinaison
- La hauteur du siège du vélo ne dépasse pas 10 cm (3,93 po) au-dessus de la roue arrière du vélo et n'entre pas en contact avec la roue lorsqu'elle est complètement chargée
- Le centre de gravité du siège-enfant ne se trouve pas à plus de 10 cm (3,93 po) de l'essieu arrière du vélo.
- Tous les composants du vélo fonctionnent toujours correctement.
- Le siège-enfant n'interfère pas avec le freinage, le pédalage ou la direction du vélo
- Le chargement ne dépasse pas 18 kg (40 lb).
- Le vélo est en bon état de fonctionnement (reportez-vous aux instructions du fabricant du vélo)
- Le passager porte un casque
- L'enfant est correctement attaché avec le harnais à 5 points
- Le corps, les lacets ou les jouets de l'enfant ne peuvent entrer en contact avec aucune partie mobile du siège ou du vélo.
- L'éclairage est adapté aux conditions de circulation
- Assurez-vous que les objets présents dans l'espace de rangement arrière ne dépassent pas le poids maximal autorisé et qu'ils sont

bien arrimés. S'ils ne le sont pas, ils risquent de tomber en route.

- Les composants ont été inspectés et sont exempts de dommages
- N'utilisez pas le siège-enfant si un composant est cassé.
- Les composants endommagés doivent être remplacés avant toute utilisation du siège-enfant.

Maintenance

Nettoyage

Nettoyez votre siège-vélo avec du savon doux et de l'eau (n'utilisez pas de produits abrasifs, corrosifs ou toxiques). Laissez sécher à la température ambiante.

Rangement

Pour prolonger la durée de vie du produit, rangez le siège-enfant à l'intérieur et à l'abri de la lumière directe du soleil. Le siège-enfant ne doit pas être rangé à des températures inférieures à -20 °C (-4 °F) ou supérieures à 65 °C (149 °F). Vous pouvez utiliser le crochet en plastique fourni avec la selle afin de ranger cette dernière contre un mur.

Restez connecté avec Burley

Que vous enfourchiez votre vélo toute l'année ou uniquement par beau temps, Burley partage votre enthousiasme à profiter au maximum de votre vélo. Merci pour votre confiance. Nous l'apprécions.

Identification du Produit

En cas de questions sur le nom ou l'année du modèle de votre produit Burley, veuillez consulter notre page Web d'identification de produit : burley.com.

Garantie limitée Burley :

Ce siège-enfant de Burley est garanti à partir de la date d'achat contre les défauts de matériaux et de fabrication pendant 3 ans. La date de l'achat d'origine indiquée sur le reçu daté constitue la preuve d'achat. Si un défaut de matériau et de fabrication apparaît durant la période de garantie limitée, nous pourrions, à notre seule discrétion, décider de réparer ou de remplacer votre produit, sans aucun coût pour vous. Cette garantie n'est valide que dans le pays dans lequel le produit a été acheté. La garantie limitée ne s'applique qu'à l'acheteur d'origine de ce produit et n'est pas transférable à quiconque devient propriétaire du produit. La garantie limitée ne couvre pas les réclamations du fait d'une mauvaise utilisation, du non-respect des instructions, d'une mauvaise installation, d'une maintenance non appropriée, d'une utilisation abusive, d'une modification, d'une implication dans un accident, ainsi que d'une usure et une dégradation normales. La garantie limitée ne couvre pas les produits utilisés dans des activités de location. Burley n'est pas responsable des dommages indirects ou commerciaux liés à une telle utilisation. DANS LA MESURE DU POSSIBLE, CONFORMÉMENT À LA LOI, LA PRÉSENTE GARANTIE LIMITÉE EST EXCLUSIVE ET REMPLACE TOUTE AUTRE GARANTIE, ÉCRITE OU ORALE, Y COMPRIS, MAIS SANS S'Y LIMITER, À UNE QUELCONQUE GARANTIE, EXPLICITE OU IMPLICITE, DE QUALITÉ MARCHANDE OU D'ADÉQUATION À UN USAGE PARTICULIER. La durée de toute garantie implicite, y compris toute garantie implicite de qualité marchande ou d'adéquation à un usage particulier pouvant exister pendant la période de garantie expresse, est expressément limitée à la période de garantie limitée. Certains états et pays n'autorisent pas de limitation de la durée d'une garantie implicite limitée ; par conséquent, les limitations et exclusions ci-dessus peuvent ne pas s'appliquer à vous. LE RECOURS EXCLUSIF DU CLIENT EN CAS DE NON-RESPECT DE CETTE GARANTIE LIMITÉE, DE TOUTE GARANTIE IMPLICITE OU DE TOUTE AUTRE OBLIGATION DÉCOULANT DE L'EXPLOITATION DE LA LOI OU DE TOUTE AUTRE OBLIGATION, SE LIMITE, COMME SPÉCIFIÉ ICI, À UNE RÉPARATION OU UN REMPLACEMENT, À NOTRE SEULE DISCRÉTION. EN TOUT CAS, LA RESPONSABILITÉ DES DOMMAGES SPÉCIAUX, ACCESSOIRES ET INDIRECTS EST EXPRESSÉMENT EXCLUE. Certains États n'autorisant pas l'exclusion de la limitation des dommages accessoires ou indirects, la limitation de l'exclusion ci-dessus peut ne pas s'appliquer à vous. Nos produits sont assortis de garanties qui ne peuvent être exclues en vertu de la loi australienne sur la consommation (ACL). Vous avez droit à un remplacement ou à un remboursement pour une défaillance majeure et à une indemnisation pour toute autre perte ou dommage raisonnablement prévisible. Vous avez également le droit de faire réparer ou remplacer le produit si la qualité de la marchandise n'est pas acceptable et si la défaillance ne constitue pas une défaillance majeure. Cette garantie limitée vous donne des droits légaux spécifiques. Vous pouvez avoir d'autres droits qui varient d'un État ou d'un pays à l'autre. Pour obtenir des informations sur le service de garantie ou les pièces de rechange pour les États-Unis ou le Canada, veuillez contacter directement Burley par téléphone au 800-311-5294 ou par email, à l'adresse burley@burley.com. Pour obtenir des informations sur le service de garantie ou les pièces de rechange en dehors des États-Unis et du Canada, veuillez contacter votre lieu d'achat pour le service de garantie. Il vous sera demandé les informations suivantes : modèle du produit, numéro de série et description du problème. Certaines pièces de rechange peuvent être disponibles à l'achat après l'expiration de cette garantie limitée. Connectez-vous sur www.burley.com ou appelez-nous au 541-687-1644 pour plus d'informations.



PRECAUCIÓN

EL INCUMPLIMIENTO DE LAS INSTRUCCIONES DEL FABRICANTE PUEDE DAR LUGAR A LESIONES GRAVES O A LA MUERTE DEL PASAJERO O CONDUCTOR.

- **ADVERTENCIA:** No añada equipaje a la silla infantil.
 - Al añadir equipaje o accesorios, se puede exceder el límite de carga del asiento infantil y reducir su estabilidad (consulte los límites de carga en la página 46).
 - Se recomienda colocar cualquier equipaje o accesorio adicional en el lado opuesto al asiento infantil de la bicicleta (es decir, utilizar un portaequipajes delantero si se usa un asiento infantil trasero).
- **ADVERTENCIA:** La bicicleta puede responder de manera diferente con un niño en el asiento.
 - La carga del asiento infantil puede reducir la estabilidad y modificar las características de conducción de la bicicleta, especialmente la dirección y el frenado.
 - Si se coloca de un asiento infantil en la bicicleta, es posible que el ciclista necesite modificar el método montaje o desmontaje de la bicicleta. El ciclista debe tener cuidado al subir o bajar de la bicicleta.
 - Antes de cada salida, asegúrese de que el asiento infantil instalado no interfiera con el freno, el pedaleo o la dirección de la bicicleta.
- **ADVERTENCIA:** Nunca aparque ni deje desatendida la bicicleta con un niño en el asiento infantil.
- Nunca deje al niño en el asiento infantil con la bicicleta apoyada en la pata de cabra.
- **ADVERTENCIA:** No modifique el asiento infantil.
- **ADVERTENCIA:** No utilice el asiento infantil si hay alguna pieza rota.
- **ADVERTENCIA:** La correa de seguridad siempre debe ir sujeta al marco de la bicicleta antes de usarla (véase la página 56).
- La bicicleta a la que va enganchado el asiento infantil debe funcionar perfectamente, ser de un tipo adecuado a la carga adicional, tener el tamaño adecuado y estar ajustada al ciclista.
- Consulte el manual del usuario de la bicicleta o diríjase a su fabricante o proveedor para obtener información pertinente que garantice que la bicicleta es apta para usarla con un asiento infantil.
- Apriete las fijaciones a los valores de par especificados y compruebe su estado con frecuencia. Si no dispone de una llave dinamométrica, visite un taller de bicicletas para garantizar una correcta instalación.
- Asegúrese de que los muelles traseros del sillín van cubiertos con un protector de muelles adecuado.
- Compruebe que no haya objetos punzantes al alcance del niño, p. ej. cables deshilachados.
- El reflector rojo colocado en el asiento infantil cumple las normas de la CPSC y debe quedar visible en la parte trasera de este asiento, aunque no vaya instalado en la bicicleta.
- Desmonte siempre el asiento infantil cuando transporte la bicicleta en un vehículo de motor. Es necesario porque la fuerza de fuertes vientos y las turbulencias de aire que se generan en el portaequipajes pueden deteriorar o dañar el asiento infantil (especialmente el mecanismo de enganche a la bicicleta) hasta el punto de dejar de funcionar con fiabilidad, lo que podría dar lugar a accidentes o lesiones graves.
- Dash X FM: No retire el mecanismo de reclinación del asiento infantil.
- El usuario de la bicicleta debe tener como mínimo 16 años y tener buenas aptitudes para montar y manejar la bicicleta



- Compruebe siempre si existe alguna ley específica sobre el transporte de niños en asientos infantiles enganchados a bicicletas que sea de aplicación en el país donde se utilice el asiento.
- No lleve a ningún niño en el asiento infantil si es demasiado pequeño para ir sentado de forma cómoda, segura e independiente. Lleve únicamente a niños que puedan ir sentados sin ayuda durante largos periodos, al menos durante el tiempo que vaya a durar el trayecto (conviene consultar a un pediatra antes de transportar a niños menores de un año).
- No intente llevar a más de un niño en el asiento infantil.
- Asegúrese al principio y compruebe periódicamente que el peso del niño no supera el límite de carga del asiento infantil (consulte los límites de carga en la página 62).
- Cerciórese de que ninguna parte del cuerpo, ropa, cordones de zapatos ni juguetes del niño entren en contacto con piezas móviles del asiento infantil o de la bicicleta y haga estas comprobaciones a medida que crece el niño. Entre otros peligros, destacan el atrapamiento de pies en las ruedas o de los dedos en los mecanismos de freno y los muelles del sillín.
- Coloque siempre un arnés de 5 puntos bien ajustado alrededor del niño y asegúrese de que queda bien sujeto en el asiento infantil.
- Compruebe que el sistema de sujeción no quede suelto o pueda engancharse a piezas móviles, especialmente las ruedas. Cuando no lleve a ningún niño, cierre las hebillas del sistema de sujeción para que las correas no cuelguen libremente.
- Asegúrese de que el ciclista y el niño llevan cascos adecuados según las normas de seguridad aplicables.
- El niño que va en el asiento infantil debe ir mejor abrigado que el ciclista y protegido de la lluvia.
- Antes de sentar al niño, compruebe si el asiento infantil se ha sobrecalentado (p. ej. por exposición directa al sol).
- Nunca salga en condiciones atmosféricas adversas o peligrosas.
- No monte en bicicleta de noche sin una iluminación adecuada.
- No retire el sistema de montaje en el portabultos del asiento infantil.
- No se recomienda utilizar el asiento infantil para circular por superficies fuera de carretera.
- Límites máximos de velocidad recomendados:
 - 24 km/h (15 mph) en carreteras uniformes y rectas;
 - 8 km/h (5 mph) al girar o en carreteras con firme irregular.

Capacidades Máximas

Peso máximo del niño

18 kg (40 lb)

Peso máximo en el compartimento trasero de almacenamiento

1,0 kg (2,2 lb)

Carga máxima nominal

18 kg (40 lb), un niño + carga

Edad mínima del niño

12 meses

*Si el niño es menor de 12 meses, consulte a un pediatra.

Edad máxima del niño

5 años

*Con independencia de la edad, el niño no debe superar el límite de peso.

Compatibilidad

Este asiento infantil debe instalarse únicamente en bicicletas con cuadros que tengan las siguientes características:

- Forma del tubo: redondo u ovalado
- Diámetro de tubo: 28-40 mm (1,10-1,57 in)
- Longitud mínima del tubo del sillín: 105 mm (4,1 in)

Este asiento infantil debe instalarse únicamente en bicicletas con los siguientes diámetros de rueda: 26", 650B/27,5", 700C, 29"

Este asiento infantil NO debe instalarse en:

- Bicicleta con suspensión total
- Vehículo motorizados (sí en bicicletas eléctricas)
- Bicicletas con tubos de forma triangular o cuadrada
- Bicicletas con cuadros de fibra de carbono

Este asiento infantil es compatible con bicicletas eléctricas siempre que se cumplan los requisitos especificados anteriormente.

Consulte siempre al fabricante de la bicicleta para asegurarse de que es compatible con asientos infantiles.



⊥ 4.1 in | ⊥ 105 mm
∅ 1.10"-1.57" | ∅ 28-40 mm



26", 650B, 27.5"
700C, 29"



Compatible
con Bicicletas
Eléctricas

Para obtener recursos adicionales, consulte nuestra Guía de ajuste Dash FM/X FM en burley.com.

Guía de asiento infantil Burley

- | | |
|-----------------------------|---|
| 1. Arnés | 13. Compartimento trasero de almacenamiento |
| 2. Hebilla de 5 puntos | 14. Identificación del producto |
| 3. Correa de seguridad | 15. Conector del arnés |
| 4. Reposapiés | 16. Indicador del centro de gravedad |
| 5. Guías de montaje | 17. Sistema de montaje en el cuadro |
| 6. Bloque de montaje | 18. Etiqueta del número de serie |
| 7. Indicadores de seguridad | 19. Perilla de montaje |
| 8. Protector del cuadro | 20. Anillo de bloqueo |
| 9. Placa de montaje | 21. Placa base |
| 10. Tornillos | 22*. Mecanismo de inclinación |
| 11. Arandelas de seguridad | 23*. Palanca de seguridad |
| 12. Llave hexagonal | 24*. Palanca de inclinación |

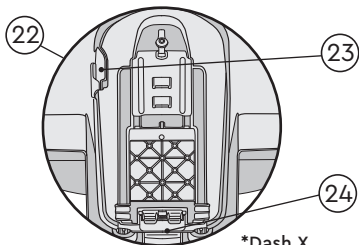
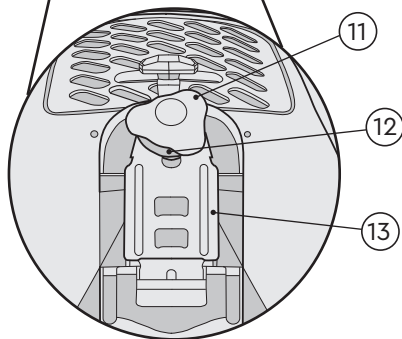
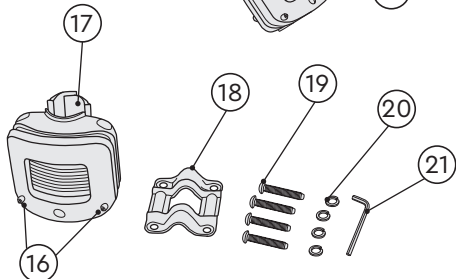
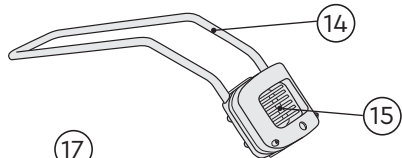
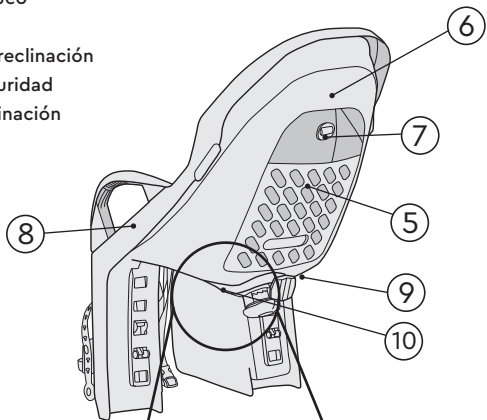
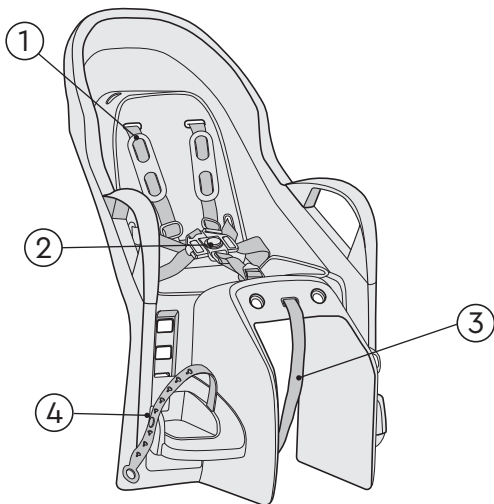

*Dash X

Instalación de las guías de montaje en el asiento infantil (Dash FM)

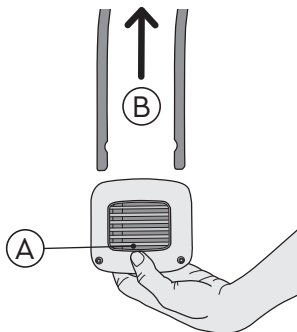

1

Retire las guías de montaje del bloque de montaje: presione la parte frontal del bloque (A) y, simultáneamente, tire de las guías hasta sacarlas del bloque (B).

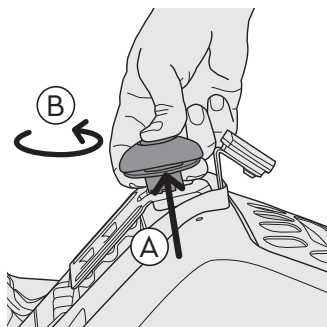

2

Quite la perilla de montaje: saque el anillo de bloqueo del asiento infantil (A) y gire la perilla de montaje en sentido contrario a las agujas del reloj hasta quitarla (B).

nota

Tire a la vez de las dos guías de montaje para sacarlas con suavidad del bloque de montaje.

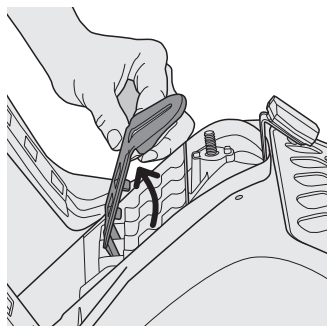

3

Separe la placa base del asiento infantil y sáquela de las ranuras situadas por debajo del asiento.

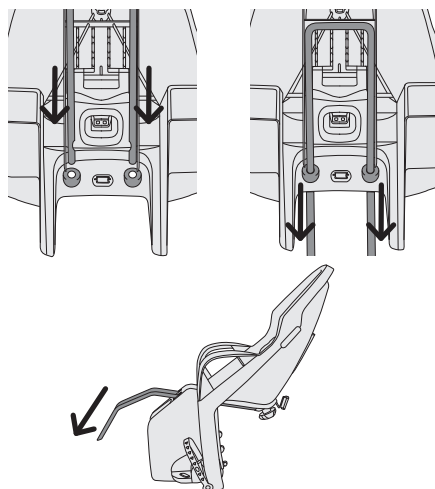

4

Pase las guías de montaje por los 2 orificios situados entre las patas del asiento infantil.

nota

Las guías de montaje deben ir orientadas hacia abajo.

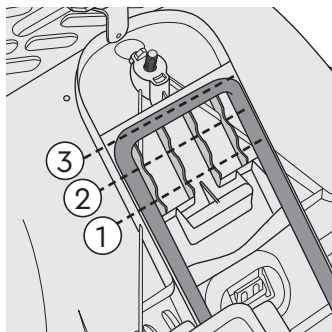

5

En la instalación inicial, alinee las guías de montaje con la posición nº 3 situada debajo del asiento infantil.

nota

Estas 3 posiciones sirven para regular la posición horizontal del asiento infantil. Consulte los detalles en «Comprobar la posición del asiento infantil».

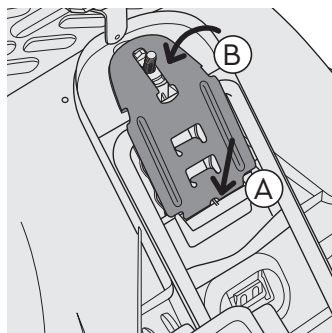

6

Inserte la placa base de metal en las ranuras situadas bajo el asiento **A**, y ciérrela **B** de modo que el perno pase por la ranura de la placa base.

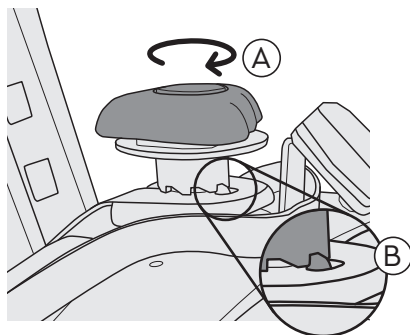

7

Vuelva a enroscar la perilla de montaje al perno por debajo del asiento infantil girándola en el sentido de las agujas del reloj **A** hasta que no pueda girarla más.

nota

Durante las últimas rotaciones de la perilla de montaje, deberá escuchar unos clics del anillo de bloqueo. Una vez que el anillo de bloqueo queda bien apretado, debe impedir que la perilla de montaje pueda girar en sentido contrario a las agujas del reloj **B**.



PRECAUCIÓN

ESTE PASO ES DE SUMA IMPORTANCIA PARA LA SEGURIDAD DEL NIÑO.

Instalación de las guías de montaje en el asiento infantil (Dash X FM)

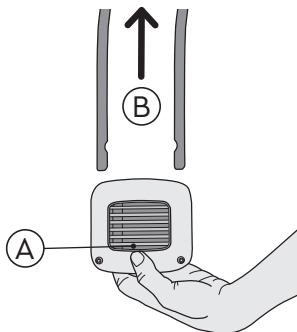

1

Retire las guías de montaje del bloque de montaje: presione la parte frontal del bloque (A) y, simultáneamente, tire de las guías hasta sacarlas del bloque (B).

nota

Tire a la vez de las dos guías de montaje para sacarlas con suavidad del bloque de montaje.

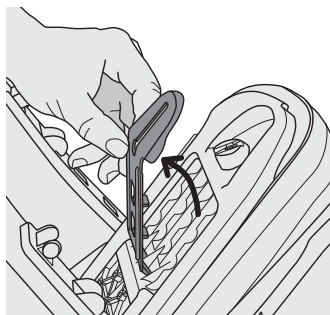

3

Separe la placa base del asiento infantil y sáquela de las ranuras situadas por debajo del asiento.

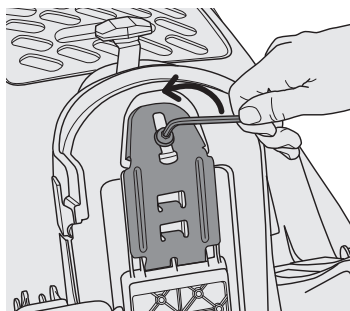

2

Retire el perno que une la placa base al asiento infantil: gírelo en sentido contrario a las agujas del reloj con la llave hexagonal suministrada.

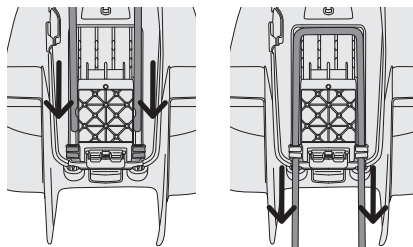

4

Pase las guías de montaje por los 2 orificios situados entre las patas del asiento infantil.

nota

Las guías de montaje deben ir orientadas hacia abajo.

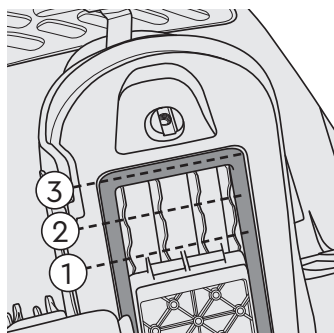

5

En la instalación inicial, alinee las guías de montaje con la posición nº 3 situada debajo del asiento infantil.

nota

Estas 3 posiciones sirven para regular la posición horizontal del asiento infantil. Consulte los detalles en «Comprobar la posición del asiento infantil».

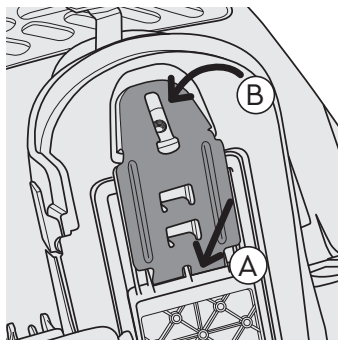

6

Inserte la placa base de metal en las ranuras situadas bajo el asiento **A**, y ciérrela **B** de modo que el perno pase por la ranura de la placa base.

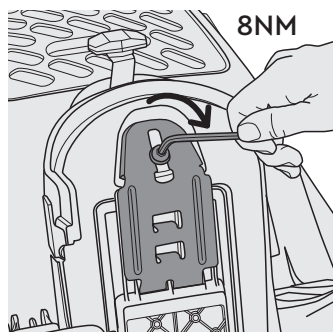

7

Vuelva a colocar el tornillo girándolo en sentido horario con un valor de par de 8 Nm. Si no dispone de una llave dinamométrica, visite un taller de bicicletas para garantizar una correcta instalación.

!

PRECAUCIÓN

ESTE PASO ES DE SUMA IMPORTANCIA PARA LA SEGURIDAD DEL NIÑO.

Instalación del sistema de montaje en el cuadro de la bicicleta

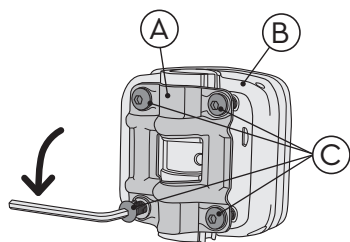

1

Retire la placa de montaje **A** del bloque de montaje **B** utilizando la llave hexagonal suministrada para quitar los 4 tornillos y las arandelas de seguridad **C**.

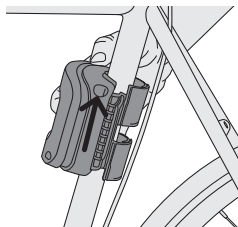
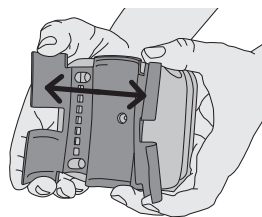

2

Abra del todo el protector del cuadro del bloque de montaje y colóquelo alrededor del tubo del sillín de la bicicleta con el bloque de montaje hacia delante y los orificios para las guías de montaje orientados hacia arriba.

nota

Si hay cables en esta parte del cuadro, el protector debe colocarse por debajo de ellos para que no haya nada entre el protector y el cuadro de la bicicleta.

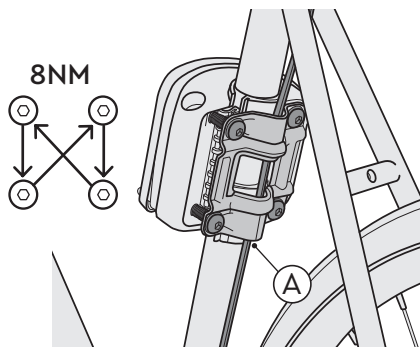

3

Fije de nuevo la placa de montaje al bloque de montaje con los 4 tornillos con arandelas de seguridad. Si hay cables en esta parte del cuadro, deben colocarse de modo que recorran el canal central comprendido entre el protector del cuadro y la placa de montaje **A**.

Apriete los cuatro tornillos por fases y siguiendo un patrón cruzado a un valor de par de 8 Nm. Compruebe periódicamente la seguridad de las fijaciones. Asegúrese de que el espacio comprendido entre la placa de montaje y el bloque de montaje es uniforme por todos sus lados.

Instalación del asiento infantil en la bicicleta

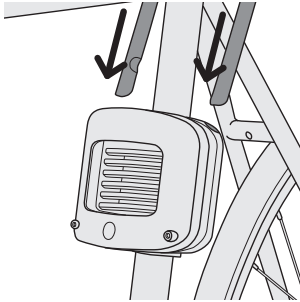

1

Inserte las guías de montaje en los dos orificios superiores del bloque de montaje hasta que escuche un clic y los 2 indicadores verdes de seguridad sobresalgan por el frontal del bloque de montaje.

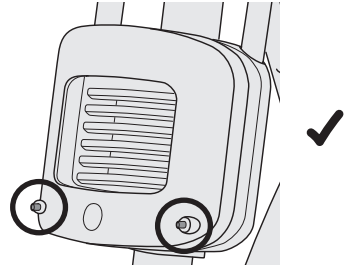
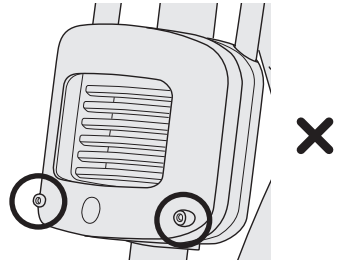

PRECAUCIÓN

ESTE PASO ES DE SUMA IMPORTANCIA
PARA LA SEGURIDAD DEL NIÑO.



PRECAUCIÓN

NO UTILICE EL ASIENTO INFANTIL HASTA QUE COMPRUEBE SU POSICIÓN HORIZONTAL Y VERTICAL Y FIJE LA CÔRREA DE SEGURIDAD, TAL Y COMO SE DETALLA EN LAS PÁGINAS SIGUIENTES.

Comprobar la posición del asiento infantil

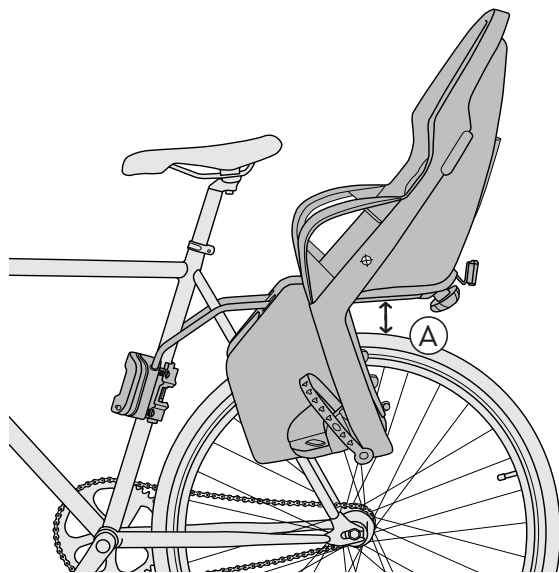

1

Posición Vertical:

La placa base debajo del asiento infantil y la rueda de la bicicleta deben tener una separación suficiente para que no rocen cuando el asiento esté totalmente cargado.

La distancia máxima entre la placa base y la rueda con el asiento totalmente cargado es de 10 cm (3,93 in) (A).

Si la separación entre la placa base y la rueda es excesiva o muy reducida:

- Utilice la llave hexagonal suministrada para aflojar los 4 tornillos que fijan la placa de montaje al bloque de montaje.
- Regule la posición del bloque de montaje en el tubo del sillín hasta que la posición vertical del asiento infantil sea la adecuada.
- Vuelva a apretar los 4 tornillos con la llave hexagonal suministrada según las instrucciones de la página 52.



PRECAUCIÓN

ESTE PASO ES DE SUMA IMPORTANCIA
PARA LA SEGURIDAD DEL NIÑO.

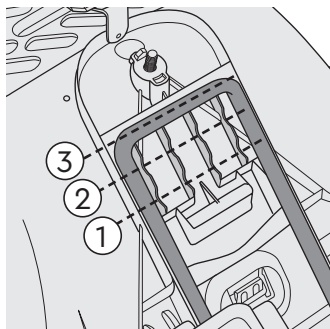
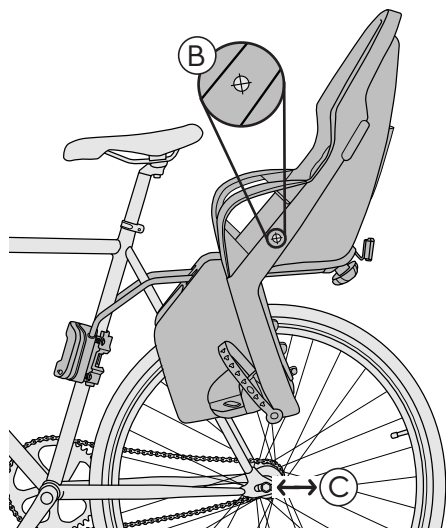

2

Posición Horizontal:

El asiento infantil lleva marcado un indicador del centro de gravedad en la carcasa exterior de plástico (B).

El indicador del centro de gravedad DEBE ir colocado: delante del eje de la rueda trasera de la bicicleta; o bien; a no más de 10 cm (3,93 in) detrás del eje de la rueda trasera de la bicicleta (C).

Si el indicador del centro de gravedad está a más de 10 cm (3,93 in) detrás del eje de la rueda trasera:

- Saque las guías de montaje del bloque de montaje según las instrucciones de «Desinstalación del asiento infantil de la bicicleta».
- Quite las guías de montaje del bloque del asiento infantil según las instrucciones de «Retirar las guías de montaje del asiento infantil» .
- Regule la posición (1, 2 o 3) a la que las guías de montaje están alineadas por la inferior del asiento infantil hasta que la posición horizontal del asiento infantil sea la adecuada.
- Siga los pasos 3 y 4 del apartado «Instalación de las guías de montaje en el asiento infantil» en la página 48.

nota

También debe prestar especial atención a la hora de colocar el asiento infantil para que el ciclista no pueda rozarlo con los pies al pedalear.



PRECAUCIÓN

ESTE PASO ES DE SUMA IMPORTANCIA
PARA LA SEGURIDAD DEL NIÑO.

Fijación de la correa de seguridad

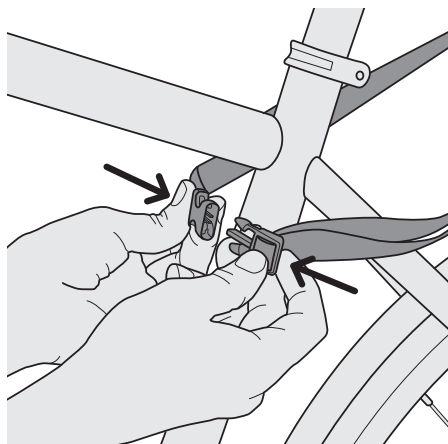

1

Pase la correa de seguridad alrededor del tubo del sillín y asegure la hebilla.

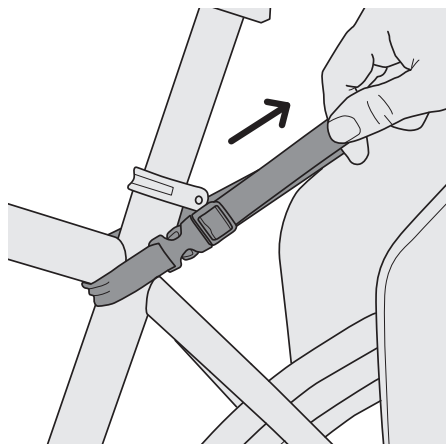

2

Tire del extremo libre de la correa de seguridad hasta fijarla bien al cuadro de la bicicleta.

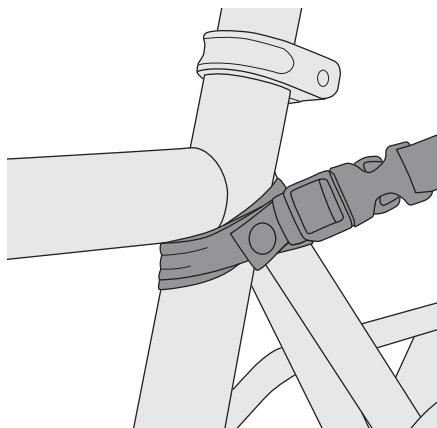

3

Asegúrese de que el extremo libre de la correa de seguridad no toque la rueda de la bicicleta. Si es preciso, el material sobrante de la correa puede enrollarse varias veces alrededor del tubo del sillín antes de enganchar la hebilla.

⚠
PRECAUCIÓN
ASEGÚRESE DE QUE
TODAS LAS PIEZAS DE LA
BICICLETA FUNCIONAN
CORRECTAMENTE UNA
VEZ INSTALADO EL
ASIENTO INFANTIL.

Colocación segura del niño

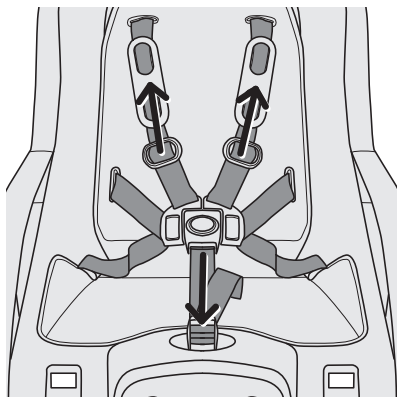

1

Antes de sentar al niño en el asiento infantil, asegúrese de que la bicicleta esté estable y de que el asiento esté bien sujeto a la bicicleta. Tras colocar al niño en el asiento, abroche y ajuste el arnés. Abroche las correas de hombros y cintura con la hebilla de 5 puntos y apriételas bien.

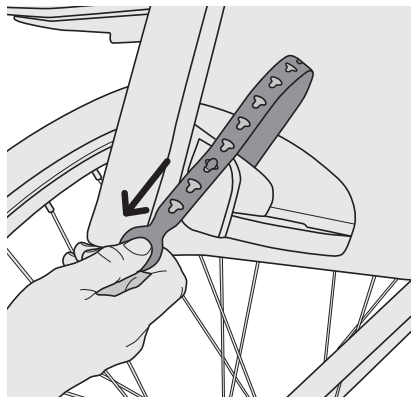

2

Para mayor seguridad del niño, sujételo los pies con las correas de los reposapiés. Asegúrese de que el niño esté cómodo y no le aprieten demasiado las correas.

nota

Consulte cómo regular la altura de los reposapiés en el apartado «Ajuste de los reposapiés».

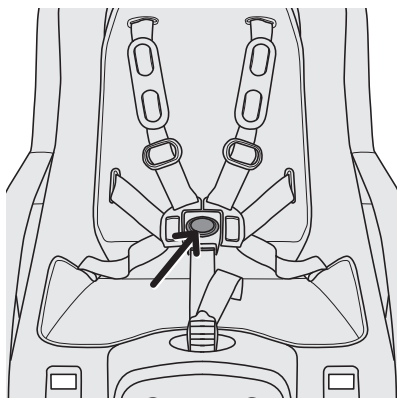

3

Para sacar al niño, pulse el botón de liberación amarillo del arnés de 5 puntos.



PRECAUCIÓN

EVITE LESIONES GRAVES POR CAÍDAS O DESLIZAMIENTOS. UTILICE SIEMPRE EL ARNÉS DE CINCO PUNTOS.

Ajuste de los reposapiés

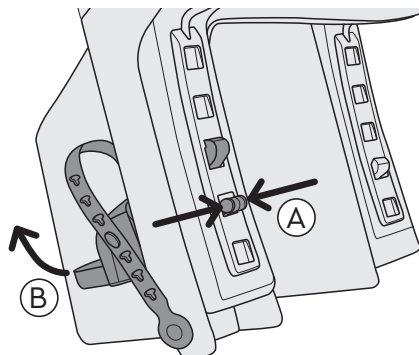

1

Cada reposapiés tiene 4 alturas diferentes que pueden regularse para mejorar la comodidad y seguridad del niño.

Apriete las pestañas posteriores de cada reposapiés del asiento infantil para soltarlo (A), levante y separe el reposapiés de la pata del asiento (B).

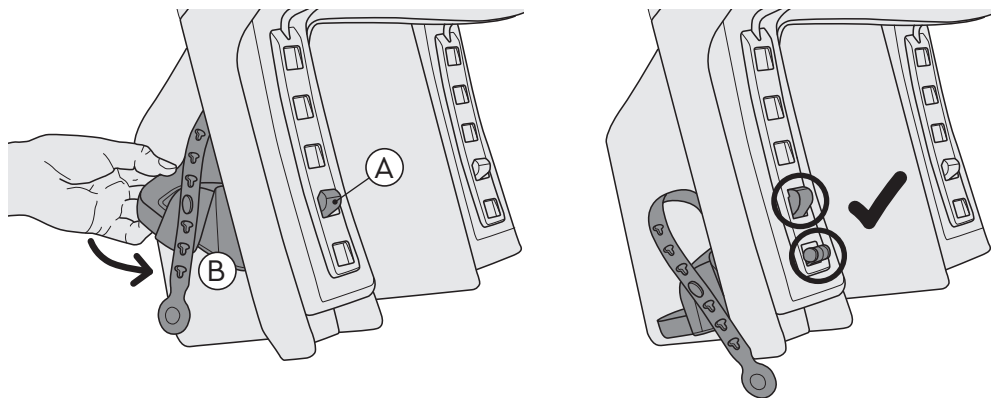

2

Para volver a fijar el reposapiés al asiento, encaje la pestaña superior trasera en la muesca pertinente de la pata (A), bascule el reposapiés hacia abajo en dirección a la pata del asiento (B) hasta que la pestaña trasera encaje en la muesca inferior de la pata del asiento.

nota

Para que la comodidad y seguridad sean óptimas, el reposapiés debe colocarse a una altura que permita al niño doblar las rodillas a 90°.

Ajuste de los arneses

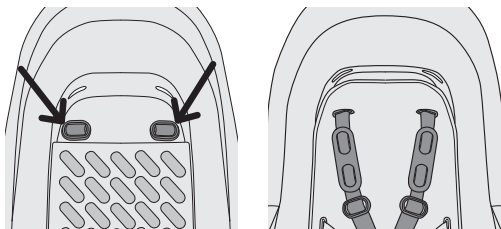

1

Los puntos de enganche de las correas superiores de los hombros tienen dos posiciones que pueden regularse según sea el tamaño del niño. Acceda al conector del arnés por la parte trasera del asiento infantil.

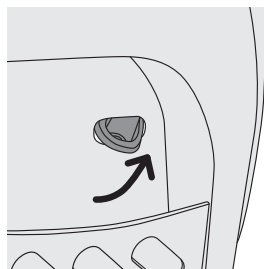

2

Gire el conector del arnés lateralmente y páselo por el orificio inferior de ajuste del arnés y por la ranura del cojín del asiento.



3

Pase el conector del arnés por el orificio superior de ajuste del arnés y gírelo hasta fijarlo al respaldo del asiento.

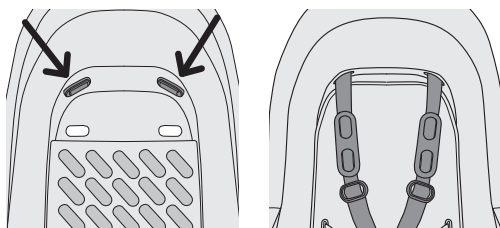

4

Repita los pasos 1-3 para la otra correa del hombro. Asegúrese de que las correas del arnés no quedan retorcidas durante el ajuste.

nota

Si lo que desea es regular el arnés de la posición superior a la inferior, deberá pasar el conector del arnés por la ranura del cojín del asiento antes de pasarlo por el orificio inferior de ajuste del arnés.

Ajuste de la inclinación del asiento (Dash X FM)

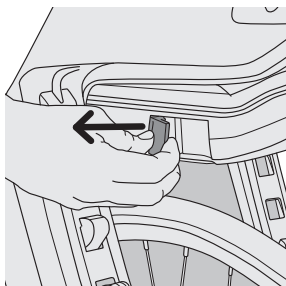

1

El Dash X FM dispone de un sistema que permite regular el ángulo de inclinación del asiento, desde el valor normal de 0° hasta una inclinación de 10° o 20°; para ello, siga estos pasos:

Suelte la correa de seguridad soltando la hebilla. Tire de la palanca de seguridad del mecanismo de inclinación y, a continuación, levante la palanca de inclinación.

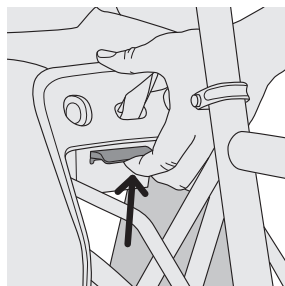

2

Puede soltar la palanca de seguridad una vez que levante la palanca de inclinación.

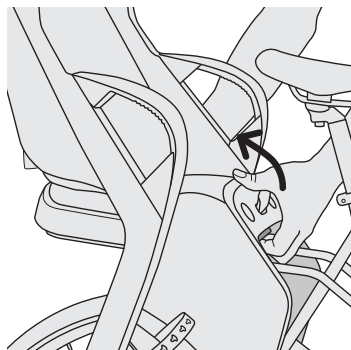

3

Mientras levanta la palanca de inclinación, levante el frontal del asiento para aumentar el ángulo de inclinación.

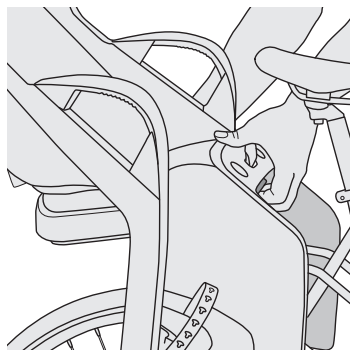

4

Una vez reclinado el asiento a 0°, 10° o 20°, suelte la palanca de inclinación y cierre la palanca de seguridad para que quede a ras con el lateral del mecanismo de inclinación.

nota

Una vez ajustada la inclinación, asegúrese de volver a colocar la correa de seguridad según las instrucciones de la página 56.

Desinstalación del asiento infantil de la bicicleta

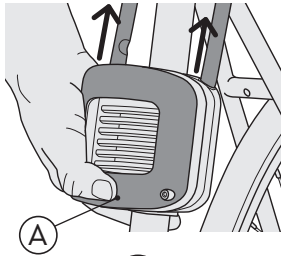

1

Suelte la correa de seguridad soltando la hebilla.

2

Retire las guías de montaje del bloque de montaje: presione la parte frontal del bloque (A) y tire de las guías hasta sacarlas del bloque.

nota

Resulta más fácil sacar las guías de montaje del bloque de montaje si sujeta el frontal entre las patas del asiento infantil (donde pasan las guías por el asiento).

Desinstalación del sistema de montaje en el cuadro de la bicicleta

1

Retire la placa de montaje del bloque de montaje utilizando la llave hexagonal suministrada para quitar los 4 tornillos y con cuidado de no perder las arandelas de seguridad.

2

Retire el bloque de montaje del cuadro de la bicicleta.

Retirar las guías de montaje del asiento infantil

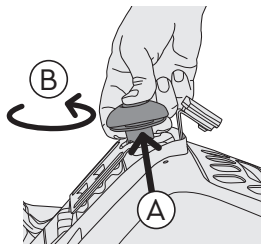

Dash FM

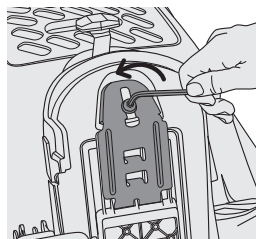

Dash X FM

1

Dash FM: Quite la perilla de montaje: tire del anillo de bloqueo hacia la perilla (A), y gire la perilla en sentido contrario a las agujas del reloj (B).

Dash X FM: Retire el perno utilizando la llave hexagonal suministrada para girarlo en sentido contrario a las agujas del reloj.

2

Separar la placa base del asiento (A) y, a continuación, deslice las guías de montaje por los 2 orificios situados entre las patas del asiento infantil (B).

Antes de usar

Póngase en contacto con su distribuidor Burley autorizado o burley.com para reemplazar cualquier pieza desgastada o dañada.

Antes de cada uso, compruebe que

- Las guías de montaje están bien sujetas al asiento infantil.
- La perilla de ajuste está bien apretada y el anillo de bloqueo está encajado (solo Dash FM).
- El conjunto de montaje en el marco está bien sujeto al cuadro de la bicicleta.
- Las guías de montaje están bien sujetas al bloque de montaje.
- La correa de seguridad está sujeta al cuadro y no interfiere con piezas móviles.
- Los reposapiés están bien sujetos.
- La palanca de seguridad está a ras con el lateral del mecanismo de reclinación.
- La altura del asiento de la bicicleta no es más de 10 cm (3,93 in) por encima de la rueda trasera y no roza la rueda cuando está totalmente cargado.
- El centro de gravedad del asiento infantil no está a más de 10 cm (3,93 in) por detrás del eje de la rueda trasera de la bicicleta.
- Todos los componentes de la bicicleta siguen funcionando correctamente.
- El asiento infantil no interfiere con el freno, el pedaleo o la dirección de la bicicleta.
- La carga no supera los 18 kg (40 lb).
- La bicicleta funciona perfectamente (Consulte las instrucciones del fabricante de la bicicleta).
- El pasajero lleva casco
- El niño está bien sujeto con el arnés de 5 puntos.
- El cuerpo, los cordones de los zapatos o los juguetes del niño no tocan ninguna pieza móvil del asiento o de la bicicleta.
- La iluminación es adecuada para las condiciones de circulación.
- Asegúrese de que cualquier artículo guardado en el compartimento trasero de almacenamiento no supere el límite máximo

de peso y esté asegurado. Si los artículos no están asegurados, corren el riesgo de caerse durante el recorrido.

- Inspeccione todos los componentes en busca de daños.
- No utilice el asiento infantil si hay algún componente dañado.
- Los componentes dañados deben sustituirse antes de usar el asiento infantil.

Mantenimiento

Limpieza

Limpie el asiento infantil con agua jabonosa suave (no emplee productos abrasivos, corrosivos o tóxicos). Déjelo secar a temperatura ambiente.

Almacenamiento

Para prolongar la vida útil del asiento, guárdelo en espacios interiores y alejado de la luz solar directa. El asiento infantil no debería almacenarse a temperaturas por debajo de los -20 °C (-4 °F) o por encima de los 65 °C (149 °F). El gancho de plástico que lleva el asiento infantil puede conservarse para colgarlo de la pared.

Contacto con Burley

Tanto si su hijo usa su bicicleta todo el año como si lo hace solo cuando el tiempo es bueno, Burley comparte su entusiasmo por aprovechar su bicicleta al máximo. Gracias por elegirnos. Se lo agradecemos.

Identificación del Producto

Si tiene alguna pregunta acerca del nombre o año del modelo de su Burley, consulte nuestra página web de identificación de producto: burley.com

Garantía limitada de Burley:

Este asiento de bicicleta Burley está garantizado desde la fecha de compra contra defectos en materiales y mano de obra durante 3 años. Como prueba de compra es necesario disponer de un recibo de compra o venta que muestre la fecha de adquisición. Si se detecta un defecto en materiales o en mano de obra durante el período de Garantía limitada, repararemos o sustituiremos el producto, según nuestro criterio exclusivo, sin coste para usted. Esta garantía tiene validez únicamente en el país donde se adquirió el producto. La Garantía limitada solo cubre al comprador original de este producto y no es transferible a nadie que obtenga la propiedad del producto de manos del comprador original. La Garantía limitada no cubre las reclamaciones derivadas de un uso inadecuado, incumplimiento de las instrucciones, instalación, mantenimiento y uso inadecuados, abuso, alteración, implicación en un accidente y desgaste normal. La Garantía limitada no cubre los productos que se utilizan en operaciones de alquiler y Burley no se responsabiliza ante ningún daño ocasional o comercial relacionado con dicho uso. EN LA MEDIDA EN QUE LO PERMITA LA LEY, ESTA GARANTÍA LIMITADA ES EXCLUSIVA Y SUSTITUYE A CUALQUIER OTRA GARANTÍA, ESCRITA O VERBAL, INCLUIDA, ENTRE OTRAS, CUALQUIER GARANTÍA EXPRESA O IMPLÍCITA SOBRE LA COMERCIABILIDAD O APTITUD PARA UN FIN PARTICULAR. La duración de cualquier garantía implícita, incluida cualquier garantía implícita sobre la comerciabilidad o la aptitud para un fin particular que pueda existir durante el periodo de la garantía expresa, queda limitada expresamente al periodo de garantía limitada. Algunos estados y países no permiten limitaciones sobre la duración de una garantía limitada implícita; por tanto, es posible que la limitación y las exclusiones indicadas anteriormente no sean aplicables en su caso. EL RECURSO EXCLUSIVO DEL CLIENTE POR EL INCUMPLIMIENTO DE ESTA GARANTÍA O DE CUALQUIER GARANTÍA IMPLÍCITA O DE CUALQUIER OTRA OBLIGACIÓN QUE SURJA CONFORME A LA LEY ESTARÁ LIMITADO SEGÚN LO ESPECIFICADO ANTERIORMENTE PARA REPARAR O REEMPLAZAR, ÚNICAMENTE A DISCRECIÓN NUESTRA. EN TODOS LOS CASOS, LA RESPONSABILIDAD POR DAÑOS ESPECIALES, FORTUITOS E INDIRECTOS ESTÁ EXPRESAMENTE EXCLUIDA. Algunos estados no permiten la exclusión de la limitación de daños fortuitos o indirectos; por tanto, es posible que la limitación mencionada no sea aplicable en su caso. Nuestros productos tienen garantías que no pueden ser excluidas en virtud de los Derechos del consumidor de Australia. Tiene derecho a la sustitución o al reembolso en caso de fallo importante o a compensación por daños y perjuicios razonablemente previsibles. También tiene derecho a la reparación o sustitución y el producto no tiene una calidad aceptable o el fallo no equivale a un fallo importante. Esta garantía limitada le otorga derechos legales específicos y usted puede tener otros derechos que varían de un estado a otro o de un país a otro. Para obtener información sobre el servicio de garantía o las piezas de recambio en los EE. UU. o Canadá, póngase en contacto con Burley directamente llamando al 800-311-5294 o enviando un correo electrónico a burley@burley.com. Para obtener información sobre el servicio de garantía o las piezas de recambio fuera de los EE. UU. y Canadá, póngase en contacto con el establecimiento de compra sobre el servicio de garantía. Esté preparado para proporcionar el modelo del producto, el número de serie y una descripción del problema de la garantía. Algunas piezas de recambio pueden comprarse una vez finalizada esta garantía limitada. Visítenos en www.burley.com o llámenos al 541-687-1644 si desea más información.



Burley®



@burleydesign



@burleytrailers



@burleytrailers



@burleytrailers



@burleydesign

Burley

1500 Westec Drive | Eugene, OR 97402
P. 541.687.1644 or 800.423.8445 | F. 541.687.0436
burley@burley.com | Burley.com

©2022 Burley Design LLC

"Burley" is a registered trademark of Burley Design LLC | MAN-00042_00