

runden



terria

“la forma sigue a la función”

Basada en el movimiento racional de la Bauhaus en el que artesanos y artistas se convierten en aliados, esta colección huye de la ornamentación de lo pretencioso y complicado. Como bien dijo Mies Van der Rohe «menos es más».

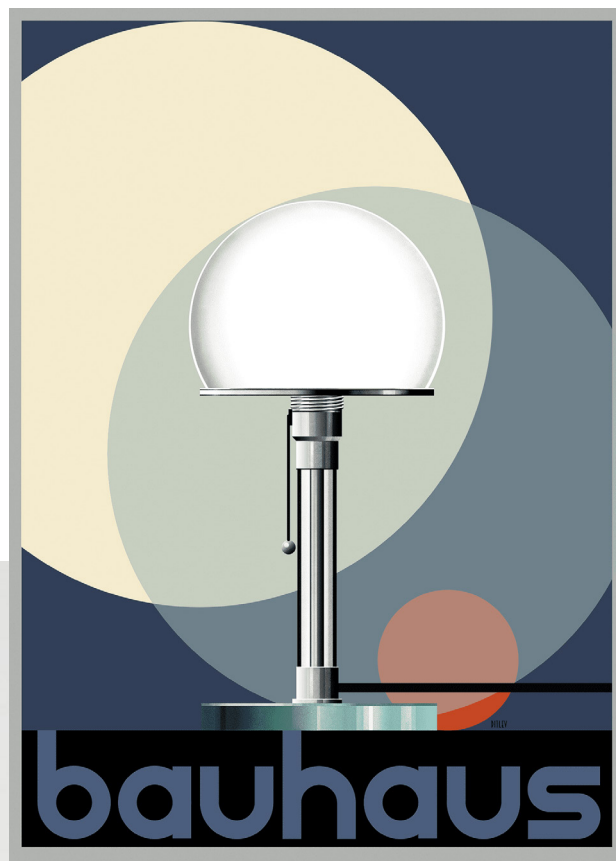



La silla **Cesca**, ha sido fuente de inspiración de esta colección. Icono del diseño del siglo XX, es creación del arquitecto y diseñador húngaro **Marcel Breuer**, uno de los más influyentes de la escuela de la Bauhaus.

Se han utilizado como materiales principales el ratán, el tubo de cromo y la laca en color negro.



**líneas sencillas,
limpias y funcionales**



Günther

Lámpara colgante de techo pensada para iluminar la mesa del comedor o las mesitas de noche en su versión más pequeña.

Disponible en 3 tamaños.

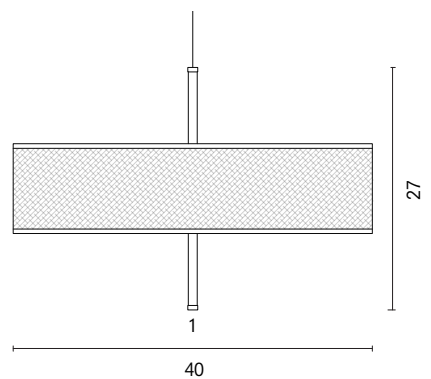
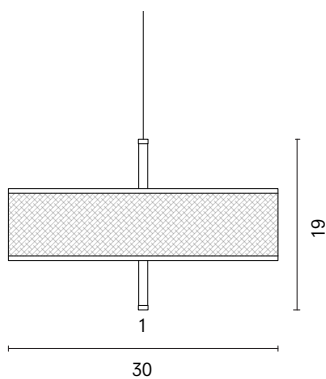
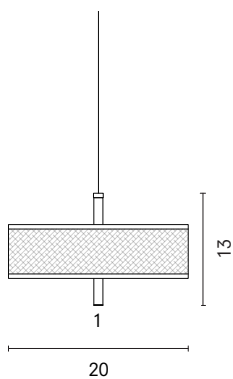
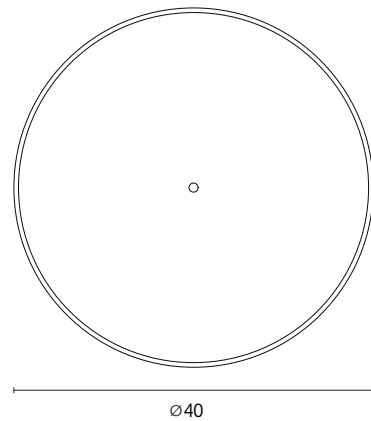
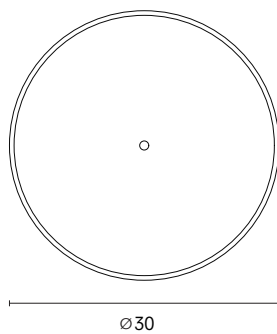
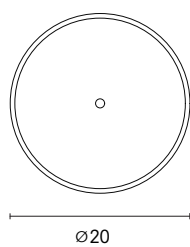
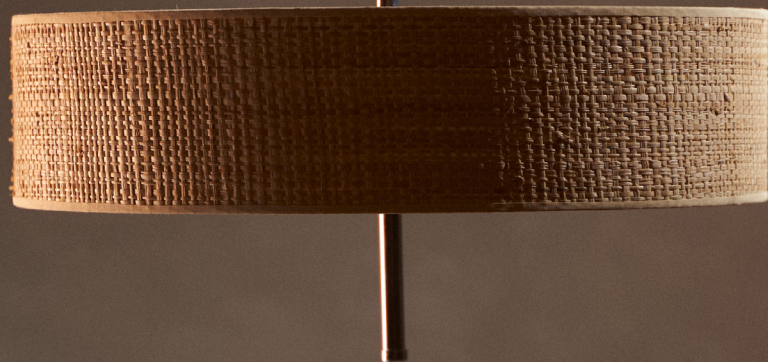

Bert

Aplique largo de pared con cable y enchufe. Concebido para zonas donde no hay punto de luz en la pared.

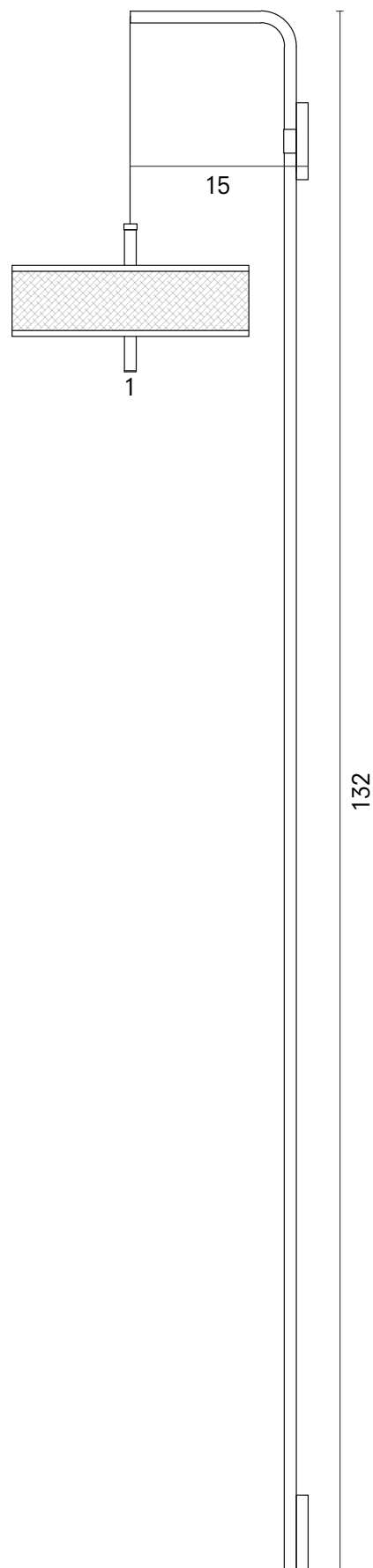

frank

Aplique de pared perfecto para poner a los lados de la cama.

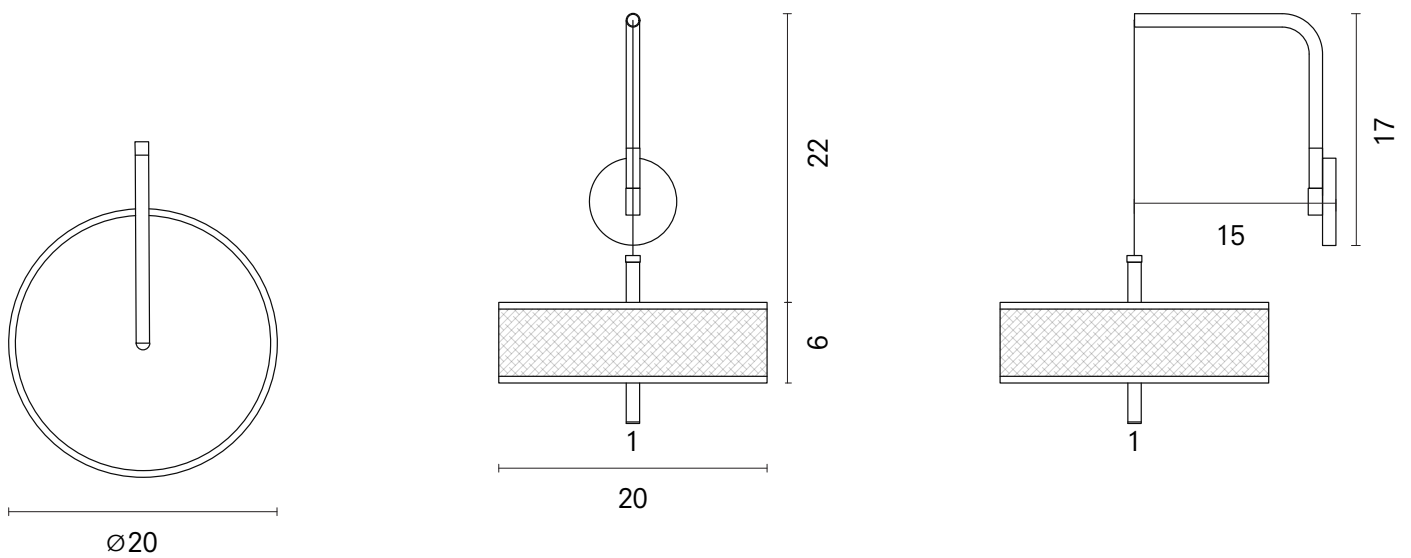

Rolf

Lámpara de mesa en dos tamaños ideal para poner en las mesitas de noche o en un escritorio.

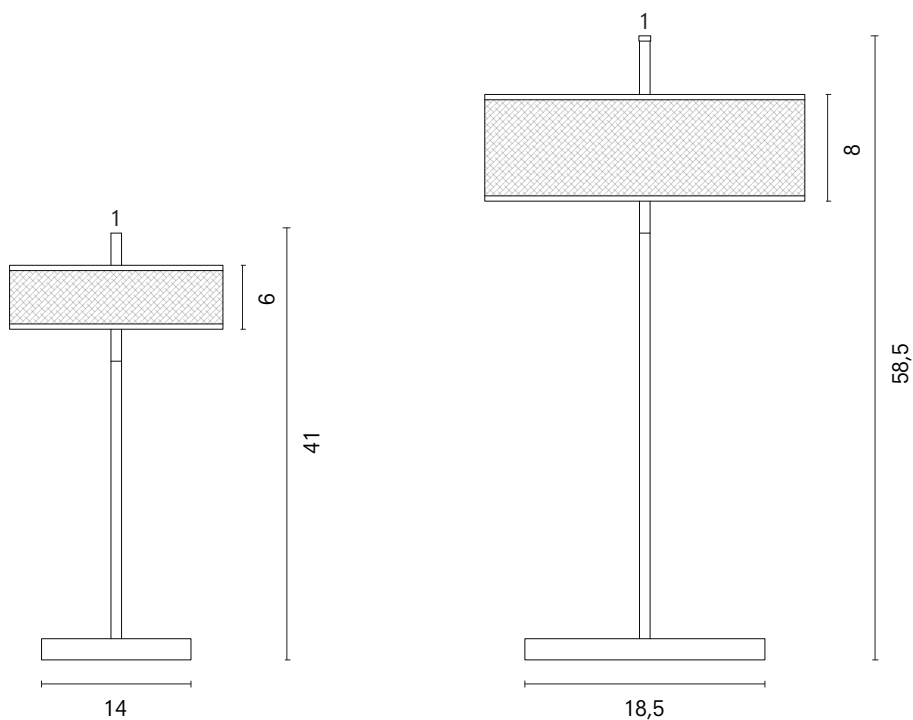



terria