



ROMEO MOON S1-S2

ROMEO LOUIS 2 S1-S2

INSTRUCTION FOR CORRECT INSTALLATION AND USE

WARNING!

The safety of this fitting can only be guaranteed if these instructions are observed, during both installation and use. Please retain these instructions safety.

REMARKS

- If not familiar with electrical connections, contact a qualified electrician.
- When installing and whenever acting on the appliance, ensure that the power supply has been switched off.
- The appliance may in no way be modified or tampered with, any modification may compromise safety causing the appliance to become dangerous. FLOS declines all responsibility for products that are modified.
- Make certain that junction box is anchored securely. It must be able to support a minimum weight of 40 lbs.

TECHNICAL DATA

Use incandescent bulb max 150 Watt fitting E26 type A.

CLEANING INSTRUCTIONS

Use only a soft cloth to clean the appliance, dampened with water and soap or mild cleanser if needed for resistant dirt.

Warning: do not use alcohol or other solvents.

INSTRUCTIONS D'INSTALLATION ET D'EMPLOI

ATTENTION!

La sûreté de cet appareil est garantie uniquement si l'on respecte ces instructions soit en phase d'installation soit pendant l'utilisation; il faut donc les conserver.

NOTICES

- Si vous n'êtes pas pratiques pour les branchements électriques, contactez un électricien qualifié.
- Au moment de l'installation et chaque fois que l'on intervient sur l'appareil, s'assurer que la tension d'alimentation ait été coupée.
- L'appareil ne peut être modifié ou altéré de quelque manière que ce soit, toute modification peut compromettre la sécurité de celui-ci en le rendant dangereux. FLOS décline toute responsabilité pour les produits modifiés.
- S'assurer que la boîte de dérivation soit bien ancrée. Elle doit supporter un poids d'au moins 20kg.

DONNEES TECHNIQUES

Ampoule incandescente max 150W branchement E26 type A.

INSTRUCTIONS POUR LE NETTOYAGE

Pour le nettoyage de l'appareil utiliser exclusivement un chiffon doux, humecté si nécessaire, avec de l'eau et du savon ou avec un détergent neutre pour les salissures les plus tenaces. **Attention:** ne pas utiliser d'alcool ou solvants.

FLOSUSA
UL Listed
C-UL Listed

04-15-2008 Cod.14389

INSTRUCCIONES DE INSTALACIÓN Y DE USO

¡ATENCIÓN!

La seguridad del aparato sólo puede garantizarse con la condición de que se respeten las siguientes instrucciones, tanto en la fase de instalación como de uso, por lo cual se recomienda conservarlas.

ADVERTENCIA

- Si Ud. no está familiarizado con conexiones eléctricas, contacte con un técnico electricista cualificado.
- Para efectuar la instalación, y toda vez que se efectúe alguna operación en el aparato, asegurarse de haber cortado la corriente eléctrica.
- El aparato no puede ser en ningún caso modificado o forzado, cualquier modificación puede comprometer la seguridad haciéndolo peligroso. FLOS declina cualquier responsabilidad por los productos modificados.
- Asegurarse que la caja de conjunción esta fijada con cuidado y que puede aguantar un peso mínimo de 40 libras.

DATOS TÉCNICOS

Bombilla de incandescencia max 150W conexión E26 tipo A.

INSTRUCCIONES PARA LIMPIAR EL APARATO

Para la limpieza del aparato, utilizar exclusivamente un paño suave. En caso de suciedad más resistente, humedecer el paño con agua y jabón o un detergente neutro. **Advertencia:** no emplear alcohol ni disolventes.

取り付けおよびご使用方法

警告

安全な器具の取り付けおよびご使用のために、取扱説明書に従って作業を行ってください。また、取扱説明書は必ず保管してください。

注意

- 電気接続に精通していない場合は、有資格の電気技術者に連絡してください。
- 取り付け作業および取り外しや再取り付け時には、必ず電源を切ってください。
- 危険ですので、器具を改造したり、部品を追加・変更して使用しないでください。改造した製品に対しては、FLOSは一切責任を負いません。
- 配線ボックスがしっかり固定されていることを確認してください。最小重量の40ポンド（約20 kg）を支える強度が必要となります。

技術的な仕様

白熱電球 最大 150W、口金 E26、Aタイプ。

器具の清掃について

器具の清掃には、柔らかい布を使用してください。落ちにくい汚れは、柔らかい布を石鹼水または薄めた中性洗剤に浸し、十分に絞ってから拭き取ってください。注意：アルコールや溶剤などは使用しないでください。

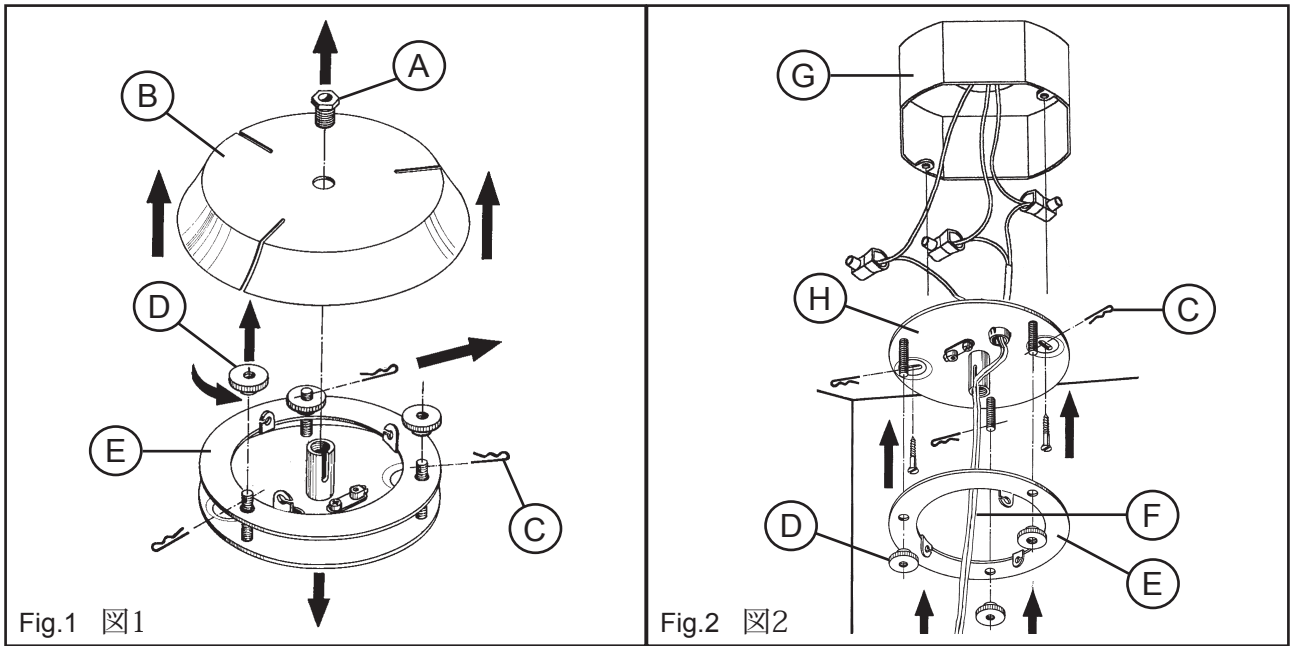

Fig.1 Remove center stud (A) and canopy (B), remove safety split pin (C), unscrew knurl nuts (D) and remove adjustment ring (E).

Fig.2 Decide the height at which you wish the appliance to hang, then cut off the surplus power supply wire (F); make electrical connection in junction box (G) (black to black, white to white, ground to ground) and secure mounting plate (H) to the junction box (G); mount the adjustment ring (E), tighten the knurl nuts (D) and insert the safety split pins (C).

Fig.1 Enlever le clou central (A) et le dais (B); enlever l'épingle de sûreté fendue (C), dévisser les vis de moletage (D) et enlever l'anneau de réglage (E).

Fig.2 Établir la hauteur à laquelle on désire suspendre l'appareil, couper alors le câble d'alimentation (F) en excédent; faire la connexion électrique dans la boîte de dérivation (G) (noir au noir, blanc au blanc, terre à terre) et fixer le plateau montage (H) à la boîte de jonction (G); monter l'anneau de réglage (E), puis vissez les vis de moletage (D) moletés et insérez les sûreté (C).

Fig.1 Quitar el clavo central (A) y la placa de protección (B); romper y después quitar la clavija de seguridad (C), destornillar las tuercas chagrinadas (D) y quitar el anillo de regularización (E).

Fig.2 Elegir la altura en la cual quiere colgar el dispositivo, y luego quitar la corriente al cable de alimentación (F); conectar los cables eléctricos en la caja de conjunción (G) (negro con negro, blanco con blanco, tierra con tierra) y asegurar la placa de montaje (H) a la caja de conjunción (G); montar el anillo de regularización (E), estrechar las tuercas chagrinadas (D) y introducir la clavija de seguridad (C).

図1 中央部にある止めねじ (A) とカバー (B) を取り外します。固定用の割ピン (C) を外します。刻み付きナット (D) を回して取り外し、調節リング (E) を取り外します。

図2 本照明器具を吊るす高さを決め、余分な長さの電源ケーブル (F) を切断します。配線ボックス (G) に電気配線を行い (黒線は黒線に、白線は白線に、アース線はアース線に接続)、配線ボックス (G) に取付用プレート (H) を固定します。調節リング (E) を取り付けて、刻み付きナット (D) をしっかりと締め、固定用の割ピン (C) を差し込みます。

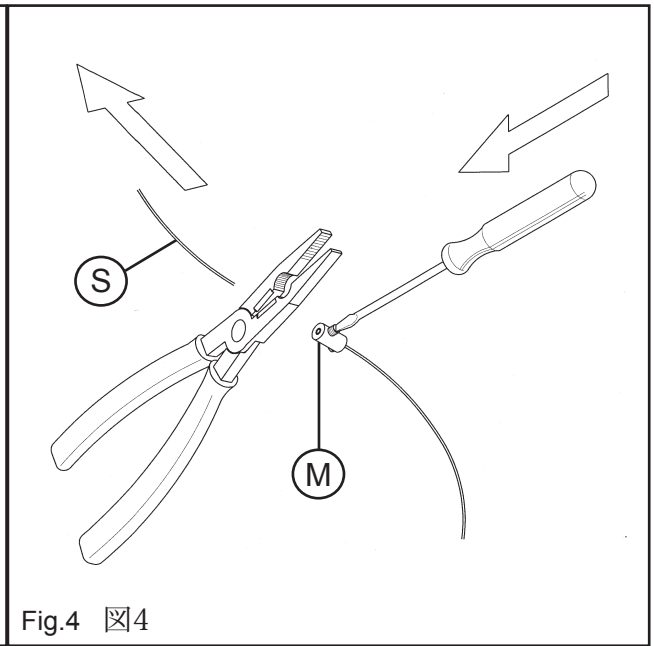
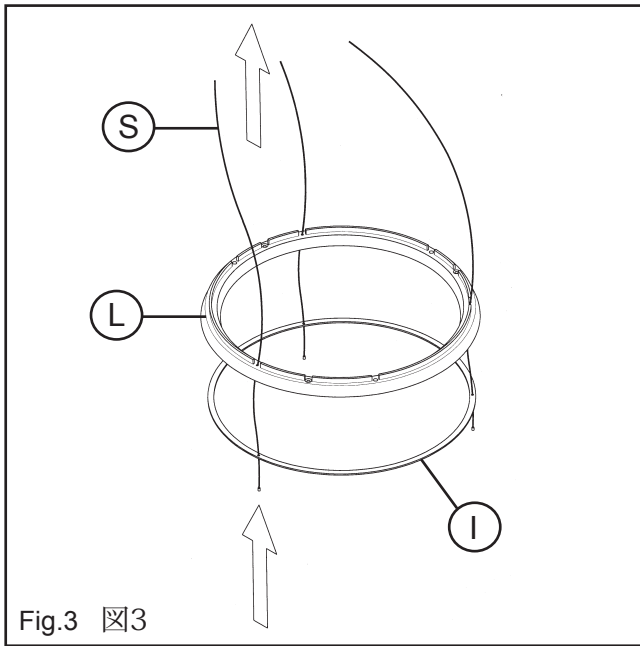

Fig.3 Let the suspension cables (S) go through the steel ring (I) thereafter into the supporting ring (L).

Fig.4 Cut the steel cables (S) to the required length and attach them with the cable grips (M) provided.

Fig.3 Faire passer les câbles de suspension (S) dans l'anneau en acier (I) et ensuite dans l'anneau de soutien (L).

Fig.4 Couper les câbles en acier (S) à la hauteur voulue et les fixer avec les bloqueurs (M) fournis de série.

Fig.3 Dejar que los cables a colgar (S) vayan a través del anillo de acero (I) y luego a través del anillo de soporte (L).

Fig.4 Cortar los cables de acero (S) a lo largo que se quiere y fijar los cables con el borne facilitado (M).

図3 吊り下げワイヤー (S) をスチールリング (I) に通してから、支持リング (L) に通します。

図4 スチールワイヤー (S) を希望の長さに切断し、同梱するワイヤー留め具 (M) にワイヤーの端を固定します。

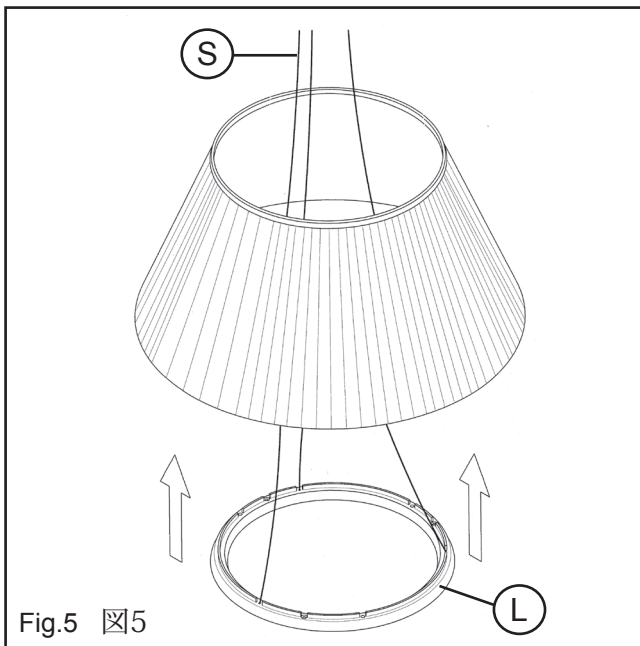

Fig.5 図5

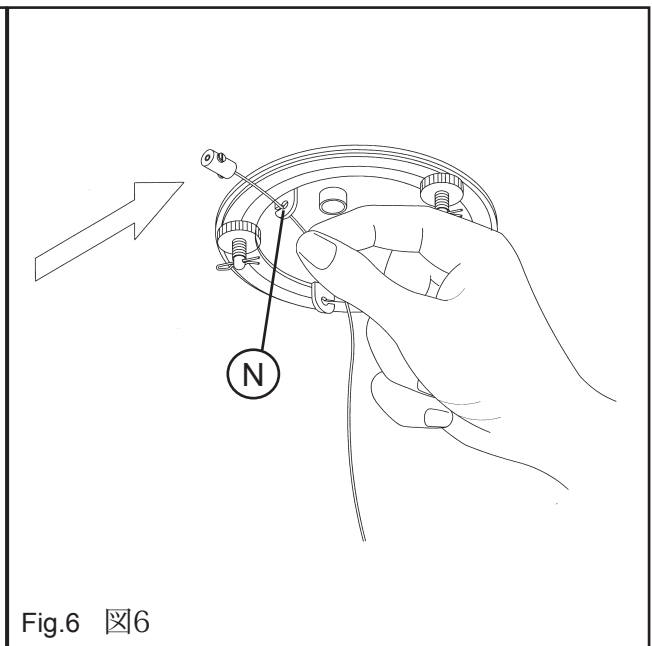

Fig.6 図6

Fig.5 Insert the suspension cables (S) and the supporting rings (L) inside the crown as shown in the picture.

Fig.6 Position the ends of the suspension cables into the holes (N) of the adjusting ring, paying attention to keep the cable stoppers outside the said ring.

Fig.5 Insérer les câbles de suspension (S) et les anneaux de soutien (L) à l'intérieur de la couronne comme montré sur la figure.

Fig.6 Positionner les extrémités des câbles de suspension dans les fentes (N) de l'anneau de réglage en faisant attention à maintenir les bloque-câbles à l'extérieur de l'anneau.

Fig.5 Introducir los cables a colgar (S) y el anillo de soporte (L) dentro la corona como indicado en la figura.

Fig.6 Colocar la parte final de los cables a colgar en los agujeros (N) del anillo de regularización, poniendo atención en mantener los bornes de los cables fuera del anillo.

図5 図に示すように、吊り下げワイヤー (S) と支持リング (L) をシェードに通します。

図6 吊り下げワイヤーの留め具が調節リングの外側にくるよう注意して、吊り下げワイヤーの端を調節リングの穴 (N) に固定します。

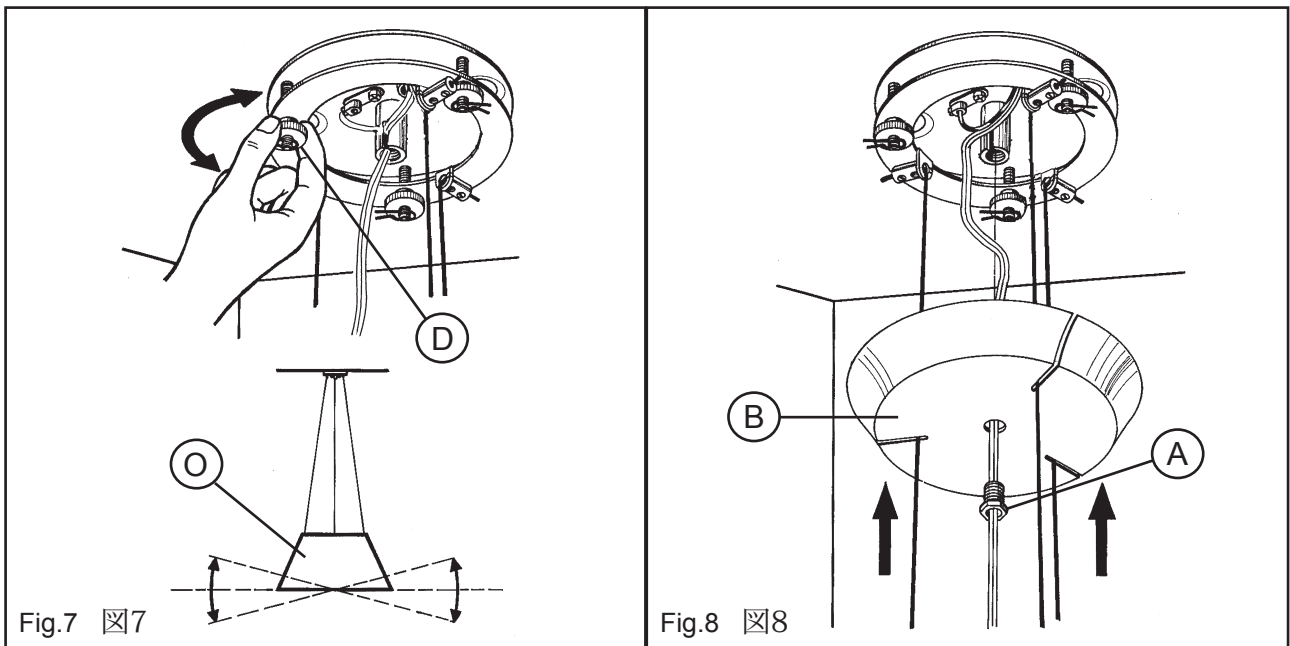

Fig.7 To balance the crown (O), act on the knurled nuts (D).

Fig.8 Push the canopy (B) to the ceiling and secure with stud (A).

Fig.7 Pour équilibrer la couronne (O) intervenir sur les écrous moletés (D).

Fig.8 Pousser le dais (B) au plafond et fixer avec le clou (A).

Fig.7 Por balancear la corona (O), actuar sobre las tuercas chagrinadas (D).

Fig.8 Poner la placa de protección (B) al techo y fijarla con el clavo (A).

図7 刻み付きナット (O) を調整して、シェード (D) のバランスをとります。

図8 カバー (B) を壁方向に押し付け、止めねじ (A) で固定します。

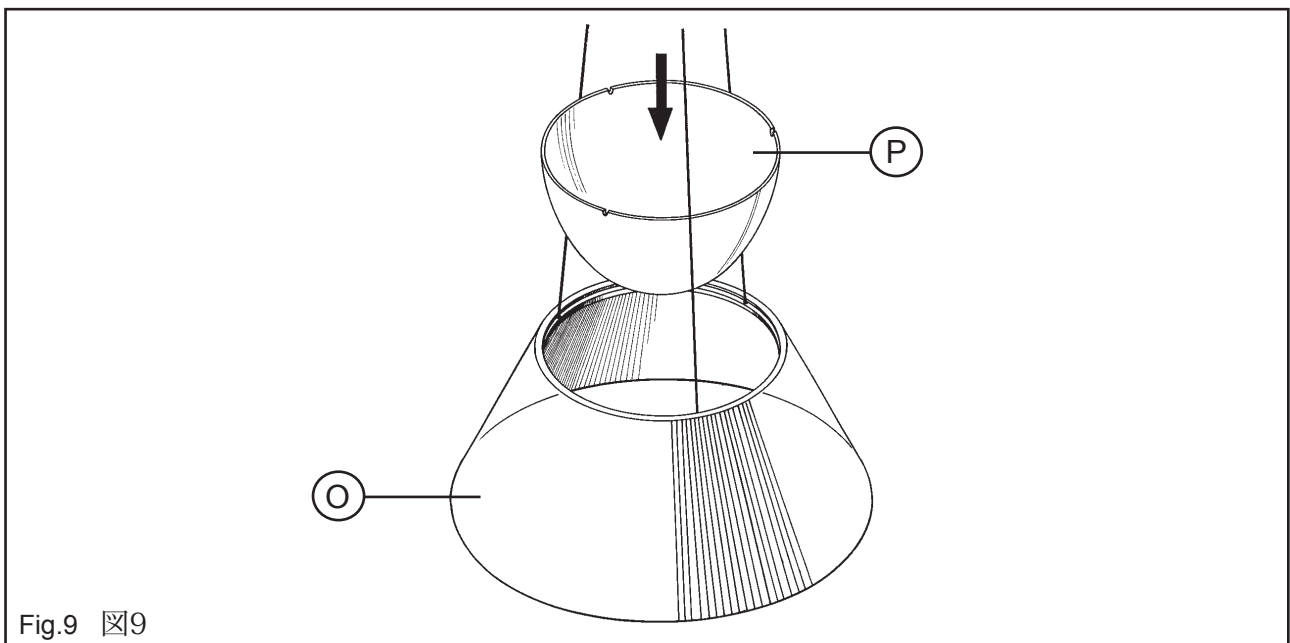

Fig.9 Insert the diffuser (P) in the crown (O).

Fig.9 Insérez le diffuseur (P) dans la couronne (O).

Fig.9 Introducir el difusor de luz (P) en la corona (O).

図9 ディフューザー (P) をシェード (O) にはめ込みます。