

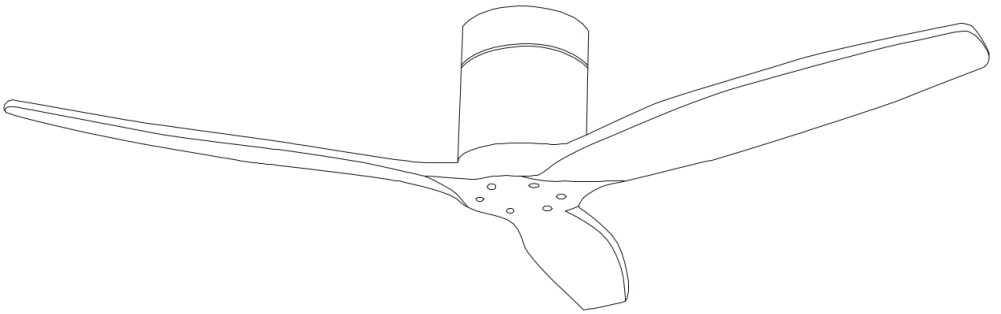

PRIMATERM

www.primaterm.cl

INSTRUCCIONES VENTILADOR DE TECHO 52"



Modelo: BOSTON

INSTRUCCIONES DE MONTAJE Y OPERACIÓN

Por favor, lea atentamente y guarde estas instrucciones

Advertencia

ESTAS INSTRUCCIONES DEBEN LEERSE CUIDADOSAMENTE Y CONSERVARSE PARA FUTURA REFERENCIA. La empresa no se responsabiliza por los daños causados por el incumplimiento de estas instrucciones.

ÍNDICE

Información de seguridad	3
Listado de Piezas	5
Montaje - Gráficos	6
Conexión	8
Control Remoto	9
Calibración Control Remoto - Receptor	10
Receptor	12
Mantenimiento	13
Balance	13
Garantía y Servicio Técnico	15

INSTRUCCIONES IMPORTANTES DE SEGURIDAD

LEA CUIDADOSAMENTE

- Lea todas las instrucciones e información de seguridad antes de instalar su nuevo ventilador. Revise el diagrama adjunto de ensamblaje.
- Antes de comenzar con la instalación del ventilador corte el suministro eléctrico desde el tablero alimentador.
- Asegúrese que todas las conexiones eléctricas estén de acuerdo con las normas locales vigentes. Si no tiene suficiente conocimiento o experiencia en cableado eléctrico, solicite la instalación a un electricista certificado.
- Asegúrese que en el lugar donde instale el ventilador, las aspas puedan rotar libremente sin ninguna obstrucción y que haya una distancia mínima de 2,30mts. desde los extremos inferiores de las aspas al suelo.
- Si va a instalar el ventilador en una caja eléctrica, use una metálica. Asegure la caja eléctrica de forma directa a la estructura de la vivienda. La caja eléctrica y su soporte deben resistir el peso en movimiento del ventilador (al menos 25Kg). No use caja eléctrica plástica.
- Si instala el ventilador en una viga, asegúrese que ésta resista el peso en movimiento del ventilador (al menos 25 Kg).
- Luego de haber instalado el ventilador compruebe que la instalación sea segura para prevenir una posible caída del ventilador.
- No insertar objetos en las aspas del ventilador mientras esté en funcionamiento.
- Al activar la función reversa, el ventilador se detendrá lentamente y luego comenzará a girar en sentido contrario.
- Para reducir el riesgo de descarga eléctrica y/o daños personales, no instale el ventilador en techos inclinados.
- Para reducir el riesgo de descarga eléctrica y/o daños personales, no utilice el ventilador con ningún dispositivo de control de velocidad (Dimmer).

- Sólo utilice esta unidad de la manera prevista por el fabricante. Si tiene alguna duda, póngase en contacto con el fabricante.
- Antes de realizar la instalación, limpieza o mantenimiento, corte el suministro del tablero alimentador.
- Este producto ha sido diseñado para uso exclusivo con las piezas que lo acompañan y/o con los accesorios especialmente diseñados para este. El uso de piezas y/o accesorios que no están diseñados para usarse con este producto podría ocasionar lesiones personales o daños materiales.
- Los niños a partir de los 8 años, las personas con discapacidad física, sensorial o mental o las personas con poca experiencia o conocimientos técnicos pueden usar este dispositivo, pero deben recibir supervisión o instrucción sobre su uso seguro y conocer los peligros relacionados.
- Los niños no deben jugar con la unidad.
- El sistema de suspensión del ventilador debe ser inspeccionado de manera regular, por los menos una vez cada dos años.

LISTADO DE PIEZAS

PIEZA	DESCRIPCIÓN	UNI.
1	Soporte de montaje	1
2	Tornillos Soporte	4
3	Motor	1
4	Aspa	3
5	Golilla	6
6	Tornillos	6
7	Control Remoto	1
8	Receptor	1

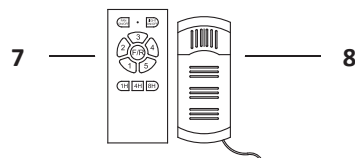
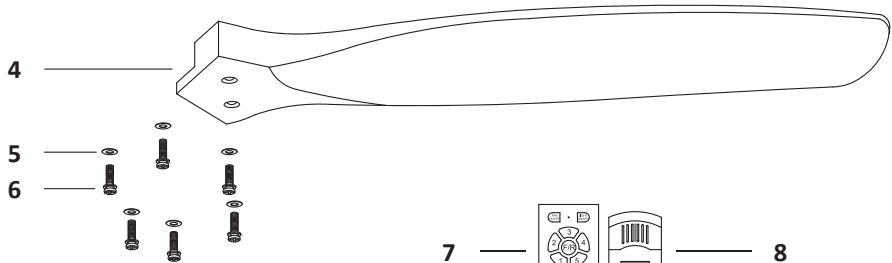
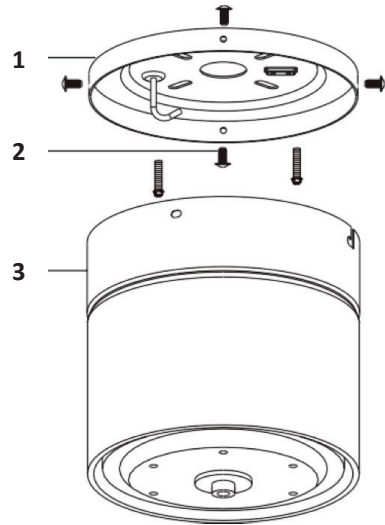

MONTAJE – GRÁFICOS

1. Instale de forma segura el soporte de montaje en la viga usando los tornillos, golillas planas y de presión provistas en embalaje. **Gráfico 1**
2. Conecte el cable de conexión al puerto del cable de conexión del receptor. **Gráfico 2**
3. Instale las aspas alineando los orificios de las aspas con los orificios del motor. Utilice los tornillos de fijación provisto en embalaje. Asegúrese que los tornillos de fijación que sujetan las aspas estén apretados y que las aspas estén correctamente instaladas. **Gráfico 3**
4. Instale el conjunto del motor en los dos tornillos del soporte de montaje preinstalados, luego instale los otros dos tornillos en el soporte de montaje. **Gráfico 4**



GRÁFICO 1

Pernos / Golillas planas y de presión

⚠ ADVERTENCIA

Es fundamental que esté correctamente instalado y los tornillos bien ajustados.

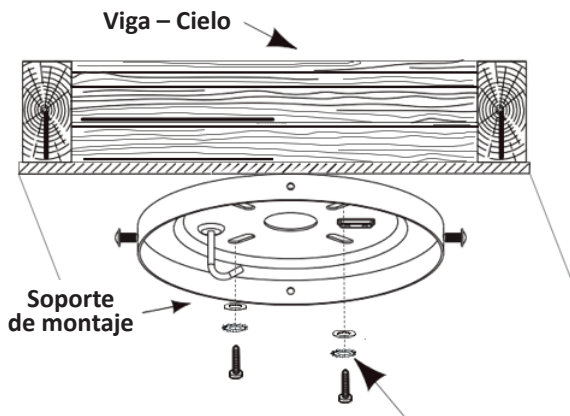
⚠ ADVERTENCIA

El ventilador debe estar instalado manteniendo una altura mínima de 2,30 mts. desde la parte inferior de las aspas al suelo.



GRÁFICO 2



GRÁFICO 3

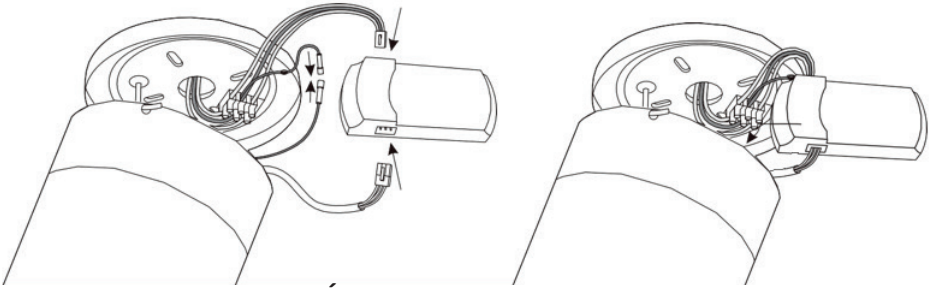

GRÁFICO 4

CONEXIÓN

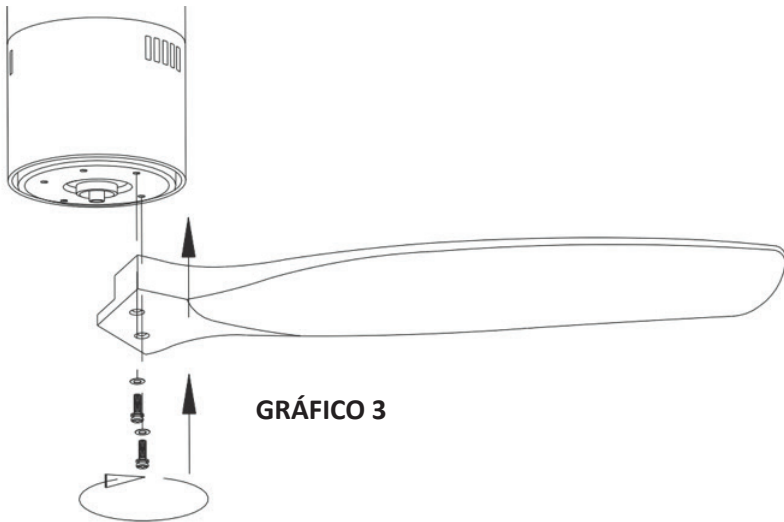
Conecte la alimentación principal al bloque de terminales ubicado en el soporte de suspensión. Enchufe el receptor en el soporte de suspensión con el lado fijo hacia arriba.

- Insertar el conector 3 Polos del soporte de suspensión en la entrada de alimentación de corriente alterna al soporte de recepción.
- Inserte el conector 3 polos del conjunto del motor del ventilador en el enchufe del motor 3 polos del receptor.
- Conecte 1 polo amarillo/verde del conjunto del motor del ventilador y el soporte de suspensión.

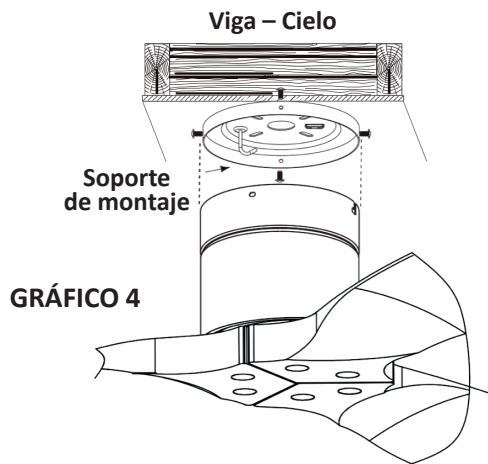
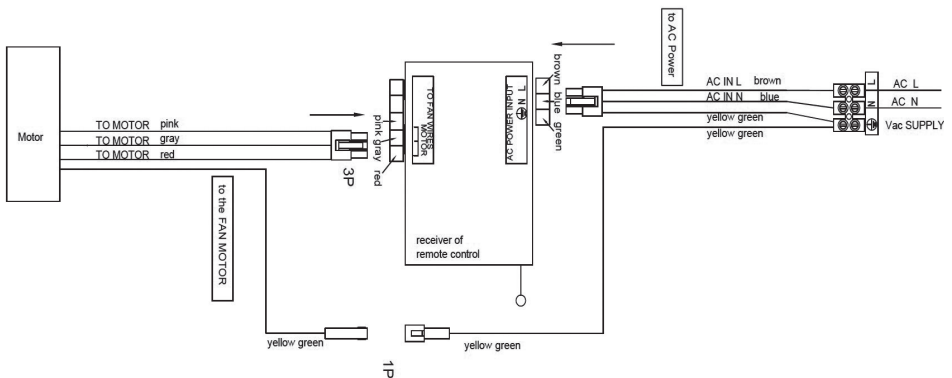

⚠ ADVERTENCIA

Para evitar la posibilidad de descarga eléctrica, asegure de cortar el suministro eléctrico desde el tablero alimentador antes de realizar el cableado.

CONTROL REMOTO

1. Reestablezca el suministro eléctrico desde el tablero alimentador.
2. Instale la pila en el control remoto.
 - Utiliza 1 pila de 12V.
 - Si no utiliza el equipo por períodos prologados, retire la pila para prevenir daños en el control remoto y guárdelo en un lugar alejado del exceso de calor y/o humedad.

Funciones control remoto:

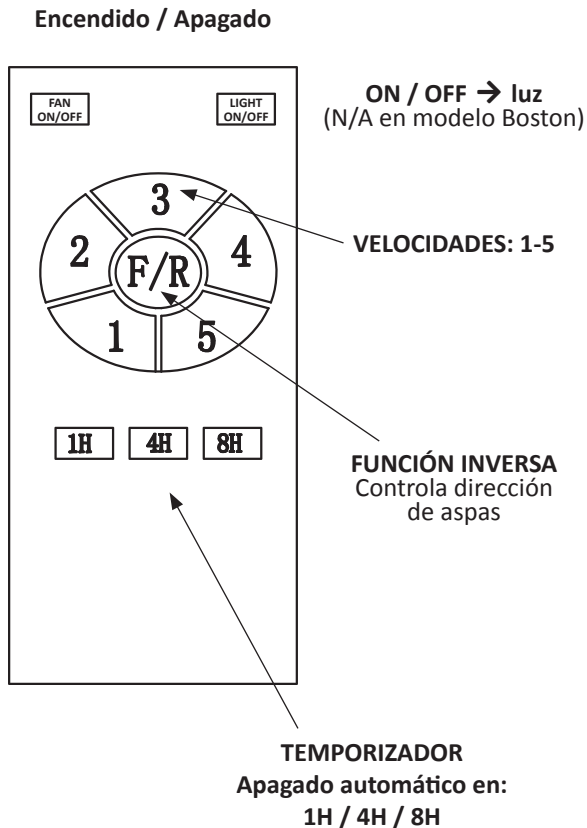

CALIBRACIÓN CONTROL REMOTO - RECEPTOR

Desconecte y vuelva a conectar la fuente de alimentación del ventilador, inmediatamente después mantenga apretado el botón ON / OFF por 5 segundos hasta escuchar un “BEEP”, que indica que se han calibrado las unidades y que todas las funciones funcionarán con normalidad.

IMPORTANTE

El calibrado inicial debe realizarse antes de 30 segundos de haber conectado el suministro eléctrico del ventilador.

1. (a) Al calibrar varios ventiladores por favor asegúrese que el primer ventilador calibrado tenga su interruptor o fuente de alimentación apagada antes de calibrar el siguiente ventilador. Calibre un ventilador por vez.
- 1 (b) Por favor asegúrese que el interruptor se mantenga en posición ON, el interruptor no se debe usar como un interruptor de luz ya que dañaría y podría dejar inoperable el receptor.
2. Si las funciones del control remoto no están funcionando, por favor revise si la pila está correctamente instalada y/o si tiene suficiente carga. Baja carga en la pila podría afectar las funciones del control remoto y funcionamiento del ventilador. El uso cercano de otros controles remotos que utilicen la misma frecuencia podría causar interferencia con el receptor.
3. Si no utiliza el equipo por períodos prologados, retire la pila del control remoto.

RECUERDE:

1. Tenga en cuenta: el receptor debe estar correctamente instalado en el soporte de montaje del ventilador.
2. Si el control remoto no controla al receptor, revise si la pila del control remoto tiene suficiente carga.
3. Si el control remoto no controla al receptor, revise la existencia cercana de otro/s control/es remoto/s que pudieran estar causando interferencia.
4. Si la pila tiene baja carga, se deberá reemplazar, ya que esto puede afectar el correcto funcionamiento entre el control remoto - receptor.
5. Si no utiliza el equipo por períodos prologados, retire la pila del control remoto.

ADVERTENCIA

Antes de realizar cualquier trabajo de limpieza o mantenimiento, asegúrese que el equipo esté desconectado.

RECEPTOR

Protección – Bloqueo: El motor dispone de una función de seguridad incorporada contra la obstrucción de aspas o del motor mientras se encuentra en funcionamiento. Si algo obstruye las aspas o el motor, el ventilador seguirá intentando funcionar durante 30 segundos. Si transcurrido este tiempo continúa obstruido, el ventilador dejará de funcionar. Retire el obstáculo y reinicie.

Para reiniciar: apague el ventilador desde el control remoto y luego vuelvo prenderlo.

Protección – Sobrecarga: el dispositivo limitará la salida de corriente máxima si la carga del ventilador ha aumentado de forma anormal.

CONSEJOS:

1. Si su ventilador comienza a funcionar de forma automática luego de encenderlo, se debe a que ha memorizado la configuración previa de fábrica.
2. Si el ventilador no está funcionando, apague el equipo por los menos 5 segundos, vuelva a prenderlo y utilice nuevamente la función aprendizaje.
3. No es posible controlar de forma remota más de un ventilador en un mismo ambiente (dentro del área donde la señal tenga alcance) si comparten la misma fuente de alimentación. De querer manejar de forma independiente más de un ventilador, se necesitarán fuente de alimentación separadas (como utilizar interruptores de muro individuales para cada ventilador).
4. Cuando el ventilador está encendido y se activa la función inversa, este se detendrá lentamente, hará movimientos hacia adelante / atrás hasta que invierta su giro. Esto es normal y tomará unos segundos en ejecutar esta función.

MANTENIMIENTO

1. La única mantención que necesita su ventilador es una limpieza periódica.
2. Utilice una cepillo suave o paño libre de polvo para evitar rayar su superficie.
3. Se debe evitar el uso de productos abrasivos o agua.

RECOMENDACIÓN

Debido al movimiento mecánico del ventilador, algunas conexiones podrían aflojarse con el tiempo. Compruebe las conexiones y que las fijaciones estén fijadas con firmeza y los tornillos de las aspas estén correctamente ajustados. (No es necesario retirar el ventilador del cielo).

ADVERTENCIA

No utilice solventes para limpiar su ventilador. Podría dañar el motor y/o causar descarga eléctrica.

BALANCE

Tener en cuenta que los ventiladores no son todos exactamente iguales, inclusive los del mismo modelo. Algunos podrían moverse más o menos que otros. El movimiento de un par de centímetros es aceptable y no es sugerencia que podría caerse.

Si bien las aspas son pesadas y agrupadas por peso, es imposible eliminar el tambaleo por completo. Esto no debe ser considerado como falla. Los ventiladores de techo tienden a moverse durante su funcionamiento debido al hecho que generalmente no están instalados de forma rígida.

PRUEBE LO SIGUIENTE PARA REDUCIR BALANCEO:

1. Revise que todas las fijaciones de las aspas estén correctamente instaladas y ajustadas.
2. Problemas de tambaleo pueden causarse por no encontrarse las aspas al mismo nivel. Para revisar la altura de éstas, mida desde la punta del aspa hasta el cielo. Si las medidas son diferentes:
 - Asegúrese que las fijaciones de las aspas no estén muy ni poco ajustadas.
 - Asegúrese que las aspas no estén deformadas retirando el aspa de la estructura del ventilador y revisando en una superficie plana.
3. Para chequear si las aspas presentan diferentes niveles, utilice una cinta métrica o regla. Ubique la cinta métrica o regla de forma vertical hacia el cielo y tome la medida. Repita con las demás aspas girando lentamente con la mano la nueva aspa a medir a la posición de la anterior. Si un aspa presenta diferente medida, puede ser que las fijaciones no estén correctamente ajustadas o demasiado ajustadas, o que el aspa presente alguna deformidad.

KIT BALANCEO:

Un kit de balanceo es provisto en el embalaje para reducir los tambaleos. Conserve el kit ya que podría ser de utilidad si en un futuro el ventilador empieza a tambalearse. Instrucciones de cómo utilizarlo podrá encontrarlas dentro del mismo kit.

Garantía

El Período de Garantía es de dos años y comienza el día correspondiente a la fecha de compra. Es fundamental entonces conservar el comprobante de pago como garantía.

Durante el período de garantía es posible enviar, sin costo alguno, el equipo a nuestro servicio técnico. Una vez transcurrido el período de garantía, todas las reparaciones se encuentran sujetas a costo.

Si al momento de abrir el producto, éste presenta algún daño, tipo trizadura o golpe, se debe reportar de inmediato en un plazo no mayor a 24 hs. a nuestra Mesa Central +562 2951 5600 o por email a contacto@primaterm.cl con copia de la boleta / factura de compra y una imagen que detalle el daño presentado. Si excede este plazo no se hará efectivo el cambio de producto, ya que se asume que el producto se dañó por mal uso.

La garantía cubre fallas de fabricación, pero no cubre uso inadecuado o molestias de uso. Se excluye, por tanto, fallas ocasionadas por mal uso de los consumidores.

SERVICIO TÉCNICO PRIMATERM SPA
+562 2951 5600 / contacto@primaterm.cl

 PRIMATERM
www.primaterm.cl

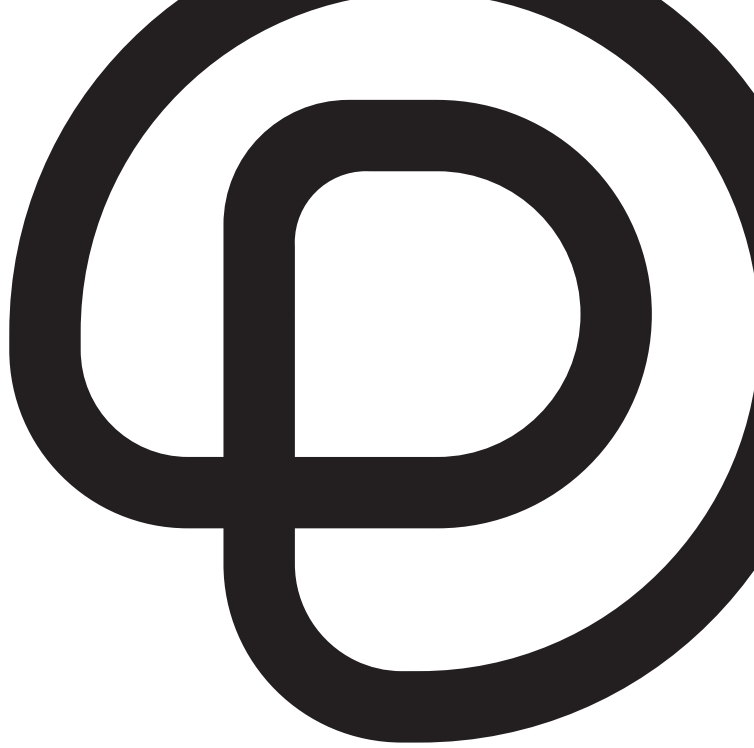

Primaterm SpA

Av. Kennedy 5770 Of 802 Vitacura, Santiago - Chile

+562 2951 5600

contacto@primaterm.cl

www.primaterm.cl