

Eleglide

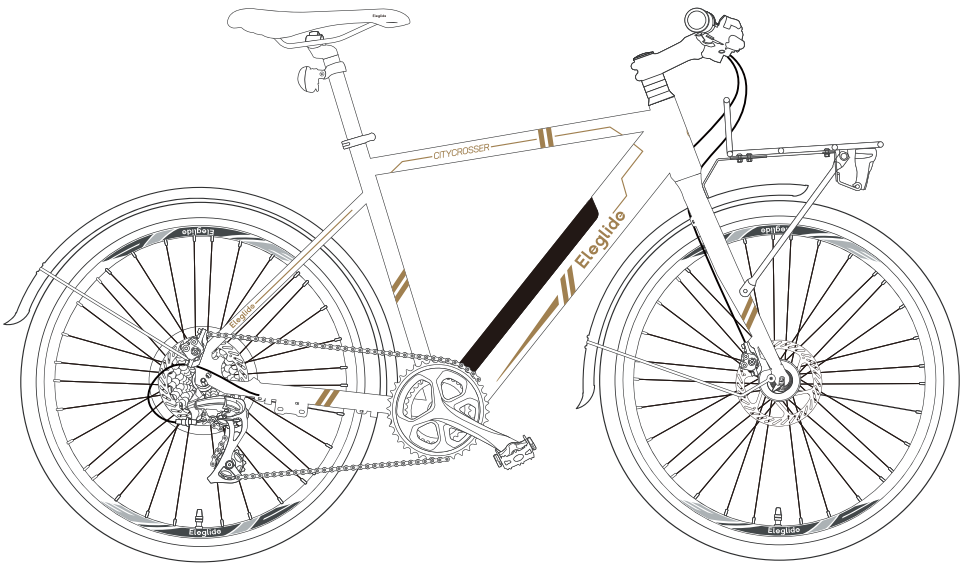

User Manual

Pedelec and Pedal Assist

A pedelec (from pedal electric cycle) or EPAC (Electronically Power Assisted Cycles), is a type of electric bicycle where the rider's pedalling is assisted by an electric motor.

Pedal assist is a mode on your moped bike that provides power from the motor to help you pedal more easily and move faster. When you turn on pedal assist and choose your level of assist, the motor will provide a certain level of power output as you pedal. This may feel like a slight push as you ride.



CATALOGUE

ENGLISH	1~16
FRANÇAIS	17~32
DEUTSCHE	33~48
ESPAÑOL	49~64
ITALIANO	65~80
POLSKI	81~96

*Before your first operation, please read the user manual carefully!

Contents

- 1.Note
- 2.Warning
- 3.Diagram
- 4.Specification
- 5.Package List
- 6.Assembly Guide
- 7.Display Guide
- 8.Maintenance
- 9.Troubleshooting
- 10.Warranty
11. Compliance Statements

1. Note

Before your first ride, it is important for you to know your new pedelec well, so that you can get the best performance, comfort, enjoyment and safety from it during your ride. To understand the new bicycle and the correct operation, you should first read the manual carefully.

Second, it is significant to take your first ride under a safe and controlled circumstance, like staying away from cars, obstacles and other cyclists.

Third, bicycles are vehicles with certain risks. Please follow the traffic rules during cycling. It's better to learn the local traffic rules about riding an pedelec on public roads before your first ride in case you violate the regulations. For your own safety, never forget to put on a qualified helmet before you get on the pedelec.

Fourth, the electric moped bike is supplied without basic mandatory equipment, which may vary from place to place. Therefore, if you intend to use the pedelec on public roads, it's necessary to equip the bike with the basic mandatory equipment, in accordance with the relevant laws and regulations.

In addition, this product is designed for your personal use. Do not use it for commercial or other purposes.

Last, keep this manual safe for reference.

2. ⚠ Warning

Before each charge, check the charger, cable and plug. If there is any damage, do not use the charger.

Before riding, check the tire pressure and check whether the wheels and handlebar are installed correctly and tightly.

Before riding, check whether the headlights are securely fastened in the correct position, clean and not covered by anything. Damaged reflectors must be replaced.

Besides, if the seat post in the seat tube is not inserted deep enough to reach the minimum insertion mark, the seat post may break. Check whether it is inserted deeper than the minimum insertion depth.

When braking on a wet road, the braking distance is usually longer than on a dry road. Therefore, brake earlier for a safer stop.

When you have to brake urgently, please hit the right hand brake first to stop the rear wheel, and then hit the left hand brake, especially when you brake at a high speed. If the front wheel stops suddenly while the rear wheel is still cycling at a high speed, you may fall over and get hurt. So please ride it carefully. The handlebar may be affected as you steer or brake the bike.

Furthermore, avoid puddles, wet mud, swamps, water, snow or ice. Try not to use the pedelec on a rainy, stormy or snowy day. If the bicycle's electric parts (control unit, engine and battery) get damp, wet or soaked, it will cause irreversible damage, or even a battery explosion.

This product can only be used by one adult at a time. Do not carry any extra passengers.

This vehicle is not a toy. Same as other vehicles, it is possible to fall, crash or encounter other dangerous situations. Please don't offer your pedelec to anyone that doesn't know how to use it correctly. If you let anyone else ride your bike, it will be your responsibility to ensure that all riders understand all warnings, cautions, instructions and safety precautions, and to ensure that they are able to use this product safely and responsibly and protect themselves and others from injury.

Do not modify your bike. You'll be responsible for any issues caused by your personal modification.

3. Diagram

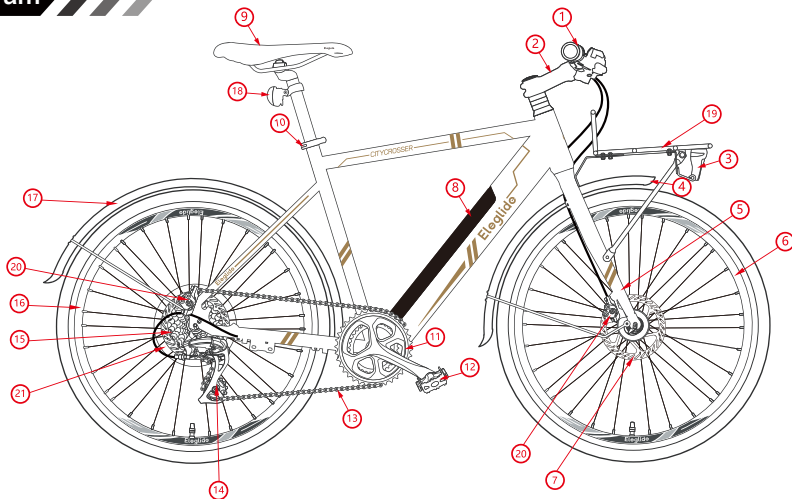

1. Handlebar with Display	2. Stem	3. Front Light
4. Front Mudguard	5. Front Fork	6. Front Wheel
7. Brake Disc	8. Battery	9. Saddle
10. Quick Release	11. Chainwheel	12. Pedals
13. Chain	14. Rear Derailleur	15. Flywheel
16. Rear Wheel	17. Rear Mudguard	18. Rear Reflector
19. Front Rack	20. Brake Caliper	21. Motor

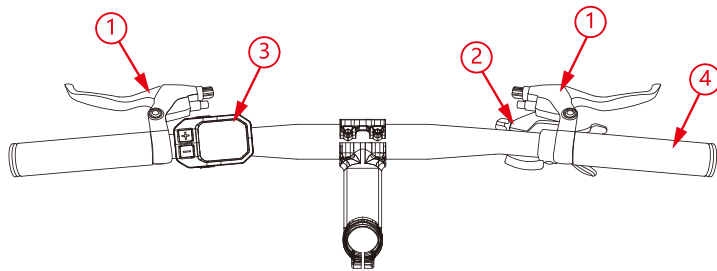

1. Brake Lever	2. Gear Shifter	3. Display	4. Handle
----------------	-----------------	------------	-----------

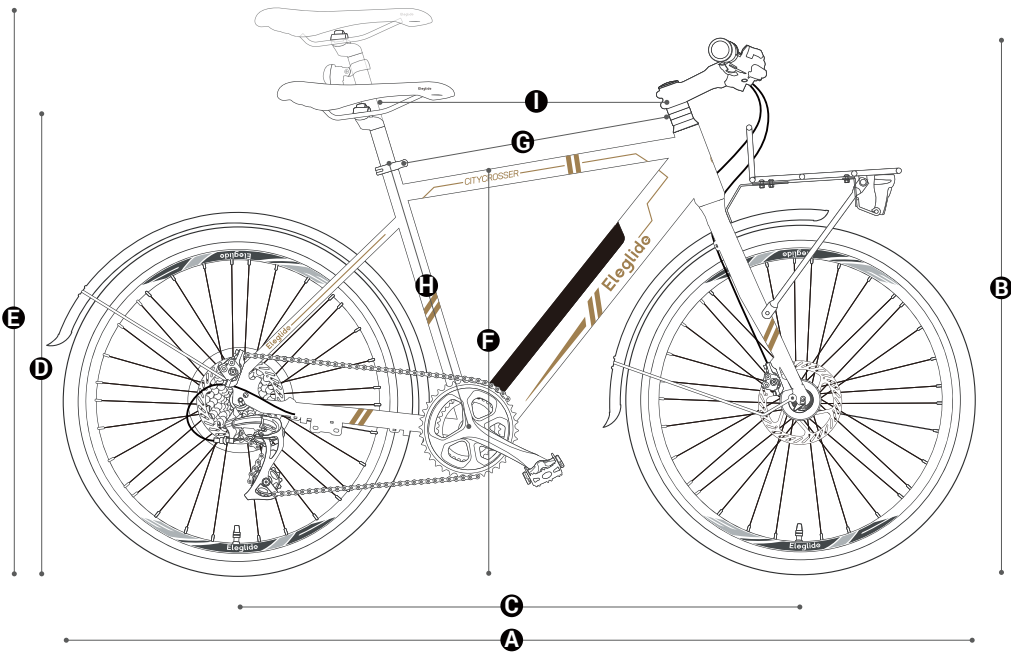
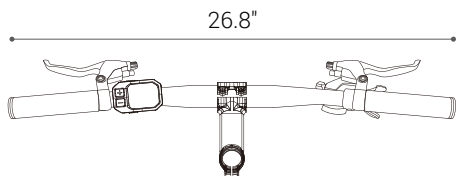

A. 70.5"	C. 42.5"	E. 43"	G. 22.5"	I. 22.4"
B. 42"	D. 35"	F. 32"	H. 20.5"	

4. Specification



Model	Citycrosser		
Basic Spec.	Unfolded Size	1790x680x1070mm	
	Recommended Rider Heights	165-200cm	
	Length of Handlebar	680mm	
	Waterproof Level	IPX4	
	Material of Frame	Aluminium Alloy (AL6061)	
	Max Load	120kg	
	Max. Range	Assist Mode	75km
		Manual Mode	No Limit
	Cut-off Speed	25km/h	
	Push Mode	6km/h	
Pedal Assist Ratio	Level 1	1:0.2	
	Level 2	1:0.5	
	Level 3	1:1	
	Level 4	1:1.5	
	Level 5	1:2	
Derailleur	Number of Gears, Brand	7 (Rear), Shimano	
	Control	Shift Gears by Pushing the Thumb Shifter	
Motor	Rated Power, Voltage	250W, 36V	
	Max. Inst. Power	400W	
	Max. RPM	290	
	Max. Output Torque	45Nm	
Battery	Voltage	36V	
	Capacity	10Ah / 360Wh	
	Charging Time	6.5h	
	Protection System	Yes	
Brake	Type	Disc Brake & Auto Power-off Design	
Brake Disc	Outside Diameter	160mm	
	Thickness	1.9mm	
	Control	Brake front wheel by the left hand and rear wheel by the right hand in the EU; Brake front wheel by the right hand and rear wheel by the left hand in the UK;	
Tire	Size	700C x 38C	
	Type	CST Pneumatic Rubber Tires with Steel Wires, Reflective Lines and AL Puncture-Proof Design	
	Tire Pressure	50-75PSI	
	Best Tire Pressure	60PSI (Front), 65PSI (Rear)	
Display	Size, Type	1.75" LCD	

Note: the max speed and range data are provided by the Eleglide lab. The max range is achieved under the following conditions: a full charge, a 75kg load, 26°C temperature, 15km/h constant speed, on flat roads with no strong wind.

The actual data may vary based on different road conditions, temperature, humidity, wind speed, and the rider's habits (the frequency of braking, speed shifting, etc.) and rider's weight.

5. Package List

Eleglide Pedelec x 1	User Manual x 1	Pedal x 2
Charger x 1	Power Cord x 1	Front Light x 1
Spoke Reflector x 2	Rear Reflector x 1	Display x 1
Front Mudguard x 1	Rear Mudguard x 1	Front Rack x 1
Key x 2	Saddle x 1	Tool Kit x 1

6. Assembly Guide

Step 1 Install The Handlebar

- Take out the bike and make it stand up.
- Open the stem clamp by loosening the screws on it.
- Place the handlebar in the right position and make sure the clamp is in the middle of the bar.
- Close the clamp and secure the handlebar by tightening the screws.

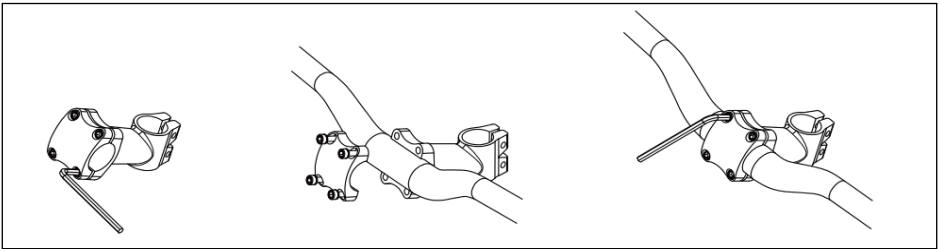

Step 2 Install The Front Wheel

- Put the bike upside down.
- Remove the temporary protected bar by loosening the nuts on it.
- Loosen the nuts on the front wheel and insert the front wheel between the fork blades so that the axle can seat firmly at the fork dropouts (the slots at the tip of the fork blades).
- Tighten the nuts to secure the front wheel.

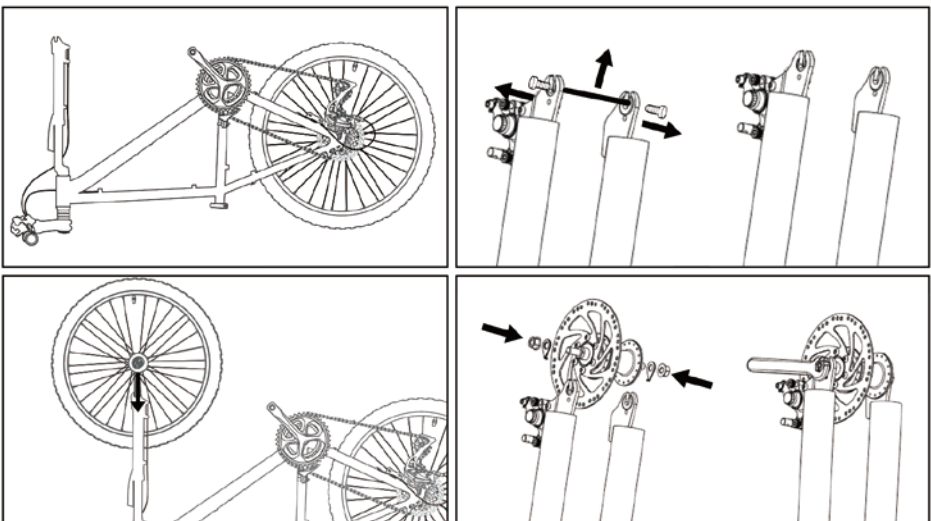

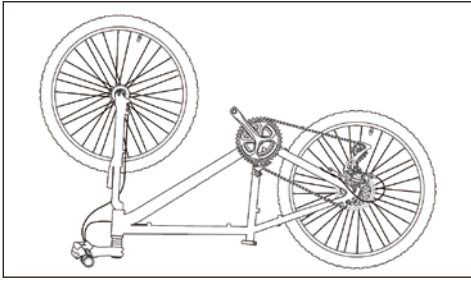

Step 3 Install The Front Brake Caliper

- A) Loosen the two screws on the caliper.
- B) Insert the caliper into the front brake disc.
- C) Slide the two screws through the front fork and caliper, and then tighten the screws.

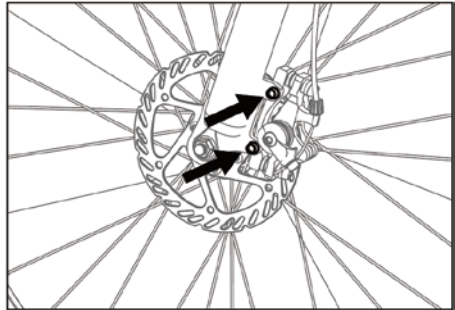
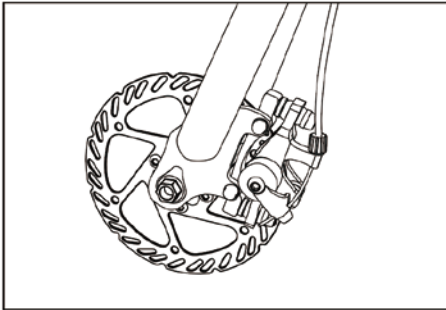
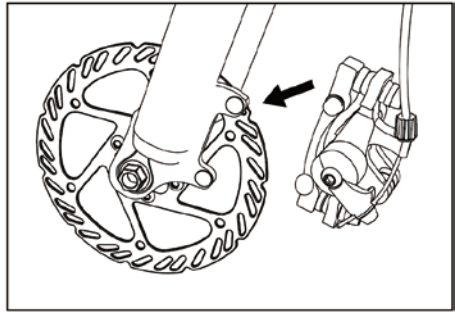
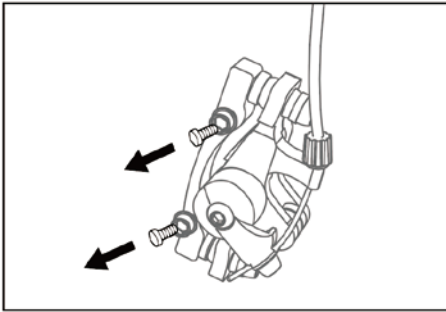

Step 4 Install The Front Rack and Front Mudguard

- A) Loosen the screws on the fork crown and take them out.
- B) Place the front rack and the front mudguard in the right position.
- C) Slide the screws through the front rack, front mudguard and front fork, and then tighten them.
- D) Secure the front rack and mudguard. (There are 2 screws on the fork blades for securing the front rack and 2 screws on the dropouts for securing the mudguard.)

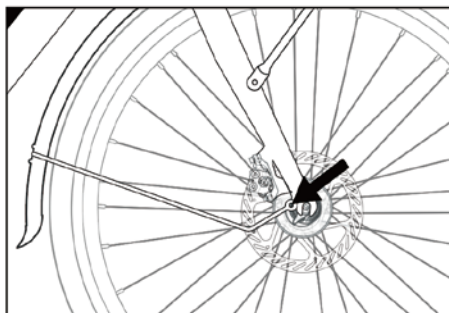
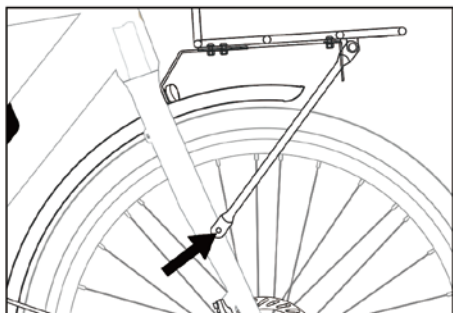
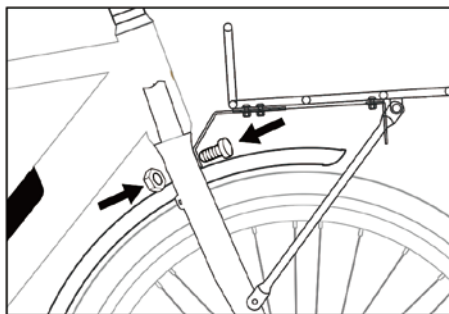
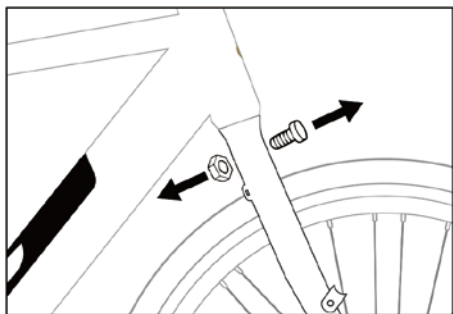

Step 5 Install The Front light

- Place the front light in the right position as the picture shows.
- Slide the screw through the front light and front rack.
- Secure the light by tightening the screw.
- Connect the light cable with the bike cable.

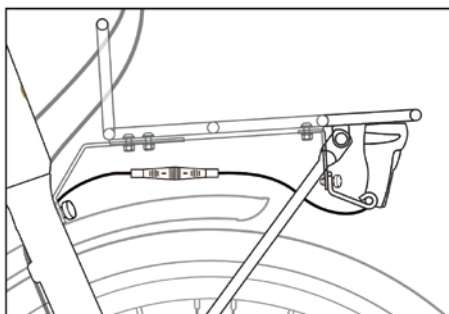
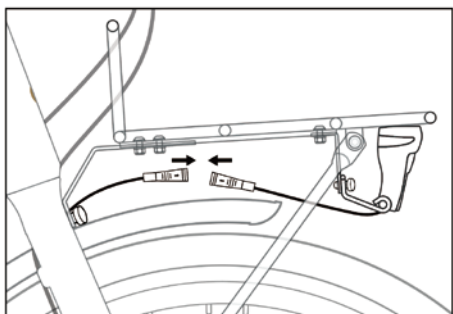
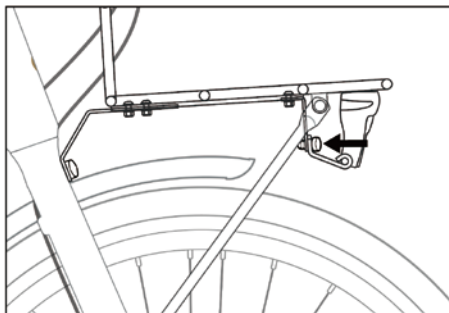
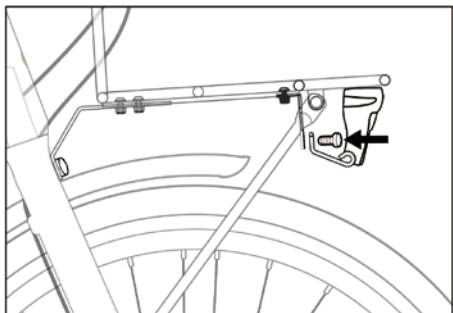

Step 6 Install The Reflectors

A) Install the rear reflector.

B) Install the spoke reflectors.

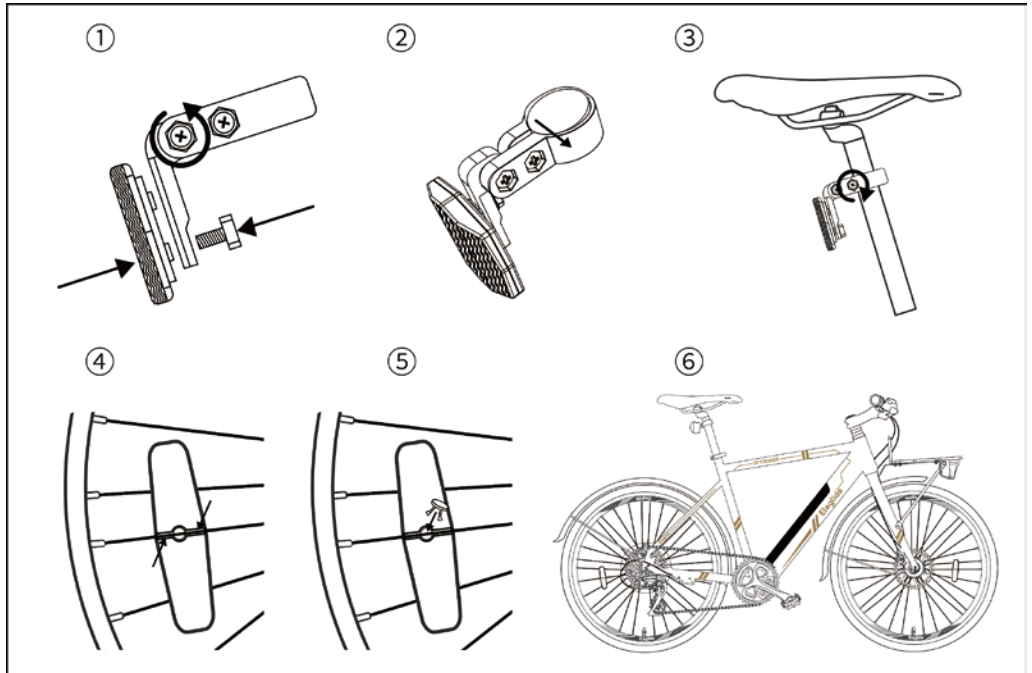

Step 7 Install The Pedals

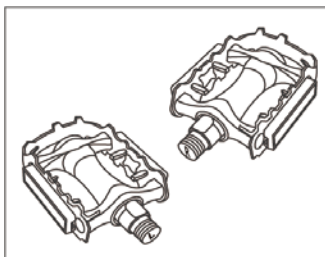

Pedal

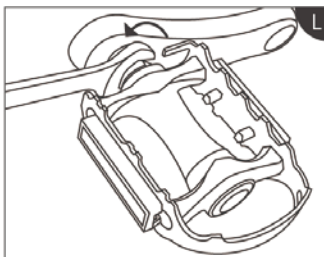

Left

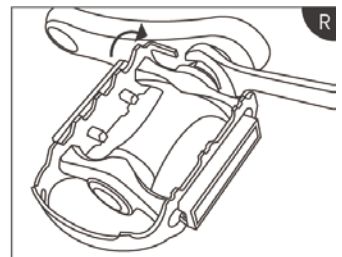

Right

Step 8 Install The Seat

A) Slide the seat post into the support frame.

B) Adjust the seat to a suitable height and fix it by tightening and locking the quick-release clip.

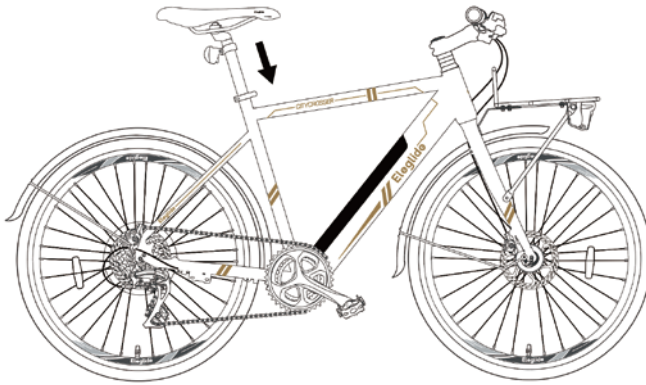

7. Display Guide

Contents on The Display

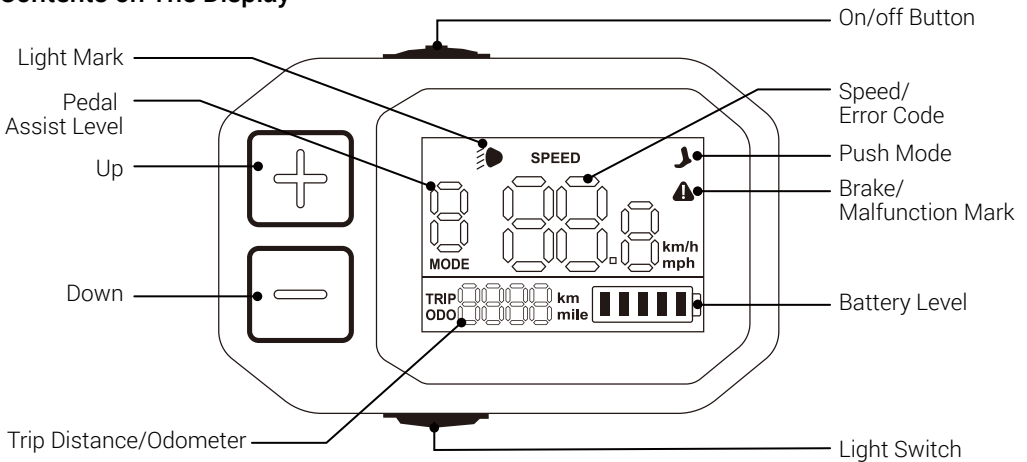

Battery Level Indicator



Functions



Power on/off

Long press the on/off button for 3 seconds to turn the display on/off.

Light on/off

Short press the light switch to turn the light on/off.

Shifting Pedal Assist Level

Short press  or  to shift among 5 assist levels.

6km/h Push Mode

When the bike is at zero speed, long press the light switch to activate the push mode.

Switching Trip Distance/Odometer

Short press the light switch twice to switch trip distance with odometer.







Changing Speed Unit

Short press the light switch 3 times to switch between "km" and "mile".

Removing ODO Data

When the display is on, long press the on/off button for 8 seconds till the display flashes. The ODO data will be removed when the display reboots.

Hidden Menu

First, long press both  and  to enter the hidden menu. Second, short press  or  to shift among different menu pages. Different pages are for setting different functions. Third, after selecting the page you want, short press the light switch to stay on this page and short press  or  to set the item on the page. Fourth, short press the light switch again to remain your setting. Last, short press the on/off button to exit the hidden menu.

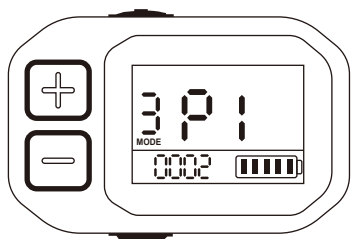

P1: adjusting the brightness of the display backlight from level 1 to 3;

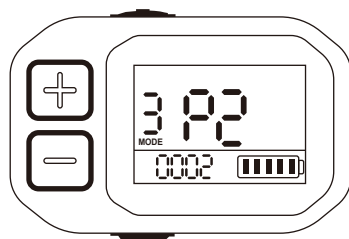

P2: setting the screen timeout within 0-30 minutes; 0 means it never sleeps.

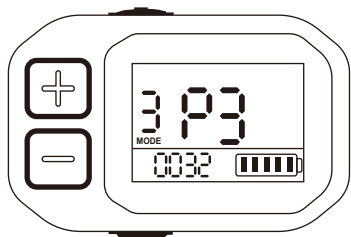

P3: setting the speed limit;

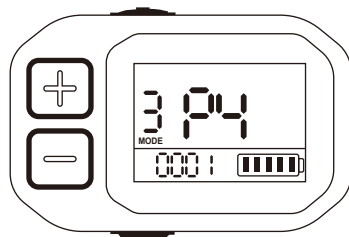

P4: setting the default speed level; 0 means starting at speed level 0, and 1 means starting at speed level 1.

Error Tracking

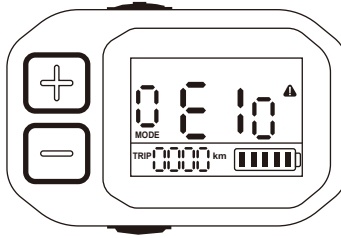

Error Codes	Causes	Solutions
E01	The motor is out of phase.	a. Replace the motor; b. Replace the motor adapter cable; c. Replace the controller;
E04	Communication error;	a. Re-connect the display and controller; b. Replace the display; c. Replace the controller;
E05	Both E01 and E04 are occurring.	Check the above solutions of E01 and E04.
E08	Under-voltage fault;	a. Charge the battery; b. Re-connect the battery and the controller; c. Replace the controller; d. Replace the display;
E10	Controller fault;	a. Re-connect the controller; b. Replace the controller;
E11	Both E01 and E10 are occurring.	Check the above solutions of E01 and E10.
E40	Motor hall signal abnormality;	a. Replace the motor; b. Replace the motor adapter cable; c. Replace the controller;

Cleaning

Use a soft and wet cloth to wipe the mainframe clean. Dirt that is hard to remove can be scrubbed with a toothbrush and toothpaste, then cleaned with a soft and damp cloth. Do not wash your pedelec with alcohol, gasoline, acetone, or other corrosive/volatile solvents. These substances may damage the appearance and internal structure of the pedelec. Do not soak the bike or wash it with a pressure washer or hose.

Storage

A)Bicycle

1. Do not expose the pedelec to direct sunlight or rain for an extended period of time, and avoid storing it at a high temperature. It's better to store the bike in a dry and safe place at a temperature of 0°C-25°C.
2. Avoid corrosive gas, so as to avoid chemical corrosion and damage to the electrical parts and painted surfaces, which may lead to operational failure and accident.
3. Don't store it in an explosive or flammable environment or near flammable liquids.

B)Lithium-ion Battery

1. Charge the battery after each ride and avoid draining the battery completely. Because completely draining the battery may cause permanent damage to it. Never keep the lithium-ion battery discharged for a long time. If the voltage of the cell drops under allowed limit due to self-discharge, it will cause damage. For maximum durability, store the battery charged up to 50% of the maximum capacity.
2. Never charge the battery in an explosive or flammable environment or near flammable liquids. Do not charge the battery on a flammable substrate, such as paper, textiles, etc., when the battery is detached from the vehicle. Charge it at a safe place away from flammable items.
3. Never charge a battery which is already damaged or is leaking.
4. Don't charge the battery too long. Stop charging when it gets full.
5. Charge or discharge the battery at a temperature within 0~45°C.
6. It is better to store the battery indoors within 20°C~25°C temperature while it is not being used for a long time. (When used at 25°C, the battery range and performance is at its best. But using it at a temperature below 0°C can decrease its mileage and performance.)
7. Do not store the battery at a too high or too low temperature.
8. The humidity of the storage place should be 60±25%RH. As for the working place, the humidity should be 5~85%RH.
9. Do not puncture, hit or crash the battery.
10. Don't try to disassemble the old or damaged battery or throw it away. Please take it to the local professional battery recycling facility.

C) Other Parts

Head Sets	Remove, clean and lubricate the rims annually. Replace them if necessary.
Joints	Continuously check all nuts, bolts and quick-release devices for tightness.
Brakes	Lubricate the brake cables slightly with oil monthly. Check the adjustment and replace the brake parts (blocks, shoes, pads) in time if they are worn. The cables must be replaced if they are damaged/down.
Front Suspension Fork	Entrust it to experts.
Tires	Regularly check for damage, wear, cut and air leakage.
Wheel Hubs	Lubricate the hub bearings monthly. Check and adjust the cones, if necessary, to prevent the hubs from rubbing against the forks.
Pedals	Lubricate the bearings and check for tightness.
Cranks	Lubricate the bearings monthly (unless a maintenance-free center bracket is installed on the bike). Check whether all center bracket parts are correctly tightened.
Chain	Take it off and clean it every 6 months. The chain must be clean but not dry.
Rims	Frequently check whether the wheels are tight and secure. The rims should be protected from oil, wax, grease, adhesive, etc. Check whether the spokes are loosening or missing.
Sprockets	Clean regularly as necessary and grease lightly. Keep the front and rear derailleur running smoothly by adjusting.
Saddle and Seat Post	Check whether the screws, nuts and quick-release devices are tight.
Kickstand	Clean and lightly grease it annually.

⚠ Attention: when lubricating, make sure the lubricant doesn't get on the brake discs and pads. Otherwise, the brake system may fail to function. Driving with a bad wheel bearing can cause the axle/hub/spindle to weld itself from friction and heat, causing the wheel to lock up and spin you out. More likely, the metal will wear away from the friction and the wheel/hub will become loose. Replace worn/damaged parts in time, such as inner and outer tires, brake kits, etc.

9. Troubleshooting



Please check the following issues and solutions before sending the product to designated repair offices.

Problem	Possible Causes	Solutions
The display fails to work or the vehicle can't be turned on.	<ul style="list-style-type: none"> a. No power supply; b. The electric wire is not plugged in properly or tightly; c. The display is damaged; d. Controller burnout or water damage; 	<ul style="list-style-type: none"> a. Charge the battery; b. Reconnect the electric wire properly and tightly; c.& d. Contact the re-seller for help;
The front light fails to work.	<ul style="list-style-type: none"> a. The wire isn't plugged in properly; b. It is damaged; 	<ul style="list-style-type: none"> a. Plug the wire in properly; b. Contact the re-seller;
The battery fails to charge.	<ul style="list-style-type: none"> a. The charger isn't plugged in properly; b. It is out of the recommended temperature range; c. The battery is charged below rated voltage; d. It is damaged; 	<ul style="list-style-type: none"> a. Plug it in properly and charge it again; b. Charge it at a proper temperature; c. Charge it under rated voltage; d. Contact the re-seller;
Insufficient Riding Distance	<ul style="list-style-type: none"> a. Battery isn't fully charged; b. Low tire pressure; c. Frequent braking; d. Battery aging or battery capacity attenuation; e. Low ambient temperature; 	<ul style="list-style-type: none"> a. Fully charge the battery; b. Check the tire pressure before each use; c. Develop good riding habits; d.& e. It's normal;

⚠ Attention: if any other failures occur and you can not find any solution from the chart above, please contact the re-seller to solve it. Any other maintenance and repair that need to be done by using professional tools and techniques, should be performed by a qualified bicycle mechanic designated by manufacturer or the maintenance center.

10. Warranty

Eleglide provides an easy, reliable and efficient service for all products under our warranty. Please refer to the chart below for the warranty periods of various products and accessories starting from the date of purchase.

Our distributors, partners, sellers and re-sellers should provide after-sale services directly to their customers. If your Eleglide product has a warranty-related issue, please contact the seller from whom you purchased the product. You should provide all relevant order information, such as order numbers, invoices, receipts, etc.

Model	Components	Warranty
Citycrosser	Frame	3 years
	Front Fork	1 year
	Controller	1 year
	Motor	1 year
	Charger	1 year
	Battery	6 months
	Display	6 months
	Chainwheel	6 months
	Freewheel	6 months
	Brake Assembly	6 months
	Thumb Shifter	6 months
	Rear Derailleur	6 months
	Kickstand	3 months
	Front Light	6 months
	Pedal	3 months
Others	14 days	

Warranty Process

- ❖ Buyers have to provide sufficient proof of purchase.
- ❖ A description of the defect needs to be provided in order to issue a warranty claim.
- ❖ Visible proof of defect must be provided along with the item's serial number (if any).
- ❖ Eleglide must document what happens when buyers troubleshoot the products.
- ❖ You may need to return an item for quality inspection.
- ❖ When you return the defective product, you should put it in the original packaging or the packaging approved by the dealer.

Valid Proof of Purchase









- ❖ The order number of your online purchase from the Eleglide's authorized reseller;
- ❖ Sales invoice;
- ❖ Dated sales receipt from the authorized Eleglide's reseller;

Note: more than one type of proof of purchase may be required to process a warranty claim (such as receipt of money transfer and confirmation of address that the item was originally shipped to).

Warranty will be void in the following situations:

- ❖ The product is out of the warranty period.
- ❖ The product is lost or stolen.
- ❖ The product is free or complimentary.
- ❖ The product is used in inappropriate ways or conditions, including but not limited to: falls, extreme temperatures, water, improper operations.
- ❖ The product is not in its original state, such as modifications.
- ❖ The product has been used in combinations with accessories that is not compatible with the product.
- ❖ Buyers have no sufficient proof of purchase of products.
- ❖ Unsupported software or firmware has been installed to the product.
- ❖ When damage is caused by the customer, the customer is responsible for the costs for the repairs and shipment.
- ❖ Customers' personal items are sent to Eleglide, instead of the Eleglide products.

11. Compliance Statements

	This product complies with the EN15194 standards of the European Community.
	This product complies with the Restriction of Hazardous Substances in Electrical and Electronic Equipment (RoHS) EU rules restricting the use of hazardous substances in electrical and electronic equipment to protect the environment and public health.
	This product is in compliance with the applicable requirements for products sold within Great Britain.
	This symbol indicates that the product is capable of being recycled.
	This symbol indicates that the product should not be disposed of as household waste. The product must be sent to separate collection facilities for recovery and recycling of electrical and electronic equipment.
	This symbol indicates that the product inside the packaging could be easily damaged if dropped or handled without care and attention. The contents are fragile !
	This symbol indicates that the product should be kept away from rain and in dry conditions.
	The warning sign indicates a potential hazard, danger, obstacle, or condition requiring special attention.

*Avant votre première utilisation, veuillez lire attentivement le manuel utilisateur !

Contenu

1. Note
2. Avertissement
3. Schéma
4. Spécification
5. Liste des éléments fournis
6. Guide de montage
7. Guide de l'écran
8. Entretien
9. Dépannage
10. Garantie
11. Déclarations de conformité

1. Note

Avant votre première sortie, il est important que vous connaissiez bien votre nouveau pedelec, afin d'en tirer les meilleures performances, le meilleur confort, le plus grand plaisir et la plus grande sécurité lors de vos sorties. Pour comprendre le nouveau vélo et son fonctionnement adéquat, vous devez d'abord lire attentivement le manuel.

Deuxièmement, il est important de faire votre première sortie dans des conditions sûres et contrôlées, par exemple en restant à l'écart des voitures, des obstacles et des autres cyclistes.

Troisièmement, les bicyclettes sont des véhicules présentant certains risques. Veuillez respecter le code de la route lorsque vous faites du vélo. Il est préférable d'apprendre les règles de circulation locales concernant la conduite d'une bicyclette électrique sur les voies publiques avant votre première sortie, au cas où vous enfrendriez les règles. Pour votre propre sécurité, n'oubliez jamais de mettre un casque approprié avant de monter sur le pedelec.

Quatrièmement, le pedelec est fourni sans équipement obligatoire de base, qui peut varier d'un endroit à l'autre. Par conséquent, si vous avez l'intention d'utiliser le pedelec sur les routes publiques, il est nécessaire d'équiper le vélo du matériel obligatoire de base, conformément aux lois et règlements en vigueur.

En outre, ce produit est conçu pour votre usage personnel. Ne l'utilisez pas à des fins commerciales ou autres.

Enfin, conservez ce manuel pour pouvoir vous y référer.

2. ⚠ Avertissement

Avant chaque recharge, vérifiez le chargeur, le câble et la prise. S'ils sont endommagés, n'utilisez pas le chargeur. Avant de rouler, vérifiez la pression des pneus et vérifiez si les roues et le guidon sont installés correctement et fermement.

Avant de rouler, vérifiez si les phares sont bien fixés dans la bonne position, s'ils sont propres et s'ils ne sont pas couverts par quelque chose. Les réflecteurs endommagés doivent être remplacés.

En outre, si le support de selle dans le tube de selle n'est pas inséré assez profondément pour atteindre le repère d'insertion minimum, la tige de selle peut se casser. Vérifiez si elle est insérée plus profondément que la profondeur d'insertion minimale.

Lorsque vous freinez sur une route mouillée, la distance de freinage est généralement plus longue que

sur une route sèche. Par conséquent, freinez plus tôt pour un arrêt plus sûr.

Lorsque vous devez freiner d'urgence, serrez d'abord le frein à main droit pour arrêter la roue arrière, puis serrez le frein à main gauche, surtout lorsque vous freinez à grande vitesse. Si la roue avant s'arrête soudainement alors que la roue arrière roule toujours à grande vitesse, vous risquez de tomber et de vous blesser. Veuillez donc rouler prudemment. Le guidon peut être affecté lorsque l'utilisateur dirige ou freine le vélo.

En outre, évitez les flaques d'eau, la boue humide, les marécages, l'eau, la neige ou la glace. Essayez de ne pas utiliser le pedelec par temps de pluie, de tempête ou de neige. Si les parties électriques du vélo (unité de commande, moteur et batterie) sont humides, mouillées ou trempées, cela provoquera des dommages irréversibles, voire une explosion de la batterie.

Ce produit ne peut être utilisé que par un seul adulte à la fois. Ne transportez pas de passagers supplémentaires.

Ce véhicule n'est pas un jouet. Comme tout autre véhicule, il est possible de tomber, de s'écraser ou de rencontrer d'autres situations dangereuses.

N'offrez pas votre pedelec à une personne qui ne sait pas comment l'utiliser correctement. Si vous laissez quelqu'un d'autre utiliser votre vélo, il vous incombera de veiller à ce que tous les utilisateurs comprennent tous les avertissements, mises en garde, instructions et mesures de sécurité, et de vous assurer qu'ils sont en mesure d'utiliser ce produit de manière sûre et responsable et de se protéger eux-mêmes et les autres contre les blessures.

Ne modifiez pas votre vélo. Vous serez responsable de tout problème causé par votre modification personnelle.

3. Schéma

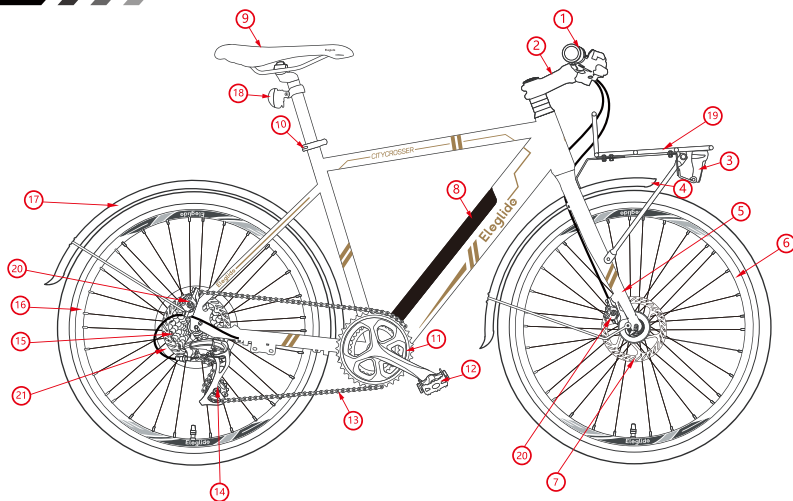

1. Guidon avec écran	2. Potence	3. Phare avant
4. Garde-boue avant	5. Fourche avant	6. Roue avant
7. Disque de frein	8. Batterie	9. Selle
10. Mécanisme libération rapide	11. Plateau de chaîne	12. Pédales
13. Chaîne	14. Dérailleur arrière	15. Roue d'inertie
16. Roue arrière	17. Garde-boue arrière	18. Réflecteur arrière
19. Porte-bagages avant	20. Étrier de frein	21. Moteur

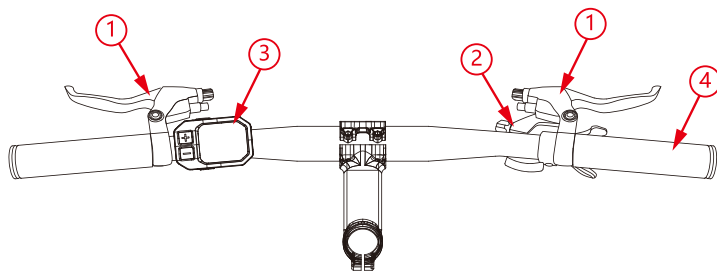

1. Levier de frein	2. Levier de vitesse	3. Écran	4. Poignée
--------------------	----------------------	----------	------------

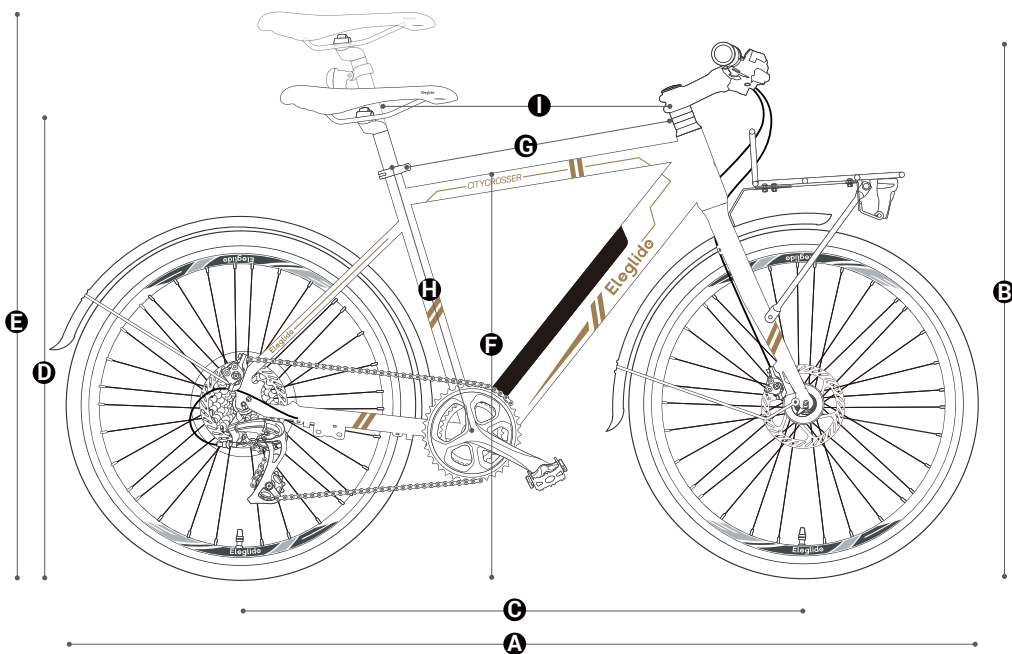
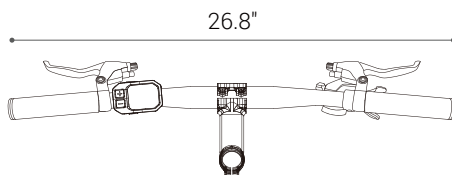

A. 70.5"	C. 42.5"	E. 43"	G. 22.5"	I. 22.4"
B. 42"	D. 35"	F. 32"	H. 20.5"	

4. Spécification



Modèle		Citycrosser	
Spécifications de base	Dimensions dépliées		1790x680x1070mm
	Taille recommandée pour les cyclistes		165-200cm
	Longueur du guidon		680mm
	Niveau d'étanchéité		IPX4
	Matériau du cadre		Alliage d'aluminium (AL6061)
	Charge maximale		120kg
	Distance Max.	Mode assisté	75km
		Mode manue	Aucune limite
	Vitesse de coupure		25km/h
	Mode Push		6km/h
Ratio assistance pédale	Niveau 1	1:0.2	
	Niveau 2	1:0.5	
	Niveau 3	1:1	
	Niveau 4	1:1.5	
	Niveau 5	1:2	
Dérailleur	Nombre de pignons, Marque		7 (Arrière), Shimano
	Contrôle		Changez de vitesse en appuyant sur la manette de commande au pouce
Moteur	Puissance nominale, Voltage		250W, 36V
	Puissance Inst. Max.		400W
	RPM Max.		290
	Couple de sortie Max.		45Nm
Batterie	Tension		36V
	Capacité		10Ah / 360Wh
	Temps de charge		6.5h
	Système de protection		Oui
Frein	Type		Frein à disque et système d'arrêt automatique
Disque de frein	Diamètre extérieur		160mm
	Épaisseur		1.9mm
	Contrôle		Freiner la roue avant de la main gauche et la roue arrière de la main droite dans l'UE ; Freiner la roue avant de la main droite et la roue arrière de la main gauche au Royaume-Uni ;
Pneu	Dimension		700C x 38C
	Type		Pneus en caoutchouc CST avec fils d'acier, lignes réfléchissantes et conception anti-crevaison AL
	Pression des pneus		50-75PSI
	Meilleure pression des pneus		60PSI (Avant), 65PSI (Arrière)
Écran	Dimension, Type		1.75" LCD

Remarque: les données de vitesse et de distance maximales sont fournies par le laboratoire Eleglide. La distance maximale est atteinte dans les conditions suivantes : une charge complète, une charge de 75kg, une température de 26 C , une vitesse constante de 15km/h, sur des routes plates et sans vent fort.

Les données réelles peuvent varier en fonction des différentes conditions de route, de la température, de l'humidité, de la vitesse du vent, ainsi que des habitudes du cycliste (la fréquence de freinage, le changement de vitesse, etc.) et de son poids.

5. Liste des éléments fournis

Vélo Eleglide x 1	Mode d'emploi x 1	Pédale x 2
Chargeur x 1	Câble d'alimentation x 1	Lumière avant x 1
Réflecteur de rayons x 2	Réflecteur arrière x 1	Ecran x 1
Garde-boue avant x 1	Garde-boue arrière x 1	Porte-bagages avant x 1
Clé x 2	Selle x 1	Kit d'outils x 1

6. Guide de montage

Étape 1 Installation du guidon

- Faites sortir le vélo et placez-le à la verticale.
- Dévissez les vis du collier de fixation de la barre.
- Placez le guidon en position correcte et assurez-vous que le collier de fixation soit au centre du guidon.
- Refermez le collier et fixez le guidon en serrant les vis.

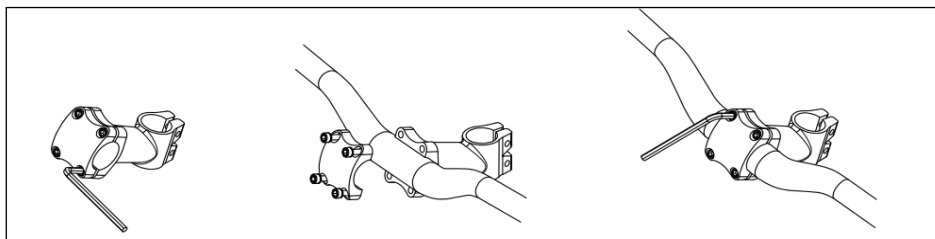

Étape 2 Installation de la roue avant

- Mettez le vélo à l'envers.
- Retirez la barre protégée temporaire en desserrant les écrous correspondants.
- Desserrez les écrous de la roue avant et insérez la roue avant entre les branches de la fourche de façon à ce que l'axe puisse se loger fermement dans les pattes de la fourche (les fentes à l'extrémité des branches de la fourche).
- Serrez les écrous pour fixer la roue avant.

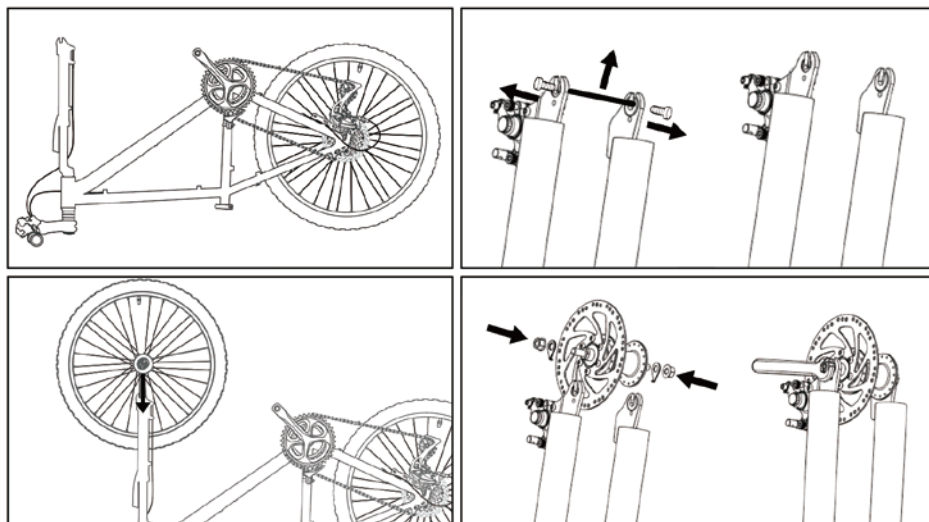

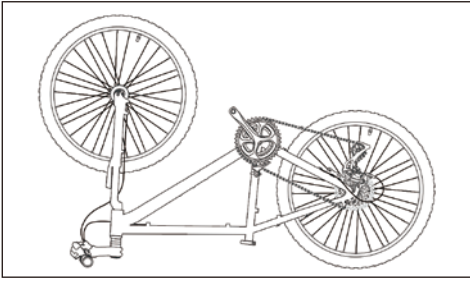

Étape 3 Installation de l'étrier de frein avant

- Desserrez les deux vis de l'étrier.
- Placez l'étrier dans le disque de frein avant.
- Faites glisser les deux vis à travers la fourche avant et l'étrier, puis serrez les vis.

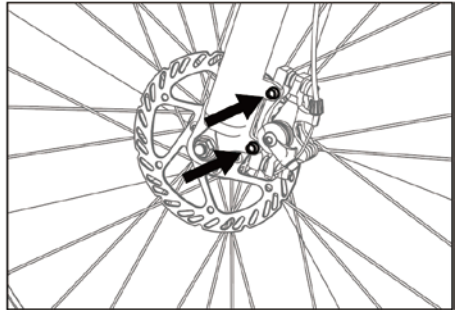
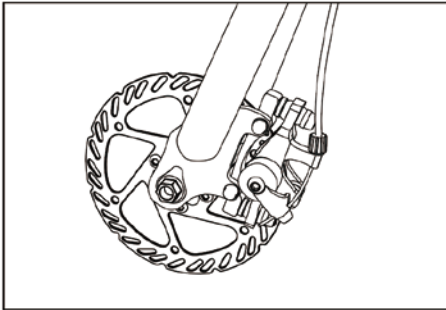
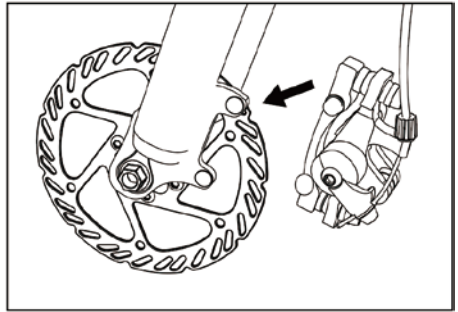
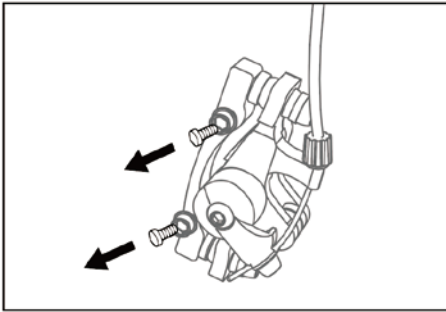

Étape 4 Installation du porte-bagages avant et du garde-boue avant

- Desserrez les vis de la couronne de la fourche et retirez-les.
- Placez le porte-bagages avant et le garde-boue avant en position correcte.
- Faites glisser les vis à travers le porte-bagages avant, le garde-boue avant et la fourche avant, puis serrez-les.
- Fixez le porte-bagages et le garde-boue avant. (Il y a 2 vis sur les branches de la fourche pour fixer le porte-bagages avant et 2 vis sur les pattes de fixation pour maintenir le garde-boue).

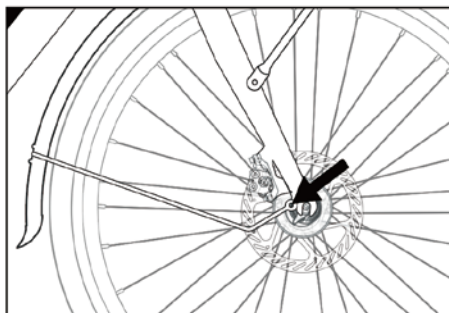
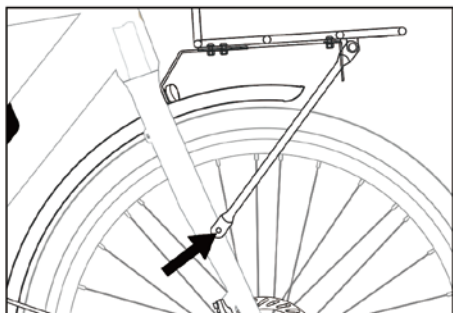
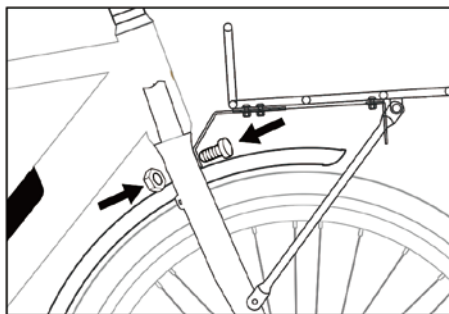
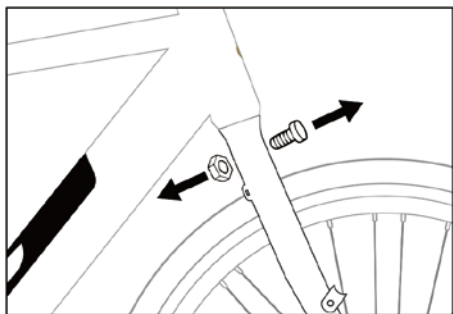

Étape 5 Installation de la lumière avant

- Placez la lumière avant en position correcte comme le montre l'image.
- Faites glisser la vis à travers la lumière avant et le porte-bagages avant.
- Fixez la lumière en serrant la vis.
- Raccordez le câble de la lumière au câble du vélo.

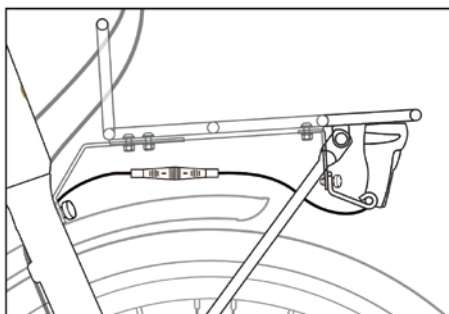
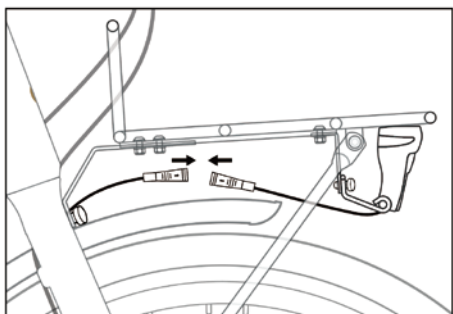
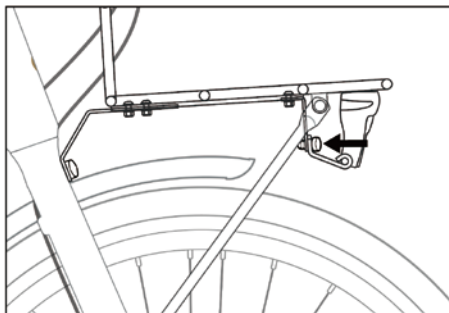
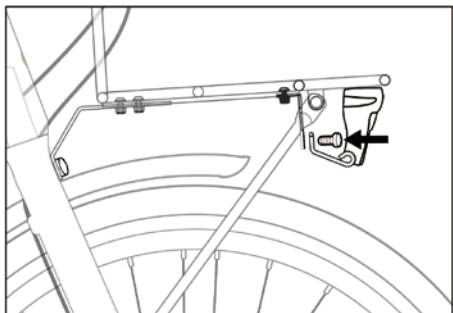

Étape 6 Installation des réflecteurs

A) Installez le réflecteur arrière.

B) Installez les réflecteurs des rayons.

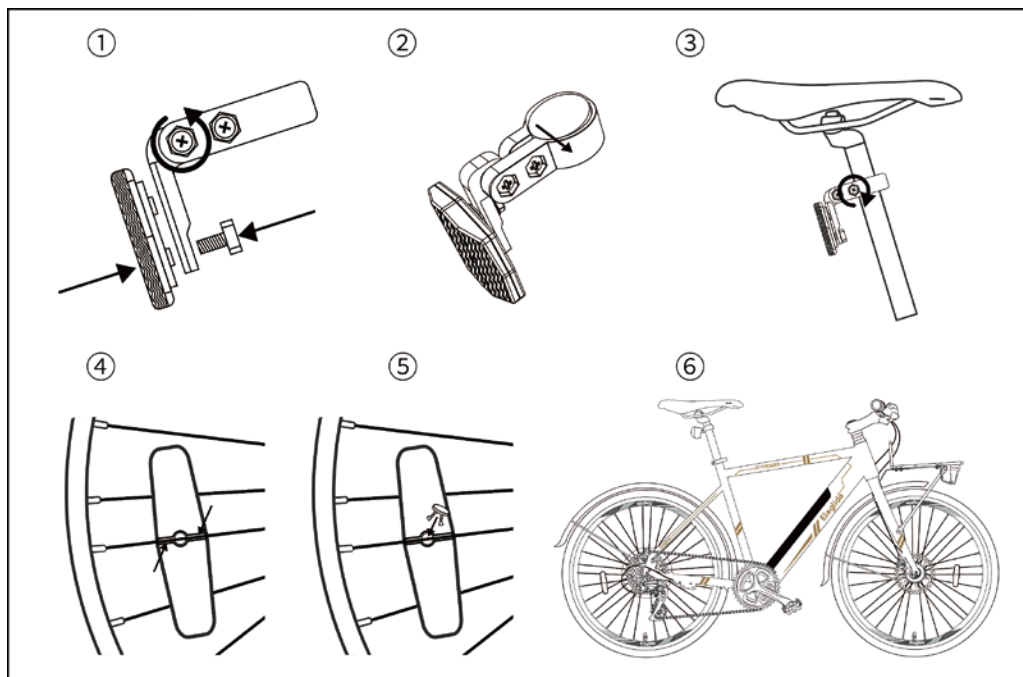

Étape 7 Installation des pédales

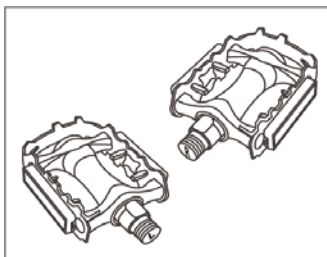

Pédales

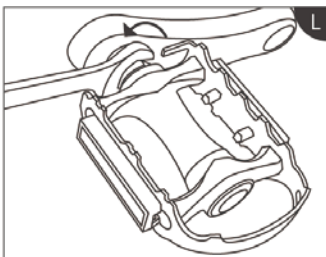

Gauche

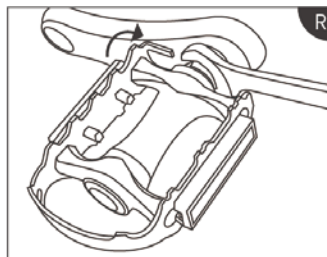

Droite

Étape 8 Installation du siège

A) Faites glisser la barre du siège dans le cadre de support.

B) Réglez le siège à une hauteur convenable et fixez-le en serrant et en verrouillant le clip de libération rapide.

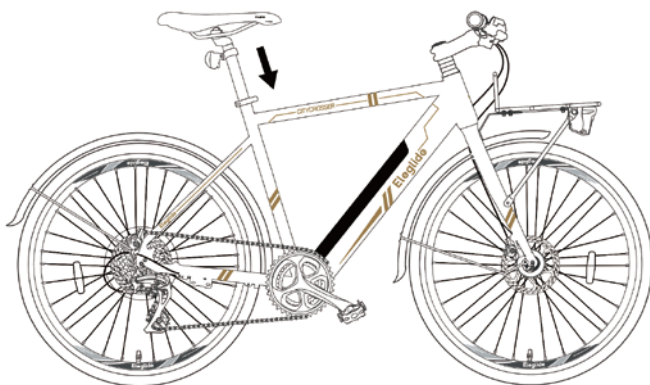

7. Guide de l'écran

Contenu de l'écran

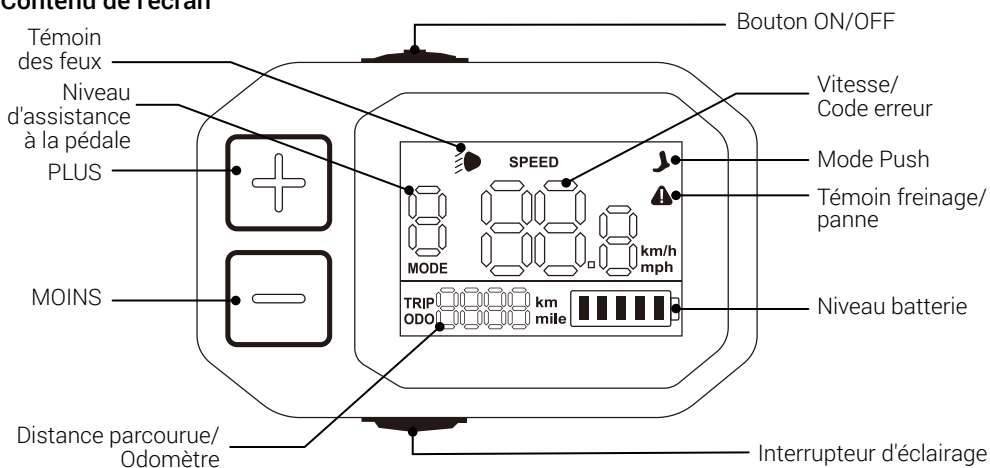

Indicateur du niveau de la batterie



Fonctionnalités



Mise sous tension/hors tension

Appuyez longuement sur le bouton On/Off pendant 3 secondes pour allumer/éteindre l'écran.

Changement de niveau d'assistance à la pédale

Appuyez brièvement sur ou pour basculer entre les 5 niveau d'assisté.

Changement de niveau d'assistance à la pédale

Appuyez brièvement sur  ou  pour basculer entre les 5 niveau d'assisté.

Mode Push 6km/h

Lorsque le vélo est à vitesse nulle, appuyez longuement sur l'interrupteur d'éclairage pour activer le mode " push " .

Changement de la distance parcourue/odomètre

Appuyez brièvement sur l'interrupteur d'éclairage deux fois pour commuter la distance de voyage avec l'odomètre.







Changement d'unité de vitesse

Appuyez brièvement sur le commutateur d'éclairage 3 fois pour passer de "km" à "mile".

Suppression des données de l'odomètre

Lorsque l'écran est allumé, appuyez longuement sur le bouton marche/arrêt pendant 8 secondes jusqu'à ce que l'écran clignote. Les données du compteur kilométrique seront supprimées lorsque l'écran redémarrera.

Menu caché

Tout d'abord, appuyez longuement sur les touches  et  en même temps pour accéder au menu caché. Ensuite, appuyez brièvement sur  ou  pour passer d'une page de menu à l'autre. Les différentes pages permettent de régler différentes fonctions. Troisièmement, après avoir sélectionné la page souhaitée, appuyez brièvement sur le commutateur d'éclairage pour rester sur cette page et appuyez brièvement sur  ou  pour régler l'élément sur la page. Quatrièmement, appuyez à nouveau brièvement sur l'interrupteur d'éclairage pour conserver votre réglage. Enfin, appuyez brièvement sur le bouton on/off pour quitter le menu caché.

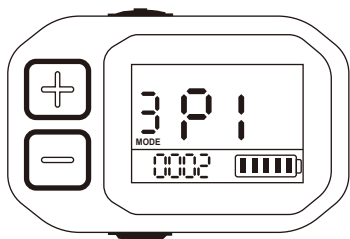

P1 : réglage de la luminosité du rétro-éclairage de l'écran du niveau 1 à 3 ;

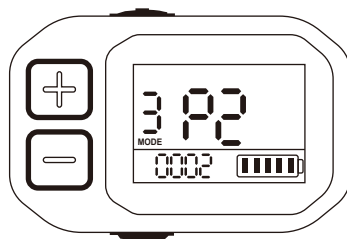

P2 : réglage du délai d'attente de l'écran entre 0 et 30 minutes ; 0 signifie qu'il ne dort jamais.

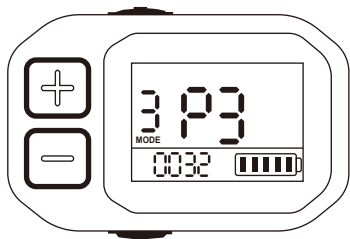

P3: réglage de la limite de vitesse;

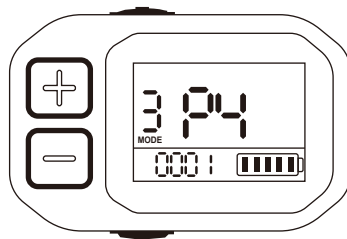

P4 : réglage du niveau de vitesse par défaut ; 0 signifie le démarrage au niveau de vitesse 0, et 1 signifie le démarrage au niveau de vitesse 1.

Suivi des erreurs

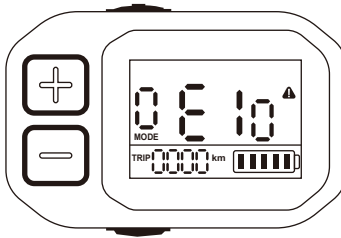

Codes d'erreur	Causes	Solutions
E01	Le moteur est déphasé.	<ul style="list-style-type: none"> a. Remplacez le moteur; b. Remplacez le câble adaptateur du moteur; c. Remplacez le régulateur;
E04	Erreur de communication;	<ul style="list-style-type: none"> a. Rebranchez l'écran et le régulateur ; b. Remplacez l'écran ; c. Remplacez le régulateur ;
E05	E01 et E04 se produisent tous les deux.	Vérifiez les solutions de E01 et E04 ci-dessus.
E08	Anomalie de sous tension;	<ul style="list-style-type: none"> a. Chargez la batterie; b. Rebranchez la batterie et le régulateur; c. Remplacez le régulateur; d. Remplacez l'écran;
E10	Défauts du contrôleur ;	<ul style="list-style-type: none"> a.Rebranchez le contrôleur ; b.Remplacez le contrôleur ;
E11	E01 et E10 se produisent tous les deux.	Vérifiez les solutions de E01 et E10 ci-dessus.
E40	Anomalie du signal hall du moteur ;	<ul style="list-style-type: none"> a. Remplacez le moteur; b. Remplacez le câble adaptateur du moteur; c. Remplacez le régulateur;

8. Entretien



Nettoyage

Utilisez un chiffon doux et humide pour nettoyer l'unité centrale. Les saletés difficiles à enlever peuvent être frottées avec une brosse à dents et du dentifrice, puis nettoyées avec un chiffon doux et humide. Ne lavez pas votre pedelec avec de l'alcool, de l'essence, de l'acétone ou d'autres solvants corrosifs/volatils. Ces substances peuvent endommager l'apparence et la structure interne du pedelec. Ne faites pas tremper le vélo et ne le lavez pas avec un nettoyeur haute pression ou un tuyau.

Stockage

A) Bicyclette

1. N'exposez pas le pedelec à la lumière directe du soleil ou à la pluie pendant une période prolongée, et évitez de le mettre à une température élevée. Il est préférable de placer le vélo dans un endroit sec et sûr, à une température comprise entre 0°C et 25°C.
2. Évitez les gaz corrosifs, afin d'éviter la corrosion chimique et l'endommagement des pièces électriques et des surfaces peintes, ce qui pourrait entraîner une défaillance opérationnelle et un accident.
3. Ne le gardez pas dans un environnement explosif ou inflammable ou à proximité de liquides inflammables.

B) Batterie au lithium-ion

1. Chargez la batterie après chaque trajet et évitez de la vider complètement. En effet, le fait de vider complètement la batterie peut l'endommager de façon permanente. Ne laissez jamais la batterie au lithium-ion déchargée pendant une longue période. Si la tension de la cellule tombe sous la limite autorisée en raison de l'autodécharge, elle causera des dommages. Pour une durabilité maximale, conservez la batterie chargée jusqu'à 50 % de sa capacité maximale.
2. Ne rechargez jamais la batterie dans un environnement explosif ou inflammable ou à proximité de liquides inflammables. Ne rechargez pas la batterie sur un support inflammable, tel que du papier, des textiles, etc. Rechargez-la dans un endroit sûr, à l'écart des objets inflammables.
3. Ne rechargez jamais une batterie qui est déjà endommagée ou qui coule.
4. Ne rechargez pas la batterie trop longtemps. Arrêtez de la charger lorsqu'elle est pleine.
5. Rechargez ou déchargez la batterie à une température comprise entre 0 et 45°C.
6. Il est préférable de stocker la batterie à l'intérieur à une température de 20°C~25°C lorsqu'elle n'est pas utilisée pendant une longue période. (Lorsqu'elle est utilisée à 25°C, l'autonomie et les performances de la batterie sont optimales. Mais l'utiliser à une température inférieure à 0°C peut diminuer son kilométrage et ses performances).
7. Ne stockez pas la batterie à une température trop élevée ou trop basse.
8. L'humidité du lieu de stockage doit être de 60±25%RH. Quant au lieu de travail, l'humidité doit être de 5~85%RH.
9. Ne pas percer, frapper ou écraser la batterie.
10. N'essayez pas de démonter une batterie ancienne ou endommagée ou de la jeter. Veuillez l'apporter au centre professionnel de recyclage de batteries le plus proche.

C) Autres pièces

Jeu de direction	Retirez, nettoyez et lubrifiez les jantes chaque année. Remplacez-les si nécessaire.
Joints	Vérifiez en permanence le serrage de tous les écrous, boulons et dispositifs de fixation rapide.
Freins	Lubrifiez légèrement les câbles de frein avec de l'huile tous les mois. Vérifiez le réglage et remplacez à temps les pièces de frein (patins, segments, plaquettes) si elles sont usées. Les câbles doivent être remplacés s'ils sont endommagés/abîmés.
Fourche de suspension avant	Confiez-la à des experts.
Pneus	Contrôlez régulièrement les dommages, l'usure, les coupures et les fuites d'air.
Moyeux de roue	Lubrifiez les roulements de moyeu tous les mois. Contrôlez et ajustez les cônes, si nécessaire, pour éviter que les moyeux ne se frottent contre la fourche.
Pédales	Lubrifiez les roulements et vérifiez qu'ils sont bien serrés.
Manivelles	Lubrifiez les roulements tous les mois (sauf si un support central sans entretien est installé sur le vélo). Vérifiez si toutes les pièces du support central sont correctement serrées.
Chaîne	Enlevez-la et nettoyez-la tous les 6 mois. La chaîne doit être propre mais pas sèche.
Jantes	Vérifiez fréquemment si les roues sont bien serrées et fixées. Les jantes doivent être protégées de l'huile, de la cire, de la graisse, de la colle, etc. Vérifiez que les rayons ne sont pas perdus ou manquants.
Pignons	Nettoyez régulièrement si nécessaire et graissez légèrement. Réglez le dérailleur avant et le dérailleur arrière pour en assurer le bon fonctionnement.
Selle et tige de selle	Vérifiez que les vis, les écrous et les dispositifs de fixation rapide sont bien serrés.
Béquille	Nettoyez-la et graissez-la légèrement chaque année.

⚠ Attention: lors du graissage, veillez à ce que le lubrifiant n'entre pas en contact avec les disques et les plaquettes de frein. Sinon, le système de freinage risque de ne pas fonctionner. Si vous conduisez avec un roulement de roue défectueux, l'essieu, le moyeu et l'axe peuvent se souder sous l'effet de la friction et de la chaleur, ce qui entraîne le blocage de la roue et le dérapage. Il est plus probable que le métal s'use à cause de la friction et que la roue ou le moyeu se détache. Remplacez les pièces usées/endommagées à temps, comme les pneus intérieurs et extérieurs, les kits de freinage, etc.

9. Dépannage



Veillez vérifier les problèmes et solutions suivants avant d'envoyer le produit aux bureaux de réparation désignés.

Probleme	Causes possibles	Solutions
L'écran ne fonctionne pas ou le véhicule ne peut pas être mis en marche.	<ul style="list-style-type: none"> a. Pas d'alimentation électrique; b. Le fil électrique n'est pas branché correctement ou fermement; c. L'écran est endommagé; d. Le contrôleur est brûlé ou endommagé par l'eau; 	<ul style="list-style-type: none"> a. Chargez la batterie; b. Reconnectez le fil électrique correctement et fermement; c. & d. Contactez le revendeur pour obtenir de l'aide;
Le phare avant ne fonctionne pas	<ul style="list-style-type: none"> a. Le fil n'est pas branché correctement; b. Il est endommagé; 	<ul style="list-style-type: none"> a. Branchez le fil correctement; b. Contactez le revendeur;
La batterie ne se charge pas.	<ul style="list-style-type: none"> a. Le chargeur n'est pas branché correctement; b. Elle est en dehors de la fourchette de température recommandée; c. La batterie est chargée en dessous de la tension nominale; d. Elle est endommagée. 	<ul style="list-style-type: none"> a. Branchez-la correctement et rechargez-la à nouveau; b. Chargez-la à une température appropriée; c. Chargez-la sous la tension nominale; d. Contactez le revendeur;
Distance de conduite insuffisante	<ul style="list-style-type: none"> a. La batterie n'est pas complètement chargée; b. La pression des pneus est faible ; c. Freinage fréquent; d. Vieillesse de la batterie ou atténuation de sa capacité; e. Température ambiante basse; 	<ul style="list-style-type: none"> a. Chargez complètement la batterie; b. Vérifiez la pression des pneus avant chaque utilisation; c. Prenez de bonnes habitudes de conduite; d. & e. C'est normal;

⚠ Attention: si d'autres pannes surviennent et que vous ne trouvez pas de solution dans le tableau ci-dessus, veuillez contacter le revendeur pour y remédier. Tout autre entretien ou réparation qui doit être effectué à l'aide d'outils et de techniques professionnels doit être effectué par un mécanicien qualifié désigné par le fabricant ou le centre d'entretien.

Eleglide fournit un service facile, fiable et efficace pour tous les produits sous garantie. Veuillez vous référer au tableau ci-dessous pour les périodes de garantie des différents produits et accessoires à partir de la date d'achat.

Nos distributeurs, partenaires, vendeurs et revendeurs doivent fournir des services après-vente directement à leurs clients. Si votre produit Eleglide présente un problème lié à la garantie, veuillez contacter le vendeur auprès duquel vous avez acheté le produit. Vous devez fournir toutes les informations pertinentes concernant votre commande, telles que les numéros de commande, les factures, les reçus, etc.

Modèle	Composants	Garantie
Citycrosser	Cadre	3 ans
	Fourche avant	1 an
	Contrôleur	1 an
	Moteur	1 an
	Chargeur	1 an
	Batterie	6 mois
	Affichage	6 mois
	Roue à chaîne	6 mois
	Roue libre	6 mois
	Freins	6 mois
	Manette de vitesse	6 mois
	Dérailleur arrière	6 mois
	Béquille	3 mois
	Phare avant	6 mois
	Pédales	3 mois
Autres	14 jours	

Processus de garantie

- ❖ Les acheteurs doivent fournir une preuve d'achat suffisante.
- ❖ Une description du défaut doit être fournie afin d'émettre une demande de garantie.
- ❖ Une preuve visible du défaut doit être fournie avec le numéro de série de l'article (le cas échéant).
- ❖ Eleglide doit documenter ce qui se passe lorsque les acheteurs dépannent les produits.
- ❖ Il se peut que vous deviez retourner un article pour un contrôle de qualité.
- ❖ Lorsque vous retournez le produit défectueux, vous devez le mettre dans l'emballage original ou dans l'emballage approuvé par le revendeur.

Preuve d'achat valide

- ❖ Le numéro de commande de votre achat en ligne auprès du revendeur agréé d'Eleglide.
- ❖ Facture de vente.
- ❖ Le reçu de vente daté du revendeur agréé d'Eleglide.









Remarque: plus d'un type de preuve d'achat peut être requis pour traiter une demande de garantie (comme le reçu d'un transfert d'argent et la confirmation de l'adresse à laquelle l'article a été initialement expédié).

La garantie sera annulée dans les situations suivantes:

- ❖ Le produit est en dehors de la période de garantie.
- ❖ Le produit est perdu ou volé.
- ❖ Le produit est gratuit ou complémentaire.
- ❖ Le produit est utilisé de manière ou dans des conditions inappropriées, y compris mais sans s'y limiter : chutes, températures extrêmes, eau, opérations incorrectes.
- ❖ Le produit n'est pas dans son état d'origine, comme des modifications.
- ❖ Le produit a été utilisé en combinaison avec des accessoires qui ne sont pas compatibles avec le produit.
- ❖ L'acheteur ne dispose pas d'une preuve suffisante d'achat des produits.
- ❖ Un logiciel ou un micrologiciel non pris en charge a été installé sur le produit.
- ❖ Lorsque les dommages sont causés par le client, ce dernier est responsable des coûts de réparation et d'expédition.
- ❖ Des objets personnels du client sont envoyés à Eleglide, au lieu des produits Eleglide.

11. Déclarations de conformité



	Ce produit est conforme aux normes EN15194 de la Communauté européenne.
	Ce produit est conforme aux règles de l'UE relatives à la restriction des substances dangereuses dans les équipements électriques et électroniques (RoHS), qui limitent l'utilisation de substances dangereuses dans les équipements électriques et électroniques afin de protéger l'environnement et la santé publique.
	Ce produit est conforme aux exigences applicables aux produits vendus en Grande-Bretagne.
	Ce symbole indique que le produit peut être recyclé.
	Ce symbole indique que le produit ne doit pas être éliminé avec les déchets ménagers. Le produit doit être envoyé à des installations de collecte séparée pour la récupération et le recyclage des équipements électriques et électroniques.
	Ce symbole indique que le produit contenu dans l'emballage peut être facilement endommagé s'il tombe ou est manipulé sans précaution. Le contenu est fragile !
	Ce symbole indique que le produit doit être conservé à l'abri de la pluie et dans des conditions sèches.
	Le signe d'avertissement indique un risque potentiel, un danger, un obstacle ou une condition nécessitant une attention particulière.

*Vor der ersten Inbetriebnahme lesen Sie bitte die Bedienungsanleitung sorgfältig durch!

Inhaltsverzeichnis

1. Hinweis
2. Warnung
3. Diagramm
4. Spezifikationen
5. Paketliste
6. Montageanleitung
7. Leitfaden zur Anzeige
8. Wartung
9. Fehlersuche
10. Garantie
11. Erklärungen zur Einhaltung der Vorschriften

1. Hinweis

Vor Ihrer ersten Fahrt ist es wichtig, dass Sie Ihr neues pedelec gut kennen, damit Sie während der Fahrt die beste Leistung, den besten Komfort, das beste Fahrvergnügen und die beste Sicherheit genießen können. Um das neue Fahrrad und die korrekte Bedienung zu verstehen, sollten Sie zunächst die Bedienungsanleitung sorgfältig lesen.

Zweitens ist es wichtig, dass Sie Ihre erste Fahrt unter sicheren und kontrollierten Bedingungen unternehmen, d.h. sich von Autos, Hindernissen und anderen Radfahrern fernhalten.

Drittens sind Fahrräder Fahrzeuge mit gewissen Risiken. Bitte beachten Sie beim Radfahren die Verkehrsregeln. Es ist besser, wenn Sie sich vor Ihrer ersten Fahrt mit den örtlichen Verkehrsregeln für das Fahren mit einem pedelec auf öffentlichen Straßen vertraut machen, für den Fall, dass Sie gegen die Vorschriften verstoßen. Vergessen Sie zu Ihrer eigenen Sicherheit nie, einen geeigneten Helm aufzusetzen, bevor Sie auf das pedelec steigen.

Viertens: Das pedelec wird ohne die obligatorische Grundausrüstung geliefert, die von Ort zu Ort unterschiedlich sein kann. Wenn Sie also beabsichtigen, das pedelec auf öffentlichen Straßen zu benutzen, ist es notwendig, das Fahrrad mit der obligatorischen Grundausrüstung auszustatten, in Übereinstimmung mit den einschlägigen Gesetzen und Vorschriften.

Darüber hinaus ist dieses Produkt für Ihren persönlichen Gebrauch bestimmt. Verwenden Sie es nicht für kommerzielle oder andere Zwecke.

Bewahren Sie dieses Handbuch zum Nachschlagen gut auf.

2. ⚠ Warnung

Überprüfen Sie vor jedem Ladevorgang das Ladegerät, das Kabel und den Stecker. Verwenden Sie das Ladegerät nicht, wenn es beschädigt ist.

Prüfen Sie vor der Fahrt den Reifendruck und kontrollieren Sie, ob die Räder und der Lenker richtig und fest montiert sind.

Prüfen Sie vor der Fahrt, ob die Scheinwerfer sicher in der richtigen Position befestigt, sauber und nicht verdeckt sind. Beschädigte Reflektoren müssen ersetzt werden.

Außerdem kann die Sattelstütze brechen, wenn sie nicht tief genug in das Sitzrohr eingeführt wird, um die Mindesteinführungsmarkierung zu erreichen. Prüfen Sie, ob er tiefer als die Mindesteinstecktiefe eingesetzt ist.

Beim Bremsen auf nasser Fahrbahn ist der Bremsweg meist länger als auf trockener Fahrbahn. Bremsen Sie daher früher für einen sichereren Halt.

Wenn Sie dringend bremsen müssen, betätigen Sie bitte zuerst die rechte Handbremse, um das Hinterrad zu stoppen, und dann die linke Handbremse, insbesondere wenn Sie mit hoher Geschwindigkeit bremsen. Wenn das Vorderrad plötzlich stoppt, während das Hinterrad noch mit hoher Geschwindigkeit fährt, können Sie umfallen und sich verletzen. Fahren Sie also bitte vorsichtig damit. Der Lenker kann beeinflusst werden, wenn der Benutzer das Fahrrad lenkt oder bremst.

Vermeiden Sie außerdem Pfützen, nassen Schlamm, Sümpfe, Wasser, Schnee oder Eis. Versuchen Sie nicht, das pedelec an einem regnerischen, stürmischen oder verschneiten Tag zu benutzen. Wenn die elektrischen Teile des Fahrrads (Steuereinheit, Motor und Batterie) feucht, nass oder durchnässt werden, führt dies zu irreversiblen Schäden oder sogar zu einer Explosion der Batterie.

Dieses Produkt kann jeweils nur von einem Erwachsenen verwendet werden. Nehmen Sie keine zusätzlichen Passagiere mit.

Dieses Fahrzeug ist kein Spielzeug. Wie bei anderen Fahrzeugen auch, kann es zu Stürzen, Unfällen oder anderen gefährlichen Situationen kommen. Bitte bieten Sie Ihr pedelec nicht jemandem an, der nicht weiß, wie man es richtig benutzt. Wenn Sie andere Personen mit Ihrem Fahrrad fahren lassen, sind Sie dafür verantwortlich, dass alle Fahrer alle Warnungen, Vorsichtshinweise, Anweisungen und Sicherheitsvorkehrungen verstehen und in der Lage sind, dieses Produkt sicher und verantwortungsbewusst zu benutzen und sich und andere vor Verletzungen zu schützen.

Nehmen Sie keine Änderungen an Ihrem Fahrrad vor. Sie tragen die Verantwortung für alle Probleme, die durch Ihre persönlichen Änderungen verursacht werden.

3. Diagramm

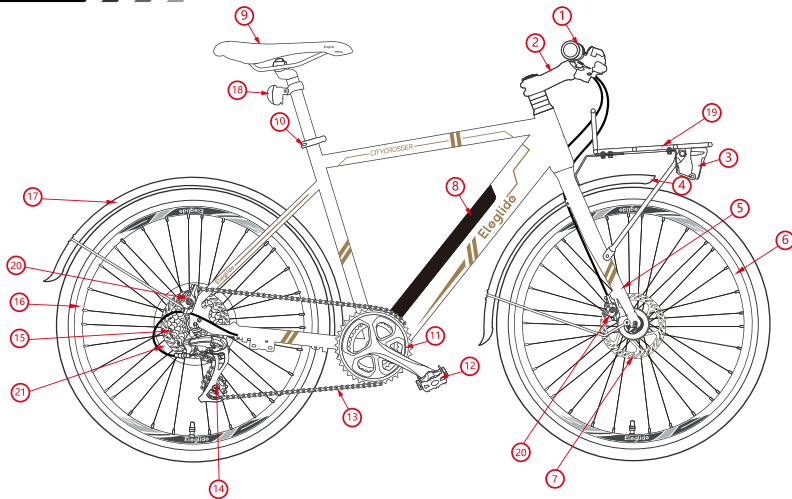

1. Lenker mit Display	2. Vorbau	3. Frontleuchte
4. Vorderes Schutzblech	5. Vordergabel	6. Vorderrad
7. Bremsscheiben	8. Batterie	9. Sattel
10. Schnellspanner	11. Kettenrad	12. Pedale
13. Kette	14. Schaltwerk	15. Schwungrad
16. Hinterrad	17. Hinteres Schutzblech	18. Hinterer Reflektor
19. Vordergepäckträger	20. Bremssattel	21. Motor

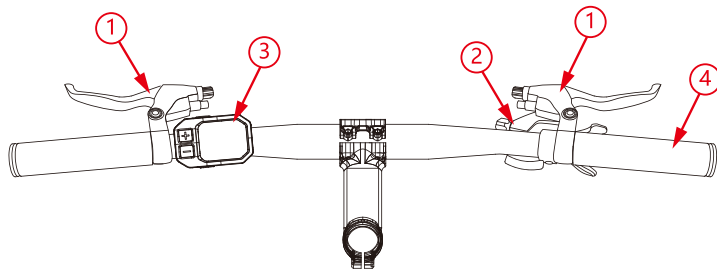

1. Bremshebel	2. Schalthebel	3. Anzeige	4. Griff
---------------	----------------	------------	----------

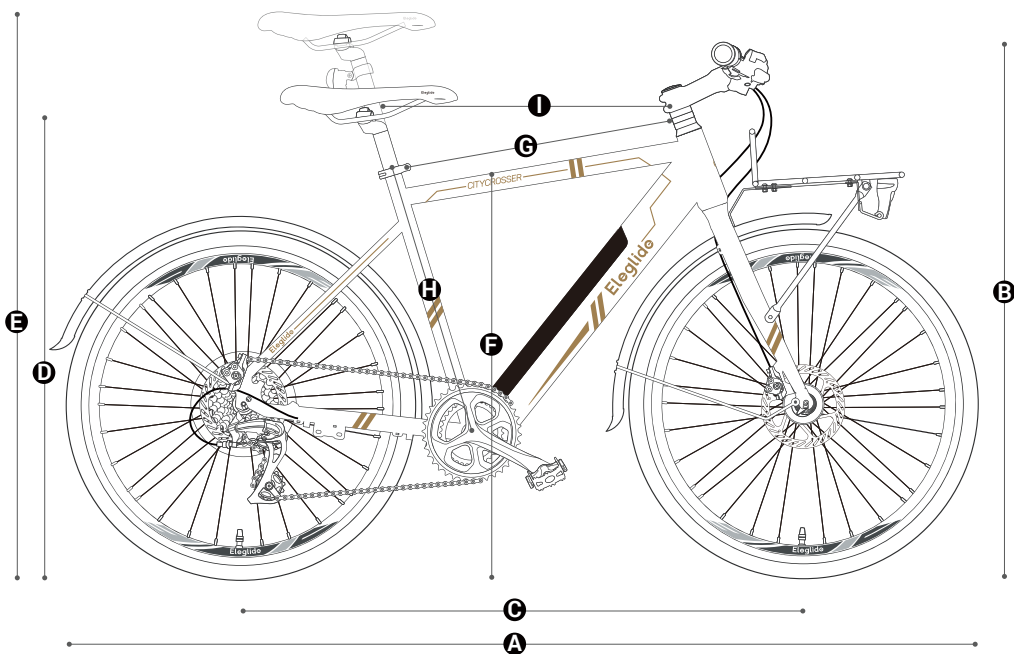
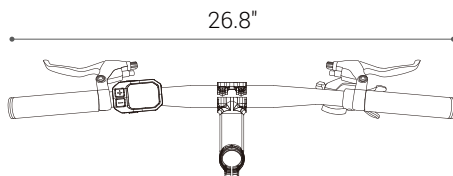

A. 70.5"	C. 42.5"	E. 43"	G. 22.5"	I. 22.4"
B. 42"	D. 35"	F. 32"	H. 20.5"	

4. Spezifikationen

Model	Citycrosser		
Basic Spez.	Größe ungefaltet	1790x680x1070mm	
	Empfohlene Reiterhöhen	165-200cm	
	Länge des Lenkers	680 mm	
	Wasserdichtheitsstufe	IPX4	
	Material des Rahmens	Aluminium-Legierung (AL6061)	
	Max Belastung	120 kg.	
	Max. Reichweite	Assistenz-Modus	75km
		Manueller Modus	Kein Limit
	Abschaltgeschwindigkeit	25km/h	
	Push-Modus	6km/h	
Verhältnis der Pedalunterstützung	Stufe 1	1:0,2	
	Stufe 2	1:0,5	
	Stufe 3	1:1	
	Stufe 4	1:1,5	
	Stufe 5	1:2	
Schaltwerk	Anzahl der Gänge, Marke	7 (Hinten), Shimano	
	Kontrolle	Schalten durch Drücken des Daumenschalters	
Motor	Nennleistung, Spannung	250W, 36V	
	Max. Inst. Leistung	400 W	
	Max. RPM	290	
	Max. Ausgangsdrehmoment	45Nm	
Batterie	Spannung	36V	
	Kapazität	10Ah / 360Wh	
	Aufladezeit	6.5h	
	Schutzsystem	Ja	
	Typ	Scheibenbremse und automatische Abschaltung	
Bremse	Außendurchmesser	160 mm	
	Dicke	1,9 mm	
Bremsscheiben	Kontrolle	In der EU wird das Vorderrad mit der linken Hand und das Hinterrad mit der rechten Hand gebremst; Im Vereinigten Königreich wird das Vorderrad mit der rechten Hand und das Hinterrad mit der linken Hand gebremst;	
Reifen	Größe	700C x 38C	
	Typ	CST-Gummi-Luftreifen mit Stahldrähten, Reflexionslinien und pannensicherem AL-Design	
	Reifendruck	50-75PSI	
	Beste Reifendruck	60PSI (Vorne), 65PSI (Hinten)	
Anzeige	Größe, Typ	1.75" LCD	

Hinweis: Die Angaben zur maximalen Geschwindigkeit und Reichweite stammen aus dem Eleglide-Labor. Die maximale Reichweite wird unter den folgenden Bedingungen erreicht: volle Ladung, 75 kg Ladung, 26 °C, konstante Geschwindigkeit von 15 km/h, auf flachen Straßen und ohne starken Wind.

Die tatsächlichen Daten können je nach Straßenbedingungen, Temperatur, Luftfeuchtigkeit, Windgeschwindigkeit, Gewohnheiten des Fahrers (Häufigkeit von Bremsvorgängen, Geschwindigkeitswechseln usw.) und Gewicht des Fahrers variieren.

5. Paketliste

Eleglide Fahrrad x 1	Benutzerhandbuch x 1	Pedal x 2
Ladegerät x 1	Netzkabel x 1	Frontleuchte x 1
Speichen-Reflektor x 2	Hinterer Reflektor x 1	Anzeige x 1
Vorderes Schutzblech x 1	Hinteres Schutzblech x 1	Vordergepäckträger x 1
Schlüssel x 2	Sattel x 1	Werkzeugsatz x 1

6. Montageanleitung

Schritt 1 Montieren Sie den Lenker

- Nehmen Sie das Fahrrad heraus und stellen Sie es auf.
- Öffnen Sie die Vorbauklemme, indem Sie die Schrauben daran lösen.
- Bringen Sie den Lenker in die richtige Position und achten Sie darauf, dass die Klemme in der Mitte des Lenkers sitzt.
- Schließen Sie die Klemme und sichern Sie den Lenker, indem Sie die Schrauben anziehen.

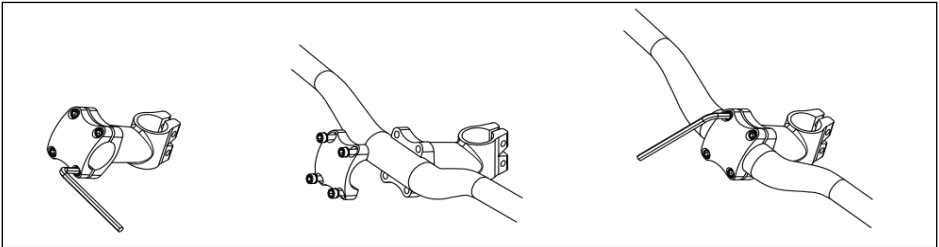

Schritt 2 Montieren Sie das Vorderrad

- Stellen Sie das Fahrrad auf den Kopf.
- Entfernen Sie den provisorischen Schutzbügel, indem Sie die Muttern daran lockern.
- Lösen Sie die Muttern am Vorderrad und schieben Sie das Vorderrad zwischen die Gabelblätter, so dass die Achse fest in den Ausfallenden der Gabel (die Schlitze an der Spitze der Gabelblätter) sitzen kann.
- Ziehen Sie die Muttern an, um das Vorderrad zu sichern.

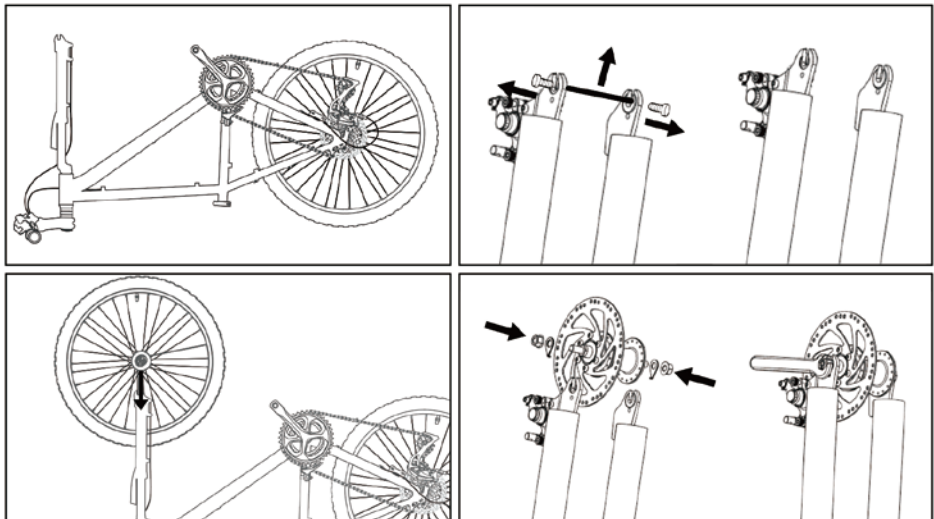

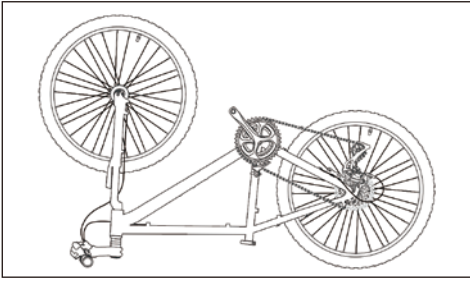

Schritt 3 Montieren Sie den vorderen Bremsattel

- Lösen Sie die beiden Schrauben am Bremsattel.
- Setzen Sie den Bremsattel in die vordere Bremssscheibe ein.
- Schieben Sie die beiden Schrauben durch die Vordergabel und den Bremsattel und ziehen Sie die Schrauben fest.

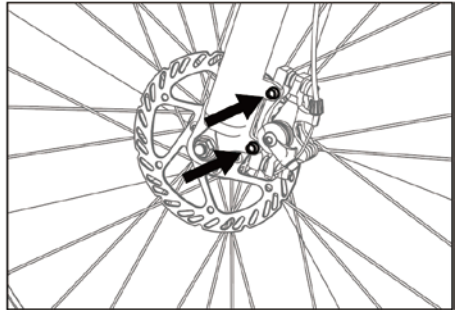
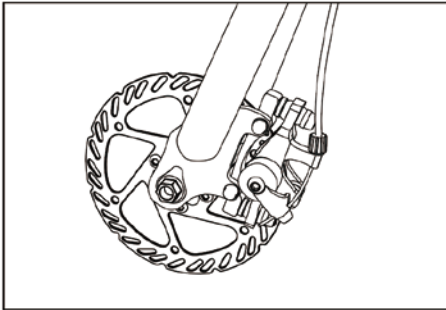
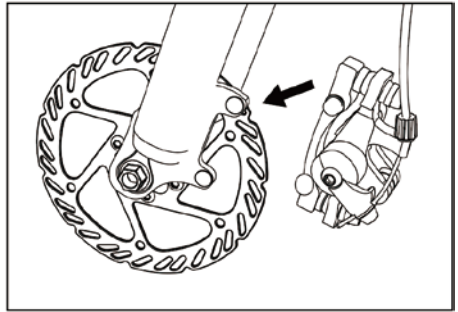
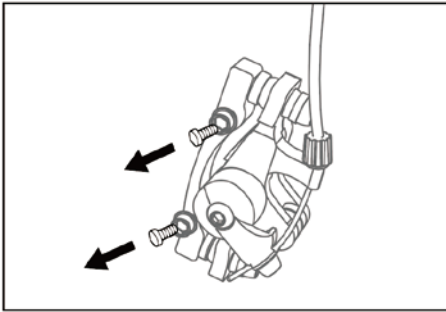

Schritt 4 Montieren Sie den Frontgepäckträger und den vorderen Kotflügel

- Lösen Sie die Schrauben an der Gabelkrone und nehmen Sie sie heraus.
- Bringen Sie den Gepäckträger und das vordere Schutzblech in die richtige Position.
- Schieben Sie die Schrauben durch den Vorderradgepäckträger, das vordere Schutzblech und die Vorderradgabel und ziehen Sie sie dann fest.
- Befestigen Sie den Frontgepäckträger und das Schutzblech. (Es gibt 2 Schrauben an den Gabelblättern zur Befestigung des Gepäckträgers und 2 Schrauben an den Ausfallenden zur Befestigung des Schutzblechs)

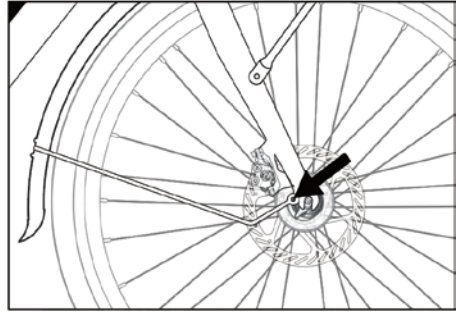
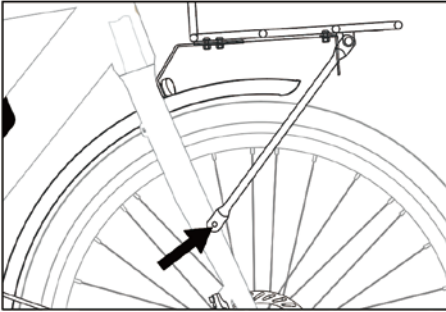
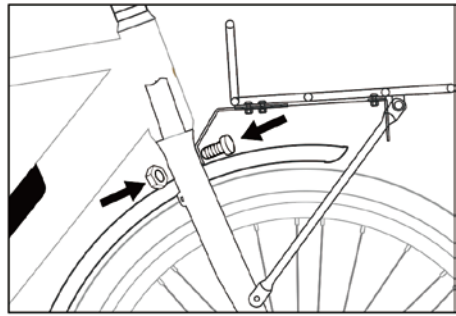
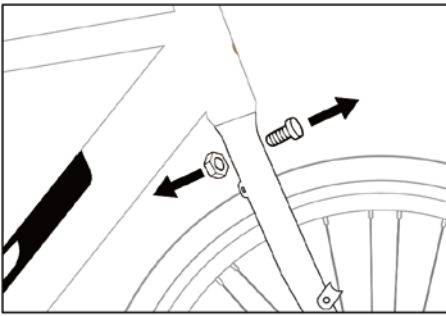

Schritt 5 Installieren Sie das Frontlicht

- A) Bringen Sie das Frontlicht in der richtigen Position an, wie in der Abbildung gezeigt.
- B) Schieben Sie die Schraube durch die Frontleuchte und den vorderen Gepäckträger.
- C) Sichern Sie die Leuchte durch Festziehen der Schraube.
- D) Verbinden Sie das Lichtkabel mit dem Fahrradkabel.

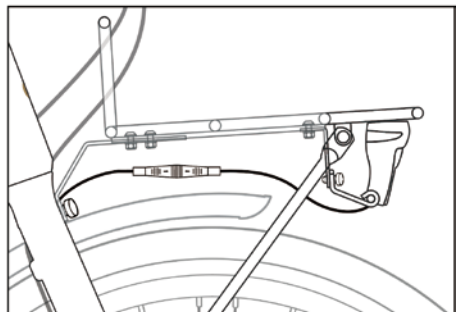
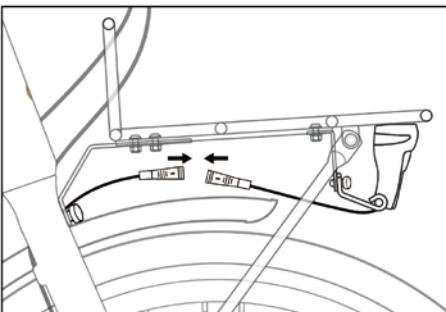
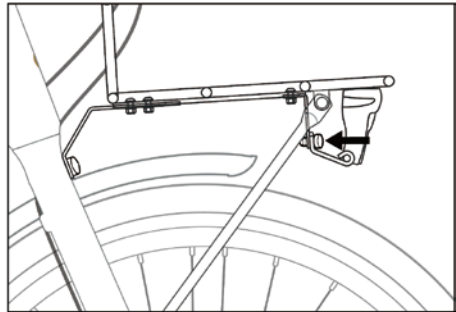
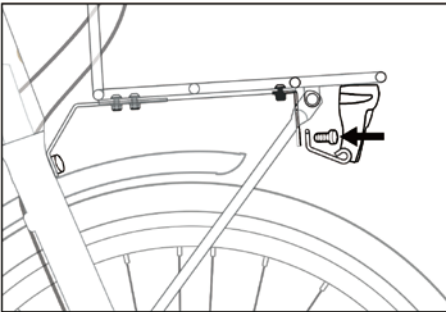

Schritt 6 Installieren Sie die Reflektoren

A) Montieren Sie den Rückstrahler.

B) Bringen Sie die Speichenreflektoren an.

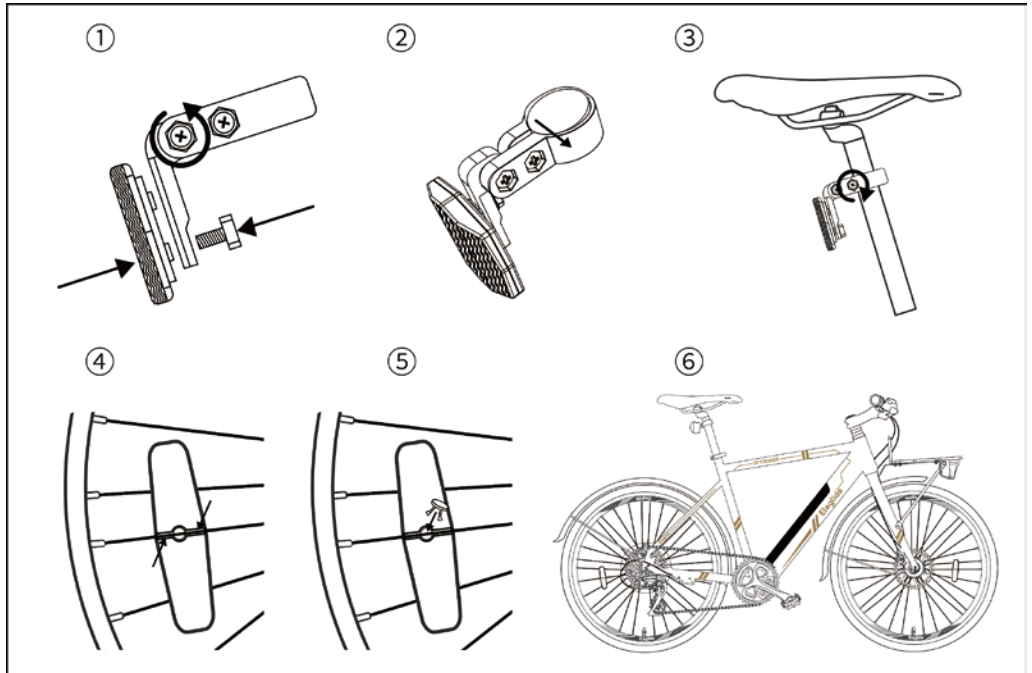

Schritt 7 Montieren Sie die Pedale

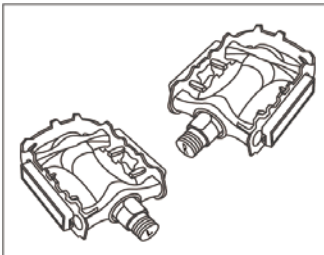

Pedale

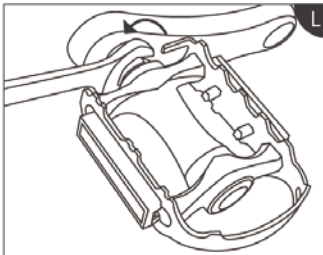

Links



Rechts

Schritt 8 Montieren Sie den Sattel

A) Setzen Sie die Sattelstütze in das Gestell ein.

B) Stellen Sie den Sitz auf eine geeignete Höhe ein und befestigen Sie ihn, indem Sie den Schnellverschluss festziehen und verriegeln.

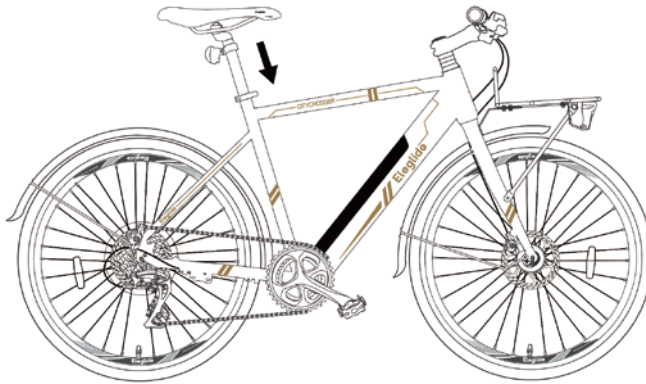

7. Leitfaden zur Anzeige

Inhalte auf dem Display

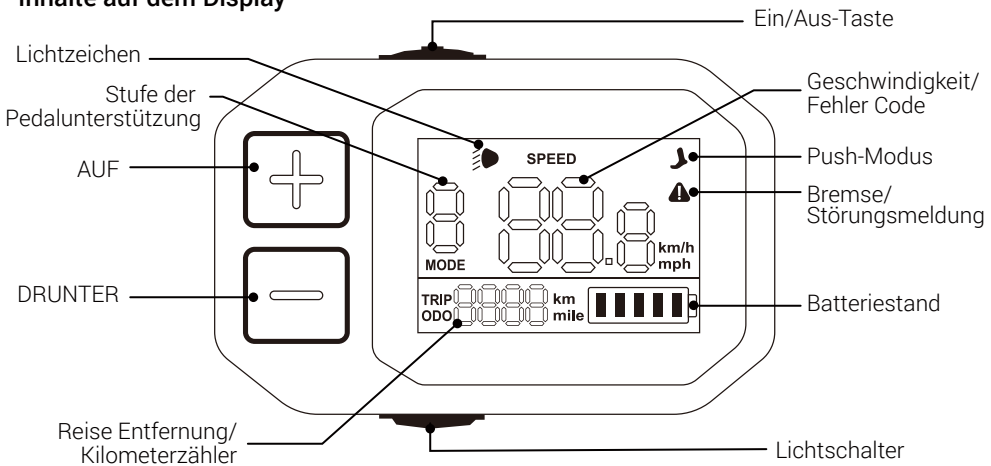

Anzeige der Batterieleistung



≤20%



≤40%



≤60%



≤80%



≤100%

Funktionen

Strom ein/aus

Drücken Sie die Ein-/Aus-Taste 3 Sekunden lang, um das Display ein- bzw. auszuschalten.

Licht an/aus

Drücken Sie kurz auf den Lichtschalter, um das Licht ein-/auszuschalten.

Stufe der Schaltpedalunterstützung

Drücken Sie kurz **+** oder **-**, um zwischen 5 Unterstützungsstufen zu wechseln.

6km/h Push-Modus

Wenn das Fahrrad bei null Geschwindigkeit ist, drücken Sie lange auf den Lichtschalter, um den Push-Modus zu aktivieren.

Umschaltung Reise Entfernung/Kilometerzähler

Drücken Sie zweimal kurz auf den Lichtschalter, um zwischen Tageskilometer und Kilometerzähler umzuschalten.

Ändern der Geschwindigkeitseinheit

Drücken Sie den Lichtschalter 3 Mal kurz, um zwischen "km" und "mile" zu wechseln.

Entfernen von Kilometerzählerdaten

Wenn das Display eingeschaltet ist, drücken Sie die Ein/Aus-Taste 8 Sekunden lang, bis das Display blinkt. Die Daten des Kilometerzählers werden beim Neustart des Displays gelöscht.

Verstecktes Menü

Drücken Sie zunächst lange auf **+** und **-**, um das verborgene Menü aufzurufen. Drücken Sie dann kurz **+** oder **-**, um zwischen den verschiedenen Menüseiten zu wechseln. Auf den verschiedenen Seiten können Sie unterschiedliche Funktionen einstellen. Drittens, nachdem Sie die gewünschte Seite ausgewählt haben, drücken Sie kurz auf den Lichtschalter, um auf dieser Seite zu bleiben, und drücken Sie kurz auf **+** oder **-**, um das Element auf der Seite einzustellen. Viertens: Drücken Sie erneut kurz auf den Lichtschalter, um Ihre Einstellung beizubehalten. Zuletzt drücken Sie kurz die Ein/Aus-Taste, um das versteckte Menü zu verlassen.

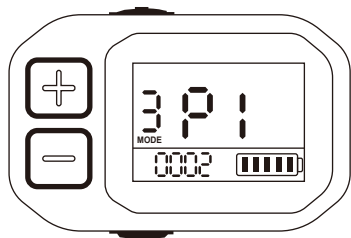

P1: Einstellung der Helligkeit der Hintergrundbeleuchtung des Displays von Stufe 1 bis 3;

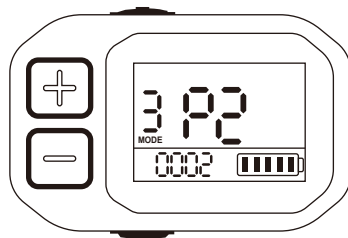

P2: Einstellung der Bildschirmzeitüberschreitung innerhalb von 0-30 Minuten; 0 bedeutet, dass er nie schläft.



P3: Einstellung der Geschwindigkeitsbegrenzung;

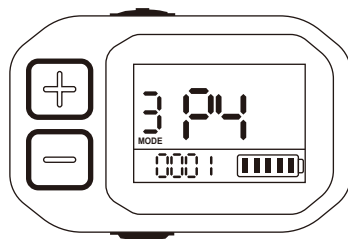

3.P4: Einstellung der Standard-Hilfsstufe; 0 bedeutet, dass Sie auf Stufe 0 beginnen, und 1 bedeutet, dass Sie auf Stufe 1 beginnen.

Fehleridentifikation

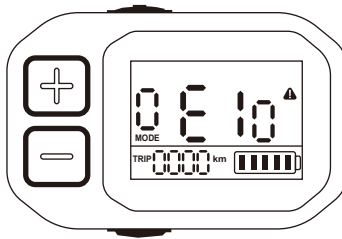

Fehlercodes	Verursacht	Lösung
E01	Der Motor ist phasenverschoben.	<ul style="list-style-type: none"> a. Tauschen Sie den Motor aus; b. Tauschen Sie das Motoradapterkabel aus; c. Ersetzen Sie den Controller;
E04	Kommunikationsfehler;	<ul style="list-style-type: none"> a. Schließen Sie das Display und den Controller wieder an; b. Ersetzen Sie das Display; c. Ersetzen Sie den Controller;
E05	Es treten sowohl E01 als auch E04 auf.	Überprüfen Sie die obigen Lösungen von E01 und E04.
E08	Unterspannungsfehler;	<ul style="list-style-type: none"> a. Laden Sie den Akku auf; b. Schließen Sie den Akku und das Steuergerät wieder an; c. Ersetzen Sie den Controller; d. Ersetzen Sie das Display;
E10	Controller Fehler;	<ul style="list-style-type: none"> a. Schließen Sie das Steuergerät wieder an; b. Ersetzen Sie den Controller;
E11	Es treten sowohl E01 als auch E10 auf.	Überprüfen Sie die obigen Lösungen von E01 und E10.
E40	Anomalie des Motor-Hall-Signals;	<ul style="list-style-type: none"> a. Tauschen Sie den Motor aus; b. Tauschen Sie das Motoradapterkabel aus; c. Ersetzen Sie den Controller;



Reinigung

Verwenden Sie ein weiches, feuchtes Tuch, um den Mainframe sauber zu wischen. Schwer zu entfernende Verschmutzungen können Sie mit einer Zahnbürste und Zahnpasta schrubben und dann mit einem weichen, feuchten Tuch reinigen. Waschen Sie Ihren pedelec nicht mit Alkohol, Benzin, Aceton oder anderen ätzenden/flüchtigen Lösungsmitteln. Diese Substanzen können das Aussehen und die innere Struktur des pedelecs beschädigen. Weichen Sie das Fahrrad nicht ein und waschen Sie es nicht mit einem Hochdruckreiniger oder Schlauch.

Lagerung

A) Fahrrad

1. etzen Sie das E-Rad nicht über einen längeren Zeitraum direkter Sonneneinstrahlung oder Regen aus und vermeiden Sie es, es bei hohen Temperaturen zu lagern. Es ist besser, das Fahrrad an einem trockenen und sicheren Ort bei einer Temperatur von 0°C-25°C zu lagern.
2. Vermeiden Sie korrosive Gase, um chemische Korrosion und Schäden an den elektrischen Teilen und lackierten Oberflächen zu vermeiden, die zu Betriebsstörungen und Unfällen führen können.
3. Bewahren Sie es nicht in einer explosiven oder entflammaren Umgebung oder in der Nähe von entflammaren Flüssigkeiten auf.

B) Lithium-Ionen-Akku

1. Laden Sie den Akku nach jeder Fahrt auf und vermeiden Sie eine vollständige Entleerung des Akkus. Denn eine völlige Entleerung des Akkus kann zu dauerhaften Schäden an der Batterie führen. Lassen Sie den Lithium-Ionen-Akku niemals über einen längeren Zeitraum entladen. Wenn die Spannung der Zelle aufgrund von Selbstentladung unter den zulässigen Grenzwert fällt, führt dies zu Schäden. Um eine maximale Lebensdauer zu gewährleisten, sollten Sie den Akku mit bis zu 50% der maximalen Kapazität aufladen.
2. Laden Sie den Akku niemals in einer explosiven oder entflammaren Umgebung oder in der Nähe von entflammaren Flüssigkeiten. Laden Sie den Akku nicht auf einem brennbaren Untergrund, wie z.B. Papier, Textilien usw., wenn der Akku aus dem Fahrzeug ausgebaut ist. Laden Sie es an einem sicheren Ort auf, fern von brennbaren Gegenständen.
3. Laden Sie niemals einen Akku, der bereits beschädigt ist oder ausläuft.
4. Laden Sie den Akku nicht zu lange auf. Beenden Sie den Ladevorgang, wenn er voll ist.
5. Laden oder entladen Sie den Akku bei einer Temperatur von 0~45°C.
6. Es ist besser, den Akku in einem Raum bei 20°C~25°C zu lagern, wenn er für längere Zeit nicht benutzt wird. (Bei einer Temperatur von 25°C ist die Reichweite und Leistung des Akkus am besten. Aber die Verwendung bei einer Temperatur unter 0°C kann die Laufleistung und die Leistung verringern)
7. Lagern Sie den Akku nicht bei einer zu hohen oder zu niedrigen Temperatur.
8. Die Luftfeuchtigkeit am Lagerort sollte 60±25%RH betragen. Am Arbeitsplatz sollte die Luftfeuchtigkeit 5~85%RH betragen.
9. Durchbohren Sie den Akku nicht, schlagen Sie nicht auf ihn ein und lassen Sie ihn nicht abstürzen.
10. Versuchen Sie nicht, die alte oder beschädigte Batterie zu zerlegen oder sie wegzuworfen. Bringen Sie es zu einer professionellen Batterierecyclinganlage in Ihrer Nähe.

C) Andere Teile

Kopfsätze	Entfernen, reinigen und schmieren Sie die Felgen jährlich. Ersetzen Sie sie bei Bedarf.
Gelenke	Überprüfen Sie ständig alle Muttern, Schrauben und Schnellspanner auf festen Sitz.
Bremsen	Schmieren Sie die Bremsseile monatlich leicht mit Öl. Überprüfen Sie die Einstellung und tauschen Sie die Bremsteile (Klötze, Backen, Beläge) rechtzeitig aus, wenn sie abgenutzt sind. Die Kabel müssen ersetzt werden, wenn sie beschädigt/defekt sind.
Vorderradaufhängung Gabel	Überlassen Sie es den Experten.
Bereifung	Prüfen Sie regelmäßig auf Schäden, Abnutzung, Schnitte und Luftlecks.
Radnaben	Schmieren Sie die Nabenlager monatlich. Überprüfen Sie die Konen und passen Sie sie gegebenenfalls an, damit die Naben nicht an den Gabeln reiben.
Pedale	Schmieren Sie die Lager und prüfen Sie, ob sie fest sitzen.
Kurbeln	Schmieren Sie die Lager monatlich (es sei denn, Sie haben eine wartungsfreie Mittelkonsole an Ihrem Fahrrad montiert). Prüfen Sie, ob alle Teile der Mittelkonsole richtig angezogen sind.
Kette	Nehmen Sie ihn ab und reinigen Sie ihn alle 6 Monate. Die Kette muss sauber, aber nicht trocken sein.
Felgen	Prüfen Sie regelmäßig, ob die Räder fest und sicher sitzen. Die Felgen sollten vor Öl, Wachs, Fett, Klebstoff usw. geschützt werden. Prüfen Sie, ob die Speichen locker sind oder fehlen.
Ritzel	Reinigen Sie sie regelmäßig nach Bedarf und fetten Sie sie leicht ein. Stellen Sie den Umwerfer und das Schaltwerk so ein, dass sie reibungslos funktionieren.
Sattel und Sattelstütze	Prüfen Sie, ob die Schrauben, Muttern und Schnellspanner fest angezogen sind.
Kickstand	Reinigen und fetten Sie ihn jährlich leicht ein.

⚠ Achtung: Achten Sie beim Schmieren darauf, dass das Schmiermittel nicht auf die Brems Scheiben und -beläge gelangt. Andernfalls kann die Bremsanlage nicht funktionieren. Das Fahren mit einem defekten Radlager kann dazu führen, dass sich die Achse/Nabe/Spindel durch Reibung und Hitze verschleißt, wodurch das Rad blockiert und Sie durchdrehen. Wahrscheinlicher ist, dass sich das Metall durch die Reibung abnutzt und das Rad/die Nabe locker wird. Ersetzen Sie verschlissene/beschädigte Teile rechtzeitig, z. B. Innen- und Außenreifen, Bremssätze usw.

9. Fehlersuche

Bitte prüfen Sie die folgenden Probleme und Lösungen, bevor Sie das Produkt an die zuständigen Reparaturstellen senden.

Problem	Mögliche Ursachen	Lösung
Das Display funktioniert nicht oder das Fahrzeug lässt sich nicht einschalten.	<ul style="list-style-type: none"> a. Keine Stromzufuhr; b. Das Stromkabel ist nicht richtig oder nicht fest eingesteckt; c. Das Display ist beschädigt; d. Durchgebrannter Controller oder Wasserschaden; 	<ul style="list-style-type: none"> a. Laden Sie den Akku auf; b. Schließen Sie das Stromkabel wieder richtig und fest an; c. & d. Wenden Sie sich an den Wiederverkäufer;
Das Frontlicht funktioniert nicht.	<ul style="list-style-type: none"> a. Das Kabel ist nicht richtig eingesteckt; b. Sie ist beschädigt; 	<ul style="list-style-type: none"> a. Schließen Sie das Kabel richtig an; b. Kontaktieren Sie den Wiederverkäufer;
Der Akku lässt sich nicht aufladen.	<ul style="list-style-type: none"> a. Das Ladegerät ist nicht richtig eingesteckt; b. Sie liegt außerhalb des empfohlenen Temperaturbereichs; c. Der Akku wird unter der Nennspannung geladen; d. Sie ist beschädigt; 	<ul style="list-style-type: none"> a. Schließen Sie es richtig an und laden Sie es wieder auf; b. Laden Sie es bei einer angemessenen Temperatur auf; c. Laden Sie es unter Nennspannung auf; d. Kontaktieren Sie den Wiederverkäufer;
Unzureichender Reitabstand	<ul style="list-style-type: none"> a. Der Akku ist nicht vollständig aufgeladen; b. Niedriger Reifendruck; c. Häufiges Bremsen; d. Alterung der Batterie oder nachlassende Batteriekapazität; e. Niedrige Umgebungstemperatur; 	<ul style="list-style-type: none"> a. Laden Sie den Akku vollständig auf; b. Prüfen Sie den Reifendruck vor jeder Benutzung; c. Entwickeln Sie gute Fahrgewohnheiten; d. & e. Das ist normal;

⚠ Achtung: Wenn andere Fehler auftreten und Sie keine Lösung in der obigen Tabelle finden können, wenden Sie sich bitte an den Händler, um das Problem zu lösen. Alle anderen Wartungs- und Reparaturarbeiten, die mit professionellen Werkzeugen und Techniken durchgeführt werden müssen, sollten von einem qualifizierten Fahrradmechaniker durchgeführt werden, der vom Hersteller oder dem Wartungszentrum benannt wurde.

Eleglide bietet einen einfachen, zuverlässigen und effizienten Service für alle Produkte, die unter unsere Garantie fallen. In der folgenden Tabelle finden Sie die Garantienzeiten für verschiedene Produkte und Zubehörteile ab dem Kaufdatum.

Unsere Distributoren, Partner, Verkäufer und Wiederverkäufer sollten ihren Kunden direkt After-Sale-Services anbieten. Wenn Ihr Eleglide-Produkt ein Problem mit der Garantie hat, wenden Sie sich bitte an den Verkäufer, bei dem Sie das Produkt gekauft haben. Sie sollten alle relevanten Bestellinformationen wie Bestellnummern, Rechnungen, Quittungen usw. vorlegen.

Modell	Komponenten	Garantie
Citycrosser	Rahmen	3 Jahre
	Vordergabel	1 Jahr
	Controller	1 Jahr
	Motor	1 Jahr
	Ladegerät	1 Jahr
	Batterie	6 Monate
	Anzeige	6 Monate
	Kettenrad	6 Monate
	Freilauf	6 Monate
	Bremse Montage	6 Monate
	Daumenschalthebel	6 Monate
	Schaltwerk	6 Monate
	Kickstand	3 Monate
	Frontleuchte	6 Monate
	Pedal	3 Monate
Andere	14 Tage	

Garantie-Prozess

- ❖ Die Käufer müssen einen ausreichenden Kaufnachweis erbringen.
- ❖ Um einen Garantieanspruch geltend zu machen, muss eine Beschreibung des Mangels vorgelegt werden.
- ❖ Ein sichtbarer Nachweis des Mangels muss zusammen mit der Seriennummer des Artikels (falls vorhanden) vorgelegt werden.
- ❖ Eleglide muss dokumentieren, was passiert, wenn die Käufer Probleme mit den Produkten haben.
- ❖ Möglicherweise müssen Sie einen Artikel zur Qualitätskontrolle zurücksenden.
- ❖ Wenn Sie das defekte Produkt zurücksenden, sollten Sie es in der Originalverpackung oder in der vom Händler genehmigten Verpackung aufbewahren.

Gültiger Kaufnachweis

- ❖ Die Bestellnummer Ihres Online-Kaufs bei einem autorisierten Eleglide-Händler;
- ❖ Verkaufsrechnung;
- ❖ Datierter Kaufbeleg von einem autorisierten Eleglide-Händler;

Hinweis: Für die Bearbeitung eines Garantieanspruchs kann mehr als eine Art von Kaufnachweis erforderlich sein (z. B. der Eingang einer Überweisung und die Bestätigung der Adresse, an die der Artikel ursprünglich geliefert wurde).

Die Garantie erlischt in den folgenden Fällen:

- ❖ Das Produkt befindet sich außerhalb der Garantiezeit.
- ❖ Das Produkt ist verloren gegangen oder gestohlen worden.
- ❖ Das Produkt ist kostenlos oder gratis.
- ❖ Das Produkt wird auf ungeeignete Weise oder unter ungeeigneten Bedingungen verwendet, einschließlich, aber nicht beschränkt auf: Stürze, extreme Temperaturen, Wasser, unsachgemäße Bedienung.
- ❖ Das Produkt befindet sich nicht in seinem ursprünglichen Zustand, z.B. durch Modifikationen.
- ❖ Das Produkt wurde in Kombination mit Zubehör verwendet, das nicht mit dem Produkt kompatibel ist.
- ❖ Die Käufer haben keinen ausreichenden Nachweis für den Kauf der Produkte.
- ❖ Auf dem Produkt wurde eine nicht unterstützte Software oder Firmware installiert.
- ❖ Bei Schäden, die durch den Kunden verursacht wurden, ist der Kunde für die Kosten der Reparatur und des Versands verantwortlich.
- ❖ Die persönlichen Gegenstände der Kunden werden anstelle der Eleglide-Produkte an Eleglide geschickt.

11. Erklärungen zur Einhaltung der Vorschriften

	Dieses Produkt entspricht den EN15194-Normen der Europäischen Gemeinschaft.
	Dieses Produkt entspricht den EU-Vorschriften zur Beschränkung gefährlicher Stoffe in Elektro- und Elektronikgeräten (RoHS), die die Verwendung gefährlicher Stoffe in Elektro- und Elektronikgeräten zum Schutz der Umwelt und der öffentlichen Gesundheit einschränken.
	Dieses Produkt entspricht den geltenden Anforderungen für Produkte, die in Großbritannien verkauft werden.
	Dieses Symbol zeigt an, dass das Produkt recycelt werden kann.
	Dieses Symbol weist darauf hin, dass das Produkt nicht als Hausmüll entsorgt werden darf. Das Produkt muss an getrennten Sammelstellen für die Wiederverwertung und das Recycling von elektrischen und elektronischen Geräten abgegeben werden.
	Dieses Symbol zeigt an, dass das Produkt in der Verpackung leicht beschädigt werden kann, wenn es fallen gelassen oder unachtsam behandelt wird. Der Inhalt ist zerbrechlich!
	Dieses Symbol weist darauf hin, dass das Produkt vor Regen geschützt und in trockenen Räumen aufbewahrt werden sollte.
	Das Warnzeichen weist auf ein potenzielles Risiko, eine Gefahr, ein Hindernis oder einen Zustand hin, der besondere Aufmerksamkeit erfordert.

*Antes de su primera operación, por favor, lea el manual de usuario cuidadosamente.

Contenido

1. Nota
2. Advertencia
3. Diagrama
4. Especificaciones
5. Contenido del paquete
6. Guía de montaje
7. Guía de pantalla
8. Mantenimiento
9. Solución de problemas
10. Garantía
11. Declaraciones de conformidad

1. Nota

Antes de su primer viaje, es importante que conozca bien su nueva pedelec, para que pueda obtener el mejor rendimiento, comodidad, disfrute y seguridad durante su viaje. Para entender la nueva bicicleta y el funcionamiento correcto, primero debe leer el manual cuidadosamente.

En segundo lugar, es importante hacer su primer viaje en un entorno seguro y controlado, como mantenerse alejado de coches, obstáculos y otros ciclistas.

En tercer lugar, las bicicletas son vehículos con ciertos riesgos. Por favor, siga las normas de tráfico durante el ciclismo. Es mejor aprender las reglas de tráfico locales sobre andar en una pedelec en las vías públicas antes de su primer viaje en caso de que viole las regulaciones. Por su seguridad, nunca olvide ponerse un casco calificado antes de subirse a la pedelec.

En cuarto lugar, la pedelec se suministra sin el equipo básico obligatorio, que puede variar de un lugar a otro. Por lo tanto, si tiene la intención de utilizar la pedelec en la vía pública, es necesario equipar la bicicleta con el equipo básico obligatorio y de acuerdo con las leyes y regulaciones pertinentes.

Además, este producto está diseñado para su uso personal. No lo utilice con fines comerciales o de otro tipo.

Por último, guarde este manual como referencia.

2. ⚠ Advertencia

Antes de cada carga, compruebe el cargador, el cable y el enchufe. Si hay algún daño, no utilice el cargador.

Antes de usar la bicicleta, compruebe la presión de los neumáticos y si las ruedas y el manillar están instalados correctamente y firmemente.

Antes de usar la bicicleta, compruebe si los faros están bien fijados en la posición correcta, limpios y no cubiertos por nada. Los reflectores dañados deben ser reemplazados.

Además, si la tija del sillín no se inserta lo suficiente como para alcanzar la marca de inserción mínima, puede romperse. Compruebe si está más que la marca de inserción mínima.

Al frenar en una carretera mojada, la distancia de frenado suele ser más larga que en una carretera seca. Por lo tanto, frene antes para una parada más segura.

Cuando tenga que frenar con urgencia, primero presione el freno de la mano derecha para detener la rueda trasera y luego presione el freno de la mano izquierda, especialmente cuando frena a alta

velocidad. Si la rueda delantera se detiene de repente mientras la rueda trasera sigue circulando a alta velocidad, es posible que se caiga y se lastime. Así que, por favor, ande con cuidado. El manillar puede verse afectado cuando el usuario dirige o frena la bicicleta.

Además, evite charcos, barro húmedo, pantanos, agua, nieve o hielo. Trate de no usar la bicicleta eléctrica en un día lluvioso, tormentoso o nevado. Si las piezas eléctricas de la bicicleta (unidad de control, motor y batería) se humedecen, mojan o empapan, causará daños irreversibles, o incluso una explosión de la batería.

Este producto solo puede ser utilizado por un adulto a la vez. No lleve pasajeros adicionales.

Este vehículo no es un juguete. Al igual que otros vehículos, es posible caer, chocar o encontrarse con otras situaciones peligrosas. Por favor, no ofrezca su pedelec a nadie que no sepa cómo usarla correctamente. Si deja que otra persona use su bicicleta, será su responsabilidad asegurarse de que todos los usuarios entiendan todas las advertencias, precauciones, instrucciones y precauciones de seguridad, y asegurarse de que puedan usar este producto de manera segura y responsable y protegerse a sí mismos y a los demás de lesiones.

No modifique su bicicleta. Usted será responsable de cualquier problema causado por su modificación personal.

3. Diagrama

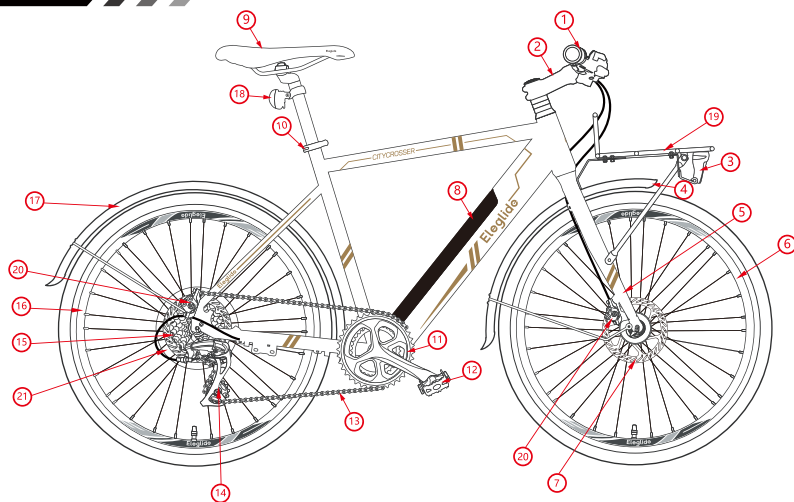

1. Manillar con pantalla	2. Vástago	3. Luz delantera
4. Guardabarros delantero	5. Horquilla delantera	6. Rueda delantera
7. Disco de freno	8. Batería	9. Sillín
10. Liberación rápida	11. Rueda de cadena	12. Pedales
13. Cadena	14. Cambio trasero	15. Volante de inercia
16. Rueda trasera	17. Guardabarros trasero	18. Reflector trasero
19. Portapaquete delantero	20. Pinza de freno	21. Motor

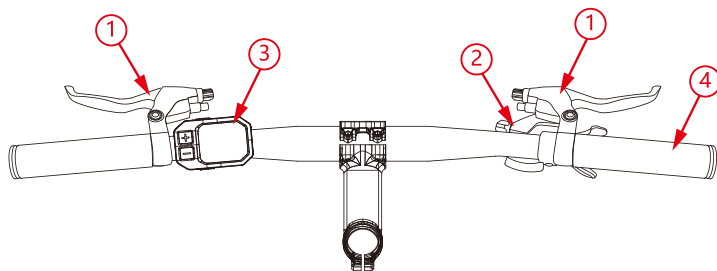

1. Palanca de freno	2. Palanca de cambios	3. Pantalla	4. Mango
---------------------	-----------------------	-------------	----------

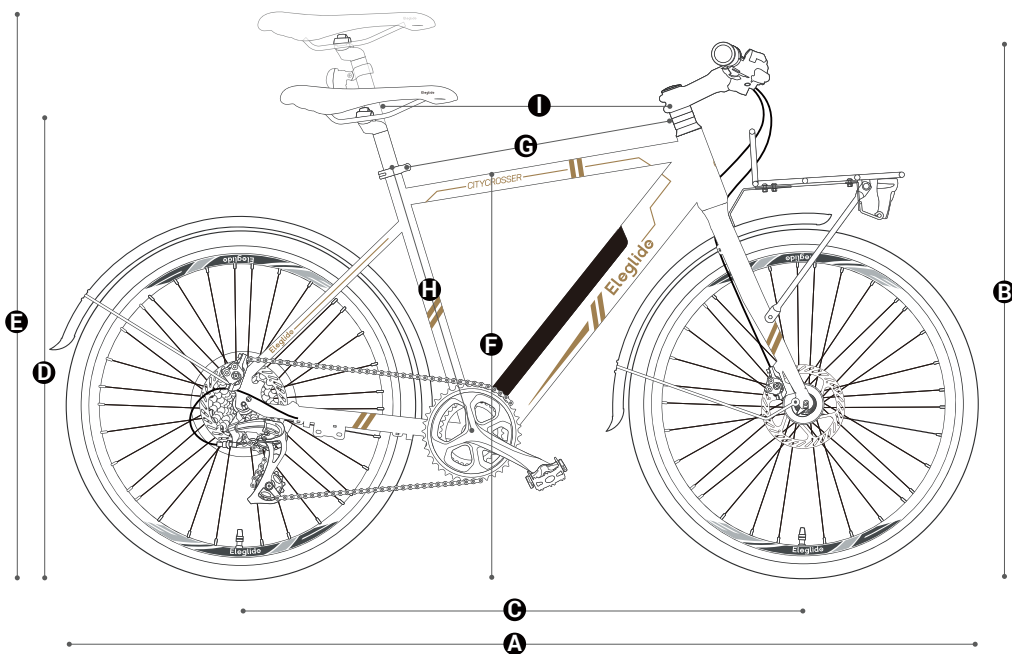
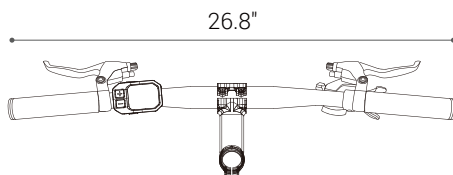

A. 70.5"	C. 42.5"	E. 43"	G. 22.5"	I. 22.4"
B. 42"	D. 35"	F. 32"	H. 20.5"	

4. Especificaciones



Modelo			Citycrosser
Espec. básicas	Tamaño desplegado		1790 x 680 x 1070 mm
	Alturas recomendadas del ciclista		165-200 cm
	Longitud del manillar		680 mm
	Nivel impermeable		IPX4
	Material del marco		Aleación de aluminio (AL6061)
	Carga máx.		120 kg
	Rango máx.	Modo de asistencia	75km
		Modo manual	Sin límite
	Velocidad de corte		25 km/h
	Modo automático		6 km/h
Relación de asistencia de pedal	Nivel 1	1:0.2	
	Nivel 2	1:0.5	
	Nivel 3	1:1	
	Nivel 4	1:1.5	
	Nivel 5	1:2	
Cambio	Número de marchas, marca		7 (Trasero), Shimano
	Controlar		Cambiar de marcha pulsando la palanca de cambios del pulgar
Motor	Potencia nominal, Voltaje		250W, 36V
	Vel. Inst. Máx.		400W
	RPM máx.		290
	Par de salida máx.		45Nm
Batería	Voltaje		36V
	Capacidad		10Ah / 360Wh
	Tiempo de carga		6.5h
	Sistema de protección		Sí
Freno	Tipo		Freno de disco y diseño de apagado automático
Disco de freno	Diámetro exterior		160 mm
	Espesor		1.9 mm
	Controlar		Frenar la rueda delantera con la mano izquierda y la trasera con la mano derecha en la UE; Frenar la rueda delantera con la mano derecha y la trasera con la mano izquierda en el Reino Unido;
Neumático	Tamaño		700C x 38C
	Tipo		Neumáticos CST con cables de acero, líneas reflectantes y diseño antipinchazos AL
	Presión de los neumáticos		50-75 PSI
	Mejor presión de los neumáticos		60 PSI (Delantero), 65 PSI (Trasero)
Pantalla	Tamaño, tipo		1.75" LCD

Nota: Los datos de velocidad máxima y alcance los proporciona el laboratorio Eleglide. El alcance máximo se logra en las siguientes condiciones: carga completa, carga de 75 kg, temperatura de 26°C, velocidad constante de 15 km/h, en carreteras planas sin viento fuerte.

Los datos pueden variar en función de las diferentes condiciones de la carretera, la temperatura, la humedad, la velocidad del viento y los hábitos del conductor (la frecuencia de frenado, el cambio de velocidad, etc.) y el peso del ciclista.

5. Contenido del paquete

Bicicleta Eleglide x 1	Manual de usuario x 1	Pedal x 2
Cargador x 1	Cable de alimentación x 1	Luz delantera x 1
Reflector de radios x 2	Reflector trasero x 1	Pantalla x 1
Guardabarros delantero x 1	Guardabarros trasero x 1	Portapaquete delantero x 1
Llave x 2	Sillín x 1	Kit de herramientas x 1

6. Guía de montaje

Paso 1 Instale el manillar

- Saque la bicicleta y póngala de pie.
- Abra la abrazadera del vástago aflojando los tornillos.
- Coloque el manillar en la posición correcta y asegúrese de que la abrazadera esté en el medio de la barra.
- Cierre la abrazadera y asegure el manillar apretando los tornillos.

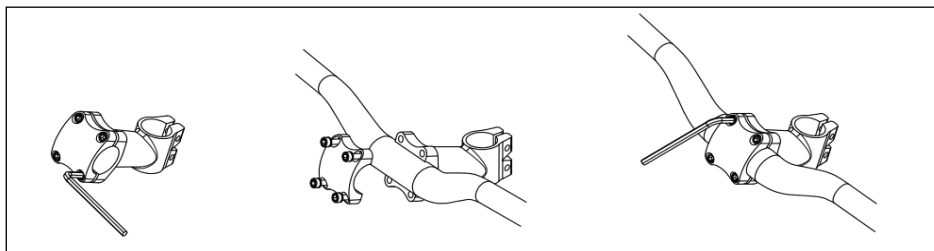

Paso 2 Instale la rueda delantera

- Pon la bicicleta boca abajo.
- Retire la barra de protección temporal aflojando las tuercas de la misma.
- Afloje las tuercas de la rueda delantera e inserte la rueda entre las palas de la horquilla para que el eje se asiente firmemente en los salientes de la horquilla (las ranuras en la punta de las palas de la horquilla).
- Apriete las tuercas para asegurar la rueda delantera.

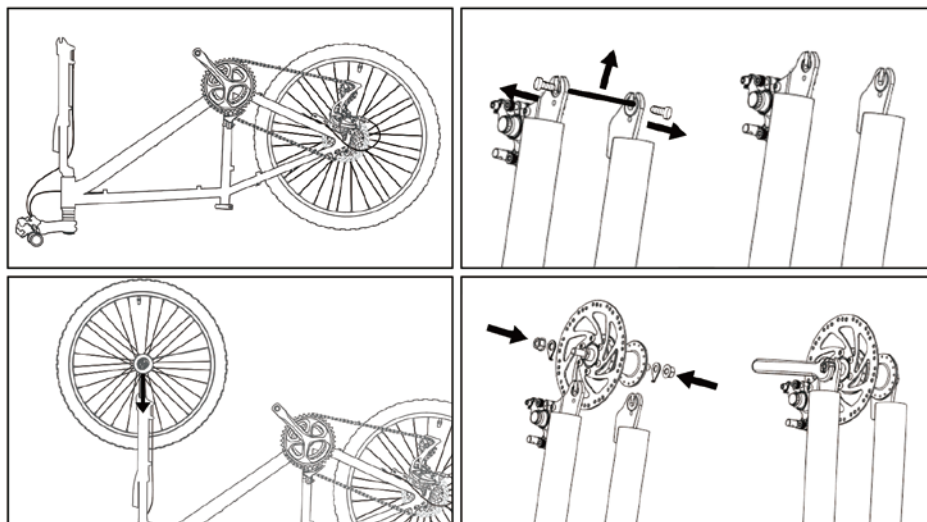

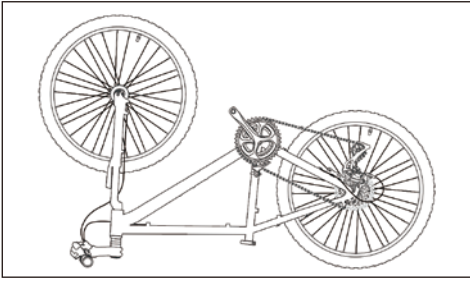

Paso 3 Instale la pinza de freno delantera

- Afloje los dos tornillos de la pinza.
- Inserte la pinza en el disco de freno delantero.
- Deslice los dos tornillos a través de la horquilla delantera y la pinza, y luego apriete los tornillos.

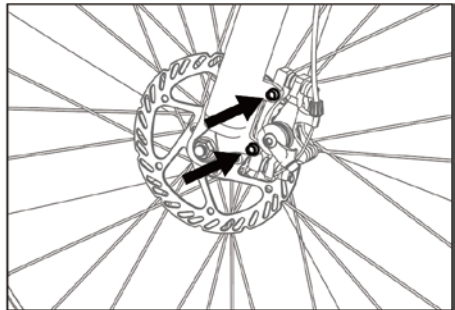
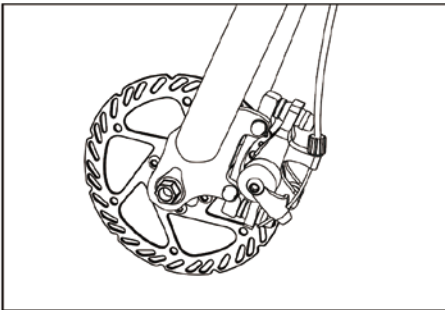
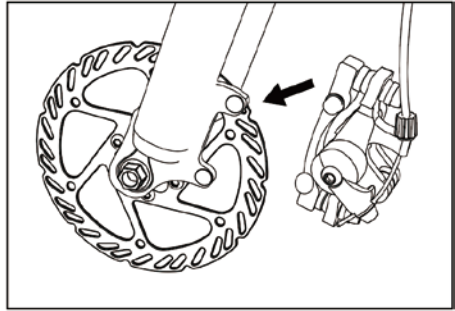
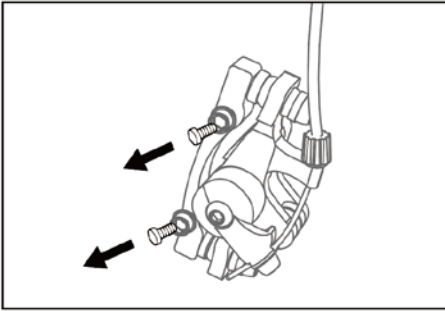

Paso 4 Instale el portapaquete y el guardabarros delantero

- Afloje los tornillos de la corona de la horquilla y sáquelos.
- Coloque el portapaquete delantero y el guardabarros delantero en la posición correcta.
- Deslice los tornillos a través del portapaquete, el guardabarros y la horquilla delanteros, y luego apriételes.
- Asegure el portapaquete delantero y el guardabarros. (Hay 2 tornillos en las palas de la horquilla para asegurar el portapaquete delantero y 2 tornillos en las punteras para asegurar el guardabarros.)

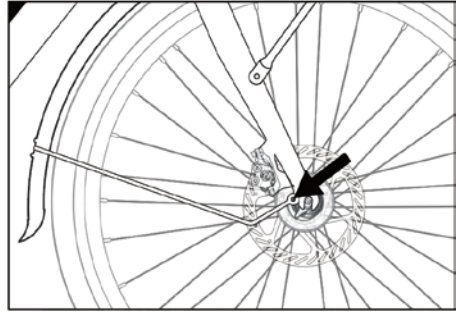
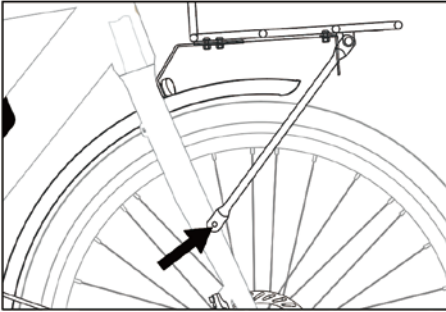
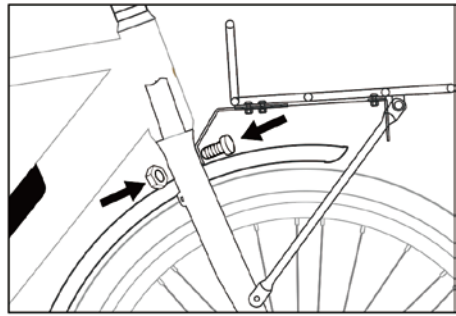
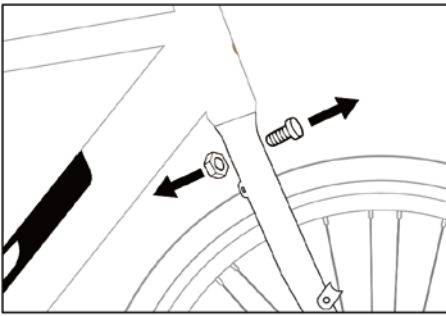

Paso 5 Instale la luz delantera

- A) Coloque la luz delantera en la posición correcta como se muestra en la imagen.
- B) Deslice el tornillo a través de la luz delantera y el portaequipajes delantero.
- C) Asegure la luz apretando el tornillo.
- D) Conecte el cable de la luz con el cable de la bicicleta.

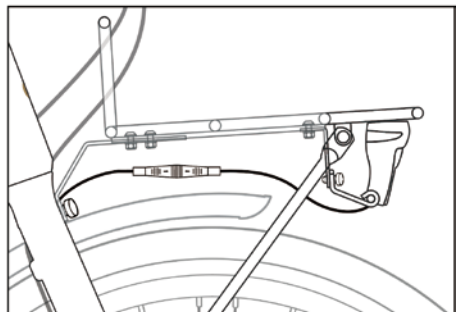
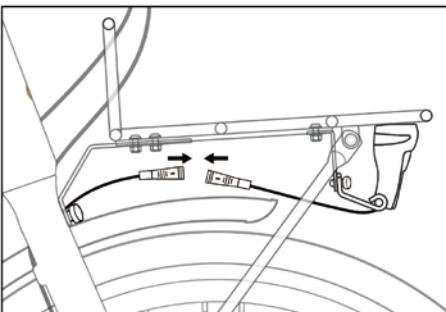
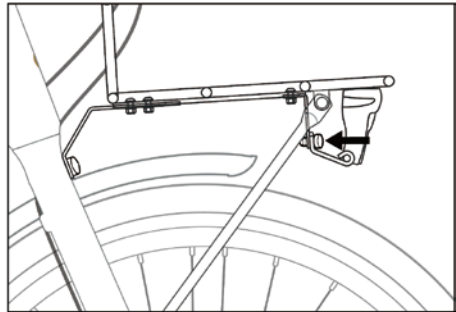
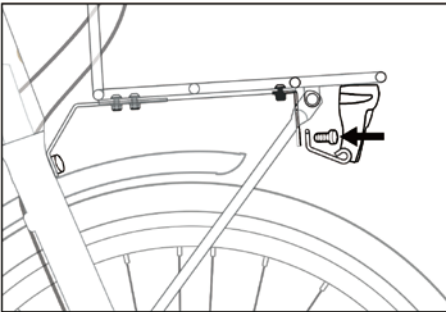

Paso 6 Instale los reflectores

A) Instale el reflector trasero.

B) Instale los reflectores de radios.

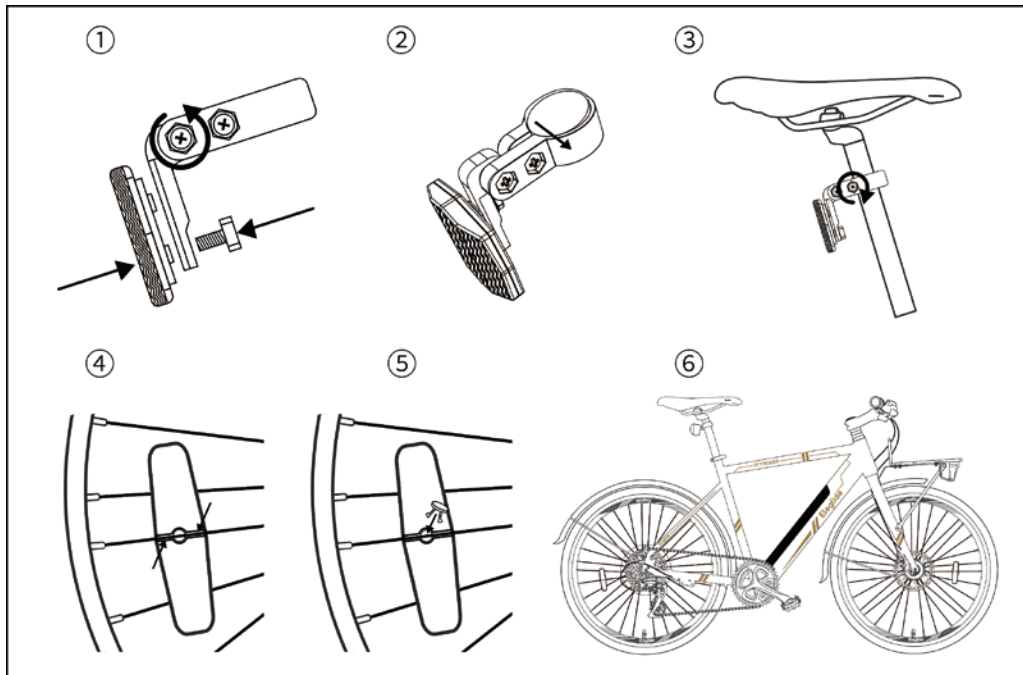

Paso 7 Instale los pedales

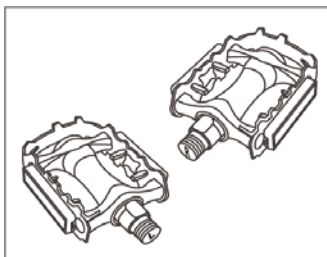

Pedale

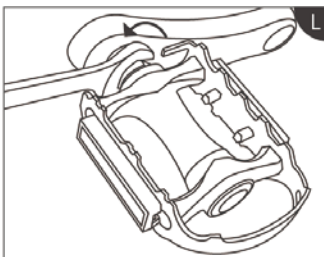

Links



Rechts

Paso 8 Instale el asiento

A) Coloque el tubo del asiento en el cuadro de soporte.

B) Ajuste el asiento a una altura adecuada y fíjelo bloqueando el clip de liberación rápida.

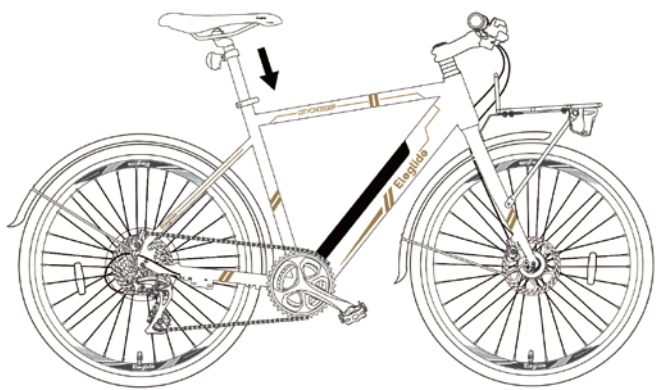

7. Guía de pantalla

Contenido de la pantalla

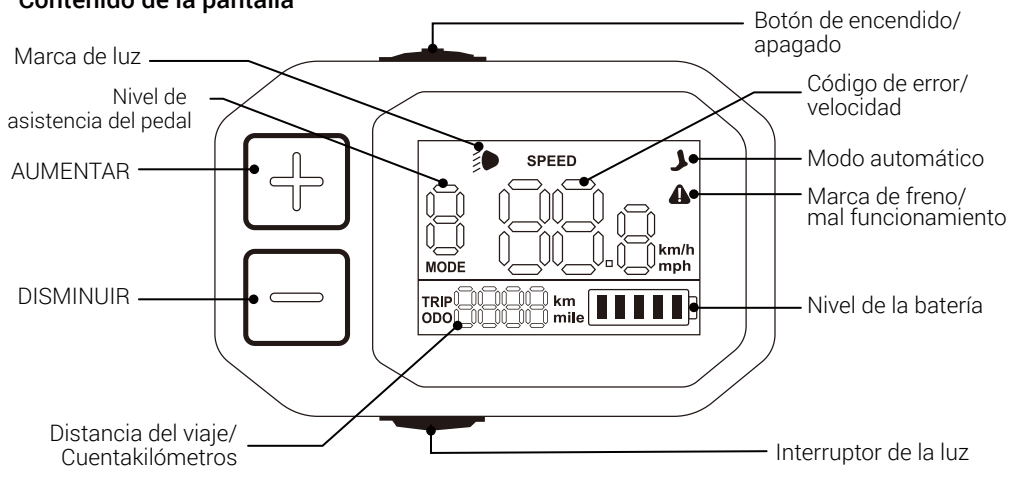

Indicador de nivel de batería

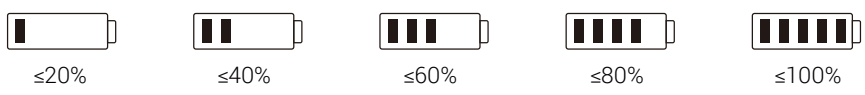

Funciones



Encendido/apagado

Pulse prolongadamente el botón de encendido/apagado durante 3 segundos para encender/apagar la pantalla.

Encendido/apagado de la luz

Pulse brevemente el interruptor de la luz para encenderla o apagarla.

Nivel de asistencia de pedal de cambio

Presione brevemente  o  para cambiar entre 5 niveles de asistencia.

Modo automático de 6 km/h

Cuando la moto esté a velocidad cero, pulse prolongadamente el interruptor de la luz para activar el modo de empuje.

Conmutación de la distancia recorrida/el cuentakilómetros

Pulse brevemente el interruptor de la luz dos veces para cambiar la distancia del viaje con el odómetro.







Cambiar la unidad de velocidad

Pulse brevemente el interruptor luminoso 3 veces para cambiar entre "km" y "milla".

Eliminación de los datos del cuentakilómetros

Cuando la pantalla esté encendida, pulse prolongadamente el botón de encendido/apagado durante 8 segundos hasta que la pantalla parpadee. Los datos del cuentakilómetros se eliminarán cuando la pantalla se reinicie.

Menú oculto

En primer lugar, realice una pulsación larga de  y  para entrar en el menú oculto. En segundo lugar, realice una pulsación corta de  o  para cambiar entre las diferentes páginas del menú. Las diferentes páginas sirven para configurar diferentes funciones. En tercer lugar, después de seleccionar la página que desea, pulse brevemente el interruptor de luz para permanecer en esta página y pulse brevemente  o  para ajustar el elemento en la página. En cuarto lugar, pulse brevemente el interruptor de la luz de nuevo para mantener su configuración. Por último, pulse brevemente el botón de encendido/apagado para salir del menú oculto.

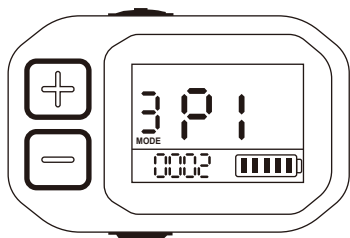

P1: ajuste del brillo de la retroiluminación de la pantalla del nivel 1 al 3;

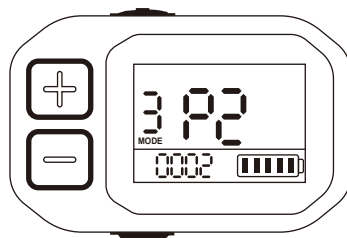

P2: Configuración del tiempo de espera de la pantalla en 0-30 minutos; 0 significa que nunca se detiene.

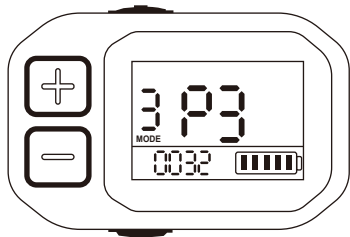

P3: ajuste del límite de velocidad;

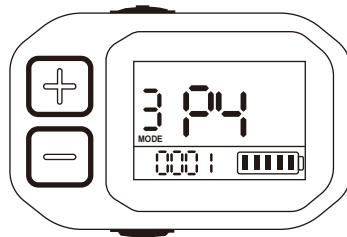

P4: Configuración del nivel de asistencia predeterminado; 0 significa comenzar en el nivel 0 y 1 significa comenzar en el nivel 1.

Seguimiento de errores

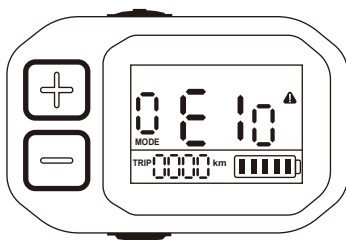

Códigos de error	Causas	Soluciones
E01	El motor está desfasado.	<ul style="list-style-type: none"> a. Reemplace el motor; b. Reemplace el cable adaptador del motor; c. Reemplace el controlador;
E04	Error de comunicación;	<ul style="list-style-type: none"> a. Vuelva a conectar la pantalla y el controlador; b. Reemplace la pantalla; c. Reemplace el controlador;
E05	Tanto E01 como E04 están ocurriendo.	Comprueba las soluciones anteriores de E01 y E04.
E08	Falta de tensión;	<ul style="list-style-type: none"> a. Cargue la batería; b. Vuelva a conectar la batería y el controlador; c. Reemplace el controlador; d. Reemplace la pantalla;
E10	Fallos del controlador;	<ul style="list-style-type: none"> a. Vuelva a conectar el controlador; b. Reemplace el controlador;
E11	Tanto el E01 como el E10 están ocurriendo.	Comprueba las soluciones anteriores de E01 y E10.
E40	Anomalía del sensor Hall del motor;	<ul style="list-style-type: none"> a. Reemplace el motor; b. Reemplace el cable adaptador del motor; c. Reemplace el controlador;

8. Mantenimiento

Limpieza

Utilice un paño suave y húmedo para limpiar la unidad central. La suciedad que es difícil de eliminar se puede fregar con un cepillo y pasta de dientes, luego limpiar con un paño suave y húmedo. No lave la pedelec con alcohol, gasolina, acetona u otros solventes corrosivos/volátiles. Estas sustancias pueden dañar la apariencia y la estructura interna de la pedelec. No remoje la bicicleta ni la lave con una lavadora a presión o una manguera.

Almacenamiento

A) Bicicleta

1. No exponga la pedelec a la luz solar directa o a la lluvia durante un período prolongado de tiempo, y evite almacenarla a alta temperatura. Es mejor guardar la bicicleta en un lugar seco y seguro a una temperatura de 0-25 °C.
2. Evite el gas corrosivo, a fin de evitar la corrosión química y el daño a las partes eléctricas y las superficies pintadas, que pueden conducir a fallas operativas y accidentes.
3. No la almacene en un ambiente explosivo o inflamable o cerca de líquidos inflamables.

B) Batería de iones de litio

1. Cargue la batería después de cada viaje y evite agotarla por completo. El drenaje completo de la batería puede causar daños permanentes a la misma. Nunca mantenga la batería de iones de litio descargada durante mucho tiempo. Si el voltaje de la celda cae por debajo del límite permitido debido a la autodescarga, causará daños. Para una máxima durabilidad, almacene la batería cargada hasta el 50 % de la capacidad máxima.
2. Nunca cargue la batería en un ambiente explosivo o inflamable o cerca de líquidos inflamables. No cargue la batería en un sustrato inflamable, como papel, textiles, etc., cuando la batería se separa del vehículo. Cárguela en un lugar seguro lejos de artículos inflamables.
3. Nunca cargue una batería que ya esté dañada o tenga fugas.
4. No cargue la batería demasiado tiempo. Deje de cargar cuando se llene.
5. Cargue o descargue la batería a una temperatura dentro de 0~45 °C.
6. Es mejor almacenar la batería en interiores a una temperatura de 20~25 °C mientras no se usa durante mucho tiempo. (Cuando se usa a 25 °C, el rango y el rendimiento de la batería están en su mejor momento. Pero usarla a una temperatura inferior a 0 °C puede disminuir el kilometraje y rendimiento.)
7. No almacene la batería a una temperatura demasiado alta o demasiado baja.
8. La humedad del lugar de almacenamiento debe ser 60±25 % HR. En cuanto al lugar de trabajo, la humedad debe ser 5~85 % RH.
9. No pinche, golpee o estrelle la batería.
10. No intente desmontar la batería vieja o dañada ni tirarla. Por favor, llévela a la instalación de reciclaje de baterías profesional local.

Juegos de cabezales	Retire, limpie y lubrique las llantas anualmente. Reemplácelas si es necesario.
Uniones	Compruebe continuamente todas las tuercas, pernos y dispositivos de liberación rápida para la estanqueidad.
Frenos	Lubrique los cables de freno ligeramente con aceite mensualmente. Compruebe el ajuste y reemplace las piezas de freno (bloques, zapatas, pastillas) a tiempo si están desgastadas. Los cables deben ser reemplazados si están dañados/abajo.
Horquilla de suspensión delantera	Encomendar a expertos.
Neumáticos	Compruebe regularmente si hay daños, desgaste, corte y fugas de aire.
Bujes de rueda	Lubrique los rodamientos del buje mensualmente. Compruebe y ajuste los conos, si es necesario, para evitar que los bujes se froten contra las horquillas.
Pedales	Lubrique los rodamientos y compruebe la estanqueidad.
Manivelas	Lubrique los rodamientos mensualmente (a menos que se instale un soporte central libre de mantenimiento en la bicicleta). Compruebe si todas las piezas del soporte central están correctamente apretadas.
Cadena	Quítela y límpiela cada 6 meses. La cadena debe estar limpia pero no seca.
Ruedas	Compruebe con frecuencia si las ruedas están apretadas y seguras. Las llantas deben protegerse del aceite, la cera, la grasa, el adhesivo, etc. Compruebe si los radios están sueltos o si falta alguno.
Piñones	Limpie regularmente según sea necesario y engrase ligeramente. Mantenga el cambio delantero y trasero funcionando sin problemas ajustándolo.
Sillín y tija de sillín	Compruebe si los tornillos, tuercas y dispositivos de liberación rápida están apretados.
Pie de apoyo	Limpie y engrase ligeramente anualmente.

⚠ Atención: al lubricar, asegúrese de que el lubricante no entre en los discos y pastillas de freno. De lo contrario, es posible que el sistema de frenos no funcione. Conducir con un rodamiento de rueda en mal estado puede hacer que el eje/buje/eje se suelde por la fricción y el calor, haciendo que la rueda se bloquee y te haga girar. Lo más probable es que el metal se desgaste por la fricción y la rueda/cubo se afloje. Sustituya a tiempo las piezas desgastadas/dañadas, como los neumáticos interiores y exteriores, los kits de freno, etc.

9. Solución de problemas



Compruebe los siguientes problemas y soluciones antes de enviar el producto a las oficinas de reparación designadas.

Problema	Posibles causas	Soluciones
La pantalla no funciona o el vehículo no se puede encender.	<ul style="list-style-type: none"> a. No hay fuente de alimentación; b. El cable eléctrico no está conectado correctamente o firmemente; c. La pantalla está dañada; d. Desgaste del controlador o daño por agua; 	<ul style="list-style-type: none"> a. Cargue la batería; b. Vuelva a conectar el cable eléctrico correctamente y firmemente; c.& d. Póngase en contacto con el revendedor para obtener ayuda;
La luz delantera no funciona.	<ul style="list-style-type: none"> a. El cable no está conectado correctamente; b. Está dañado; 	<ul style="list-style-type: none"> a. Conecte el cable correctamente; b. Póngase en contacto con el revendedor;
La batería no se carga.	<ul style="list-style-type: none"> a. El cargador no está conectado correctamente; b. Está fuera del rango de temperatura recomendado; c. La batería se carga por debajo del voltaje nominal; d. Está dañada; 	<ul style="list-style-type: none"> a. Conéctelo correctamente y cárguela de nuevo; b. Cárguela a una temperatura adecuada; c. Cárguela bajo voltaje nominal; d. Póngase en contacto con el revendedor;
Distancia de conducción insuficiente	<ul style="list-style-type: none"> a. La batería no está completamente cargada; b. Baja presión de los neumáticos; c. Frenado frecuente; d. Envejecimiento de la batería o atenuación de la capacidad de la batería; e. Baja temperatura ambiental; 	<ul style="list-style-type: none"> a. Cargue completamente la batería; b. Compruebe la presión de los neumáticos antes de cada uso; c. Desarrolle buenos hábitos de conducción; d.& e. Es normal;

⚠ Atención: si se producen otros fallos y no puede encontrar ninguna solución de la tabla anterior, póngase en contacto con el revendedor para resolverlo. Cualquier otro mantenimiento y reparación que deba realizarse utilizando herramientas y técnicas profesionales, debe ser realizado por un mecánico de bicicletas calificado designado por el fabricante o el centro de mantenimiento.

Eleglide proporciona un servicio fácil, confiable y eficiente para todos los productos bajo nuestra garantía. Consulte la siguiente tabla para conocer los períodos de garantía de varios productos y accesorios a partir de la fecha de compra.

Nuestros distribuidores, socios, vendedores y revendedores deben proporcionar servicios postventa directamente a sus clientes. Si su producto Eleglide tiene un problema relacionado con la garantía, comuníquese con el vendedor al que compró el producto. Debe proporcionar toda la información relevante del pedido, como números de pedido, facturas, recibos, etc.

Modelo	Componentes	Garantía
Citycrosser	Cuadro	3 años
	Horquilla delantera	1 año
	Controlador	1 año
	Motor	1 año
	Cargador	1 año
	Batería	6 meses
	Pantalla	6 meses
	Plato	6 meses
	Rueda libre	6 meses
	Conjunto de frenos	6 meses
	Cambios de pulgar	6 meses
	Cambio trasero	6 meses
	Pie de apoyo	3 meses
	Luz delantera	6 meses
	Pedal	3 meses
Otros	14 días	

Proceso de la garantía

- ❖ Los compradores tienen que proporcionar suficiente prueba de compra.
- ❖ Se debe proporcionar una descripción del defecto para emitir una reclamación de garantía.
- ❖ Se debe proporcionar una prueba visible del defecto junto con el número de serie del artículo (si lo hay).
- ❖ Eleglide debe documentar lo que sucede cuando los compradores solucionan los problemas de los productos.
- ❖ Es posible que deba devolver un artículo para una inspección de calidad.
- ❖ Cuando devuelva el producto defectuoso, debe colocarlo en el embalaje original o en el embalaje aprobado por el distribuidor.

Comprobante de compra válido









- ❖ El número de pedido de su compra en línea del distribuidor autorizado de Eleglide;
- ❖ Factura de venta;
- ❖ Recibo de venta fechado del distribuidor autorizado de Eleglide;

Nota: es posible que se requiera más de un tipo de comprobante de compra para procesar una reclamación de garantía (como la recepción de la transferencia de dinero y la confirmación de la dirección a la que se envió originalmente el artículo).

La garantía será nula en las siguientes situaciones:

- ❖ El producto está fuera del período de garantía.
- ❖ El producto se pierde o es robado.
- ❖ El producto es gratuito o como complemento.
- ❖ El producto se utiliza en formas o condiciones inapropiadas, incluyendo pero no limitado a: caídas, temperaturas extremas, agua, operaciones inadecuadas.
- ❖ El producto no está en su estado original, tiene modificaciones.
- ❖ El producto se ha utilizado en combinaciones con accesorios que no son compatibles con el producto.
- ❖ Los compradores no tienen prueba suficiente de compra del producto.
- ❖ Se ha instalado software o firmware no compatible con el producto.
- ❖ Cuando el daño es causado por el cliente, este es responsable de los costos de las reparaciones y el envío.
- ❖ Se envían artículos personales a Eleglide, en lugar de los productos Eleglide.

11. Declaraciones de conformidad

	Este producto cumple las normas EN15194 de la Comunidad Europea.
	Este producto cumple con las normas de la UE sobre Restricción de Sustancias Peligrosas en Equipos Eléctricos y Electrónicos (RoHS) que restringen el uso de sustancias peligrosas en equipos eléctricos y electrónicos para proteger el medio ambiente y la salud pública.
	Este producto cumple con los requisitos aplicables a los productos vendidos en Gran Bretaña.
	Este símbolo indica que el producto es susceptible de ser reciclado.
	Este símbolo indica que el producto no debe eliminarse como residuo doméstico. El producto debe enviarse a instalaciones de recogida selectiva para la recuperación y el reciclaje de aparatos eléctricos y electrónicos.
	Este símbolo indica que el producto dentro del embalaje podría dañarse fácilmente si se cae o se manipula sin cuidado y atención. El contenido es frágil.
	Este símbolo indica que el producto debe mantenerse alejado de la lluvia y en condiciones secas.
	El símbolo de advertencia indica un riesgo potencial, un peligro, un obstáculo o una condición que requiere atención especial.

*Leggere attentamente il manuale prima di utilizzare il prodotto per la prima volta!

Contenuti

1. Note
2. Avvertenza
3. Schema
4. Specifiche
5. Elenco Contenuti
6. Guida al Montaggio
7. Guida al Display
8. Manutenzione
9. Risoluzione dei Problemi
10. Garanzia
11. Dichiarazioni di conformità

1. Note

Prima del vostro primo utilizzo, è importante che conosciate bene la vostra nuova pedelec, in modo da poterne ottenere le migliori prestazioni, comfort, divertimento e sicurezza durante l'utilizzo. Per capire la nuova bicicletta e il suo corretto funzionamento, dovrete innanzitutto leggere attentamente il manuale.

In secondo luogo, è importante fare il primo giro in una circostanza sicura e controllata, stando lontano da auto, ostacoli e altri ciclisti.

In terzo luogo, le biciclette sono veicoli con certi rischi. Si prega di seguire le regole del traffico durante la pedalata. È meglio imparare le regole del traffico locale sull'uso di una pedelec sulle strade pubbliche prima del primo giro, nel caso in cui si violino i regolamenti. Per la vostra sicurezza, non dimenticate mai di indossare un casco certificato prima di salire sulla pedelec.

In quarto luogo, la pedelec è fornita senza equipaggiamento di base obbligatorio, che può variare da un luogo all'altro. Pertanto, se si intende utilizzare la pedelec su strade pubbliche, è necessario dotare la bicicletta dell'equipaggiamento obbligatorio di base, in conformità con le leggi e i regolamenti pertinenti.

Inoltre, questo prodotto è progettato per l'uso personale. Non utilizzarlo per scopi commerciali o di altro tipo.

Infine, conservate questo manuale come riferimento.

2. ⚠ Avvertenza

Prima di ogni carica, controllare il caricabatterie, il cavo e la spina. Se c'è qualche danno, non usare il caricabatterie.

Prima di guidare, controllare la pressione degli pneumatici e verificare se le ruote e il manubrio sono installati correttamente e saldamente.

Prima di partire, controllate che i fari siano ben fissati nella posizione corretta, puliti e non coperti da nulla. I riflettori danneggiati devono essere sostituiti.

Inoltre, se il reggisella nel tubo sella non è inserito abbastanza in profondità da raggiungere il segno di

inserimento minimo, il reggisella potrebbe rompersi. Controlla se è inserito più a fondo della profondità minima di inserimento.

Quando si frena su una strada bagnata, lo spazio di frenata è solitamente più lungo che su una strada asciutta. Perciò, frena prima per un arresto più sicuro.

Quando dovete frenare con urgenza, premete prima il freno a mano destro per fermare la ruota posteriore, e poi premete il freno a mano sinistro, specialmente quando frenate ad alta velocità. Se la ruota anteriore si ferma improvvisamente mentre la ruota posteriore sta ancora pedalando ad alta velocità, potresti cadere e farti male. Quindi, per favore, guida con attenzione. Il manubrio può essere interessato quando l'utente sterza o frena la bicicletta.

Inoltre, evita pozzanghere, fango bagnato, paludi, acqua, neve o ghiaccio. Cerca di non usare la pedelec in un giorno di pioggia, tempesta o neve. Se le parti elettriche della bicicletta (unità di controllo, motore e batteria) si inumidiscono, si bagnano o si inzuppano, ciò causerà danni irreversibili o addirittura l'esplosione della batteria.

Questo prodotto può essere usato solo da un adulto alla volta. Non trasportare altri passeggeri.

Questo veicolo non è un giocattolo. Come altri veicoli, è possibile cadere, schiantarsi o incontrare altre situazioni pericolose. Per favore, non offra la sua pedelec a qualcuno che non sa come usarla correttamente. Se lasciate che qualcun altro guidi la vostra bicicletta, sarà vostra responsabilità assicurarvi che tutti i ciclisti comprendano tutte le avvertenze, precauzioni, istruzioni e precauzioni di sicurezza, e che siano in grado di utilizzare questo prodotto in modo sicuro e responsabile e di proteggere se stessi e gli altri da lesioni.

Non modificate la vostra bicicletta. Sarete responsabili di eventuali problemi causati dalle vostre modifiche personali.

3. Schema

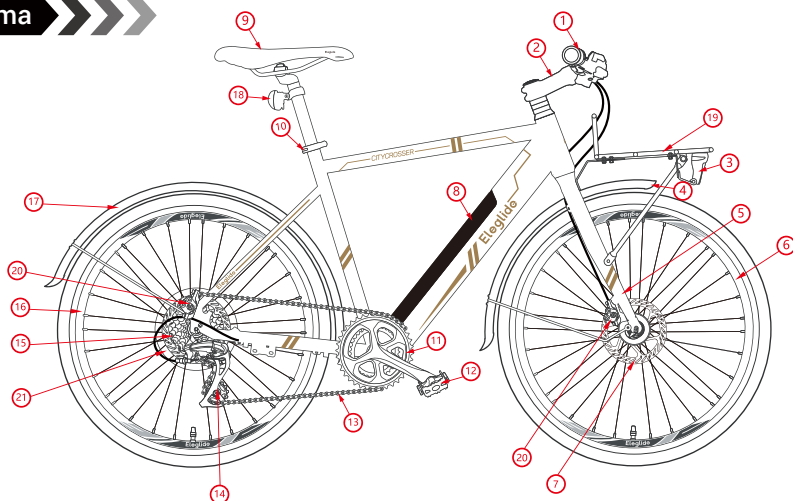

1. Manubrio con Display	2. Attacco Manubrio	3. Faro
4. Parafango anteriore	5. Forcella anteriore	6. Ruota anteriore
7. Disco del freno	8. Batteria	9. Sella
10. Sgancio rapido	11. Ruota dentata	12. Pedali
13. Catena	14. Deragliatore posteriore	15. Volano
16. Ruota posteriore	17. Parafango posteriore	18. Riflettore posteriore
19. Portapacchi anteriore	20. Pinza freno	21. Motore

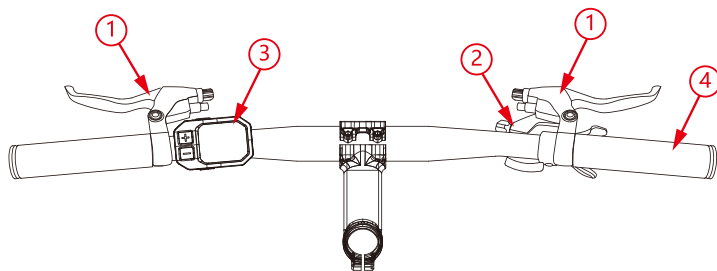

1. Leva del freno	2. Cambio marcia	3. Display	4. Manopola
-------------------	------------------	------------	-------------

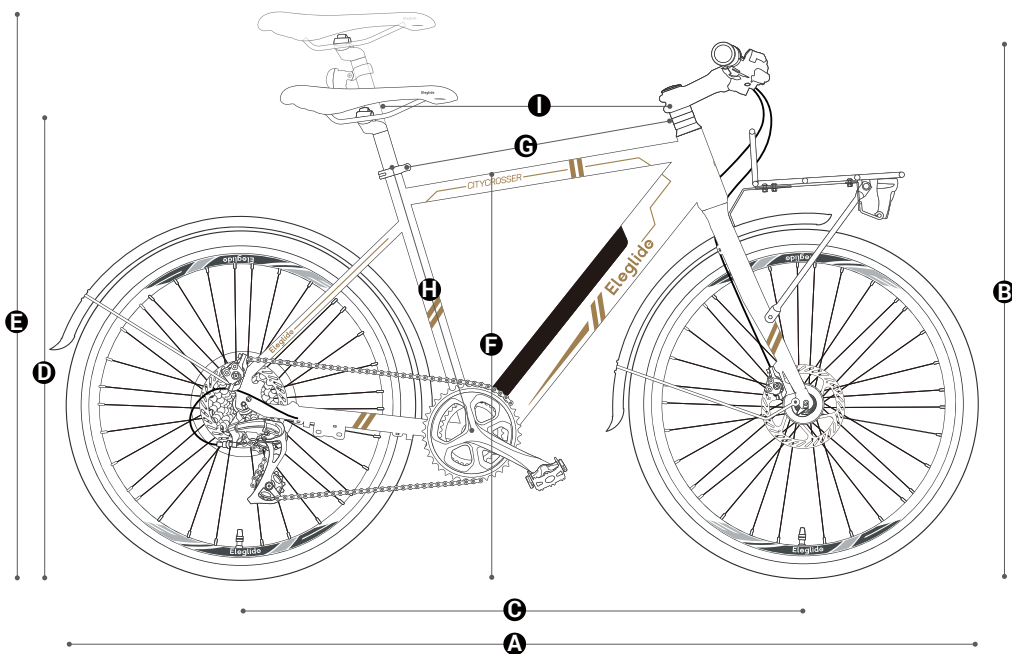
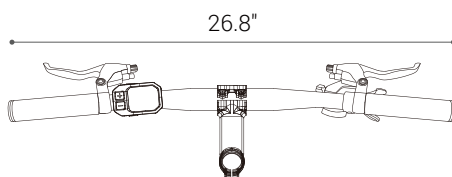

A. 70.5"	C. 42.5"	E. 43"	G. 22.5"	I. 22.4"
B. 42"	D. 35"	F. 32"	H. 20.5"	

4. Specifiche



Modello			Citycrosser
Spec. di base	Dimensioni aperte		1790x680x1070mm
	Altezze ciclista consigliate		165-200cm
	Lunghezza del manubrio		680mm
	Livello Impermeabilità		IPX4
	Materiale del telaio		Lega di alluminio (AL6061)
	Carico massimo		120kg
	Portata massima	Modalità assistita	75km
		Modalità manuale	Senza limiti
	Velocità di taglio		25km/h
	Modalità spinta		6 km/h
Rapporto di assistenza alla pedalata	Livello 1	1:0.2	
	Livello 2	1:0.5	
	Livello 3	1:1	
	Livello 4	1:1.5	
	Livello 5	1:2	
Deragliatore	Numero di marce, Marca		7 (posteriore), Shimano
	Controllo		Cambio di marcia premendo il Thumb Shifter
Motore	Potenza nominale, voltaggio		250W, 36V
	Potenza ist. max.		400W
	RPM Massimi		290
	Torsione Max.		45Nm
Batteria	Voltaje		36V
	Capacidad		10Ah / 360Wh
	Tempo di carica		6.5h
	Sistema di protezione		SI
Freno	Tipo		Freno a disco e design con spegnimento automatico
Disco freno	Diametro esterno		160mm
	Spessore		1.9mm
	Controllo		Freno della ruota anteriore con la mano sinistra e della ruota posteriore con la mano destra nell'UE; Freno della ruota anteriore con la mano destra e della ruota posteriore con la mano sinistra nel Regno Unito;
Pneumatico	Dimensioni		700C x 38C
	Tipo		Pneumatici CST con fili in acciaio, linee riflettenti e design antiforatura AL
	Pressione dei pneumatici		50-75PSI
	Pressione dei pneumatici migliore		60PSI (anteriore), 65PSI (posteriore)
Display	Dimensioni, Tipo		1.75" LCD

Nota: i dati sulla velocità massima e sulla portata sono forniti dal laboratorio Eleglide. La portata massima è stata raggiunta nelle seguenti condizioni: una carica completa, un carico di 75kg, 26°C di temperatura, 15km/h di velocità costante, su strade piane senza vento forte.

I dati effettivi possono variare in base alle diverse condizioni della strada, la temperatura, l'umidità, la velocità del vento, e le abitudini del pilota (la frequenza di frenata, il cambio di velocità, ecc) e il peso del pilota.

5. Elenco Contenuti

Eleglide Bicicletta x 1	Manuale d'uso x 1 Pedale x 2	Pedale x 2
Caricabatterie x 1	Cavo di alimentazione x 1	Luce anteriore x 1
Riflettore a raggi x 2	Riflettore posteriore x 1	Display x 1
Parafango anteriore x 1	Parafango posteriore x 1	Portapacchi anteriore x 1
Chiave x 2	Sella x 1	Kit di attrezzi x 1

6. Guida al Montaggio

Passo 1 Installazione del manubrio

- Estrarre la bicicletta e metterla in piedi.
- Aprire il morsetto dell'attacco manubrio allentando le viti.
- Posizionare il manubrio nella giusta posizione e assicurarsi che il morsetto sia al centro della barra.
- Chiudere il morsetto e fissare il manubrio stringendo le viti.

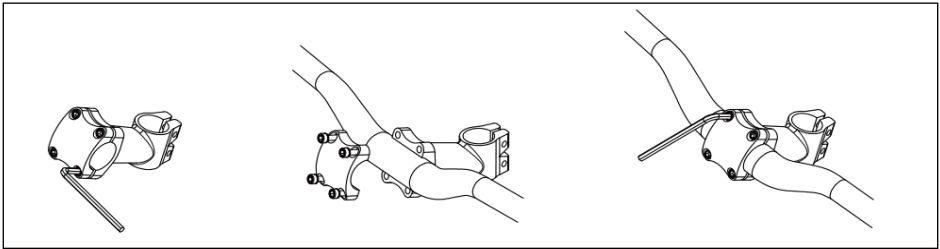

Passo 2 Installazione della ruota anteriore

- Metti la bici sottosopra.
- Rimuovere la barra di protezione temporanea allentando i dadi.
- Allentare i dadi della ruota anteriore e inserire la ruota anteriore tra gli steli della forcella, in modo che l'asse si inserisca saldamente nei forcellini della forcella (le fessure sulla punta degli steli della forcella).
- Serrare i dadi per fissare la ruota anteriore.

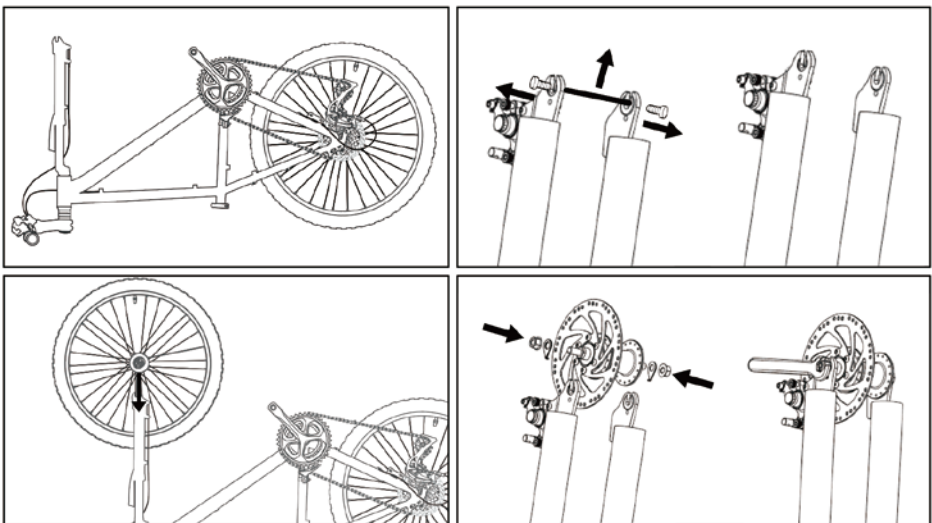

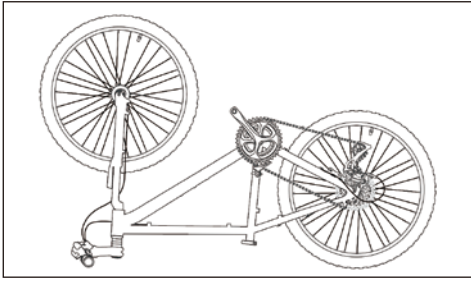

Passo 3 Installazione della pinza del freno anteriore

- Allentare le due viti della pinza.
- Inserire la pinza nel disco del freno anteriore.
- Far scorrere le due viti attraverso la forcella anteriore e la pinza, quindi serrare le viti.

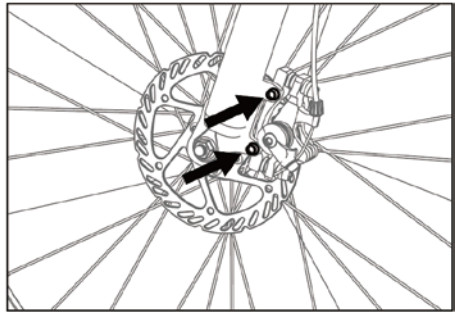
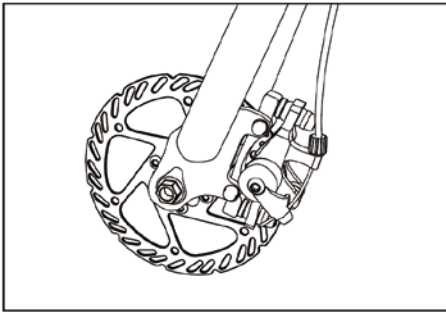
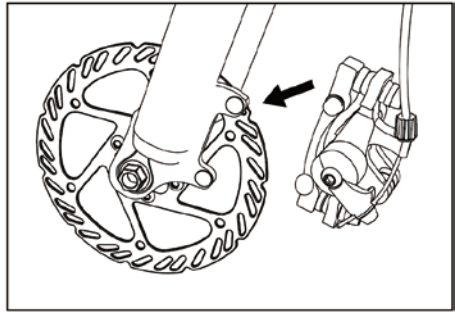
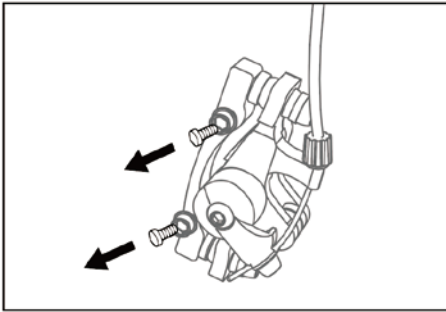

Passo 4 Installazione del portapacchi e del parafango anteriore

- Allentare le viti sulla corona della forcella ed estrarle.
- Posizionare il portapacchi e il parafango anteriore nella giusta posizione.
- Far scorrere le viti attraverso il portapacchi anteriore, il parafango anteriore e la forcella anteriore, quindi serrarle.
- Fissare il portapacchi e il parafango anteriore. (Ci sono 2 viti sulle lamelle della forcella per fissare il portapacchi anteriore e 2 viti sui forcellini per fissare il parafango).

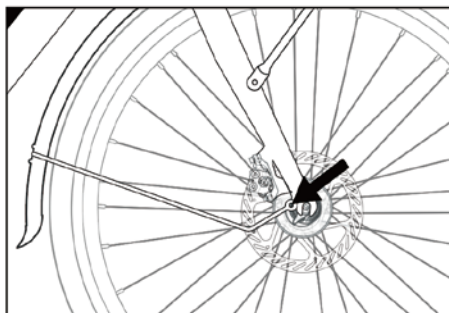
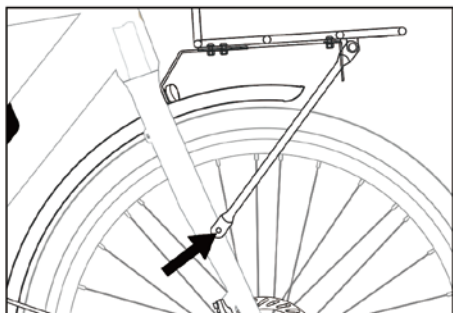
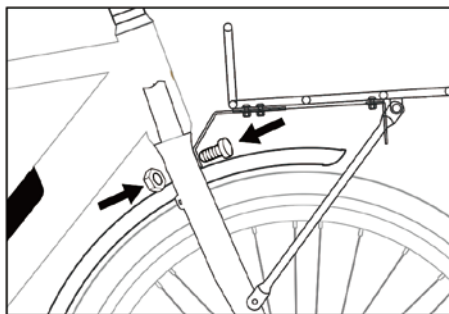
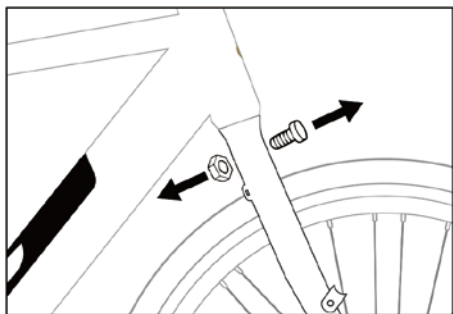

Passo 5 Installazione della luce anteriore

- A) Collocare la luce anteriore nella posizione corretta, come mostra l'immagine.
- B) Far passare la vite attraverso la luce anteriore e il rack anteriore.
- C) Fissare il fanale stringendo la vite.
- D) Collegare il cavo del fanale con il cavo della bicicletta.

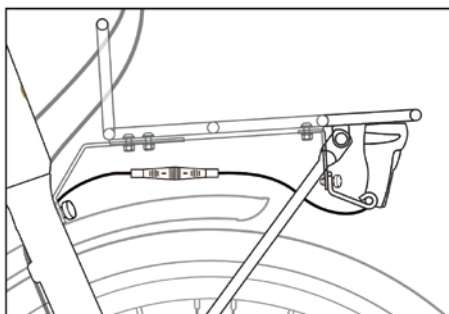
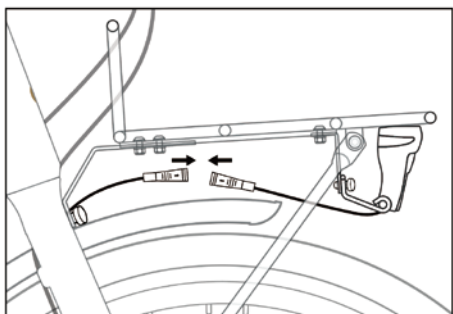
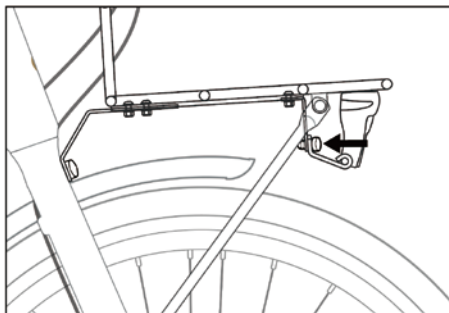
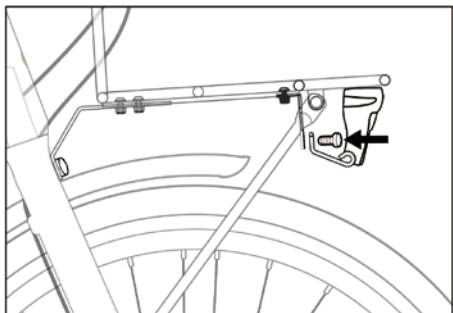

Passo 6 Installazione dei catarifrangenti

A) Installare il catarifrangente posteriore.

B) Installare i catarifrangenti a raggi.

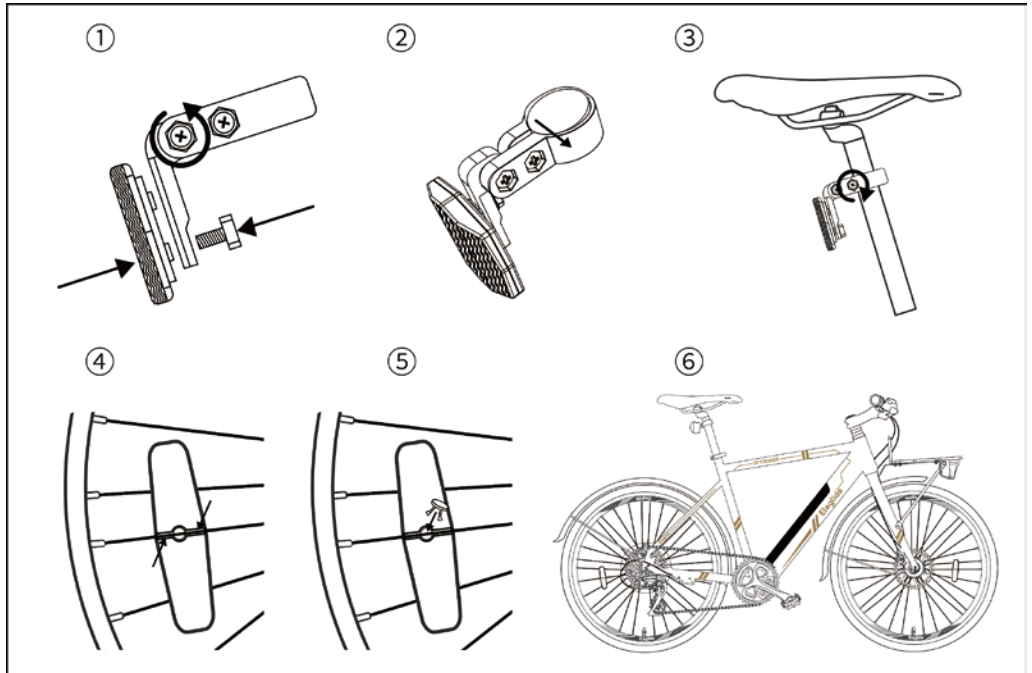

Passo 7 Installazione dei pedali

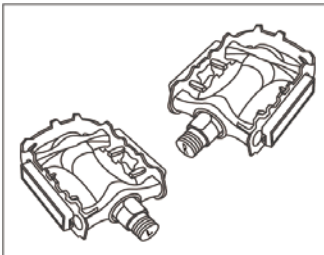

Pedale

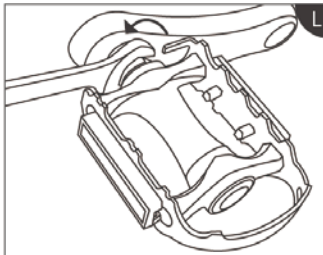

Links



Rechts

Passo 8 Installazione del sellino

A) Far scorrere il montante del sellino nel telaio di supporto.

B) Regolare il sellino a un'altezza adeguata e fissarlo stringendo e bloccando la clip a sgancio rapido.

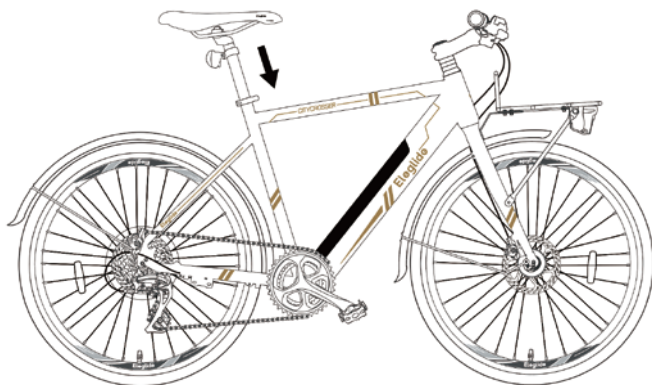

7. Guida al Display

Contenuti del Display

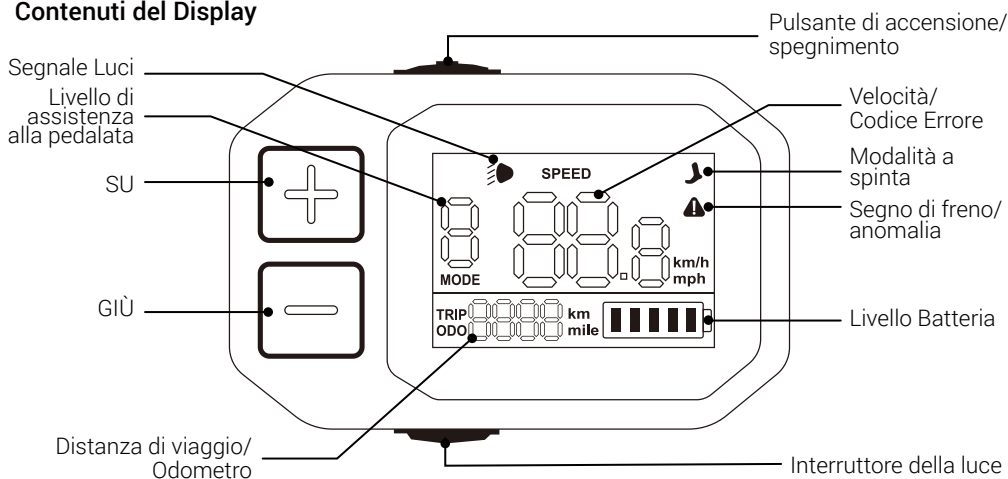

Indicatore del livello della batteria



≤20%



≤40%



≤60%



≤80%



≤100%

Funzioni



Accensione / Spengimento

Premere a lungo il pulsante di accensione/spengimento per 3 secondi per accendere/spengere il display.

Luci accese/spente

Premere brevemente l'interruttore della luce per accendere/spengere la luce.

Modifica del livello di assistenza alla pedalata

Premere brevemente  o  per passare da un livello di assistenza all'altro.

Modalità spinta 6 km/h

Quando la bicicletta è a velocità zero, premere a lungo l'interruttore della luce per attivare la modalità push.

Commutazione della distanza di viaggio/odometro

Premere brevemente due volte l'interruttore delle luci per commutare la distanza percorsa con il contachilometri.







Cambiare unità di velocità

Premere brevemente l'interruttore luminoso 3 volte per passare da "km" a "miglio".

Rimozione dei dati del contachilometri

Quando il display è acceso, premere a lungo il pulsante di accensione/spegnimento per 8 secondi finché il display non lampeggia. I dati del contachilometri verranno rimossi al riavvio del display.

Menu nascosto

Per prima cosa, premere a lungo entrambi i tasti  e  per accedere al menu nascosto. In secondo luogo, premere brevemente  o  per spostarsi tra le varie pagine del menu. Le diverse pagine servono per impostare funzioni diverse. In terzo luogo, dopo aver selezionato la pagina desiderata, premere brevemente l'interruttore luminoso per rimanere in questa pagina e premere brevemente  o  per impostare la voce nella pagina. In quarto luogo, premere di nuovo brevemente l'interruttore luminoso per mantenere l'impostazione. Infine, premere brevemente il pulsante on/off per uscire dal menu nascosto.

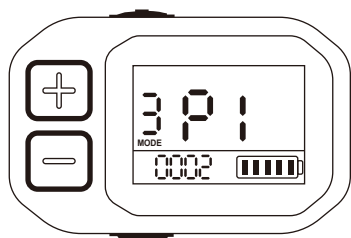

P1: regolazione della luminosità della retroilluminazione del display da livello 1 a 3;

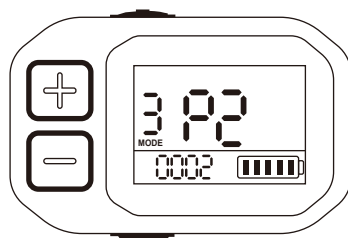

P2: impostazione del timeout dello schermo entro 0-30 minuti; 0 significa che non dorme mai.

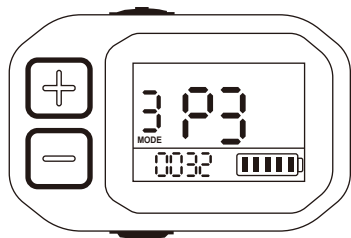

P3: impostazione del limite di velocità;

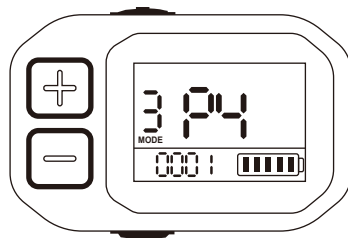

P4: impostazione del livello di assistenza predefinito; 0 significa iniziare dal livello 0 e 1 significa iniziare dal livello 1.

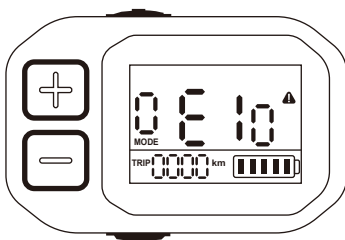

Codici di errore	Cause	Soluzioni
E01	Il motore è fuori fase.	a. Sostituire il motore; b. Sostituire il cavo adattatore motore; c. Sostituire il controller;
E04	Errore di comunicazione;	a. Ricollegare il display e il controller; b. Sostituire il display; c. Sostituire il controller;
E05	Si verificano sia E01 che E04.	Controllare le soluzioni di E01 e E04.
E08	Guasto di sottotensione;	a. Ricaricare la batteria; b. Ricollegare la batteria e il controller; c. Sostituire il controller; d. Sostituire il display;
E10	Guasto regolatore;	a. Ricollegare il controller; b. Sostituisci il regolatore;
E11	Si verificano sia E01 che E10.	Controllare le soluzioni di E01 e E10.
E40	Anomalia del segnale dalla centralina;	a. Sostituire il motore; b. Sostituire il cavo adattatore motore; c. Sostituire il controller;

8. Manutenzione



Pulizia

Usare un panno morbido e umido per pulire il telaio. Lo sporco difficile da rimuovere può essere strofinato con uno spazzolino da denti e dentifricio, quindi pulito con un panno morbido e umido. Non lavare il tuo pedelec con alcool, benzina, acetone o altri solventi corrosivi/volatili. Queste sostanze possono danneggiare l'aspetto e la struttura interna della pedelec. Non immergere la bicicletta o lavarla con un'idropulitrice o un tubo flessibile.

Conservazione

A) Bicicletta

1. Non esporre la pedelec alla luce diretta del sole o alla pioggia per un periodo di tempo prolungato, ed evitare di conservarla a temperature elevate. È meglio conservare la bicicletta in un luogo asciutto e sicuro ad una temperatura di 0°C-25°C.
2. Evitare gas corrosivi, in modo da evitare la corrosione chimica e i danni alle parti elettriche e alle superfici verniciate, che possono portare a guasti operativi e incidenti.
3. Non conservare la bici in un ambiente esplosivo o infiammabile o vicino a liquidi infiammabili.

B) Batteria a Ioni di Litio

1. Caricare la batteria dopo ogni viaggio ed evitare di scaricarla completamente, perché scaricare completamente la batteria può causare danni permanenti alla stessa. Non tenere mai la batteria agli ioni di litio scarica per molto tempo. Se la tensione della cella scende al di sotto del limite consentito a causa dell'autoscarica, causerà danni. Per la massima durata, conservare la batteria carica fino al 50% della capacità massima.
2. Non caricare mai la batteria in un ambiente esplosivo o infiammabile o vicino a liquidi infiammabili. Non caricare la batteria su un supporto infiammabile, come carta, tessuti, ecc. Caricala in un luogo sicuro lontano da oggetti infiammabili.
3. Non caricare mai una batteria già danneggiata o con perdite.
4. Non caricare la batteria troppo a lungo. Interrompere la carica quando è piena.
5. Caricare o scaricare la batteria ad una temperatura compresa tra 0~45°C.
6. È meglio conservare la batteria al chiuso a una temperatura di 20°C~25°C quando non viene usata per molto tempo. (Quando viene usata a 25°C, l'autonomia e le prestazioni della batteria sono al massimo. Ma usarla a una temperatura inferiore a 0°C può diminuire il suo chilometraggio e le sue prestazioni).
7. Non conservare la batteria a una temperatura troppo alta o troppo bassa.
8. L'umidità del luogo di stoccaggio dovrebbe essere 60±25%RH. Per quanto riguarda il luogo di lavoro, l'umidità dovrebbe essere 5~85%RH.
9. Non forare, colpire o urtare la batteria.
10. Non cercare di smontare la batteria vecchia o danneggiata o buttarla via. Si prega di portarla alla struttura locale di riciclaggio professionale delle batterie.

C) Altre Componenti

Kit di Manubrio	Smontare, pulire e lubrificare i cerchioni ogni anno. Sostituiteli se necessario.
Giunture	Controllare continuamente che tutti i dadi, bulloni e dispositivi a sgancio rapido siano stretti.
Freni	Lubrificare leggermente i cavi dei freni con olio mensilmente. Controllare la regolazione e sostituire in tempo le parti del freno (ceppi, ganasce, pastiglie) se sono usurate. I cavi devono essere sostituiti se sono danneggiati/lassi.
Forcella della Sospensione Anteriore	Rivolgersi ad un esperto.
Pneumatici	Controllare regolarmente i danni, l'usura, tagli e le perdite d'aria.
Mozzi Ruota	Lubrificare mensilmente i cuscinetti dei mozzi. Controllare e regolare i coni, se necessario, per evitare che i mozzi sfregino contro le forcelle.
Pedali	Lubrificare i cuscinetti e controllare la tenuta.
Pedivelle	Lubrificare mensilmente i cuscinetti (a meno che sulla bicicletta non sia installata una staffa centrale che non richiede manutenzione). Controllare se tutte le parti della staffa centrale sono serrate correttamente.
Catena	Toglila e puliscila ogni 6 mesi. La catena deve essere pulita ma non secca.
Cerchioni	Controllare frequentemente se le ruote sono strette e sicure. I cerchioni devono essere protetti da olio, cera, grasso, colla, ecc. Controllare se i raggi si stanno allentando o mancano.
Pignoni	Pulire regolarmente se necessario e ingrassare leggermente. Mantenere corretto il funzionamento del deragliatore anteriore e posteriore regolandolo.
Sella e Reggisella	Controllare se le viti, i dadi e i dispositivi di sgancio rapido sono ben stretti.
Cavalletto	Pulire e lubrificare leggermente ogni anno.

⚠ Attenzione: quando si lubrifica, assicurarsi che il lubrificante non finisca sui dischi e sulle pastiglie dei freni. In caso contrario, il sistema frenante potrebbe non funzionare. Se si guida con un cuscinetto della ruota difettoso, l'asse/mozzo/mandrino può saldarsi a causa dell'attrito e del calore, causando il bloccaggio della ruota e il conseguente testacoda. Più probabilmente, il metallo si consuma a causa dell'attrito e la ruota/mozzo si allenta. Sostituire tempestivamente le parti usurate/danneggiate, come pneumatici interni ed esterni, kit di freni, ecc.

9. Risoluzione dei Problemi



Si prega di controllare i seguenti problemi e soluzioni prima di inviare il prodotto agli uffici di riparazione designati.

Problemi	Cause Possibili	Soluzioni
Il display non funziona o il veicolo non può essere acceso.	<ul style="list-style-type: none"> a. Nessuna alimentazione; b. Il cavo elettrico non è collegato correttamente o strettamente; c. Il display è danneggiato; d. Bruciatura del controller o danni all'acqua; 	<ul style="list-style-type: none"> a. Caricare la batteria; b. Ricollegare il cavo elettrico correttamente e saldamente; c. & d. Contattare il rivenditore per aiuto;
La luce anteriore non funziona.	<ul style="list-style-type: none"> a. Il filo non è collegato correttamente; b. È danneggiato; 	<ul style="list-style-type: none"> a. Collegare il cavo in modo corretto; b. Contattare il rivenditore;
La batteria non si carica.	<ul style="list-style-type: none"> a. Il caricatore non è collegato correttamente; b. È fuori dall'intervallo di temperatura raccomandato; c. La batteria è caricata al di sotto della tensione nominale; d. È danneggiata; 	<ul style="list-style-type: none"> a. Collegatelo correttamente e ricaricarlo; b. Caricalo a una temperatura adeguata; c. Caricare sotto la tensione nominale; d. Contattare il rivenditore;
Distanza di guida insufficiente	<ul style="list-style-type: none"> a. La batteria non è completamente carica; b. Bassa pressione degli pneumatici; c. Frenate frequenti; d. Invecchiamento della batteria o diminuzione della sua capacità; e. Bassa temperatura ambientale; 	<ul style="list-style-type: none"> a. Caricare completamente la batteria; b. Controllare la pressione dei pneumatici prima di ogni utilizzo; c. Sviluppare buone abitudini di guida; d. & e. È normale;

⚠ Attenzione: se si verificano altri guasti e non si riesce a trovare alcuna soluzione dalla tabella di cui sopra, si prega di contattare il rivenditore per risolvere il problema. Qualsiasi altra manutenzione e riparazione che deve essere fatta utilizzando strumenti e tecniche professionali, deve essere eseguita da un meccanico qualificato di biciclette designato dal produttore o dal centro di manutenzione.

Eleglide fornisce un servizio semplice, affidabile ed efficiente per tutti i prodotti in garanzia. Si prega di fare riferimento alla tabella sottostante per i periodi di garanzia dei vari prodotti e accessori a partire dalla data di acquisto.

I nostri distributori, partner, venditori e rivenditori dovrebbero fornire servizi post-vendita direttamente ai loro clienti. Se il vostro prodotto Eleglide ha un problema legato alla garanzia, contattate il venditore da cui avete acquistato il prodotto. Dovreste fornire tutte le informazioni pertinenti all'ordine, come numeri d'ordine, fatture, ricevute, ecc..

Modello	Componenti	Garanzia
Citycrosser	Telaio	3 anni
	Forcella anteriore	1 anno
	Controllore	1 anno
	Motore	1 anno
	Caricatore	1 anno
	Batteria	6 mesi
	Display	6 mesi
	Ruota dentata	6 mesi
	Ruota libera	6 mesi
	Gruppo freno	6 mesi
	Cambio a Pollice	6 mesi
	Deragliatore Posteriore	6 mesi
	Cavalletto	3 mesi
	Luce Anteriore	6 mesi
	Pedali	3 mesi
Altri	14 giorni	

Processo di Garanzia

- ❖ Gli acquirenti devono fornire una prova sufficiente dell'acquisto.
- ❖ Una descrizione del difetto deve essere fornita al fine di emettere una richiesta di garanzia.
- ❖ Una prova visibile del difetto deve essere fornita insieme al numero di serie dell'articolo (se esiste).
- ❖ Eleglide deve documentare cosa succede quando gli acquirenti risolvono i problemi dei prodotti.
- ❖ Potrebbe essere necessario restituire un articolo per un controllo di qualità.
- ❖ Quando restituite il prodotto difettoso, dovete metterlo nell'imballaggio originale o in quello approvato dal rivenditore.

Prova d'acquisto valida

- ❖ Il numero d'ordine del suo acquisto online dal rivenditore autorizzato Eleglide.
- ❖ Fattura di vendita.
- ❖ Ricevuta di vendita datata dal rivenditore autorizzato Eleglide.









Attenzione: più di un tipo di prova d'acquisto può essere richiesto per elaborare una richiesta di garanzia (come la ricevuta del trasferimento di denaro e la conferma dell'indirizzo a cui l'articolo è stato originariamente spedito).

La garanzia sarà annullata nelle seguenti situazioni:

- ❖ Il prodotto è fuori dal periodo di garanzia.
- ❖ Il prodotto è perso o rubato.
- ❖ Il prodotto è gratuito o in omaggio.
- ❖ Il prodotto è usato in modi o condizioni inappropriate, incluso ma non limitato a: cadute, temperature estreme, acqua, utilizzo improprio.
- ❖ Il prodotto non è nel suo stato originale, come nel caso di modifiche.
- ❖ Il prodotto è stato utilizzato in combinazione con accessori non compatibili con il prodotto.
- ❖ Gli acquirenti non hanno una prova sufficiente di acquisto dei prodotti.
- ❖ Sono stati installati sul prodotto software o firmware non supportati.
- ❖ Quando il danno è causato dal cliente, il cliente è responsabile dei costi per le riparazioni e la spedizione.
- ❖ Gli oggetti personali dei clienti vengono inviati a Eleglide, invece dei prodotti Eleglide.

11. Dichiarazioni di conformità



	Questo prodotto è conforme agli standard EN15194 della Comunità Europea.
	Questo prodotto è conforme alle norme UE sulla restrizione delle sostanze pericolose nelle apparecchiature elettriche ed elettroniche (RoHS) che limitano l'uso di sostanze pericolose nelle apparecchiature elettriche ed elettroniche per proteggere l'ambiente e la salute pubblica.
	Questo prodotto è conforme ai requisiti applicabili ai prodotti venduti in Gran Bretagna.
	Questo simbolo indica che il prodotto può essere riciclato.
	Questo simbolo indica che il prodotto non deve essere smaltito come rifiuto domestico. Il prodotto deve essere inviato a centri di raccolta differenziata per il recupero e il riciclaggio di apparecchiature elettriche ed elettroniche.
	Questo simbolo indica che il prodotto all'interno della confezione potrebbe essere facilmente danneggiato se lasciato cadere o maneggiato senza cura e attenzione. Il contenuto è fragile!
	Questo simbolo indica che il prodotto deve essere tenuto lontano dalla pioggia e in condizioni di asciutto.
	Il segnale di avvertimento indica un potenziale pericolo, un ostacolo o una condizione che richiede particolare attenzione.

*Prosimy uważnie przeczytać niniejszą instrukcję obsługi przed pierwszym użyciem produktu!

Zawartość

1. Wstęp
2. Ostrzeżenie
3. Schemat
4. Dane techniczne
5. Zawartość
6. Instrukcja montażu
7. Przewodnik po wyświetlaczu
8. Konserwacja
9. Rozwiązywanie problemów
10. Gwarancja
11. Oświadczenia o zgodności

1. Wstęp

Przed pierwszą jazdą ważne jest dobre poznanie nowego roweru, co pozwoli na uzyskanie lepszych osiągnięć, komfortu, przyjemności i bezpieczeństwa podczas jazdy. Z tego powodu należy najpierw uważnie przeczytać instrukcję obsługi, aby zrozumieć nowy rower i jego prawidłową obsługę.

Pamiętaj, że pierwsza jazda powinna zostać przeprowadzona w bezpiecznych i kontrolowanych warunkach, na przykład z dala od samochodów, przeszkód oraz innych rowerzystów.

Nie zapomnij, że rowery to pojazdy obciążone pewnym ryzykiem. Podczas jazdy na rowerze zawsze przestrzegaj przepisów ruchu drogowego. Przed pierwszą jazdą zapoznaj się z lokalnymi przepisami ruchu drogowego dotyczącymi jazdy rowerem po drogach publicznych, dzięki temu unikniesz złamania przepisów. Dla własnego bezpieczeństwa pamiętaj o założeniu kasku zanim wsiądziesz na rower.

Rower elektryczny dostarczany jest bez podstawowego wyposażenia obowiązkowego, które może się różnić w zależności od kraju docelowego. Dlatego jeśli zamierzasz korzystać z roweru na drogach publicznych, konieczne jest wyposażenie roweru w podstawowe wyposażenie obowiązkowe, zgodnie z obowiązującymi przepisami prawa w danym kraju.

Ten produkt jest przeznaczony do użytku osobistego. Nie używaj go do celów komercyjnych lub innych zastosowań.

Zachowaj tę instrukcję w bezpiecznym miejscu w celach informacyjnych.

2. ⚠ Ostrzeżenie

Przed każdym ładowaniem sprawdź ładowarkę, kabel i wtyczkę. Nie używaj ładowarki w przypadku jakichkolwiek uszkodzeń.

Przed jazdą sprawdź ciśnienie w oponach i sprawdź, czy koła i kierownica są prawidłowo i ciasno zamontowane.

Przed jazdą sprawdź, czy przednie światła są zamocowane we właściwej pozycji oraz czy są czyste i niczym nie zakryte. Uszkodzone światła należy wymienić.

Sztyca znajdująca się w rurze podsiodłowej może pęknąć, jeśli nie jest włożona wystarczająco głęboko (musi być włożona do oznaczonej głębokości minimalnej). Sprawdź, czy sztyca jest wsunięta wystarczająco głęboko.

Podczas hamowania na mokrej drodze droga hamowania jest dłuższa niż na suchej drodze. Z tego

powodu należy uwzględnić panujące warunki na drodze oraz zahamować wcześniej, co pozwoli zwiększyć bezpieczeństwo.

Jeśli musisz szybko zahamować, należy najpierw nacisnąć prawy hamulec ręczny, aby zatrzymać tylne koło, a dopiero następnie lewy hamulec, szczególnie gdy hamujesz z dużą prędkością. Możesz się przewrócić i zranić, jeśli przednie koło zostanie nagle zatrzymane, podczas gdy tylne koło nadal porusza się z dużą prędkością. Pamiętaj o bezpieczeństwie! Kierownica może zostać naruszona, gdy użytkownik kieruje lub hamuje rowerem.

Unikaj kałuż, mokrego błota, bagien, wody, śniegu lub lodu. Staraj się nie używać roweru w deszczowy, burzowy lub śnieżny dzień. Części elektryczne roweru (jednostka sterująca, silnik i akumulator) zostaną nieodwracalnie uszkodzone lub mogą spowodować wybuch akumulatora, jeśli ulegną zawilgoceniu lub zamoczeniu.

Rower może być używany tylko przez jedną osobę dorosłą na raz. Nie wolno przewozić na nim dodatkowych pasażerów.

Rower nie jest zabawką. Podobnie jak w przypadku innych pojazdów, istnieje możliwość upadku, zderzenia lub innych niebezpiecznych sytuacji. Prosimy nie pożyczać swojego roweru nikomu, kto nie zna się na prawidłowej obsłudze. Jeśli pozwolisz innej osobie na jazdę Twoim rowerem, musisz upewnić się, że dana osoba rozumie wszystkie ostrzeżenia, przestrogi, instrukcje i środki ostrożności.

Dodatkowo musisz upewnić się, że dana osoba jest w stanie bezpiecznie i odpowiedzialnie korzystać z tego produktu oraz jest świadoma, jak chronić siebie i innych przed obrażeniami.

Nie należy modyfikować swojego roweru. Będziesz odpowiedzialny za wszelkie problemy spowodowane przez Twoje osobiste modyfikacje.

3. Schemat

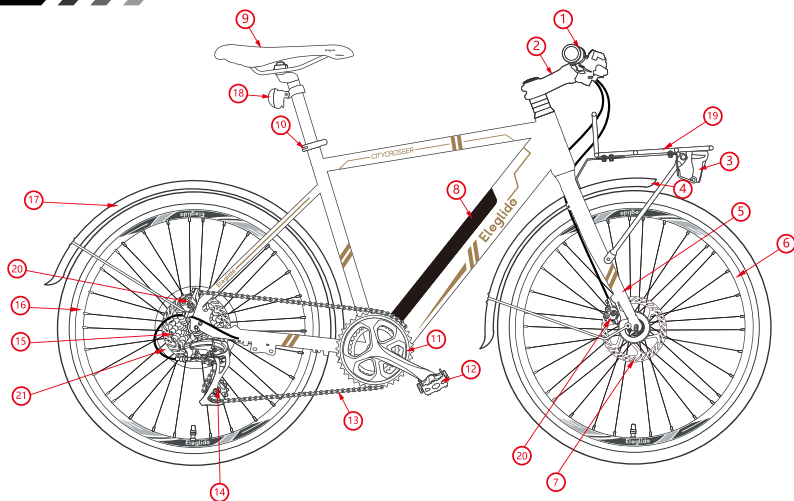

1. Kierownica z wyświetlaczem	2. Trzpień	3. Światło przednie
4. Błotnik przedni	5. Widelec przedni	6. Przednie koło
7. Tarcza hamulcowa	8. Bateria	9. Siodłko
10. Szybkie wysunięcie siodłka	11. Koło łańcuchowe	12. Pedał
13. Łańcuch	14. Tylna przerzutka	15. Koło zamachowe
16. Tylne koło	17. Błotnik tylny	18. Tylne światło odblaskowe
19. Bagażnik przedni	20. Zacisk hamulcowy	21. Silnik

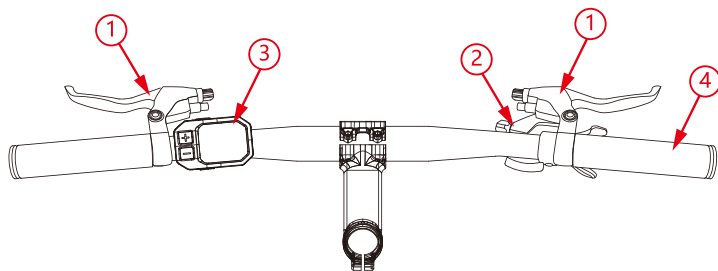

1. Dźwignia hamulca	2. Dźwignia zmiany biegów	3. Wyświetlacz	4. Uchwyt
---------------------	---------------------------	----------------	-----------

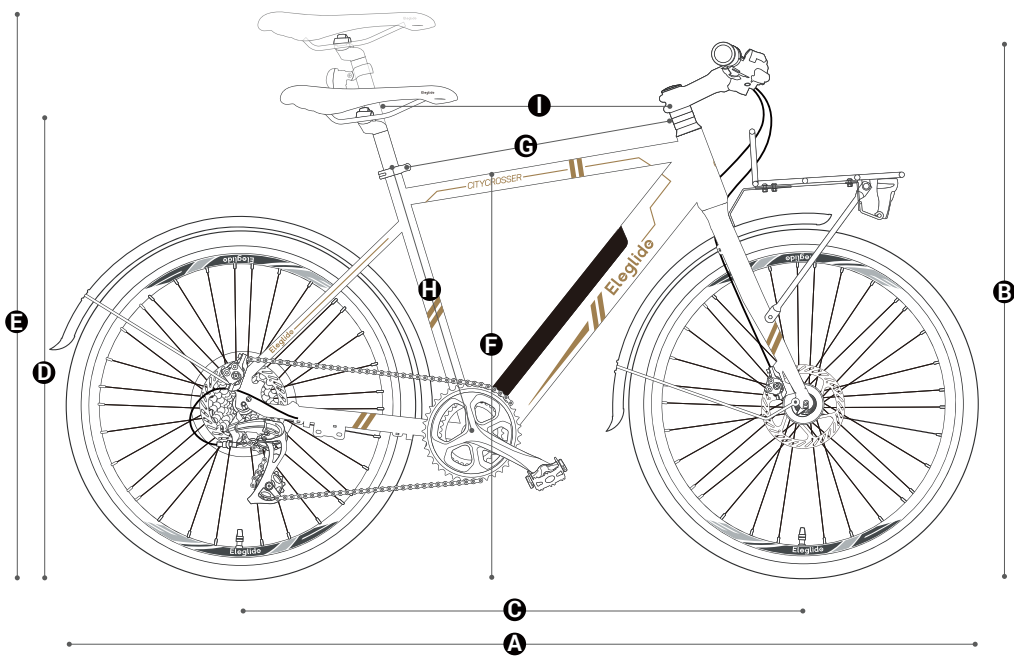
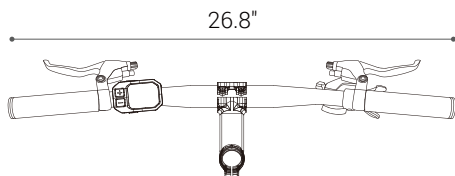

A. 70.5"	C. 42.5"	E. 43"	G. 22.5"	I. 22.4"
B. 42"	D. 35"	F. 32"	H. 20.5"	

4. Dane techniczne



Model			Citycrosser
Podstawowe specyfikacje	Rozmiar po rozłożeniu		1790x680x1070mm
	Rekomendowany wzrost rowerzysty		165-200cm
	Szerokość kierownicy		680mm
	Poziom wodoodporności		IPX4
	Materiał ramy		Stop aluminium (AL6061)
	Maks. obciążenie		120kg
	Maks. zasięg	Tryb wspomagania	75km
		Tryb ręczny	Brak limitu
	Prędkość odcięcia		25km/h
	Modo automático		6 km/h
Współczynnik wspomagania pedałowania	Poziom 1	1:0.2	
	Poziom 2	1:0.5	
	Poziom 3	1:1	
	Poziom 4	1:1.5	
	Poziom 5	1:2	
Przerzutki	Ilość manetek, marka		7 (Tylne), Shimano
	Sterowanie		Zmieniaj biegi, naciskając przycisk Thumb Shifter
Silnik	Moc znamionowa, napięcie		250W, 36V
	Natychmiastowa maks. moc		400W
	Maks. obr./min		290
	Maks. wyjściowy moment obrotowy		45Nm
Bateria	Napięcie		36V
	Pojemność		10Ah / 360Wh
	Czas ładowania		6.5h
	System ochrony		Tak
Hamulec	Typ		Hamulec tarczowy i konstrukcja z funkcją automatycznego wyłączenia
Tarcza Hamulcowa	Średnica zewnętrzna		160mm
	Grubość		1.9mm
	Sterowanie		Hamowanie przedniego koła lewą ręką i tylnego koła prawą ręką w UE; Hamuj przednie koło prawą ręką, a tylne koło lewą ręką w Wielkiej Brytanii;
Opona	Rozmiar		700C x 38C
	Typ		Pneumatyczne opony gumowe CST z drutami stalowymi, liniami odblaskowymi i konstrukcją odporną na przebicie AL
	Ciśnienie w oponach		50-75PSI
	Najkorzystniejsze ciśnienie w oponach		60PSI (przednia opona), 65PSI (tylna opona)
Wyświetlacz	Rozmiar, Typ		1.75" LCD

Uwaga: dane dotyczące maksymalnej prędkości i zasięg są dostarczane przez laboratorium Eleglide. Maksymalna zasięg jest osiągnięta w następujących warunkach: pełne naładowanie, obciążenie 75kg, temperatura 26°C, stała prędkość 15km/h, na płaskich drogach bez silnego wiatru.

Rzeczywiste dane mogą się różnić w zależności od warunków drogowych, temperatury, wilgotności, prędkości wiatru, nawyków rowerzysty (częstotliwość hamowania, zmiana prędkości, itp.) oraz wagi rowerzysty.

5. Zawartość

Rower Eleglide x 1	Instrukcja Obsługi x 1	Pedał x 2
Ładowarka x 1	Przewód Zasilania x 1	Światło Przednie x 1
Odbłyśnik Szprychowy x 2	Reflektor Tylny x 1	Wyświetlacz x 1
Błotnik Przedni x 1	Tyłny Błotnik x 1	Regał Przedni x 1
Klucz x 2	Siodelko x 1	Zestaw Narzędzi x 1

6. Instrukcja montażu

Krok 1 Montaż kierownicy

- Wymij rower i ustaw go w pozycji pionowej.
- Otwórz zacisk wspornika, odkręcając śruby.
- Włóż kierownicę we właściwym położeniu i upewnij się, że zacisk znajduje się w środku kierownicy.
- Zamknij zacisk i zabezpiecz kierownicę, dokręcając śruby.

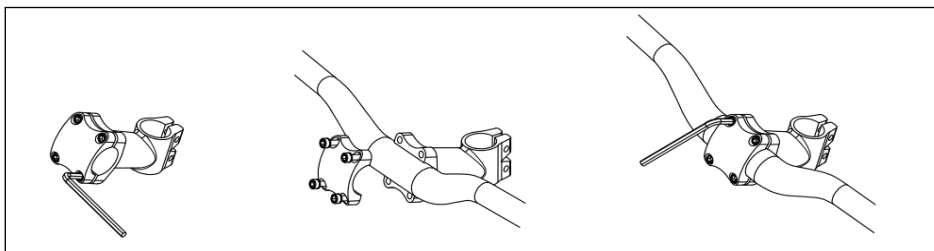

Krok 2 Montaż przedniego koła

- Postaw rower do góry nogami.
- Zdejmij tymczasowo zabezpieczoną poprzeczkę, luzując nakrętki.
- Poluzuj nakrętki na przednim kole i wsuń przednie koło pomiędzy łopatki widelca, tak aby oś mogła mocno osadzić się w wycięciach widelca (szczeliny na końcu łopatek widelca).
- Dokręć nakrętki, aby zabezpieczyć przednie koło.

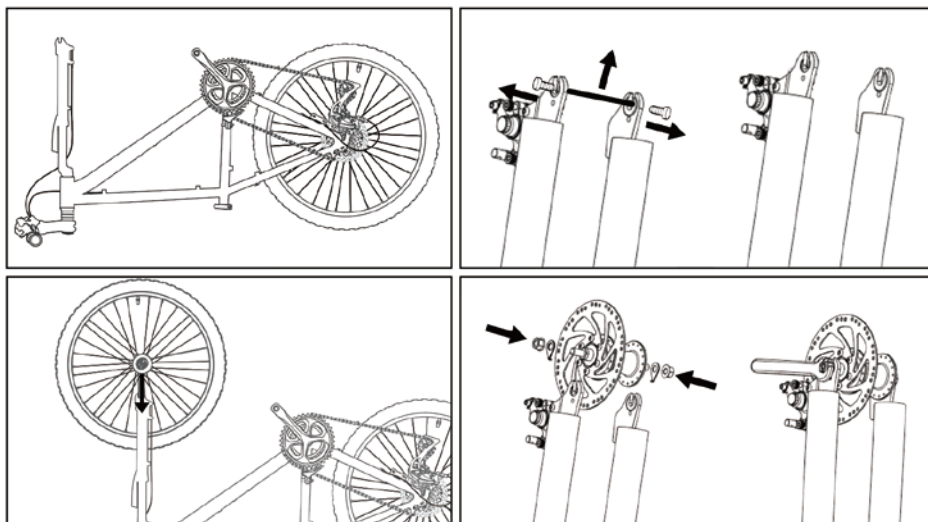

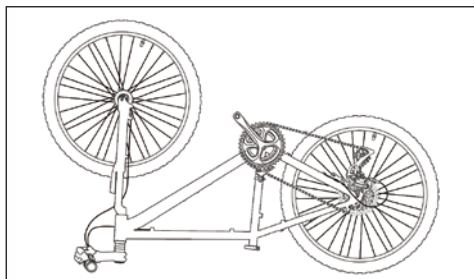

Krok 3 Montaż przedniego zacisku hamulcowego

- Poluzuj dwie śruby na zacisku.
- Włóż zacisk do przedniej tarczy hamulcowej.
- Przesuń dwie śruby przez przedni widelec i zacisk, a następnie dokręć je.

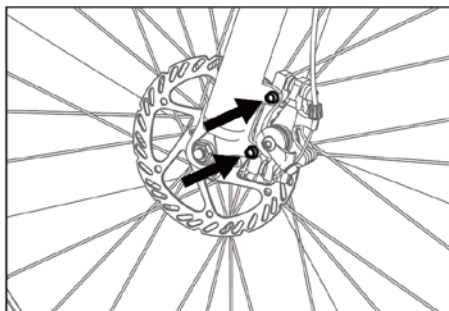
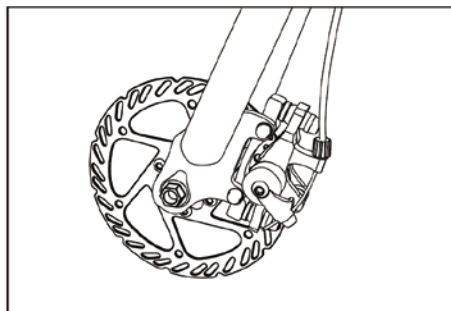
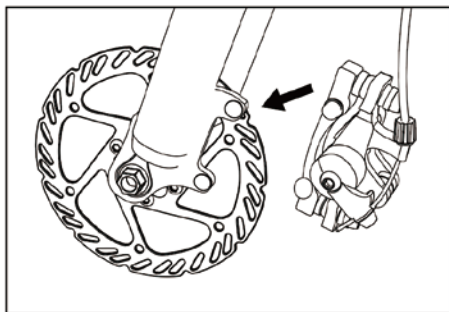
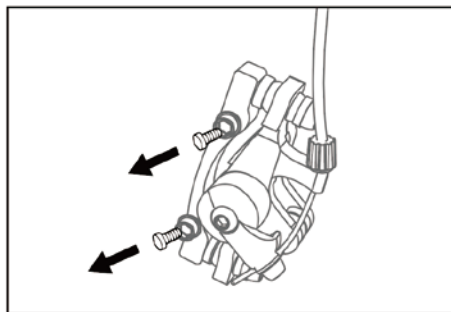

Krok 4 Montaż bagażnika przedniego i błotnika przedniego

- Poluzuj śruby na koronie widełca i wyjmij je.
- Umieść przedni bagażnik i przedni błotnik we właściwej pozycji.
- Wsuń śruby przez przedni bagażnik, przedni błotnik i przedni widelec, a następnie je dokręć.
- Zamocuj przedni bagażnik i błotnik. (Na łopatkach widełca znajdują się 2 śruby do mocowania bagażnika przedniego i 2 śruby do mocowania błotnika na hakach).

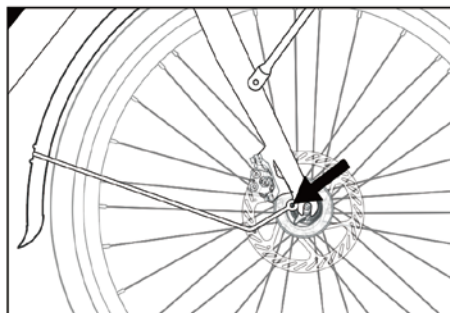
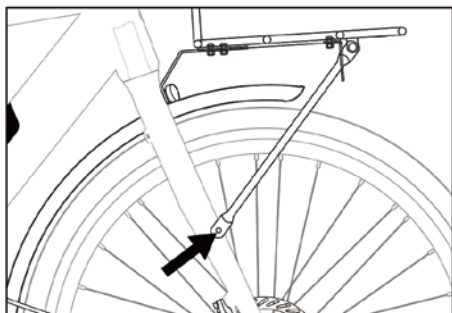
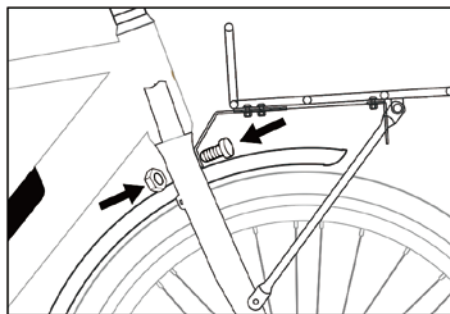
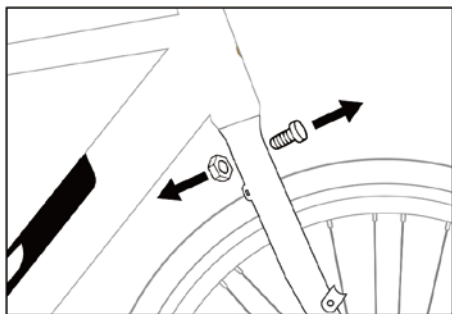

Krok 5 Montaż lampki przedniej

- A) Ustaw lampkę przednią we właściwej pozycji, jak pokazano na rysunku.
- B) Wsuń śrubę przez przednią lampkę i przedni stelaż.
- C) Zabezpiecz lampkę, dokręcając śrubę.
- D) Połącz przewód lampki z przewodem rowerowym.

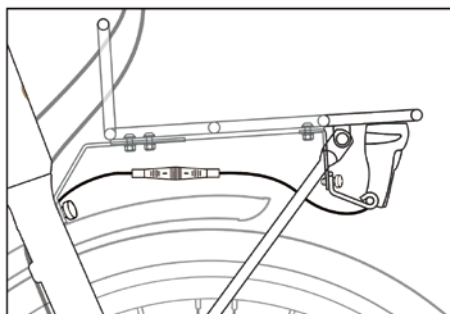
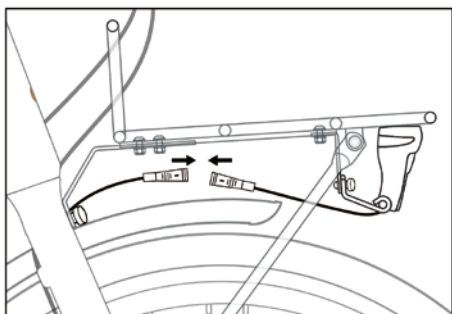
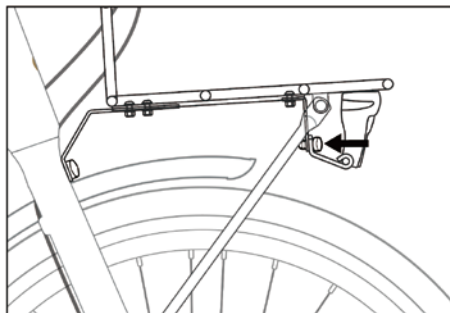
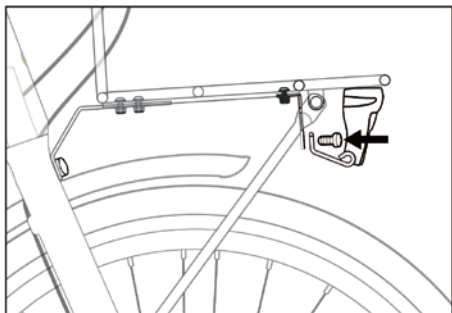

Krok 6 Montaż świateł odblaskowych

A) Zamontuj tylne światło odblaskowe.

B) Zamontuj szprychowe światła odblaskowe.

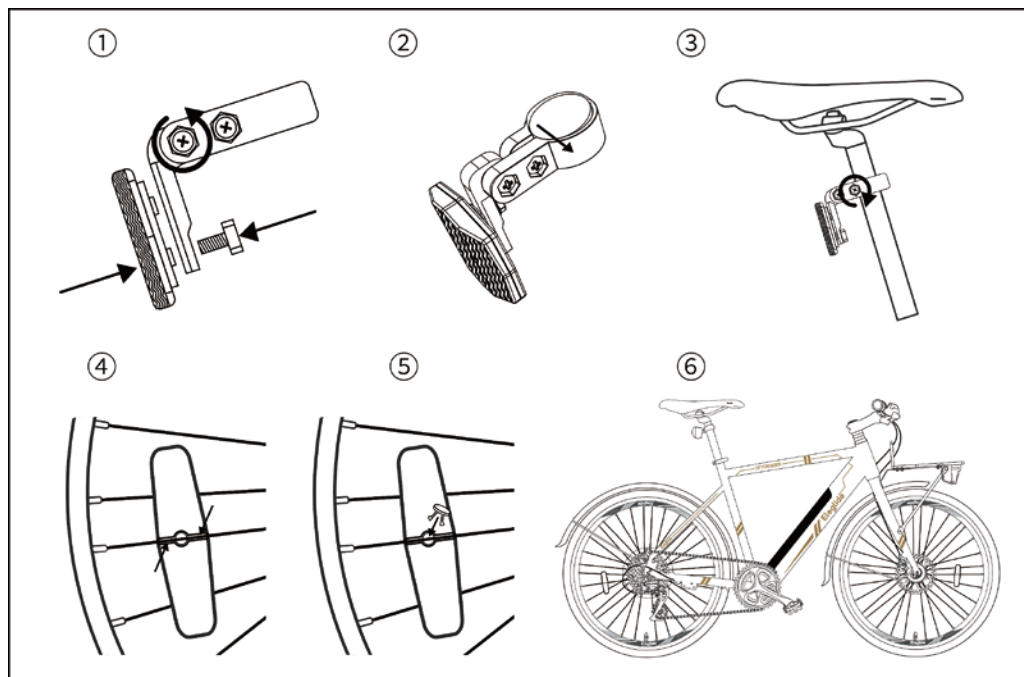

Krok 7 Montaż Pedalów

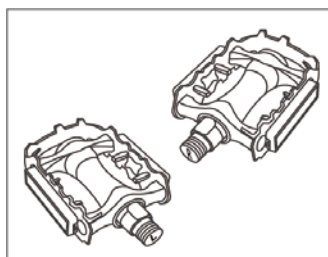

Pedały

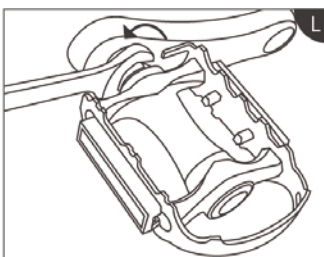

Lewy



Prawy

Krok 8 Montaż siedzenia

A) Wsuń słupkę siedziska w ramę nośną.

B) Wyreguluj siedzisko na odpowiednią wysokość i zamocuj je, dokręcając i blokując zacisk szybko mocujący.

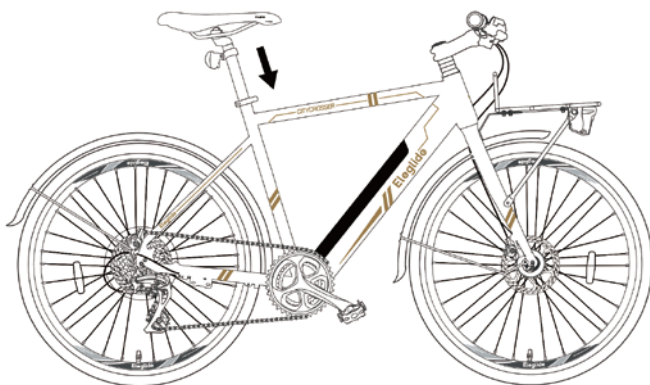

7. Przewodnik po wyświetlaczu

Zawartość na wyświetlaczu

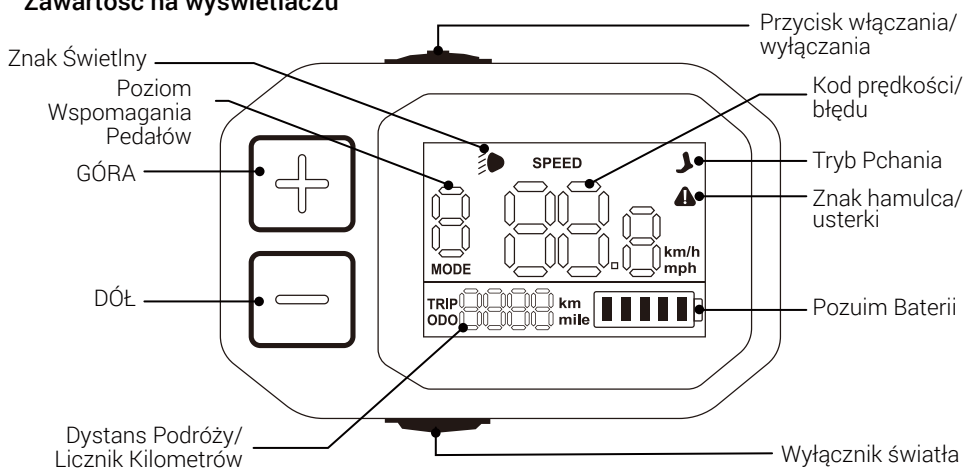

Wskaźnik poziomu baterii

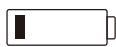

≤20%



≤40%



≤60%



≤80%



≤100%

Funkcje



Wł./Wył zasilania

Aby włączyć/wyłączyć wyświetlacz, naciśnij i przytrzymaj przez 3 sekundy przycisk włączania/wyłączania.

Wł./Wył. światło

Naciśnij krótko wyłącznik światła, aby włączyć lub wyłączyć światło.

Zmiana poziomu wspomagania pedałowania

Krótko naciśnij  lub  aby przełączyć pomiędzy 5 poziomami wspomagania.

Ustawienie trybu automatycznego 6 km/h

Gdy rower porusza się z zerową prędkością, naciśnij długo przełącznik świateł, aby włączyć tryb pchania.

Przełączanie dystansu podróży/ licznika kilometrów

Dwukrotne krótkie naciśnięcie przełącznika świateł spowoduje przełączenie dystansu podróży na licznik kilometrów.

Zmiana jednostki prędkości

Naciśnij krótko 3 razy przełącznik świateł, aby przełączyć między "km" i "mile".

Usuwanie danych licznika przebiegu

Gdy wyświetlacz jest włączony, naciśnij i przytrzymaj przycisk włączania/wyłączania przez 8 sekund, aż wyświetlacz zacznie migać. Dane licznika kilometrów zostaną usunięte po ponownym uruchomieniu wyświetlacza.

Ukryte menu

Naipierw naciśnij oba \oplus i \ominus aby przejść do ukrytego menu. Po drugie, naciśnij krótko \oplus lub \ominus aby przechodzić między różnymi stronami menu. Poszczególne strony służą do ustawiania różnych funkcji. Po trzecie, po wybraniu żądanej strony naciśnij krótko przycisk włącznika świateł, aby pozostać na tej stronie, i naciśnij krótko przycisk \oplus lub \ominus aby ustawić element na stronie. Po czwarte, ponownie naciśnij krótko włącznik świateł, aby zachować ustawienia. Na koniec naciśnij krótko przycisk włączania/wyłączania, aby wyjść z ukrytego menu.

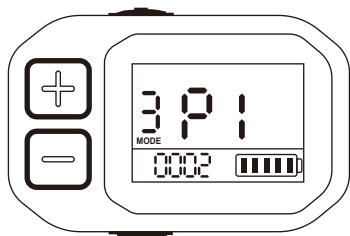

P1: regulacja jasności podświetlenia wyświetlacza od poziomu 1 do 3;

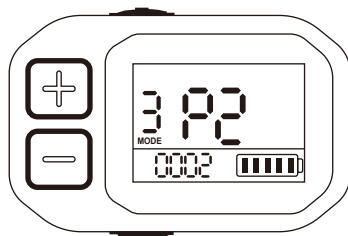

P2: ustawianie czasu wyłączenia ekranu w zakresie 0-30 minut; 0 oznacza, że ekran nigdy nie jest uśpiony.

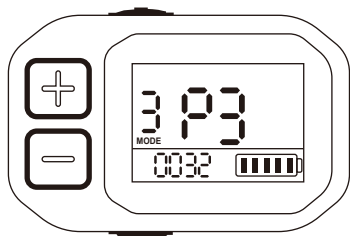

P3: ustawianie ograniczenia prędkości;

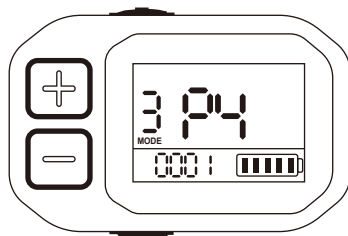

P4: ustawienie domyślnego poziomu wspomagania; 0 oznacza rozpoczęcie pracy od poziomu 0, a 1 oznacza rozpoczęcie pracy od poziomu 1.

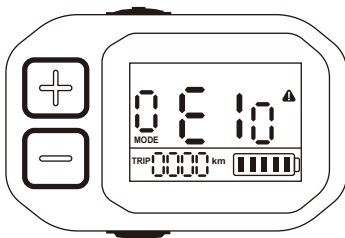

Kody błędów	Przyczyny	Rozwiązania
E01	Silnik jest przesunięty w fazie.	a. Wymień silnik; b. Wymień kabel adaptera silnika; c. Wymień kontroler;
E04	Błąd komunikacji;	a. Ponownie podłącz wyświetlacz i kontroler; b. Wymień wyświetlacz; c. Wymień kontroler;
E05	Występują zarówno E01, jak i E04.	Sprawdź powyższe rozwiązania zadań E01 i E04.
E08	Błąd podnapięciowy;	a. Naładuj baterię; b. Ponownie podłącz akumulator i kontroler; c. Wymień kontroler; d. Wymień wyświetlacz;
E10	Usterki sterownika;	a. Ponownie podłączyć regulator; b. Wymień kontroler;
E11	Występują zarówno E01, jak i E10.	Sprawdź powyższe rozwiązania zadań E01 i E10.
E40	Nieprawidłowość sygnału silnika;	a. Wymień silnik; b. Wymień kabel adaptera silnika; c. Wymień kontroler;

8. Konserwacja

Czyszczenie

Użyj miękkiej i wilgotnej szmatki, aby wytrzeć główną ramę roweru. Trudne do usunięcia zabrudzenia można zetrzeć szczoteczką z pastą do zębów, a następnie wyczyścić miękką i wilgotną ściereczką. Nie myj roweru alkoholem, benzyną, acetonem ani innymi żrącymi/lotnymi rozpuszczalnikami. Wymienione substancje mogą uszkodzić wygląd i wewnętrzną strukturę roweru. Nie mocz roweru w wodzie ani nie myj go myjką ciśnieniową lub wężem.

Przechowywanie

A) Rower

1. Nie wystawiaj roweru na bezpośrednie działanie promieni słonecznych lub deszczu przez dłuższy okres oraz unikaj przechowywania go w wysokiej temperaturze. Rower najlepiej przechowywać w suchym i bezpiecznym miejscu w temperaturze 0°C-25°C.
2. Unikaj kontaktu z gazami korozyjnymi, pozwoli to na uchronienie roweru, jego części oraz powierzchni lakierowanych od korozji chemicznej i uszkodzeń, które mogą prowadzić do awarii i wypadku.
3. Nie przechowuj roweru w wybuchowym lub łatwopalnym środowisku lub w pobliżu łatwopalnych cieczy.

B) Baterie litowo-jonowe

1. Ładuj akumulator po każdej jeździe i unikaj całkowitego rozładowania akumulatora. Całkowite rozładowanie baterii może spowodować jej trwałe uszkodzenie. Nigdy nie pozostawiaj akumulatora litowo-jonowego w stanie rozładowanym przez dłuższy czas. Jeśli napięcie ogniwa spadnie poniżej dopuszczalnego limitu z powodu samorozładowania, spowoduje to uszkodzenie. Przechowuj akumulator naładowany do 50% maksymalnej pojemności, aby zapewnić maksymalną trwałość komponentu.
2. Nigdy nie ładuj akumulatora w wybuchowym lub łatwopalnym środowisku lub w pobliżu łatwo palnych cieczy. Nie ładuj akumulatora na łatwopalnym podłożu, takim jak papier, tekstylia itp., gdy akumulator jest odłączony od roweru. Ładuj akumulator w bezpiecznym miejscu, z dala od łatwo palnych przedmiotów.
3. Nigdy nie ładuj akumulatora, który jest już uszkodzony lub przecieka.
4. Nie ładuj baterii zbyt długo. Przestań ładować baterię, gdy zauważysz, że jest już całkowicie naładowana.
5. Ładuj lub rozładuj baterię w temperaturze 0~45°C.
6. Najlepiej przechowuj baterię w pomieszczeniu w temperaturze 20°C~25°C, jeśli nie planujesz używać przez dłuższy czas. Podczas użytkowania w temperaturze 25°C zasięg i wydajność akumulatora są najlepsze. Jednak używanie go w temperaturze poniżej 0°C może zmniejszyć jego przebieg i wydajność.
7. Nie przechowuj baterii w zbyt wysokiej lub zbyt niskiej temperaturze.
8. Wilgotność miejsca przechowywania powinna wynosić 60 ± 25% RH. Jeśli chodzi o miejsce pracy, wilgotność powinna wynosić 5 ~ 85% RH.
9. Nie przebijaj, nie uderzaj ani nie rozbijaj baterii.
10. Nie próbuj demontować starej lub uszkodzonej baterii ani jej nie wyrzucaj. Zanieś ją do lokalnego profesjonalnego zakładu recyklingu baterii.

C) Inne części

Stery	Zdejmuj, czyść i smaruj felgi raz w roku. W razie potrzeby wymień je.
Połączenia	Stale sprawdzaj dokręcenie wszystkich nakrętek, śrub i szybkozamykaczy.
Hamulce	Co miesiąc lekko smaruj przewody hamulcowe olejem. Sprawdź regulację i wymień części hamulcowe (klocki, szczęki) na czas, jeśli są zużyte. Należy wymienić kable, jeśli są uszkodzone.
Zawieszenie przedniego widelca	Przełącz ekspertom.
Opony	Regularnie sprawdzaj, czy opony nie posiadają uszkodzeń, zużycia, przecięć i wycieków powietrza.
Piasty kół	Co miesiąc smaruj łożyska piasty. Sprawdź i wyreguluj stożki, jeśli to konieczne, aby piasty nie ocierały się o widły.
Pedały rowerowe	Nasmaruj łożyska i sprawdź ich szczelność.
Korby	Smaruj łożyska co miesiąc (chyba że na rowerze zainstalowano bezobsługowy wspornik środkowy). Sprawdź, czy wszystkie części wspornika środkowego są prawidłowo dokręcone.
Łańcuch	Zdejmuj i czyść łańcuch co 6 miesięcy. Łańcuch musi być czysty, ale nie suchy.
Felgi	Często sprawdzaj, czy koła są dokręcone i bezpieczne. Felgi należy chronić przed olejem, woskiem, smarem, klejem itp. Sprawdź, czy szprychy się nie poluzowały lub ich nie brakuje.
Koła zębate	W razie potrzeby należy czyścić koła zębate regularnie i lekko je smarować. Utrzymuj płynną pracę przedniej i tylnej przerzutki poprzez ich odpowiednią regulację.
Siodło i sztyca	Sprawdź, czy śruby, nakrętki i szybkozamykacze są dokręcone.
Podpórka	Co roku czyść i lekko smaruj podpórkę.

⚠ Uwaga: podczas smarowania upewnij się, że smar nie dostanie się na tarcze i klocki hamulcowe. W przeciwnym razie układ hamulcowy może nie działać. Jazda z uszkodzonym łożyskiem koła może spowodować oś / piastę / trzpień do spawania się z tarcia i ciepła, powodując koło zablokować i obracać cię. Bardziej prawdopodobne jest, że metal zużyje się od tarcia i koło/piasta stanie się luźna. Wymień zużyte/uszkodzone części w czasie, takie jak wewnętrzne i zewnętrzne opony, zestawy hamulcowe itp."

9. Rozwiązywanie problemów



Przed wysłaniem produktu do wyznaczonych punktów napraw prosimy o sprawdzenie poniższych problemów i ich sposobów rozwiązań.

Problem	Możliwa przyczyna	Rozwiązanie
Wyświetlacz nie działa lub nie można włączyć roweru	<ul style="list-style-type: none"> a. Brak zasilania; b. Przewód elektryczny nie jest prawidłowo lub szczelnie podłączony; c. Wyświetlacz jest uszkodzony; d. Wypalenie sterownika lub uszkodzenie przez wodę; 	<ul style="list-style-type: none"> a. Naładuj baterię; b. podłącz przewód elektryczny w sposób prawidłowy i szczelny; c. Skontaktuj się ze sprzedawcą, aby uzyskać pomoc;
Przednie światło nie działa	<ul style="list-style-type: none"> a. Przewód nie jest prawidłowo podłączony; b. Światło jest uszkodzone; 	<ul style="list-style-type: none"> a. Podłącz przewód prawidłowo; b. Skontaktuj się ze sprzedawcą;
Akumulator nie ładuje się	<ul style="list-style-type: none"> a. Ładowarka nie jest prawidłowo podłączona; b. Ładowarka jest używana poza zalecanym zakresem temperatur; c. Akumulator jest ładowany poniżej napięcia znamionowego; d. Akumulator jest uszkodzony; 	<ul style="list-style-type: none"> a. Podłącz ładowarkę prawidłowo i naładuj ponownie; b. Naładuj rower w odpowiedniej temperaturze; c. Naładuj rower przy użyciu odpowiedniego napięcia znamionowego; d. Skontaktuj się ze sprzedawcą;
Niewystarczająca odległość jazdy	<ul style="list-style-type: none"> a. Bateria nie jest w pełni naładowana b. Niskie ciśnienie w oponach; c. Częste hamowanie; d. Starzenie się baterii lub osłabienie pojemności baterii e. Niska temperatura otoczenia; 	<ul style="list-style-type: none"> a. Całkowicie naładuj baterię; b. Sprawdź ciśnienie w oponach przed każdym użyciem; c. Rozwijaj dobre nawyki podczas jazdy rowerem; d. Jest to normalne zjawisko;

⚠ Uwaga: jeśli wystąpią inne awarie, które nie zostały wspomniane w tej instrukcji obsługi i nie możesz znaleźć żadnego rozwiązania, skontaktuj się ze sprzedawcą w celu ich rozwiązania. Wszelkie inne czynności konserwacyjne i naprawy, które muszą być wykonywane przy użyciu profesjonalnych narzędzi i technik, powinny być wykonywane przez wykwalifikowanego mechanika rowerowego wyznaczonego przez producenta lub centrum serwisowe.

Eleglide zapewnia łatwą, niezawodną i wydajną obsługę wszystkich produktów objętych naszą gwarancją. Zapoznaj się z poniższą tabelą, aby dowiedzieć się więcej o okresach gwarancyjnych różnych produktów i akcesoriów, počząwszy od daty zakupu.

Nasi dystrybutorzy, partnerzy, sprzedawcy i odsprzedawcy powinni świadczyć usługi posprzedażowe bezpośrednio swoim klientom. Jeśli Twój produkt Eleglide posiada problem związany z gwarancją, skontaktuj się ze sprzedawcą, od którego zakupiono produkt. Należy podać wszystkie istotne informacje o zamówieniu, takie jak numery zamówień, faktury, paragony itp.

Model	Komponenty	Gwarancja
Citycrosser	Rama	3 lata
	Przedni widelec	1 rok
	Kontroler	1 rok
	Silnik	1 rok
	Ładowarka	1 rok
	Bateria	6 miesięcy
	Wyświetlaczu	6 miesięcy
	Koło łańcuchowe	6 miesięcy
	Wolnobieg	6 miesięcy
	Zespół hamulca	6 miesięcy
	Manetka kciukowa	6 miesięcy
	Przerzutka tylny	6 miesięcy
	Podpórka	3 miesiące
	Przednie światła	6 miesięcy
	Pedał	3 miesiące
Inne	14 dni	

Procedura gwarancyjna

- ❖ Kupujący muszą przedstawić wystarczający dowód zakupu.
- ❖ W celu zgłoszenia roszczenia gwarancyjnego należy podać opis wady.
- ❖ Widoczny dowód wady musi być dostarczony wraz z numerem seryjnym przedmiotu (jeśli taki występuje).
- ❖ Eleglide musi dokumentować działania klientów związane z rozwiązywaniem problemów produktu.
- ❖ Może zaistnieć potrzeba zwrotu przedmiotu do kontroli jakości.
- ❖ Zwracając wadliwy produkt, należy umieścić go w oryginalnym opakowaniu lub opakowaniu zatwierdzonym przez sprzedawcę.

Ważny dowód zakupu









- ❖ Numer zamówienia zakupu online od autoryzowanego sprzedawcy Eleglide.
- ❖ Faktura sprzedaży.
- ❖ Paragon z datą wystawiony od autoryzowanego sprzedawcy Eleglide.

Uwaga: do rozpatrzenia roszczenia gwarancyjnego może być wymagany więcej niż jeden rodzaj dowodu zakupu (np. pokwitowanie przelewu i potwierdzenie adresu, na który przedmiot został pierwotnie wysłany).

Gwarancja traci ważność w następujących sytuacjach:

- ❖ Produkt nie jest objęty gwarancją.
- ❖ Produkt został zgubiony lub skradziony.
- ❖ Produkt został przekazany bezpłatnie.
- ❖ Produkt jest używany w nieodpowiedni sposób lub w nieodpowiednich warunkach, w tym między innymi: używanie roweru w ekstremalnych warunkach, w kontakcie z wodą, czy wskutek niewłaściwej obsługi i upadków.
- ❖ Produkt nie jest w oryginalnym stanie, np. po przeróbkach.
- ❖ Produkt był używany w połączeniu z akcesoriami, które nie są kompatybilne z produktem.
- ❖ Kupujący nie posiadają wystarczających dowodów zakupu produktów.
- ❖ W produkcie zainstalowano nieobsługiwane oprogramowanie lub oprogramowanie układowe.
- ❖ Jeśli szkoda została spowodowana przez klienta, klient ponosi koszty naprawy i wysyłki.
- ❖ Wysłano rzeczy osobiste klientów do Eleglide zamiast produktów Eleglide.

11. Oświadczenia o zgodności

	Ten produkt jest zgodny z normami EN15194 Wspólnoty Europejskiej.
	Ten produkt jest zgodny z Restriction of Hazardous Substances in Electrical and Electronic Equipment (RoHS) przepisami UE ograniczającymi stosowanie niebezpiecznych substancji w sprzęcie elektrycznym i elektronicznym w celu ochrony środowiska i zdrowia publicznego.
	Ten produkt jest zgodny z obowiązującymi wymogami dla produktów sprzedawanych na terenie Wielkiej Brytanii.
	Ten symbol wskazuje, że produkt może być poddany recyklingowi.
	Ten symbol wskazuje, że produktu nie należy wyrzucać jako odpadu domowego. Produkt należy przekazać do punktów selektywnej zbiórki odpadów w celu odzysku i recyklingu urządzeń elektrycznych i elektronicznych.
	Ten symbol wskazuje, że produkt wewnątrz opakowania może zostać łatwo uszkodzony w przypadku upuszczenia lub obchodzenia się z nim bez zachowania ostrożności i uwagi. Zawartość jest delikatna!
	Ten symbol wskazuje, że produkt powinien być przechowywany z dala od deszczu i w suchych warunkach.
	Znak ostrzegawczy wskazuje na potencjalne zagrożenie, niebezpieczeństwo, przeszkodę lub stan wymagający szczególnej uwagi.

Eleglide

- 🇨🇳 SHENZHEN GEEKBUY E-COMMERCE CO., LTD.
- 📍 Room 108, Building No. 9, Jinfanghua E-commerce Industrial Park, Longgang District, Shenzhen, China
- 🌐 <http://www.eleglide.com/>
- ✉ support@eleglide.com



OPBC LTD

The Media Centre 7 Northumberland Street Huddersfield
West Yorkshire HD1 1RL UK



AMZLAB GmbH

Laubenhof 23,45326 Essen

CE RoHS UK CA



Made in China