

EN

DE

FR

...

INSTRUCTIONS OF USE

for

INSTANTVAP 18V ORIGINAL

battery powered oxalic acid vaporizer

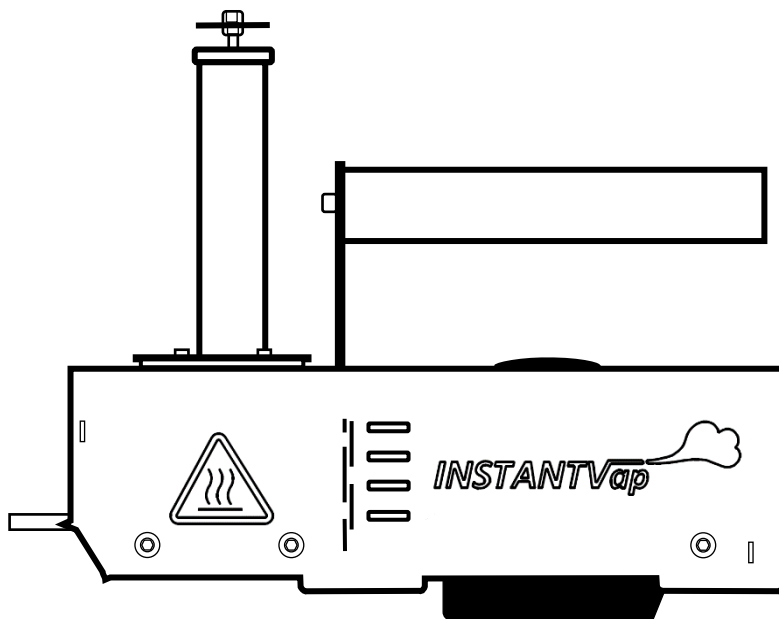

For other languages, please go to
www.instantvap.eu/instructions



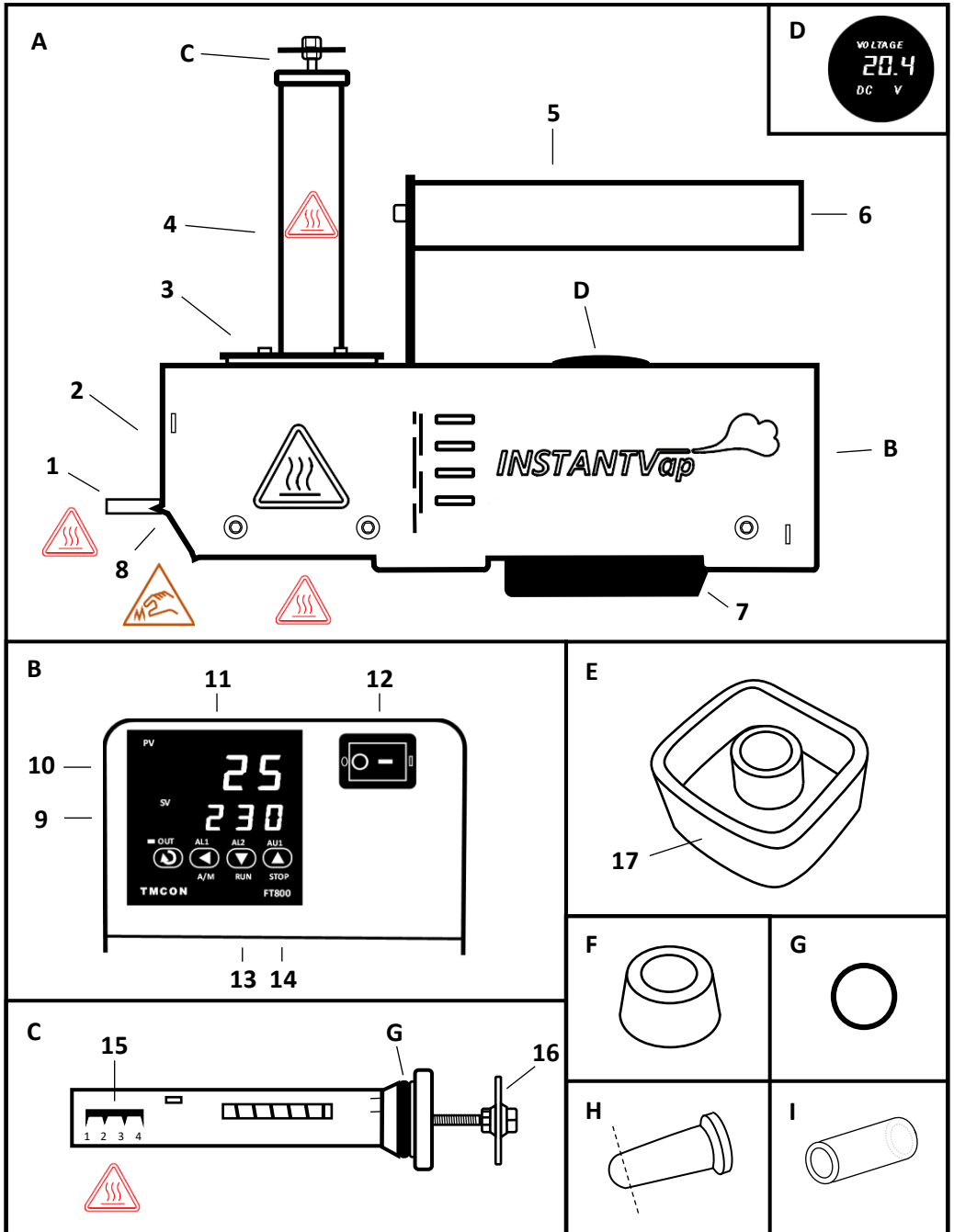

Congratulations on your new InstantVap oxalic acid vaporizer. This manual contains important information, please take the time to read this manual thoroughly.

The InstantVap 18V Original unit is to be used for oxalic acid vaporization treatments against Varroa mites in apiaires. This manual does not contain information about oxalic acid treatments in general. Please educate yourself on oxalic acid vaporization before using this device.

Your InstantVap 18V Original package includes:

- 1 piece of InstantVap 18V unit with the chosen battery socket (A)
- 1 piece of dispenser (C)
- 1 piece of silicone cleaning cap (F)
- 2 pieces of spare O-rings (G)

Optional accessories available for purchase:

- silicone insulation cover (E)
- silicone insulation, tapered (H) – to be cut at the dotted line
- silicone insulation tube (I)

Safety Information

Warnings and Important Safety Instructions in this manual do not cover all possible conditions and situations that may occur. It is your responsibility to caution and care when installing, maintaining, or operating your InstantVap device.

This appliance is not to be used by children of any age and persons with reduced physical, sensory or mental capabilities, or lack of experience and knowledge.

Safety Symbols



WARNING
HOT SURFACE



WARNING
SHARP EDGES

Safety Gear

Proper safety gear must be worn during installing, operating and maintaining this device!

Proper safety gear includes: thick gloves, long sleeves, respirator (full face mask with ABE1P3 or ABE2P3 combined filter inserts), safety glasses.

For outdoor use only!

Unit retains heat for long after use! Risk of burns!

Do not rest device on flammable materials. Risk of fire!

Transport only when cooled and battery removed.

Before you start

Make sure you use the correct type of battery, and your battery is fully charged. The InstantVap 18V Original model is to be used with batteries of 18-20V. It is recommended to use batteries with at least 4Ah capacity.

Get the oxalic acid ready. The InstantVap units are to be used with oxalic acid dihydrate of 97%-100% purity. Be aware that some oxalic acid products contain additives like glucose and silica, which are unsuitable for use in this device.

Put on your safety gear. Keep your safety gear on at all times, even during cleaning and maintenance. The InstantVap devices are not to be used in rain.

Operation

Remove dispenser (C) from device. Set your dispenser at the desired dosage. The dispenser can be adjusted by turning the handle (16) while checking the indicator (15). The numbers on the indicator correspond to the grams of oxalic acid the dispenser holds. It can be set from 1 to 4 grams. Do not twist past indicator. Place dispenser back in device.

Connect your battery to the battery socket (7). The voltage display (D) and the controller display (11) light up. The voltage display shows the voltage of the battery. The controller display shows the set temperature (9) and the actual temperature (10).

Note: the device is set at the recommended temperature of 230°C (445°F) as default. Units sold in the US are set in Fahrenheit, all other units are set in Celsius degrees. The set temperature can be changed by pushing the buttons: arrow down (13) and arrow up (14).

Turn on the switch (12). The unit starts heating up. Wait until the unit heats up to the set temperature. Place the vaporizer in place for treatment. Remove dispenser from device and press dispenser into oxalic acid to collect dose, then place it into device and depress. Allow the treatment to be completed. The treatment is completed when the unit re-heats to a few degrees below the set temperature. At this point you can place the unit ready for the next treatment, re-load the dispenser, and apply the next dose. Keep repeating until all your treatments are completed or your battery is discharged.

The unit turns off automatically when your battery is discharged (below 15V) and does not turn on while a discharged battery is connected (below 17,2V).

After finishing treatments, turn off the switch, remove battery from socket and charge battery. Clean the unit and allow it to cool down.

Maintenance

Clean the unit at least after every 100 treatments.

Put on your safety gear, including your gloves, mask and safety glasses. Make sure the unit is not clogged. Heat up the unit to 200°C (390°F) in case it is cooled. Turn the unit off and remove battery. Remove dispenser (C) from unit. Fill the silicone cleaning cap (F) with water to one third full. Turn the heated unit upside down and push the cap on the dispenser's tube (4). Keep pushing the cleaning cap very hard, point the outlet tube (1) away from you and turn the unit back. Repeat it until the unit does not generate any more steam. **WARNING!** High pressure and hot steam! Rinse the cooled unit by adding a full cap of water through the dispenser's tube (4), shaking it and draining it through the dispenser's tube (4). Repeat until the drained water is clear.

Clean the outside of the unit by wiping it with a damp cloth. The dispenser is to be washed in water. Add a drop of mineral oil or grease to the O-ring (G) to increase lifespan and ease of use.

Optional accessories

The silicone insulation cover (E) is to protect the unit from falling oxalic acid. Remove dispenser from unit. Position the silicone cover with the curved side (17) in the front. Push the silicone cover on the top of the unit (3) through the dispenser's tube (4). Make sure to push it all the way down and not to leave any gap between the cover and the top of the unit.

The tapered silicone insulation (H) is to protect heat-sensitive materials from the hot outlet tube (1). Cut it off at the dotted line and push it onto the outlet tube.

The silicone insulation tube (I) is to protect heat-sensitive materials from the hot outlet tube (1). Push it onto the outlet tube.

Tips

The handle (6) of the unit can hold a spare dispenser (C).

The gripping edges (8) hold the device in place during treatment, no need to hold onto it.

Do not waste time once the unit is heated. Treat in a timely manner to fully utilize battery capacity.

No need to wait until the unit reaches the set temperature between treatments, you can start your next treatment while the unit is getting a few degrees close to the set temperature.

Troubleshooting

The voltage display (D) and controller display (11) do not light up after connecting the battery:

- check your battery charge level.

The displays turn on, but the unit does not heat:

- turn on the switch (12).

The unit shows FT803 repeatedly after switching on:

- the battery is faulty, old or has too low capacity (1-3Ah).

The unit heats up very slowly:

- water residue may be in the heating chamber (2). Let it boil off.

The unit is unable to heat over around 110 °C (230°F):

- the insulation around the heating chamber (2) may have got wet. Contact manufacturer/dealer for instructions.

The start of the treatment is long delayed after applying oxalic acid:

- the heating chamber (2) may be covered with charred residues. Contact manufacturer/dealer for instructions.

The dispenser (C) pops out after dosing:

- the outlet tube (1) is clogged.

The outlet tube (1) is clogged:

- warm the outlet tube with a blowtorch or drill into the outlet tube with a max. 3mm (1/8inch) drill.

The outlet tube (1) keeps clogging:

- the outlet tube is in contact with wet materials that keeps cooling it down.

The dispenser (C) fits very tight:

- add a drop of mineral oil or grease to the O-ring (G).

The dispenser (C) fits too loosely:

- change O-ring (G).

Warranty

2-year manufacturer warranty is provided for the InstantVap units (accessories are not included). In case of any failure: in Europe: go to **www.instantvap.eu/service** and follow the steps described there. UK and outside of Europe: please contact your dealer.

Technical data

InstantVap 18V Original oxalic acid vaporizer

Power: 18V-20V DC; 250W; 14A

Operating temperature: 200-260°C (400-465°F)

Default temperature: 230°C (445°F)

Weight without battery: 1,55 kg (3,4lbs)

Equipped with over-discharge battery protection

Manufacturer: InstantVap Tech Kft. (CRN: 01-09-411646, Tax nr.: HU27783210)

Made in Hungary

Herzlichen Glückwunsch zum Kauf Ihres neuen InstantVap Oxalsäureverdampfers. Bitte nehmen Sie sich die Zeit, diese Anleitung gründlich zu lesen, da sie wichtige Informationen enthält.

Das InstantVap 18V Original-Gerät ist für die Behandlung von Varroa-Milben in Bienenvölkern mit Oxalsäure bestimmt. Dieses Handbuch enthält keine allgemeinen Informationen zur Oxalsäurebehandlung. Bitte informieren Sie sich vor der Verwendung dieses Geräts über die Oxalsäureverdampfung.

Ihr InstantVap 18V Originalpaket enthält:

- 1 InstantVap 18V Gerät mit dem gewählten Batteriesockel (A)
- 1 Spender (C)
- 1 Silikon-Reinigungskappe (F)
- 2 Ersatz-O-Ringe (G).

Optional erhältliches Zubehör:

- Silikon-Isolierhülle (E)
- Silikonisolierung, konisch (H) - an der gestrichelten Linie abschneiden
- Silikon-Isolierschlauch (I)

Sicherheitshinweise

Die Warnhinweise und wichtigen Sicherheitsanweisungen in diesem Handbuch decken nicht alle möglichen Bedingungen und Situationen ab, die auftreten können. Es liegt in Ihrer Verantwortung, Vorsicht und Sorgfalt bei der Installation, der Wartung und dem Betrieb Ihres InstantVap-Gerätes walten zu lassen.

Dieses Gerät sollte nicht von Kindern jeglichen Alters oder Personen mit eingeschränkten körperlichen, sensorischen oder geistigen Fähigkeiten oder mangelnder Erfahrung und Kenntnis verwendet werden.

Sicherheitssymbole



WARNUNG
HEISSE OBERFLÄCHE



WARNUNG
SCHARFE KANTEN

Schutzausrüstung

Bei der Installation, dem Betrieb und der Wartung dieses Gerätes ist eine geeignete Schutzausrüstung zu tragen!

Dazu gehören: dicke Handschuhe, lange Ärmel, Atemschutzmaske (Vollmaske mit ABE1P3 oder ABE2P3 Kombifiltereinsatz), Schutzbrille.

Nur im Freien verwenden!

Das Gerät speichert die Wärme noch lange nach dem Gebrauch! Verbrennungsgefahr!

Gerät nicht auf brennbaren Materialien abstellen. Es besteht Brandgefahr!

Nur in abgekühltem Zustand und ohne Akku transportieren.

Vor Beginn

Stellen Sie sicher, dass Sie den richtigen Akkutyp verwenden und dass der Akku vollständig geladen ist. Der InstantVap 18V Original kann mit 18-20V Akkus verwendet werden. Es wird empfohlen, Akkus mit einer Kapazität von mindestens 4 Ah zu verwenden.

Oxalsäure vorbereiten. Die InstantVap Geräte sind für die Verwendung von Oxalsäuredihydrat mit einem Reinheitsgrad von 97%-100% ausgelegt. Beachten Sie, dass einige Oxalsäureprodukte Zusätze wie Glukose und Kieselsäure enthalten, die für die Verwendung in diesem Gerät ungeeignet sind.

Schutzkleidung anziehen. Tragen Sie die Schutzkleidung immer, auch während der Reinigung und Wartung. Der InstantVap darf nicht bei Regen benutzt werden.

Bedienung

Nehmen Sie den Spender (C) aus dem Gerät. Den Spender auf die gewünschte Dosierung einstellen. Der Spender kann durch Drehen des Griffes (16) unter Beachtung der Anzeige (15) eingestellt werden. Die Zahlen auf der Anzeige entsprechen den Gramm Oxalsäure, die der Spender enthält. Er kann von 1 bis 4 Gramm eingestellt werden. Den Griff nicht überdrehen. Den Spender wieder in das Gerät einsetzen.

Schließen Sie den Akku an den Akkuanschluss (7) an. Die Spannungsanzeige (D) und die Regleranzeige (11) leuchten auf. Die Spannungsanzeige zeigt die Spannung des Akkus an. Die Anzeige des Temperaturreglers zeigt die Solltemperatur (9) und die Isttemperatur (10) an.

Hinweis: Das Gerät ist standardmäßig auf die empfohlene Temperatur von 230°C (445°F) eingestellt. Die in den USA verkauften Geräte sind in Fahrenheit, alle anderen Geräte in Celsius eingestellt. Die eingestellte Temperatur kann durch Drücken der Tasten "Pfeil nach unten" (13) und "Pfeil nach oben" (14) geändert werden.

Das Gerät mit dem Schalter (12) einschalten. Das Gerät beginnt zu heizen. Warten, bis das Gerät die eingestellte Temperatur erreicht hat.

Stellen Sie den Verdampfer für die Behandlung an seinen Platz. Nehmen Sie den Spender aus dem Gerät und tauchen Sie ihn in die Oxalsäure, um die Dosis aufzunehmen, setzen Sie ihn dann in das Gerät ein und drücken Sie ihn nach unten. Warten Sie, bis die Behandlung abgeschlossen ist. Wenn sich das Gerät wieder auf einige Grad unter der eingestellten Temperatur erwärmt hat, ist die Behandlung beendet. Jetzt können Sie das Gerät für die nächste Behandlung vorbereiten, den Spender neu füllen und die nächste Dosis einfüllen. Wiederholen Sie diesen Vorgang, bis alle Behandlungen abgeschlossen sind oder der Akku leer ist.

Das Gerät schaltet sich automatisch aus, wenn der Akku leer ist (unter 15 V) und schaltet sich nicht ein, wenn ein leerer Akku angeschlossen wird (unter 17,2 V).

Schalten Sie das Gerät nach der Behandlung aus, nehmen Sie den Akku aus der Akkuaufnahme und laden Sie ihn wieder auf. Das Gerät reinigen und abkühlen lassen.

Wartung

Das Gerät mindestens nach 100 Behandlungen reinigen.

Tragen Sie Ihre Schutzausrüstung, einschließlich Handschuhe, Gesichtsmaske und Schutzbrille. Stellen Sie sicher, dass das Gerät nicht verstopft ist. Heizen Sie das Gerät auf 200 °C (390 °F) auf, falls es abgekühlt ist. Schalten Sie das Gerät aus und entfernen Sie den Akku. Nehmen Sie den Spender (C) aus dem Gerät. Die Silikonreinigungskappe (F) zu einem Drittel mit Wasser füllen. Drehen Sie das beheizte Gerät um und drücken Sie die Kappe auf das Dosierrohr (4). Drücken Sie die Reinigungskappe sehr fest, halten Sie das Dosierrohr (1) von sich weg und drehen Sie das Gerät zurück. Diesen Vorgang wiederholen, bis das Gerät keinen Dampf mehr abgibt. **WARNUNG!** Hoher Druck und heißer Dampf!

Spülen Sie das abgekühlte Gerät, indem Sie eine volle Kappe Wasser durch das Dosierrohr des Spenders (4) einfüllen, schütteln und durch den Schlauch des Spenders (4) ablaufen lassen. Den Vorgang wiederholen, bis das abfließende Wasser klar ist.

Den Spender außen mit einem feuchten Tuch reinigen. Der Spender muss mit Wasser ausgespült werden. Einen Tropfen Mineralöl oder Fett auf den O-Ring (G) geben, um die Lebensdauer zu erhöhen und die Bedienung zu erleichtern.

Optionales Zubehör

Die Silikon-Isolierabdeckung (E) schützt das Gerät vor herabfallender Oxalsäure. Den Spender vom Gerät abnehmen. Die Silikonabdeckung so ausrichten, dass die gewölbte Seite (17) nach vorne zeigt. Schieben Sie die Silikonabdeckung auf der Oberseite des Gerätes (3) über das Dosierrohr (4). Darauf achten, dass sie ganz nach unten gedrückt wird und kein Spalt zwischen der Abdeckung und der Oberseite des Gerätes verbleibt.

Die spitz zulaufende Silikonisolierung (H) dient zum Schutz wärmeempfindlicher Materialien vor dem heißen Auslassrohr (1). Sie wird an der gestrichelten Linie abgeschnitten und über das Auslaufrohr geschoben.

Der Silikon-Isolierschlauch (I) dient zum Schutz hitzeempfindlicher Materialien vor dem heißen Auslaufrohr (1). Er wird über das Auslaufrohr geschoben.

Tipps

Der Griff (6) des Gerätes kann einen Ersatzspender (C) aufnehmen.

Die Greifzähne (8) halten das Gerät während der Behandlung fest, Sie müssen es nicht festhalten. Verlieren Sie keine Zeit, sobald das Gerät aufgeheizt ist. Behandeln Sie zügig, um die Batteriekapazität voll auszunutzen. Zwischen den Behandlungen müssen Sie nicht warten, bis das Gerät die eingestellte Temperatur erreicht hat. Sie können mit der nächsten Behandlung beginnen, während sich das Gerät der eingestellten Temperatur um einige Grad nähert.

Fehlersuche und -behebung

Die Spannungsanzeige (D) und die Regleranzeige (11) leuchten nach dem Anschließen des Akkus nicht auf:

- Ladezustand des Akkus prüfen.

Die Anzeigen leuchten, aber das Gerät heizt nicht:

- Schalter (12) einschalten.

Das Gerät zeigt nach dem Einschalten wiederholt FT803 an:

- Der Akku ist defekt, alt oder hat eine zu geringe Kapazität (1-3Ah).

Das Gerät heizt nur sehr langsam auf:

- Möglicherweise befinden sich Wasserreste in der Heizkammer (2). Lassen Sie das Wasser auskochen.

Das Gerät heizt nicht über ca. 110 °C (230 °F) auf:

- Möglicherweise ist die Isolierung um die Heizkammer (2) feucht geworden. Wenden Sie sich an den Hersteller/Händler für weitere Anweisungen.

Nach dem Aufbringen der Oxalsäure ist der Beginn der Behandlung stark verzögert:

- Die Heizkammer (2) kann mit verkohlten Rückständen bedeckt sein. Wenden Sie sich an den Hersteller/Händler, um weitere Anweisungen zu erhalten.

Der Spender (C) springt nach der Dosierung heraus:

- Das Auslaufrohr (1) ist verstopft.

Das Auslaufrohr (1) ist verstopft:

- Das Auslassrohr mit einem Gasbrenner erwärmen oder den Auslaufschlauch mit einem Bohrer (max. 3 mm) aufbohren.

Das Auslassrohr (1) verstopft ständig:

- Das Auslassrohr kommt mit feuchtem Material in Berührung, wodurch es ständig abkühlt.

Der Spender (C) sitzt sehr fest:

- Einen Tropfen Mineralöl oder Fett auf den O-Ring (G) geben.

Der Spender (C) sitzt zu locker:

- O-Ring (G) austauschen.

Garantie

Die InstantVap-Geräte haben eine Herstellergarantie von 2 Jahren (Zubehör nicht inbegriffen). Im Falle eines Defekts: In Europa: Gehen Sie auf **www.instantvap.eu/service** und folgen Sie den dort beschriebenen Schritten. Grossbritannien und ausserhalb Europas: Bitte wenden Sie sich an Ihren Händler.

Technische Daten

InstantVap 18V Original Oxalsäure-Verdampfer

Leistung: 18V-20V DC; 250W; 14A

Betriebstemperatur: 200-260°C (400-465°F)

Standardtemperatur: 230°C (445°F)

Gewicht ohne Akku: 1,55 kg (3,4 lbs)

Ausgestattet mit Schutz vor Tiefentladung des Akkus

Hersteller: InstantVap Tech Kft. (CRN: 01-09-411646, Umsatzsteuer-ID.: HU27783210)

Hergestellt in Ungarn

Félicitations pour votre nouveau sublimateur d'acide oxalique InstantVap. Ce manuel contient des informations importantes, prenez le temps de le lire attentivement.

L'appareil InstantVap 18V Original est destiné aux traitements par sublimation d'acide oxalique contre les acariens Varroa dans les ruches. Ce manuel ne contient pas d'informations sur les traitements à l'acide oxalique en général. Veuillez vous informer sur la sublimation de l'acide oxalique avant d'utiliser cet appareil.

L'emballage original de votre InstantVap 18V comprend :

- 1 appareil InstantVap 18V avec la prise de batterie choisie (A)
- 1 distributeur (C)
- 1 bouchon de nettoyage en silicone (F)
- 2 joints toriques de rechange (G) 1 pièce of dispenser (C)

Accessoires optionnels disponibles à l'achat :

- couverture isolante en silicone (E)
- cône isolant en silicone (H) - à couper au niveau de la ligne pointillée
- tube isolant en silicone (I)

Informations relatives à la sécurité

Les avertissements et les consignes de sécurité importantes figurant dans le présent manuel ne couvrent pas toutes les conditions et situations susceptibles de se produire. Il est de votre responsabilité de faire preuve de prudence et d'attention lors de l'installation, de l'entretien ou de l'utilisation de votre appareil InstantVap.

Cet appareil ne doit pas être utilisé par des enfants de tout âge et des personnes dont les capacités physiques, sensorielles ou mentales sont réduites, ou qui manquent d'expérience et de connaissances.

Symboles de sécurité



AVERTISSEMENT
SURFACE CHAUDE



AVERTISSEMENT
BORDS TRANCHANTS

Équipement de sécurité

Le port d'un équipement de sécurité approprié est obligatoire pendant l'installation, l'utilisation et l'entretien de cet appareil !

L'équipement de sécurité approprié comprend : des gants épais, des manches longues, un respirateur (masque complet avec des filtres combinés ABE1P3 ou ABE2P3), des lunettes de sécurité.

Utilisation à l'extérieur uniquement !

L'appareil conserve la chaleur longtemps après son utilisation ! Risque de brûlures !

Ne pas poser l'appareil sur des matériaux inflammables. Risque d'incendie !

Ne transportez l'appareil que lorsqu'il est refroidi et que la batterie a été retirée.

Avant de commencer

Assurez-vous que vous utilisez le bon type de batterie et que votre batterie est complètement chargée. Le modèle InstantVap 18V Original doit être utilisé avec des batteries de 18 à 20V. Il est recommandé d'utiliser des batteries d'une capacité d'au moins 4Ah.

Préparez l'acide oxalique. Les appareils InstantVap doivent être utilisés avec de l'acide oxalique dihydraté d'une pureté de 97%-100%. Sachez que certains produits à base d'acide oxalique contiennent des additifs tels que le glucose et la silice, qui ne conviennent pas à l'utilisation de cet appareil.

Mettez votre équipement de sécurité. Gardez votre équipement de sécurité en permanence, même pendant le nettoyage et l'entretien. Les appareils InstantVap ne doivent pas être utilisés sous la pluie.

Fonctionnement

Retirez le distributeur (C) de l'appareil. Réglez le distributeur sur le dosage souhaité. Le distributeur peut être réglé en tournant la poignée (16) tout en vérifiant l'indicateur (15). Les chiffres de l'indicateur correspondent aux grammes d'acide oxalique contenus dans le distributeur. Il peut être réglé de 1 à 4 grammes. Ne pas tourner au-delà de l'indicateur. Remplacez le distributeur dans l'appareil.

Connectez votre batterie à la prise de batterie (7). L'affichage de la tension (D) et l'affichage du contrôleur (11) s'allument. L'affichage de la tension indique la tension de la batterie. L'écran du régulateur affiche la température réglée (9) et la température réelle (10).

Remarque : l'appareil est réglé par défaut sur la température recommandée de 230°C (445°F). Les unités vendues aux États-Unis sont réglées en degrés Fahrenheit, toutes les autres unités sont réglées en degrés Celsius. La température réglée peut être modifiée en appuyant sur les boutons : flèche vers le bas (13) et flèche vers le haut (14).

Allumez l'interrupteur (12). L'appareil commence à chauffer. Attendez que l'appareil atteigne la température réglée.

Placez le sublimateur en place pour le traitement. Retirez le distributeur de l'appareil et pressez le distributeur dans l'acide oxalique pour recueillir la dose, puis placez-le dans l'appareil et appuyez dessus. Laissez le traitement se terminer. Le traitement est terminé lorsque l'appareil se réchauffe à quelques degrés en dessous de la température réglée. À ce stade, vous pouvez placer l'appareil prêt pour le traitement suivant, recharger le distributeur et appliquer la dose suivante. Répétez l'opération jusqu'à ce que tous les traitements soient terminés ou que la batterie soit déchargée.

L'appareil s'éteint automatiquement lorsque la batterie est déchargée (moins de 15 V) et ne s'allume pas lorsqu'une batterie déchargée est connectée (moins de 17,2 V).

Une fois les traitements terminés, éteignez l'interrupteur, retirez la batterie de la prise et rechargez-la. Nettoyez l'appareil et laissez-le refroidir.

Entretien

Nettoyez l'appareil au moins tous les 100 traitements.

Mettez votre équipement de sécurité, y compris vos gants, votre masque et vos lunettes de protection. Assurez-vous que l'appareil n'est pas obstrué. Chauffez l'appareil à 200 °C (390 °F) au cas où il serait refroidi. Éteignez l'appareil et retirez la batterie. Retirez le distributeur (C) de l'appareil. Remplissez le bouchon de nettoyage en silicone (F) avec de l'eau jusqu'à un tiers. Retournez l'appareil chauffé et poussez le bouchon sur le tube du distributeur (4). Continuez à pousser très fort le bouchon de nettoyage, orientez le tube de sortie (1) dans la direction opposée à la vôtre et retournez l'appareil. Répétez l'opération jusqu'à ce que l'appareil ne produise plus de vapeur. **AVERTISSEMENT !** Haute pression et vapeur chaude !

Rincez l'appareil refroidi en ajoutant un bouchon plein d'eau par le tube du distributeur (4), en l'agitant et en l'évacuant par le tube du distributeur (4). Répétez l'opération jusqu'à ce que l'eau vidangée soit claire.

Nettoyez l'extérieur de l'appareil en l'essuyant avec un chiffon humide. Le distributeur doit être lavé à l'eau. Ajoutez une goutte d'huile minérale ou de graisse au joint torique (G) pour augmenter sa durée de vie et faciliter son utilisation.

Accessoires en option

La couverture isolante en silicone (E) sert à protéger l'appareil contre les chutes d'acide oxalique. Retirez le distributeur de l'appareil. Placez la couverture isolante en silicone avec le côté incurvé (17) à l'avant. Poussez la couverture isolante en silicone sur le dessus de l'appareil (3) à travers le tube du distributeur (4). Veillez à l'enfoncer complètement et à ne pas laisser d'espace entre le couvercle et le haut de l'appareil.

L'isolation conique en silicone (H) sert à protéger les matériaux sensibles à la chaleur du tube de sortie chaud (1). Coupez-la au niveau de la ligne pointillée et poussez-la sur le tube de sortie.

Le tube d'isolation en silicone (I) sert à protéger les matériaux sensibles à la chaleur du tube de sortie chaud (1). Poussez-le sur le tube de sortie.

Conseils

La poignée (6) de l'appareil peut contenir un distributeur de rechange (C).

Les bords de préhension (8) maintiennent l'appareil en place pendant le traitement, il n'est pas nécessaire de le tenir.

Ne perdez pas de temps une fois que l'appareil est chauffé. Traitez en temps voulu pour utiliser pleinement la capacité de la batterie. Il n'est pas nécessaire d'attendre que l'appareil atteigne la température réglée entre les traitements, vous pouvez commencer le traitement suivant pendant que l'appareil se rapproche de quelques degrés de la température réglée.

Dépannage

L'affichage de la tension (D) et l'affichage du contrôleur (11) ne s'allument pas après le branchement de la batterie :

- vérifiez le niveau de charge de la batterie.

Les affichages s'allument, mais l'appareil ne chauffe pas :

- allumez l'interrupteur (12).

L'appareil affiche FT803 de façon répétée après la mise en marche :

- la batterie est défectueuse, ancienne ou de trop faible capacité (1-3Ah).

L'appareil chauffe très lentement :

- des résidus d'eau peuvent se trouver dans la chambre de chauffe (2). Laissez-les s'écouler.

L'appareil ne parvient pas à chauffer au-delà d'environ 110 °C (230 °F) :

- l'isolation autour de la chambre de chauffe (2) peut avoir été mouillée. Contactez le fabricant ou le revendeur pour obtenir des instructions.

Le début du traitement est retardé après l'application de l'acide oxalique :

- la chambre de chauffe (2) peut être recouverte de résidus carbonisés. Contactez le fabricant/revendeur pour obtenir des instructions.

Le distributeur (C) sort après le dosage :

- le tube de sortie (1) est bouché.

Le tube de sortie (1) est bouché :

- réchauffer le tube de sortie à l'aide d'un chalumeau ou percer le tube de sortie à l'aide d'un foret de max. 3mm (1/8 pouce).

Le tube de sortie (1) continue de se boucher :

- le tube de sortie est en contact avec des matériaux humides qui continuent à le refroidir.

Le distributeur (C) est très serré :

- ajouter une goutte d'huile minérale ou de graisse sur le joint torique (G).

Le distributeur (C) est trop lâche :

- remplacer le joint torique (G).

Garantie

Les appareils InstantVap sont garantis 2 ans par le fabricant (les accessoires ne sont pas inclus). En cas de panne : en Europe : allez sur le site **www.instantvap.eu/service** et suivez les étapes décrites. Au Royaume-Uni et en dehors de l'Europe : veuillez contacter votre revendeur.

Données techniques

InstantVap 18V Original vaporisateur d'acide oxalique

Puissance : 18V-20V DC ; 250W ; 14A

Température de fonctionnement : 200-260°C (400-465°F)

Température par défaut : 230°C (445°F)

Poids sans batterie : 1,55 kg (3,4lbs)

Équipé d'une protection contre la surcharge de la batterie

Fabricant : InstantVap Tech Kft. (CRN : 01-09-411646, numéro de taxe : HU27783210)

Fabriqué en Hongrie

