



Read all instructions before assembly and use.  
**KEEP INSTRUCTIONS FOR FUTURE USE.**

Lisez toutes les instructions avant l'assemblage et l'utilisation.  
**CONSERVEZ LES INSTRUCTIONS POUR UN USAGE ULTERIEUR.**

Lea todas las instrucciones antes de ensamblar y usar.  
**MANTENGA LAS INSTRUCCIONES PARA SU USO FUTURO.**



**Dresser With Changing Top**  
**Commode avec plan à langer**  
**Cómoda con el cambiador**

Style #: \_\_\_\_\_  
 Lot: \_\_\_\_\_  
REV  
 Date: \_\_\_\_\_

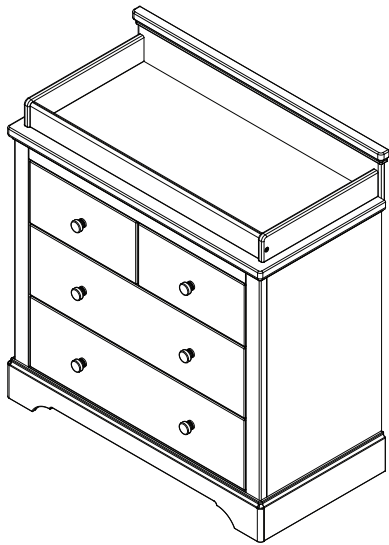

**! ADULT ASSEMBLY REQUIRED**

Due to the presence of small parts during assembly, keep out of reach of children until assembly is complete.

**! L'ASSEMBLAGE DOIT ETRE FAIT PAR UN ADULTE**

A cause de la presence de petites pieces, pendant l'assemblage gardez hors de portee des enfants jusqu'a ce que celui-ci soit termine.

**! DEBE SER ENSAMBLADO POR UN ADULTO**

Debido a la presencia de piezas pequeñas durante el ensamblaje, mantenga fuera del alcance de los niños hasta que complete el ensamblaje.

**This product is not intended for institutional or commercial use.**  
**Ce produit ne pas destine a un usage institutionnel ou commercial.**  
**Este producto no esta hecho para uso institucional o comercial.**

**NEED EXTRA HELP?**

We make assembly easy with our tips & tricks video

<https://www.deltachildren.com/pages/instructions>

**BESOIN D'AIDE SUPPLÉMENTAIRE?**

Nous facilitons l'assemblage avec nos trucs et astuces vidéo

<https://www.deltachildren.com/pages/instructions>

**¿NECESITA AYUDA EXTRA?**

Hacemos el montaje fácil con nuestros consejos y trucos video

<https://www.deltachildren.com/pages/instructions>

When contacting Delta Consumer Experience Center please reference the above information. Before contacting Delta Consumer Experience Center please ensure that the information above matches the information found on the label on the *Back Panel*, please reference the information found on the product when contacting Delta Consumer Experience Center.

Lorsque vous contactez le Service client de Delta, veuillez faire référence aux informations ci-dessus. Avant de contacter le Service client de Delta, veuillez vous assurer que les informations ci-dessus correspondent aux informations indiquées sur l'étiquette qui se trouve sur *panneau arrière*; veuillez faire référence aux informations indiquées sur le produit lorsque vous contactez le Service client de Delta.

Al contactar al servicio al cliente de Delta, entregue la información anteriormente mencionada. Antes de contactar al servicio de atención al cliente de Delta, asegúrese de que la información anteriormente mencionada calza con la que aparece en la etiqueta en *panel trasero*; al contactar al centro de atención al cliente de Delta, mencione la información que aparece en el producto.

**CONSUMER EXPERIENCE CENTER**

Simmons Juvenile Furniture, A division of Children's Products LLC | 114 West 26th Street New York, NY 10001



# BABY SAFE SLEEP TIPS

Visit [Deltachildren.Com/Pages/Crib-Safety-Tips](http://Deltachildren.Com/Pages/Crib-Safety-Tips) for more information



Read all warnings and follow all instructions.



**DO NOT** place any items in the crib.



The safest place for your baby to sleep is in a JPMA Certified crib.



Pillows and blankets have caused infants to suffocate, **NEVER** use in a crib.

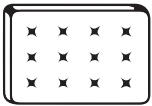

Your baby should sleep on a firm mattress.



**NEVER** place the crib near a window or any wall hangings.



Adult beds are not safe for babies: **NEVER** co-sleep.



Missing or broken parts, any questions? **CALL** Delta Children Consumer Care.



**AAP Recommends:** Always lay your baby on its back to sleep. Consult your doctor.





# FURNITURE SAFETY TIPS

Visit [Deltachildren.Com/Pages/Leaders-In-Safety](https://Deltachildren.Com/Pages/Leaders-In-Safety) for more information

## SERIOUS OR FATAL CRUSHING INJURIES CAN OCCUR FROM FURNITURE TIP-OVER.



Read all warnings and follow all instructions.



**NEVER** open more than one drawer at a time.



**ALWAYS** use provided tipover restraints.



**DO NOT** leave drawers open when not in use.



**DO NOT** set TV's or other heavy objects on the top of bedroom or nursery furniture.



**NEVER** allow children to climb or hang on drawers, doors, or shelves.



Place heaviest items in the lowest drawers.



Missing or broken parts, any questions? **CALL** Delta Children Consumer Care.



# CONSEILS POUR FAIRE DORMIR VOTRE BÉBÉ EN TOUTE SÉCURITÉ

Visitez [Deltachildren.Com/Pages/Crib-Safety-Tips](http://Deltachildren.Com/Pages/Crib-Safety-Tips) pour plus d'information



Lisez tous les avertissements et respectez toutes les consignes de sécurité.



**NE** déposez aucun objet dans le Lit de Bébé



L'endroit le plus sûr pour faire dormir votre bébé, c'est dans un Lit de Bébé approuvé par JPMA.



Des oreillers et couvertures ont parfois été responsables d'étouffements de nourrissons. **N'**en utilisez **JAMAIS** dans un lit de bébé.



Votre bébé doit dormir sur un matelas ferme.



**NE** placez **JAMAIS** le Lit de Bébé à proximité d'une fenêtre ou de tentures.



Les lits d'adultes ne sont pas un lieu sûr pour les bébés: **NE** dormez **JAMAIS** ensemble.



Des pièces manquantes ou cassées? **APPELEZ** Delta Children Consumer Care.



**Conseils de l'AAP:** Placez toujours votre bébé sur le dos pour dormir. Consultez votre médecin.







# CONSEILS DE SÉCURITÉ RELATIFS AUX MEUBLES

Visitez [Deltachildren.Com/Pages/Leaders-In-Safety](https://www.deltachildren.com/Pages/Leaders-In-Safety) pour plus d'information

## LE RENVERSEMENT DU MEUBLE PEUT ENTRAÎNER DES BLESSURES GRAVES OU MORTELLES.



Lisez tous les avertissements et respectez toutes les consignes de sécurité.



**N'OUVREZ JAMAIS** plus d'un tiroir en même temps



Utilisez **TOUJOURS** les dispositifs de non-renversement fournis.



**NE** laissez **PAS** les tiroirs ouverts lorsque vous ne les utilisez pas.



**NE** déposez **PAS** de postes de télévision ou d'autres objets lourds sur des meubles de chambre à coucher ou de chambre d'enfants.



**NE** laissez **JAMAIS** les enfants monter sur ou se suspendre aux tiroirs, portes et ou tablettes.



Placez les objets les plus lourds dans les tiroirs du bas.



Des pièces manquantes ou cassées? **APPELEZ** Delta Children Consumer Care.



# CONSEJOS PARA UN SUEÑO SEGURO PARA LOS BEBÉS

Visite [Deltachildren.Com/Pages/Crib-Safety-Tips](http://Deltachildren.Com/Pages/Crib-Safety-Tips) para obtener más información



Lea todas las advertencias y siga todas las instrucciones.



**NO** coloque artículos en la cuna.



El lugar más seguro para que su bebé duerma es una cuna con certificación JPMA.



Las almohadas y frazadas han provocado asfixia en menores; por lo tanto, **JAMÁS** se deben utilizar en una cuna.



Su bebé debe dormir sobre un colchón firme.



**NEVER** place the crib near a window or any wall hangings.



Las camas para adultos no son seguras para los bebés: **JAMÁS** duerma con ellos.



¿Le faltan piezas o vienen rotas? **LLAME** al Delta Children Consumer Care.



**APP recomienda:** Haga que su bebé duerma siempre boca arriba. Consulte a su médico.





# CONSEJOS DE SEGURIDAD SOBRE MUEBLES

Visite [Deltachildren.Com/Pages/Leaders-In-Safety](http://Deltachildren.Com/Pages/Leaders-In-Safety) para obtener más información

**PUEDEN PRODUCIRSE LESIONES GRAVES O MORTALES POR APLASTAMIENTO AL VOLCARSE MUEBLES.**



Lea todas las advertencias y siga todas las instrucciones.

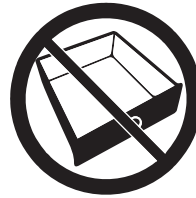

**NUNCA** abra más de un cajón al mismo tiempo.



Utilice **SIEMPRE** las retenciones contra volcamiento incluidas



**NO DEJE** cajones abiertos si no los está utilizando.



**NO** posicione televisores u otros objetos pesados sobre la cama o muebles para infantes.



**NUNCA** permita que los niños trepen sobre cajones, puertas o baldas de estantería ni que se cuelguen de ellos.



Coloque los artículos de mayor peso en los cajones inferiores.



¿Le faltan piezas o vienen rotas? **LLAME** al Delta Children Consumer Care.



# SAVE BIG WITH DELTA CHILDREN

Visit **Deltachildren.com** To Start Shopping

Welcome to the  
**DELTA FAMILY**  
Here's a Gift From Us To You

**10% OFF**

Your Next Purchase From  
**DeltaChildren.com**

**USE CODE:  
DELTA10**

\*Exclusions Apply  
\*Subject to Change

## REVIEW TO WIN \$2500

### RULES TO ENTER

★ ★ ★ ★ ★

**"We LOVE, LOVE, LOVE this crib"**

My husband was impressed with the directions and organization of the hardware package. He easily assembled this crib in an hour without any help. It's very sturdy and we like that it has adjustable levels for the mattress height. To top it all off, it's so incredibly darling!!!

- 1 WRITE A REVIEW** for this product on the store's website from where it was purchased
- 2 TAKE A SCREENSHOT** of your review and upload it to [www.DeltaChildren.com/Review](http://www.DeltaChildren.com/Review)
- 3 IT'S THAT EASY!** Upon submission, you'll be instantly **ENTERED TO WIN \$2,500**

**FOLLOW US FOR MORE CHANCES TO WIN**

@deltachildren

**SCAN HERE**



For more information & to see all of our products





# ÉCONOMISEZ BEAUCOUP AVEC AHORRE MUCHO CON DELTA CHILDREN

Visitez **Deltachilren.com** Pour Commencer Vos Achats  
Visita **Deltachilren.com** Para Comenzar A Comprar

Bienvenue dans la  
**FAMILIE DELTA**  
Voici Notre Cadeau Pour Vous  
Bienvenido a la  
**FAMILIA DELTA**  
Aquí Está Nuestro Regalo Para Usted

# 10% OFF

Votre Prochain Achat Chez  
Su Próxima Compra En  
**DeltaChildren.com**

UTILISEZ LE CODE:  
UTILICE EL CÓDIGO:  
**DELTA10**

\*Des exclusions s'appliquent  
\*Sujet à changement

\*Exclusions Apply  
\*Subject to Change

LAISSEZ UN COMMENTAIRE CLIENT POUR **GAGNER \$2500**  
CALIFIQUE EL PRODUCTO PARA **GANAR \$2500**

## REGLEMENT DE PARTICIPATION / REGLAS PARA PARTICIPAR

- 1** **ECRIVEZ UN COMMENTAIRE CLIENT** pour ce produit sur le site web du magasin où il a été acheté  
**CALIFIQUE EL PRODUCTO** en la página web de la tienda donde haya sido comprado
- 2** **FAITES UNE CAPTURE D'ECRAN** de votre commentaire client et mettez la en ligne sur [www.DeltaChildren.com/Review](http://www.DeltaChildren.com/Review)  
**HAGA UNA CAPTURA DE PANTALLA** de su calificación y cárguela a la pagina [www.DeltaChildren.com/Review](http://www.DeltaChildren.com/Review)
- 3** **C'EST AUSSI SIMPLE QUE ÇA!** Dès que c'est fait vous serez instantanément **INSCRIT POUR GAGNER 2500\$**  
**ES ASÍ DE FÁCIL!** En cuanto lo envíe ya estará instantáneamente **PARTICIPANDO PARA GANAR \$2.500**

SUIVEZ NOUS POUR AVOIR PLUS DE CHANCES DE GAGNER /  
SÍGANOS PARA TENER MAS CHANCES DE GANAR



@deltachildren

SCANNEZ ICI / ESCANEE AQUÍ



Pour plus d'informations et  
pour voir tous nos produits

Para más información y para  
ver todos nuestros productos



## NOTES ON ASSEMBLY:

-During the assembly process whenever using screws or bolts, check each by placing the screw/bolt on the diagram of the item which is drawn actual size and design. Be sure to use the proper size and shape specified in the instructions.

-To assemble this unit you may be required to place the unit on it's side and face. It is strongly recommended that assembly is done on a soft, non-abrasive surface to avoid damaging the finish.

## NOTES ON CARE AND MAINTENANCE:

- **Do not** scratch or chip the finish.

- Inspect the product periodically, contact Delta Children's Products for replacement parts or questions.

- **Do not** store the product or any parts in extreme temperatures and conditions such as a hot attic or a damp, cold basement. These extremes can cause a loss of structural integrity.

-To preserve the luster of the high quality finish on your product, it is recommended to place a doily or felt pad under any items you place on the finish.

-Clean with a damp cloth, then a dry cloth to preserve the original luster and beauty of this fine finish.

-**Do not** use abrasive chemicals.

-**Do not** spray cleaners directly onto furniture.

-Lift slightly when moving on carpeting to prevent leg breakage.

-Use of a vaporizer near furniture will cause wood to swell and finish to peel.

## REMARQUES SUR L'ASSEMBLAGE :

-Lors de l'assemblage, quand vous utilisez vis ou boulons, vérifiez chaque pièce en plaçant le vis/boulon sur le diagramme de la pièce concernée qui est dessinée en taille et forme réelle. Assurez-vous d'utiliser la taille et la forme exacte comme il est spécifié dans les instructions.

-Pour assembler cet élément vous pourriez avoir besoin de le placer sur le côté latéral et sur le côté frontal. Il est fortement recommandé de faire l'assemblage sur une surface lisse, non abrasive (comme le film mousse de l'emballage) pour éviter d'endommager les finitions.

## REMARQUES SUR LE SOIN ET L'ENTRETIEN:

-**Ne pas** rayer ou ébrécher la finition.

-Examinez de près le produit régulièrement, contactez Delta Children's Products pour les pièces de rechange ou pour poser des questions.

-**Ne pas** ranger le produit ou des pièces à des températures extrêmes ou dans des conditions comme un grenier chaud ou une cave froide et humide. Ces extrêmes peuvent causer une perte de l'intégrité de la structure du produit

-Pour préserver le lustre original et la beauté de ce fini raffiné nettoyer avec un chiffon humide, puis un chiffon sec.

-**Ne pas** utiliser des produits chimiques abrasifs

-**Ne pas** pulvériser un nettoyant directement sur le meuble, pulvériser sur le torchon et puis appliquer sur le meuble. Testez le produit nettoyant sur un endroit discret avant de l'utiliser sur la totalité du meuble

-Lors d'un déplacement sur une moquette ou tapis, soulevez légèrement le meuble pour éviter de casser les pieds.

-L'utilisation d'un vaporisateur près du meuble causera le gonflement du bois et l'écaillement de la finition.

## INFORMACIÓN SOBRE EL MONTAJE:

-Durante el proceso de montaje, ya utilice pernos o tornillos, compruebe cada uno de ellos colocando el perno/tornillo en el diagrama del artículo donde está dibujado el tamaño y el diseño real. Asegúrese de que utiliza el tamaño y la forma adecuada que especifican las instrucciones.

-Para montar esta unidad, puede que se le solicite que coloque la unidad de lado y de cara. Se recomienda encarecidamente que realice el montaje sobre una superficie no abrasiva (Como la envoltura de embalaje de espuma) para evitar dañar el acabado.

## NOTAS SOBRE SU CUIDADO Y MANTENIMIENTO:

- **No** arañe ni desconche el acabado.

- Inspeccione el producto con regularidad, póngase en contacto con Delta Children's Products para el recambio de partes o para formular preguntas.

- **No** guarde el producto ni ninguna de sus partes a temperaturas ni en condiciones extremas como un ático caluroso o un sótano húmedo y frío. Estos extremos pueden provocar una pérdida de integridad estructural.

-Para preservar el brillo del acabado de alta calidad que recubre su producto, se recomienda que coloque un paño o una almohadilla de fieltro debajo de cualquier objeto que coloque sobre el acabado.

-Límpielo con un trapo húmedo y luego con uno seco para preservar el brillo y la belleza originales de este fino acabado.

-**No** utilice productos químicos abrasivos.

-**No** pulverice limpiadores directamente sobre el mueble.

-Elévelo ligeramente cuando lo mueva sobre alfombras o moqueta para evitar que se rompan las patas.

-El uso de vaporizadores cerca de muebles puede provocar que la madera se hinche y acabe desconchándose.





PARTS: MAKE SURE THAT ALL PRE-ASSEMBLED PARTS ARE TIGHT

PIÈCES : VÉRIFIEZ QUE TOUTES LES PIÈCES PRÉ-MONTÉES SONT BIEN SERRÉES.

PIEZAS: ASEGÚRESE DE QUE TODAS LAS PIEZAS PRE-ENSAMBLADAS ESTÁN BIEN APRETADAS.

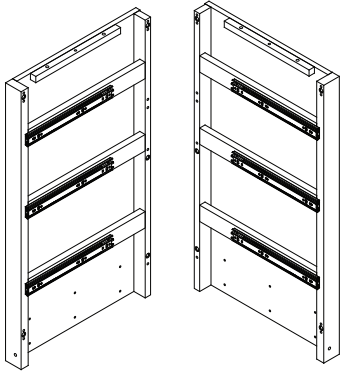

A. Left Side x1  
Côté gauche  
Lado izquierdo  
#41046

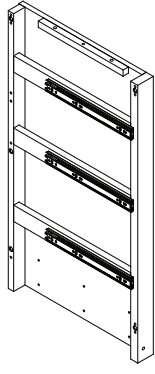

B. Right Side x1  
Côté droit  
Lado derecho  
#41047

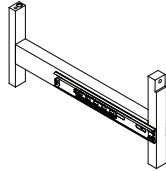

D. Center Panel  
Panneau central  
Panel central  
#41048

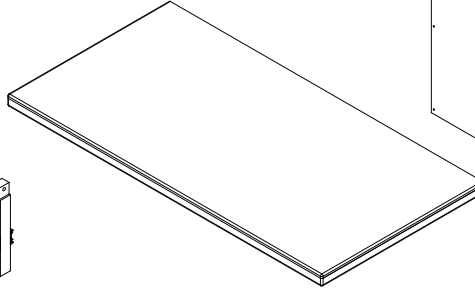

C. Top Panel  
Panneau supérieur  
Panel superior  
#26413

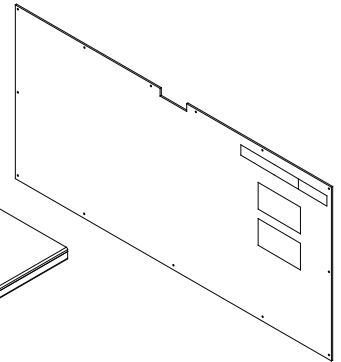

K. Back Panel x1  
Panneau arrière  
Panel trasero  
#26420

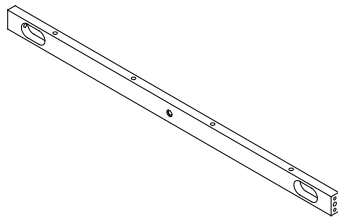

E. Top Front Rail x1  
Barre avant  
supérieur  
Barra frontal superior  
#26414

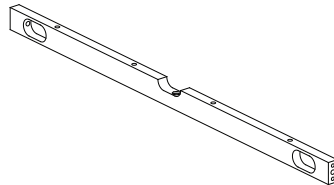

F. Top Back Rail x1  
Barre arrière supérieur  
Barra trasero superior  
#26417

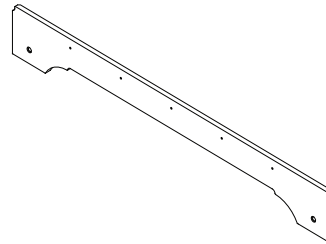

L. Front Molding x1  
Moulure avant  
Moldura frontal  
#26804

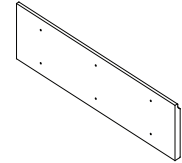

M. Side Molding x2  
Moulure latérale  
Moldura lateral  
#26805

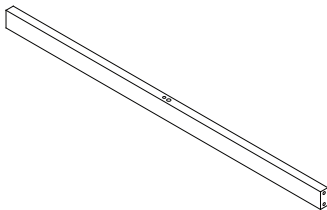

H. Middle Back Rail x1  
Barre Central Arrière  
Barra Posterior Central  
#26418

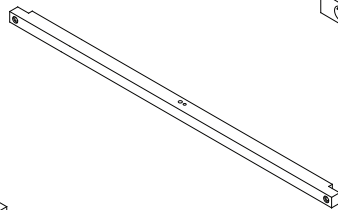

G. Middle Front Rail x1  
Barre Central Avant  
Barra Frontal Central  
#26415

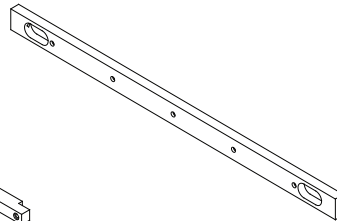

N. Bottom Front Rail x1  
Barre avant inférieur  
Barra frontal inferior  
#26416

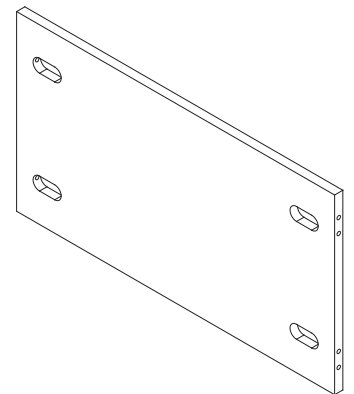

P. Bottom Back Rail x1  
Barre arrière inférieur  
Barra trasero inferior  
#26419



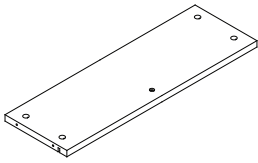

R. Top Drawer Back x2  
Arrière du tiroir supérieur  
Parte posterior de la gaveta superior  
#41051

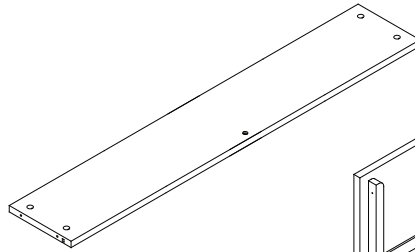

S. Bottom Drawer Back x2  
Arrière du tiroir inférieur  
Parte posterior de la gaveta inferior  
#41054

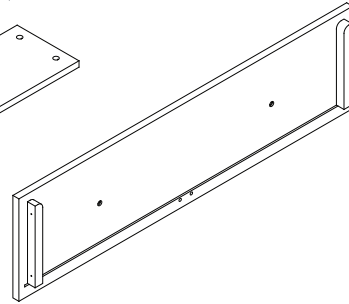

T. Bottom Drawer Front x2  
Avant du Tiroir inférieur  
Parte frontal de la Gaveta inferior  
#41052

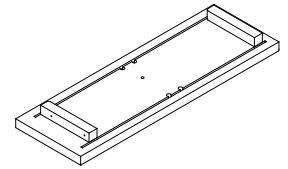

U. Top Drawer Front x2  
Avant du Tiroir supérieur  
Parte frontal de la Gaveta superior  
#41049

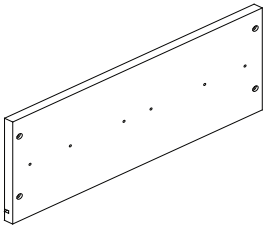

V1. Top Drawer Side x4  
Barre de tiroir supérieur  
Barra de la gaveta superior  
#41050

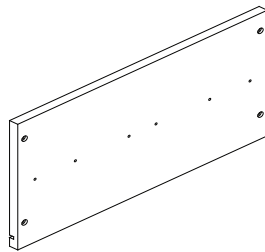

V2. Bottom Drawer Side x4  
Barre de tiroir inférieur  
Barra de la gaveta inferior  
#41053

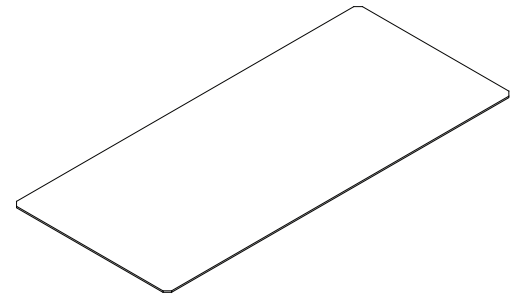

X. Bottom Drawer Bottom x2  
Fond du tiroir inférieur  
Parte inferior de la gaveta inferior  
#26428

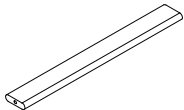

W. Drawer Support x4  
Support du Tiroir  
Soporte de la Gaveta  
#26429

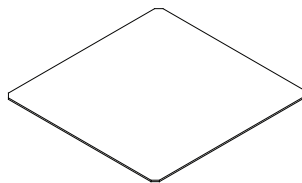

Z. Top Drawer Bottom x2  
Fond du tiroir supérieur  
Parte inferior de la gaveta superior  
#26424

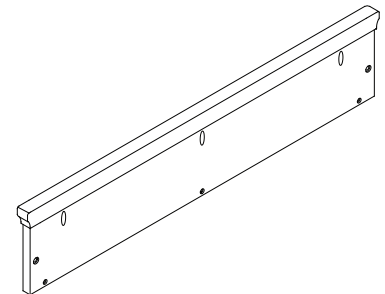

J. Changing Top Back x1  
Partie postérieure du plan à langer  
Parte posterior del cambiador  
#26430

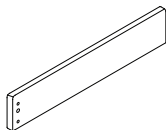

Q1. Changing Top Left Side x1  
Coté gauche du plan à langer  
Lado izquierdo del cambiador  
#26432

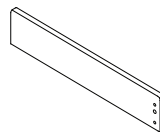

Q2. Changing Top Right side x1  
Coté droit du plan à langer  
Lado derecho del cambiador  
#26433

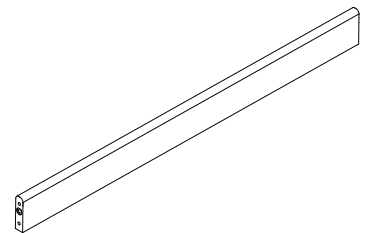

Y. Changing Top Front x1  
Partie frontale du plan à langer  
Parte frontal del cambiador  
#26431







Parts: Hardware kits part#26434

Pièces: L'ensemble de quincaillerie - pièce n°26434

Piezas: El kit de herramientas - Pieza #26434

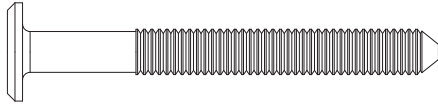
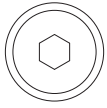

BB. 55mm Bolt x20  
Boulon 55mm  
Perno 55mm



EE. Plastic Barrel Nut x20  
Écrou à portée cylindrique  
en plastique  
Tuercacilíndricaplástica



KK. Crescent Washer x10  
Rondelle en croissant  
Arandela de media luna

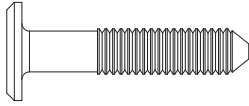
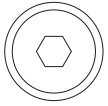

DD. 30mm Bolt x14  
Boulon 30mm  
Perno 30mm



NN. 12mm Screw x24  
Vis 12mm  
Tornillo 12mm



GG. 25mm Screw x40  
Vis 25mm  
Tornillo 25mm

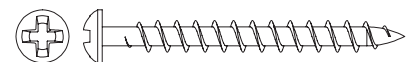
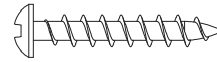

FF. 40mm Screw x20  
Vis 40mm  
Tornillo 40mm



JJ. Φ6x30mm Dowel x41  
Cheville Φ6x30mm  
Pasador Φ6x30mm

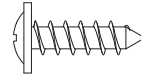

HH. Back Panel Screw x14  
Vis pour Panneau Arrière  
Tornillo de Panel Trasero



M4 Allen Wrench (included)  
Clé Allen M4 (inclus)  
Llave Allen M4 (incluido)

PP. Knob / Bouton / Perilla x6  
#26436

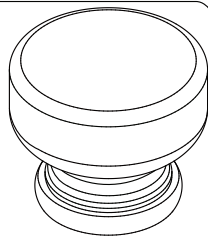

PP2. Knob Screw  
Vis de Bouton  
Tornillo para Perilla

PP1. Knob  
Bouton  
Perilla

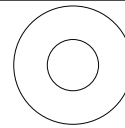

TT. Washer x2  
Rondelle  
Arandela

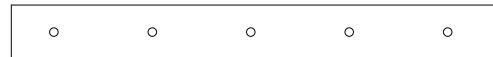

ZZ. (1) Wall Strap/Sangle murale/Abrazadera

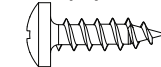

YY. Short Screw x1  
Vis Court  
Tornillo corto

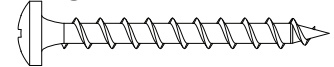

XX. Long Screw x1  
Vis Longue  
Tornillo Largo

**CAUTION: Do Not use a power screwdriver they can cause screws to break or strip.**

**ATTENTION: Ne Pas utiliser un tournevis électrique car les vis peuvent casser ou perdre leurs filets.**

**ATENCIÓN: No use un destornillador eléctrico ya que puede causar que los tornillos se rompan o rueden.**

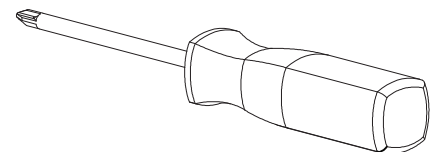
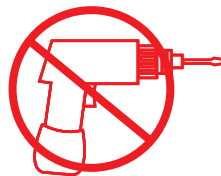

M4 Ballend Screwdriver  
tournevis M4 à tête sphérique  
destornillador M4 con cabeza de bola



Phillips Screwdriver – Not included  
Tournevis Phillips - non inclus  
Destornillador Phillips – no incluido



**Hardware System - Review Before Assembly**  
**Quincaillerie – Lire Avant D’effectuer Le Montage**  
**Revise Antes De Armar- Elementos De Fijacion Y Ensamble**

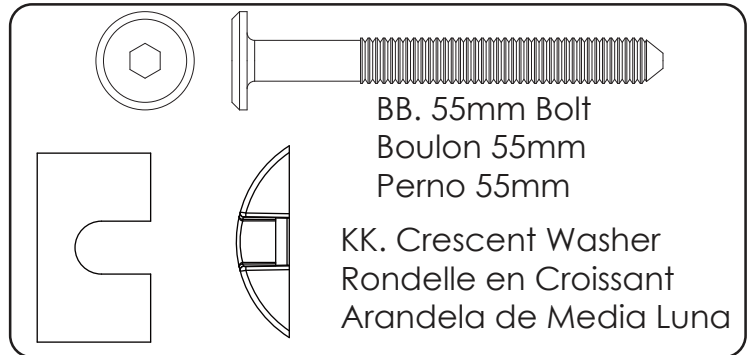
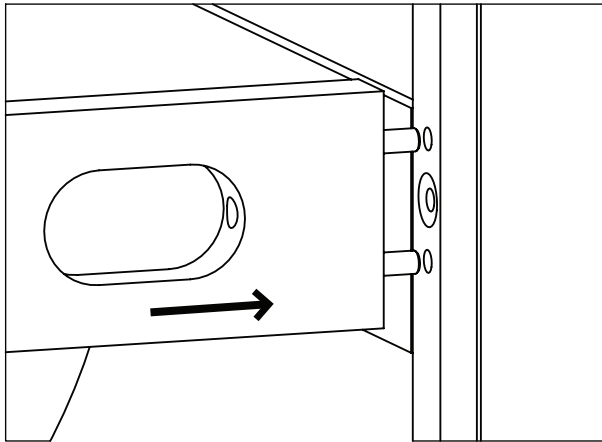

1. Insert the Dowels in the Rail into the holes in the Post.
1. Insérer les chevilles dans le rail dans les orifices dans le poteau.
1. Inserte los pasadores del Riel en los agujeros del Poste.

2. Insert the Bolt into the slot. Turn clockwise with fingers or the Ball End Screwdriver provided. DO NOT fully tighten, leave 1/2" (12mm) exposed.

2. Insérez le boulon dans la fente. Tournez dans le sens des aiguilles d'une montre à l'aide des doigts ou de la tournevis à tête sphérique. Ne Pas serrer complètement et laissez 12 mm (1/2 pouces) exposés.

2. Inserte el perno en la ranura. Gírelo en el sentido de las agujas del reloj con los dedos o con el destornillador con cabeza de bola. NO lo apriete del todo, deje 1/2" (12 mm) fuera.

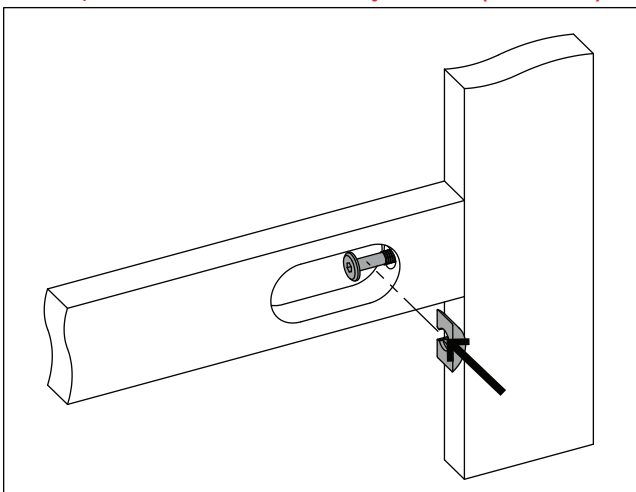
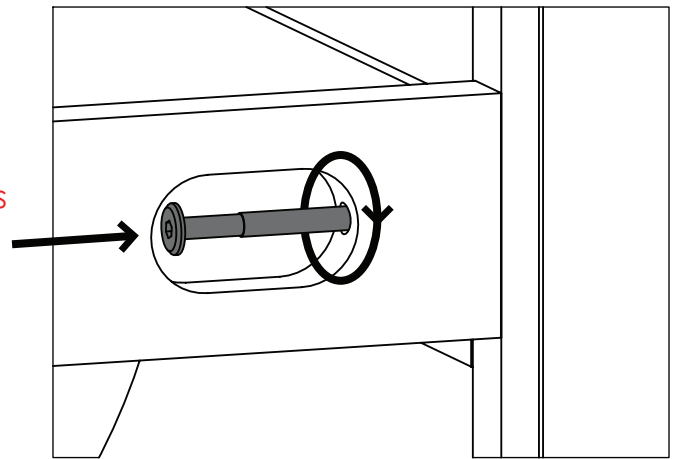

3. Slide the Crescent Washer over the exposed bolt, behind the head of the bolt.

3. Glissez la rondelle en croissant sur l'écrou exposé, derrière la tête de l'écrou.

3. Abrace la parte del Perno que quedó fuera, debajo de la cabeza del mismo, con la Arandela de media luna.





Install (1) bolt and (1) crescent washer at a time. Tighten until it looks like the picture.

Installez (1) boulon et (1) rondelle en croissant à la fois. Serrez jusqu'à ce que cela ressemble à l'image.

Instale (1) perno y (1) Arandela de media luna al mismo tiempo. Apriételos hasta que quede como en la ilustración.

Tighten the bolt with the ball end screwdriver.  
Serrez à l'aide de la Tournevis à tête sphérique.  
Apriételo con el Destornillador hcon cabeza de bola.

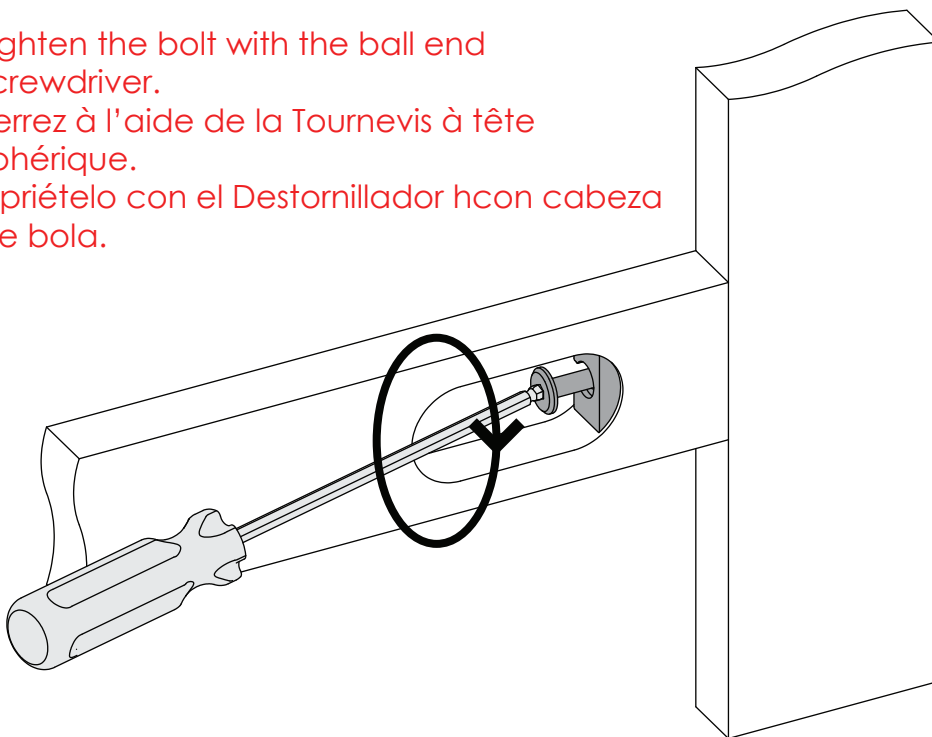

Ensure all bolts are tight with Allen wrench.  
Serrez à l'aide de la clé Allen.  
Apriételo con la llave Allen.

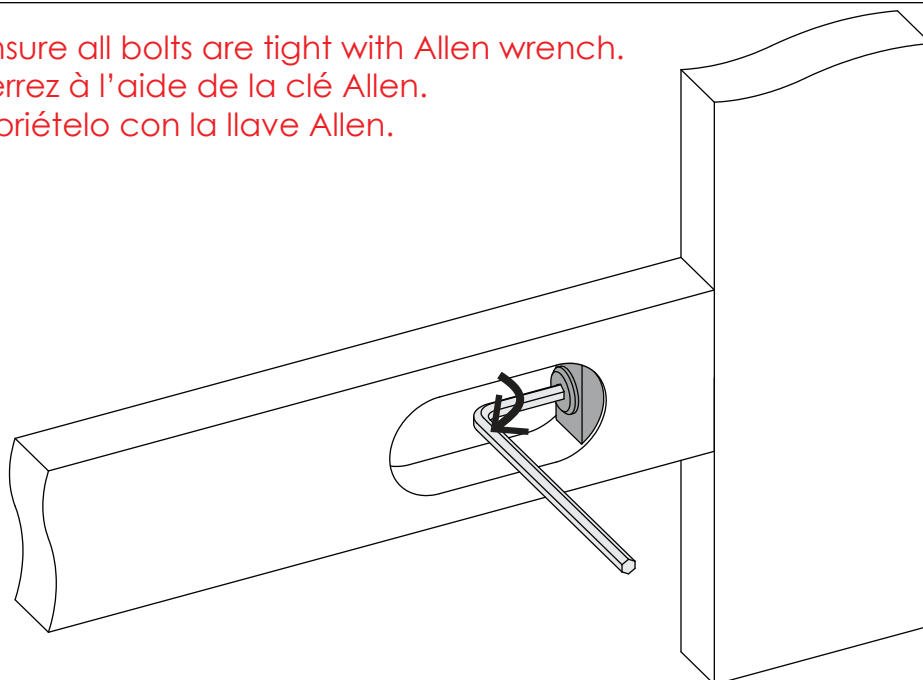



**Step 1**  
**Étape 1**  
**Paso 1**

Parts and tools required to complete step  
Pièces et outils nécessaires au montage  
Piezas y herramientas necesarias para completar este paso

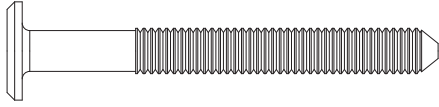

BB. 55mm Bolt x2  
Boulon 55mm  
Perno 55mm

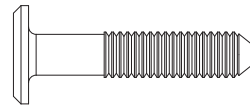
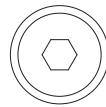

DD. 30mm Bolt x2  
Boulon 30mm  
Perno 30mm



JJ.  $\Phi 6 \times 30$ mm Dowel x3  
Cheville  $\Phi 6 \times 30$ mm  
Pasador  $\Phi 6 \times 30$ mm



M4 Allen Wrench  
Clé Allen M4  
Llave Allen M4

Attach Middle Front Rail (Part G), Middle Back Rail (Part H), Top Front Rail (Part E) and Top Back Rail (Part F) to Center panel (Part D) using (2) 55mm bolts (Part BB), (2) 30mm bolts (Part DD) and (3)  $\Phi 6 \times 30$ mm Dowels (Part JJ). Tighten bolts with M4 Allen wrench provided.

Fixer le Barre Central Avant (Pièce G), Barre Central Arrière (Pièce H), Barre Supérieur avant (Pièce E) et Barre Supérieur Arrière (Pièce F) aux Panneau Central (Pièce D) à l'aide de (2) boulons de 55 mm (Pièce BB), (2) boulons de 30 mm (Pièce DD) et (3) Chevilles  $\Phi 6 \times 30$ mm (Pièce JJ). Serrer les boulons à l'aide de la clé Allen M4 fournie.

Fije la Barra Frontal Central (Pieza G), Barra Posterior Central (Pieza H), Barra Frontal Superior (Pieza E) y Barra Posterior Superior (Pieza F) al Panel Central (Pieza D) utilizando (2) Pernos 55mm (Pieza BB), (2) Pernos 30 mm (Pieza DD) y (3) Pasadors  $\Phi 6 \times 30$ mm (Pieza JJ). Apriete todos los pernos utilizando la llave Allen M4 incluida.



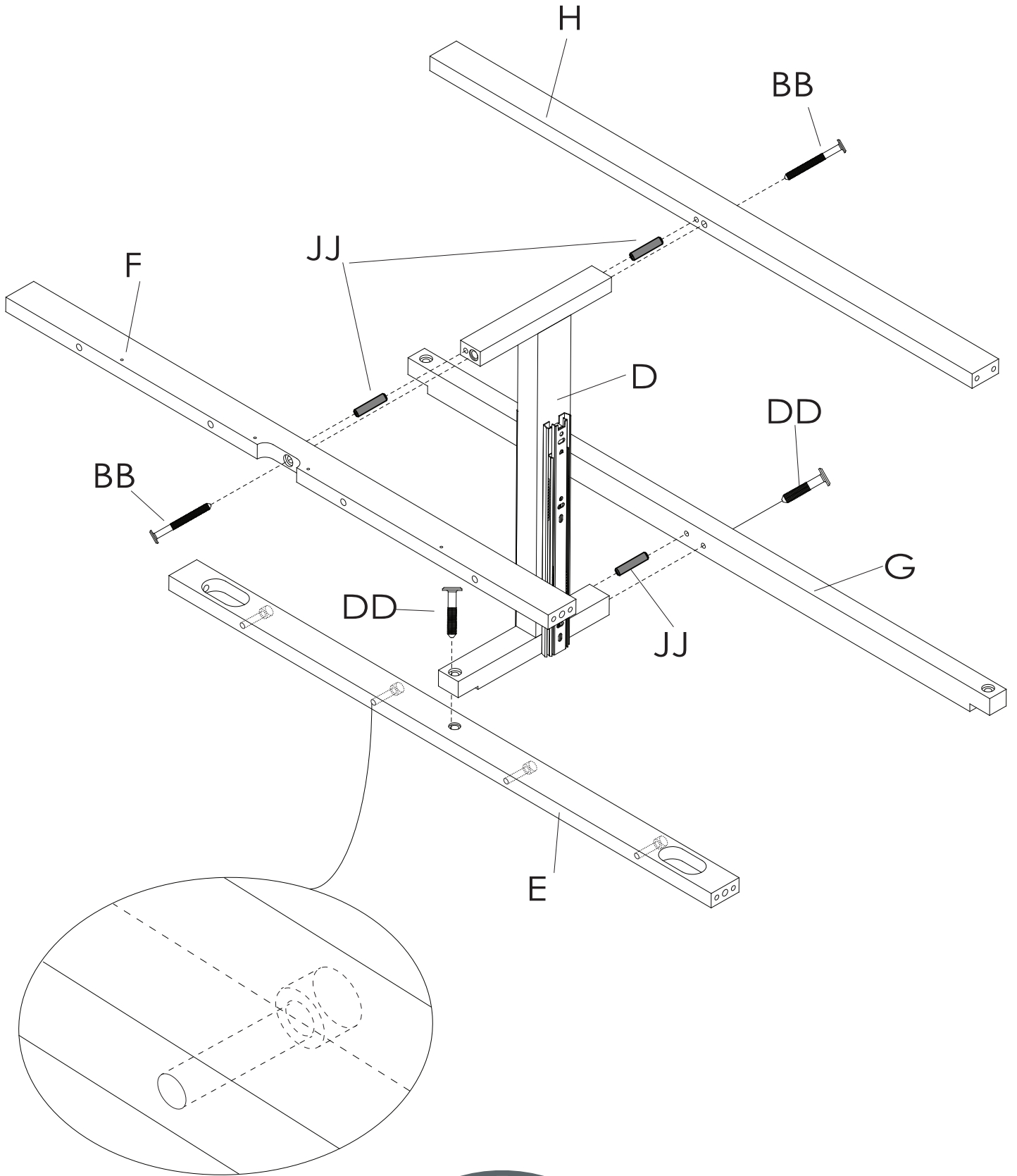



**Step 2**  
**Étape 2**  
**Paso 2**

Parts and tools required to complete step  
Pièces et outils nécessaires au montage  
Piezas y herramientas necesarias para completar este paso

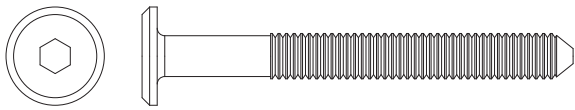

BB. 55mm Bolt x5  
Boulon 55mm  
Perno 55mm

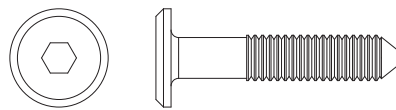

DD. 30mm Bolt x1  
Boulon 30mm  
Perno 30mm

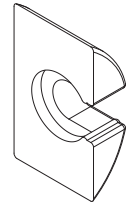

KK. Crescent Washer x5  
Rondelle en croissant  
Arandela de media luna



JJ.  $\Phi 6 \times 30$ mm Dowel x10  
Cheville  $\Phi 6 \times 30$ mm  
Pasador  $\Phi 6 \times 30$ mm



M4 Allen Wrench  
Clé Allen M4  
Llave Allen M4



M4 Ballend Screwdriver  
tournevis M4 à tête sphérique  
destornillador M4 con cabeza de bola

Attach the assembly from Step 1 and Bottom Front Rail (Part N) and Bottom Back Rail (Part P) to the Left Side (Part A) using (10)  $\Phi 6 \times 30$ mm Dowels (Part JJ), (1) 30mm Bolt (Part DD), (5) 55mm Bolts (Part BB) and (5) Crescent Washers (Part KK). Tighten the Bolts with the M4 Ballend Screwdriver and M4 Allen wrench, following the instructions on pages 14 and 15.

Fixer le l'ensemble monté à l'étape 1, Barre Avant Inférieur (Pièce N) et Barre arrière inférieur (Pièce P) au côté gauche (Pièce A) à l'aide de (10) Chevilles  $\Phi 6 \times 30$ mm (Pièce JJ), (1) boulon 30 mm (Pièce DD), (5) boulons 55 mm (Pièce BB), et (5) rondelles « croissant » (Pièce KK) à l'aide de dutournevis M4 à tête sphérique et la clé Allen M4 ensuivant les instructions pages 14 et 15.

Fije el ensamblaje del Paso 1, Barra Frontal Inferior (Parte N) y la Barra trasero inferior (Parte P) al Lado Izquierdo (Parte A) utilizando (10) Pasadores  $\Phi 6 \times 30$ mm (Pieza JJ), (1) Perno 30 mm (Pieza DD), (5) Pernos 55 mm (Pieza BB) y (5) Arandelas de Media Luna (Pieza KK) utilizando el destornillador M4 con cabeza de bola y la llave Allen M4 siguiendo las instrucciones de las páginas 14 y 15.

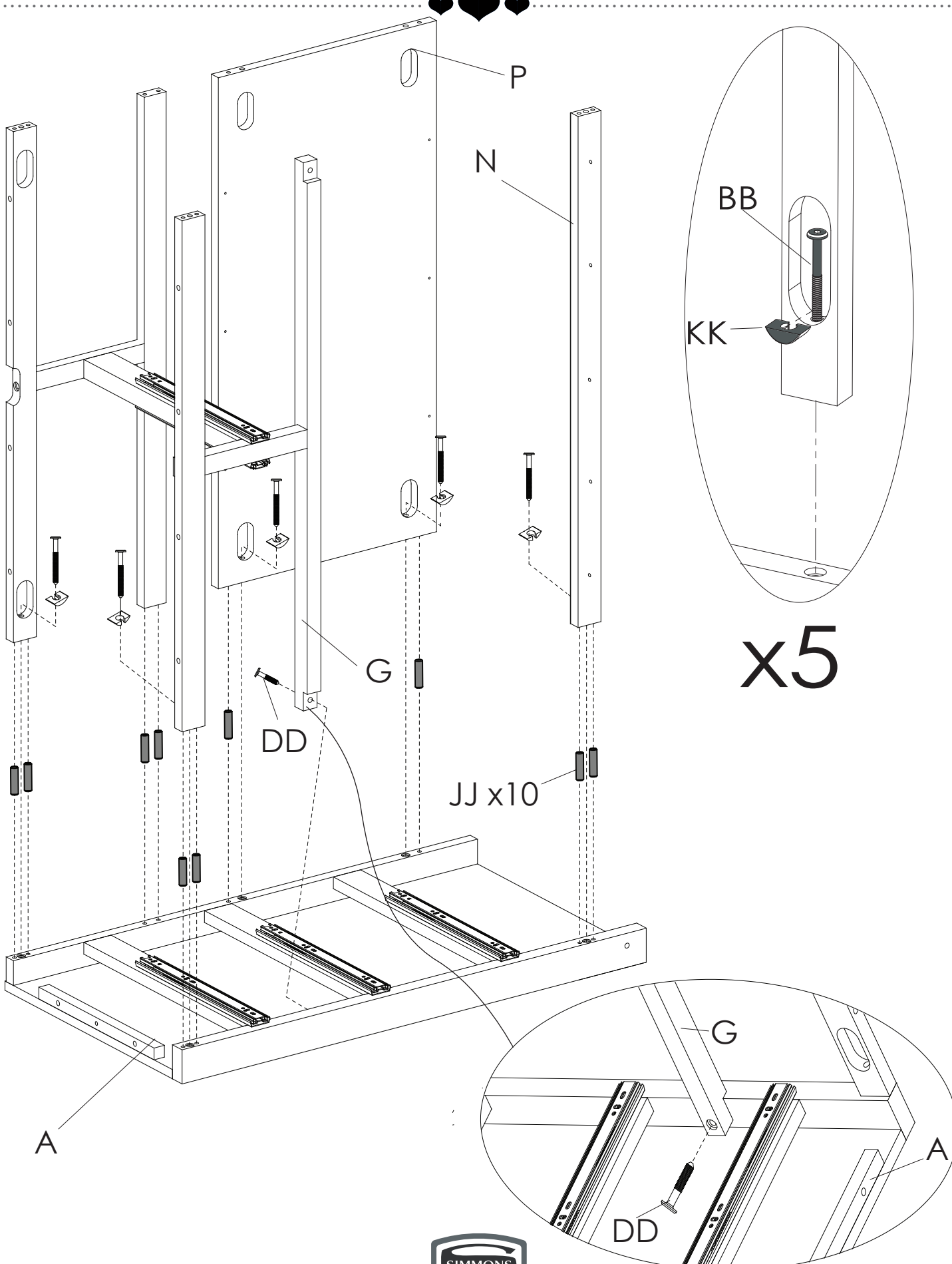



**Step 3**  
**Étape 3**  
**Paso 3**

Parts and tools required to complete step  
Pièces et outils nécessaires au montage  
Piezas y herramientas necesarias para completar este paso

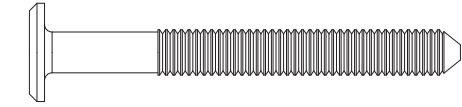
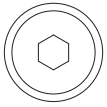

BB. 55mm Bolt x5  
Boulon 55mm  
Perno 55mm

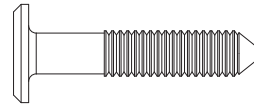
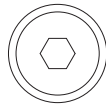

DD. 30mm Bolt x1  
Boulon 30mm  
Perno 30mm

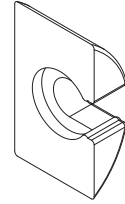

KK. Crescent Washer x5  
Rondelle en croissant  
Arandela de media luna

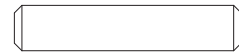

JJ.  $\Phi$ 6x30mm Dowel x10  
Cheville  $\Phi$ 6x30mm  
Pasador  $\Phi$ 6x30mm



M4 Allen Wrench  
Clé Allen M4  
Llave Allen M4

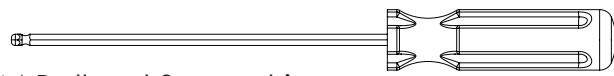

M4 Ballend Screwdriver  
tournevis M4 à tête sphérique  
destornillador M4 con cabeza de bola

Attach the Right Side (Part B) to the assembly from Step 2 using (10)  $\Phi$ 6x30mm Dowels (Part JJ), (1) 30mm Bolt (Part DD), (5) 55mm Bolt (Part BB) and (5) Crescent Washer (Part KK). Tighten the Bolts with the M4 Ballend Screwdriver and M4 Allen wrench, following the instructions on pages 14 and 15.

Fixer le Côté droit (Pièce B) au l'ensemble monté à l'étape 2 à l'aide de (10) Chevilles  $\Phi$  6x30mm (Pièce JJ), (1) boulon 30 mm (Pièce DD), (5) boulons 55 mm (Pièce BB), et (5) rondelles « croissant » (Pièce KK) à l'aide de dutournevis M4 à tête sphérique et la clé Allen M4 ensuivant les instructions pages 14 et 15.

Fije el Lado derecho (Pieza B) al ensamblaje del Paso 2 utilizando (10) Pasadores  $\Phi$  6x30mm (Pieza JJ), (1) Perno 30 mm (Pieza DD), (5) Pernos 55 mm (Pieza BB) y (5) Arandelas de Media Luna (Pieza KK) utilizando el destornillador M4 con cabeza de bola y la llave Allen M4 siguiendo las instrucciones de las páginas 14 y 15.



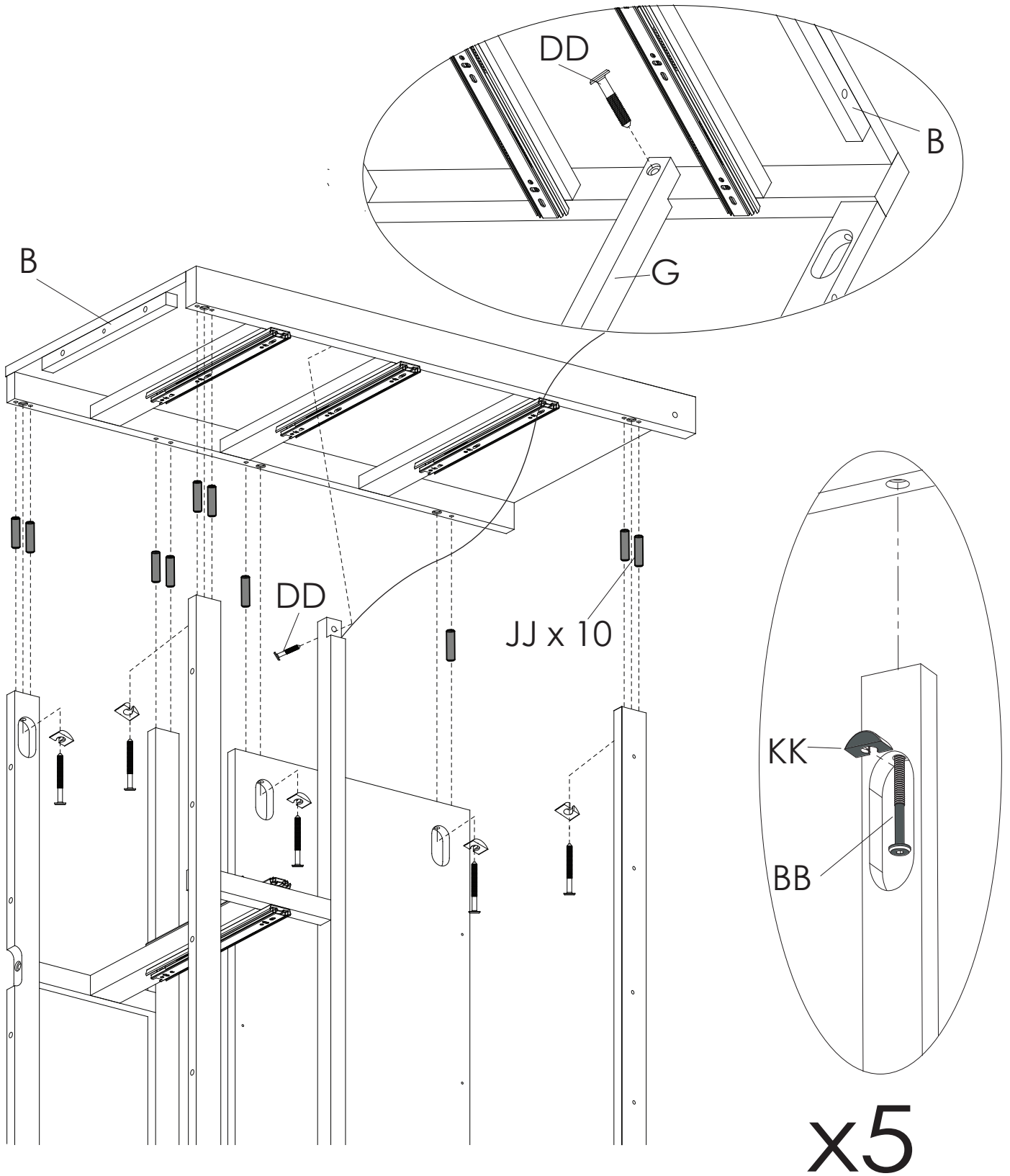



**Step 4**  
**Étape 4**  
**Paso 4**

Parts and tools required to complete step  
Pièces et outils nécessaires au montage  
Piezas y herramientas necesarias para completar este paso

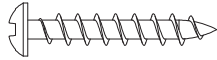

GG. 25mm Screw x17  
Vis 25mm  
Tornillo 25mm

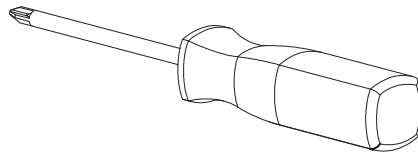

Phillips Screwdriver – Not included  
Tournevis Phillips - non inclus  
Destornillidor Phillips – no incluido

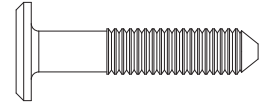
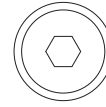

DD. 30mm Bolt x2  
Boulon 30mm  
Perno 30mm

- 1- Loosely attach Front Molding (Part L) using (2) 30mm Bolts (Part DD), align the top of the molding with the top of the Bottom Front Rail.
- 2- Attach the side moldings (part M) to each side using (12) 25mm Screws (Part GG). Align the front of the Side Molding with the Front Molding. Tighten with a Phillips Screw Driver.
- 3- Check that the Front Molding is centered by verifying the alignment on each side. Note, the front molding will be slightly past the side molding on both sides.
- 4 - Secure the Front Molding with (5) 25mm Screws (Part GG), tighten with a Phillips Screwdriver. Tighten the bolts with the M4 Allen Wrench.

- 1- Fixez sans serrer la moulure frontale (pièce L) à l'aide de (2) boulons 30mm (pièce DD), alignez la partie supérieure de la moulure avec la partie supérieure de la barre frontale inférieure.
- 2- Fixez les moulures latérales (pièce M) à chaque côté à l'aide de (12) vis 25mm (pièce GG). Alignez le devant de la moulure latérale avec la moulure frontale. Serrez avec un tournevis Phillips.
- 3- Assurez vous que la moulure frontale soit centrée, en vérifiant l'alignement de chaque côté. Remarque, la moulure frontale dépassera légèrement de chaque côté.
- 4- Fixez proprement la moulure frontale à l'aide de (5) 25mm vis (pièce GG), serrez avec un tournevis Phillips. Serrez les boulons avec la clé Allen M4.

- 1- Fijar holgadamente la moldura frontal (pieza L) utilizando (2) pernos de 30mm (pieza DD), alinear la parte superior de la moldura con la parte superior del riel frontal inferior.
2. Fijar las molduras laterales (pieza M) a cada lado utilizando (12) tornillos de 25mm (pieza GG). Alinear el frente de la moldura lateral con la moldura frontal. Apretar con el destornillador de estrella.
- 3- Revisar que la moldura frontal esté centrada verificando el alineamiento en cada lado. Nota, la moldura frontal estará ligeramente pasada en ambos lados.
4. Asegurar la moldura frontal con (5) tornillos de 25mm (pieza GG), apretar con el destornillador de estrella. Apretar los pernos con la llave Allen M4.



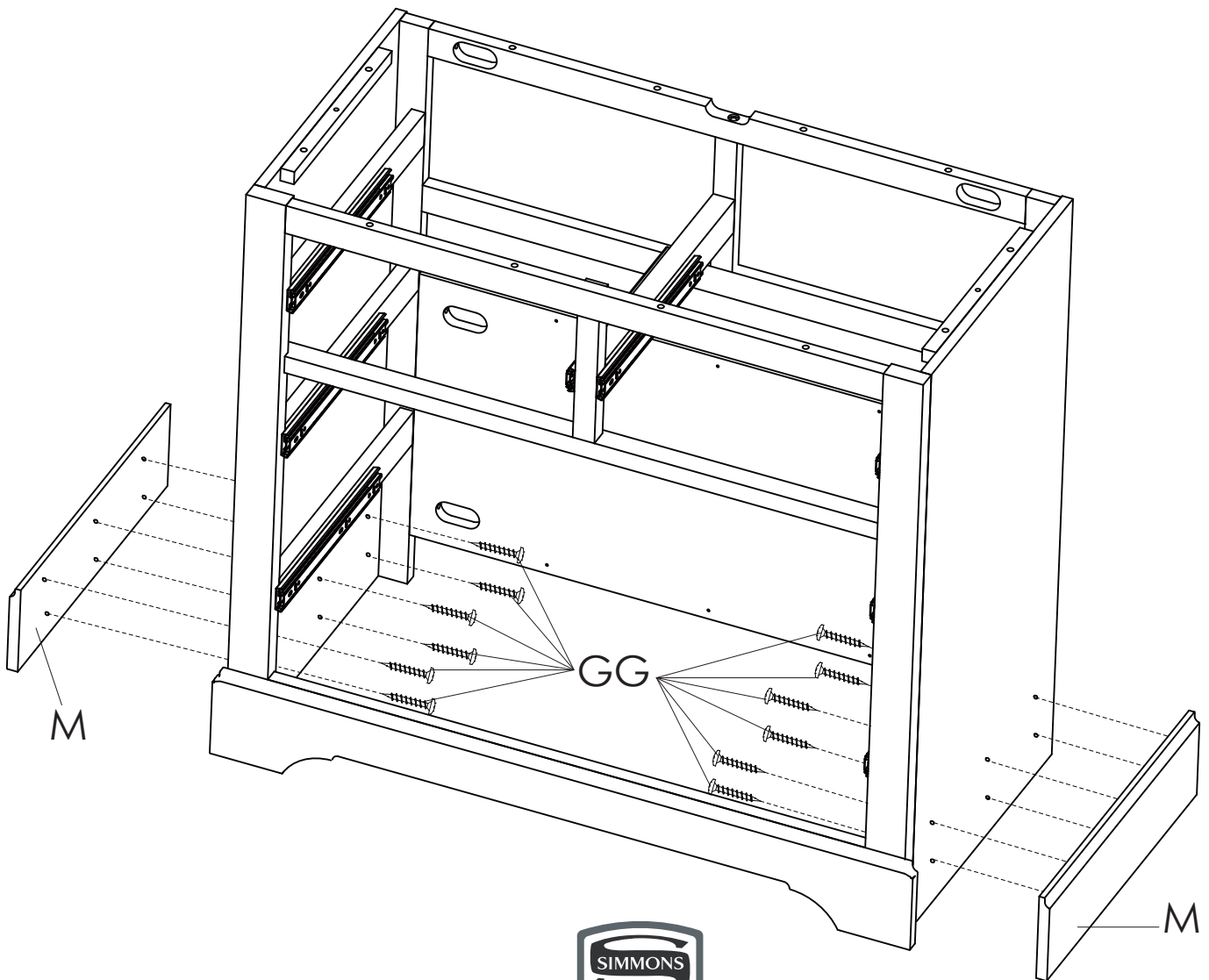
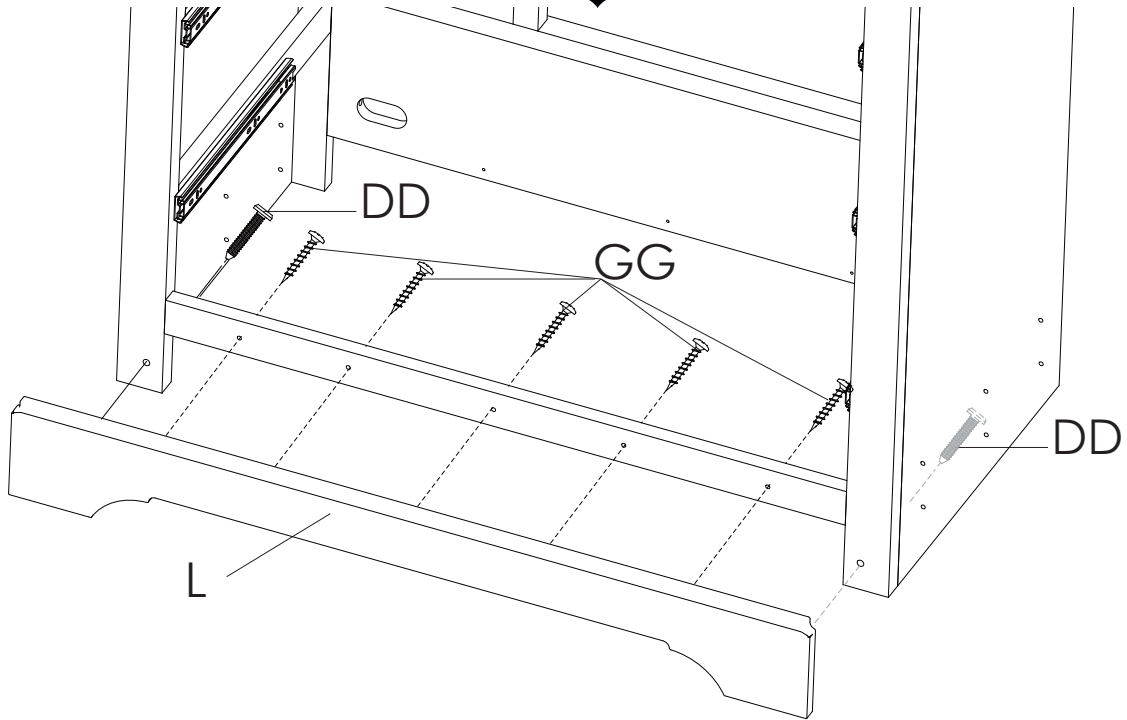



**Step 5**  
**Étape 5**  
**Paso 5**

Parts and tools required to complete step  
Pièces et outils nécessaires au montage  
Piezas y herramientas necesarias para completar este paso

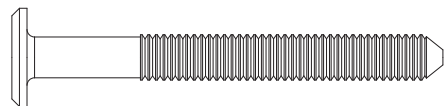
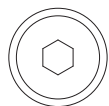

BB. 55mm Bolt x8  
Boulon 55mm  
Perno 55mm



JJ.  $\Phi$ 6x30mm Dowel x2  
Cheville  $\Phi$ 6x30mm  
Pasador  $\Phi$ 6x30mm

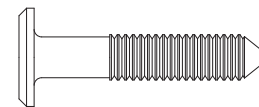
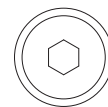

DD. 30mm Bolt x4  
Boulon 30mm  
Perno 30mm

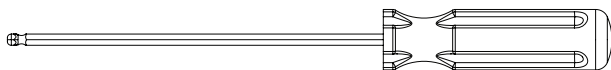

M4 Ballend Screwdriver  
tournevis M4 à tête sphérique  
destornillador M4 con cabeza de bola



M4 Allen Wrench  
Clé Allen M4  
Llave Allen M4

Attach the Top Panel (Part C) to the assembly from Step 4 using (2)  $\Phi$ 6x30mm Dowels (Part JJ), (4) 30mm Bolts (Part DD) and (8) 55mm Bolts (Part BB). Tighten the Bolts with the M4 Ballend Screwdriver and M4 Allen wrench.

Fixer le Panneau Avant (Pièce C) au montage assemblé à l'étape 4 à l'aide de (2) Chevilles  $\Phi$ 6x30mm (Pièce JJ), (4) Boulons 30 mm (Pièce DD) et (8) Boulons 55mm (Pièce BB) à l'aide de du tournevis M4 à tête sphérique et la clé Allen M4.

Fije el Panel Superior (Pieza C) al ensamblaje del Paso 4 utilizando (2) Pasadores  $\Phi$ 6x30mm (Pieza JJ), (4) Pernos 30 mm (Pieza DD) y (8) Pernos 55 mm (Pieza BB) utilizando el destornillador M4 con cabeza de bola y la llave Allen M4.



BB. 55mm Bolt x8  
Boulon 55mm  
Perno 55mm

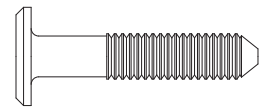
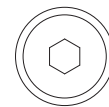
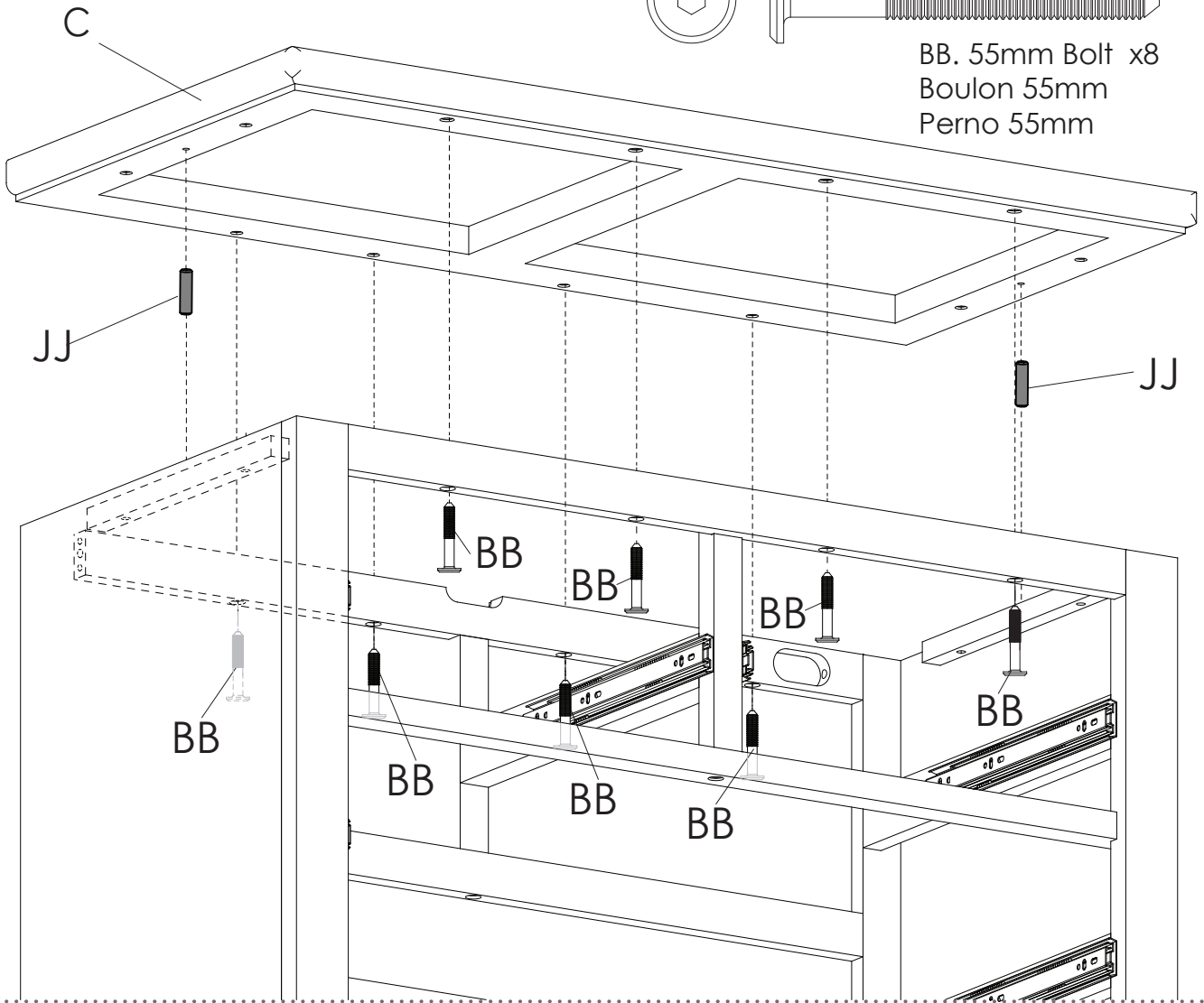

DD. 30mm Bolt x4  
Boulon 30mm  
Perno 30mm

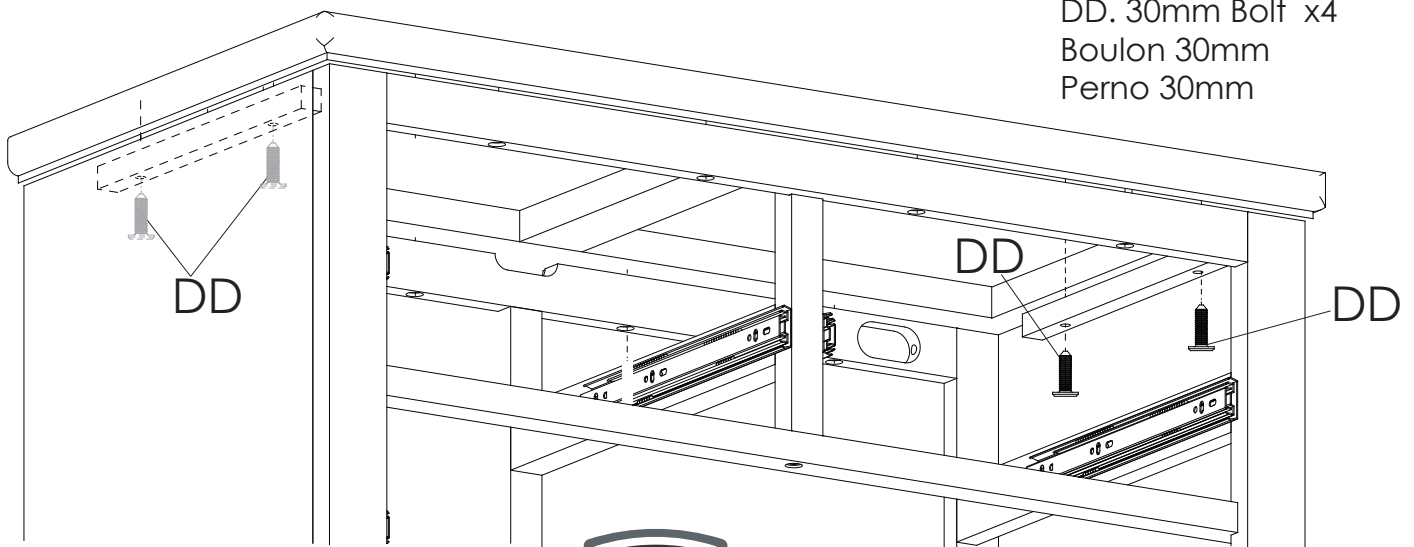



**Step 6**  
**Étape 6**  
**Paso 6**

Parts and tools required to complete step  
Pièces et outils nécessaires au montage  
Piezas y herramientas necesarias para completar este paso

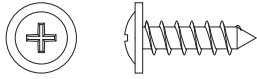

HH. Back Panel Screw x14  
Vis pour Panneau Arrière  
Tornillo de Panel Trasero

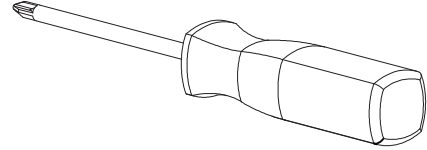

Phillips Screwdriver – Not included  
Tournevis Phillips - non inclus  
Destornillidor Phillips – no incluido

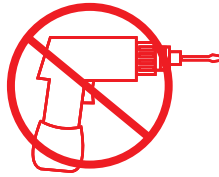

**CAUTION: Do Not use a power screwdriver they can cause screws to break or strip.**  
**ATTENTION: Ne Pas utiliser un tournevis électrique car les vis peuvent casser ou perdre leurs filets.**  
**ATENCIÓN: No use un destornillador eléctrico ya que puede causar que los tornillos se rompan o rueden.**

Attach the Back Panel (Part K) using (14) 15mm Screws (Part HH), tighten with a Phillips screwdriver. Ensure the labels are facing to the back of the unit.

Fixez le panneau arrière (Pièce K) à l'aide de (14) vis de 15 mm (Pièce HH), serrez à l'aide d'un tournevis cruciforme. Assurez-vous que les étiquettes est orientée vers le dos de l'unité.

Una el panel posterior (Pieza K) utilizando (14) tornillos de 15 mm (Pieza HH), apriete utilizando un destornillador Philips. Asegúrese de que las etiquetas estan enfrente la parte posterior de la unidad.



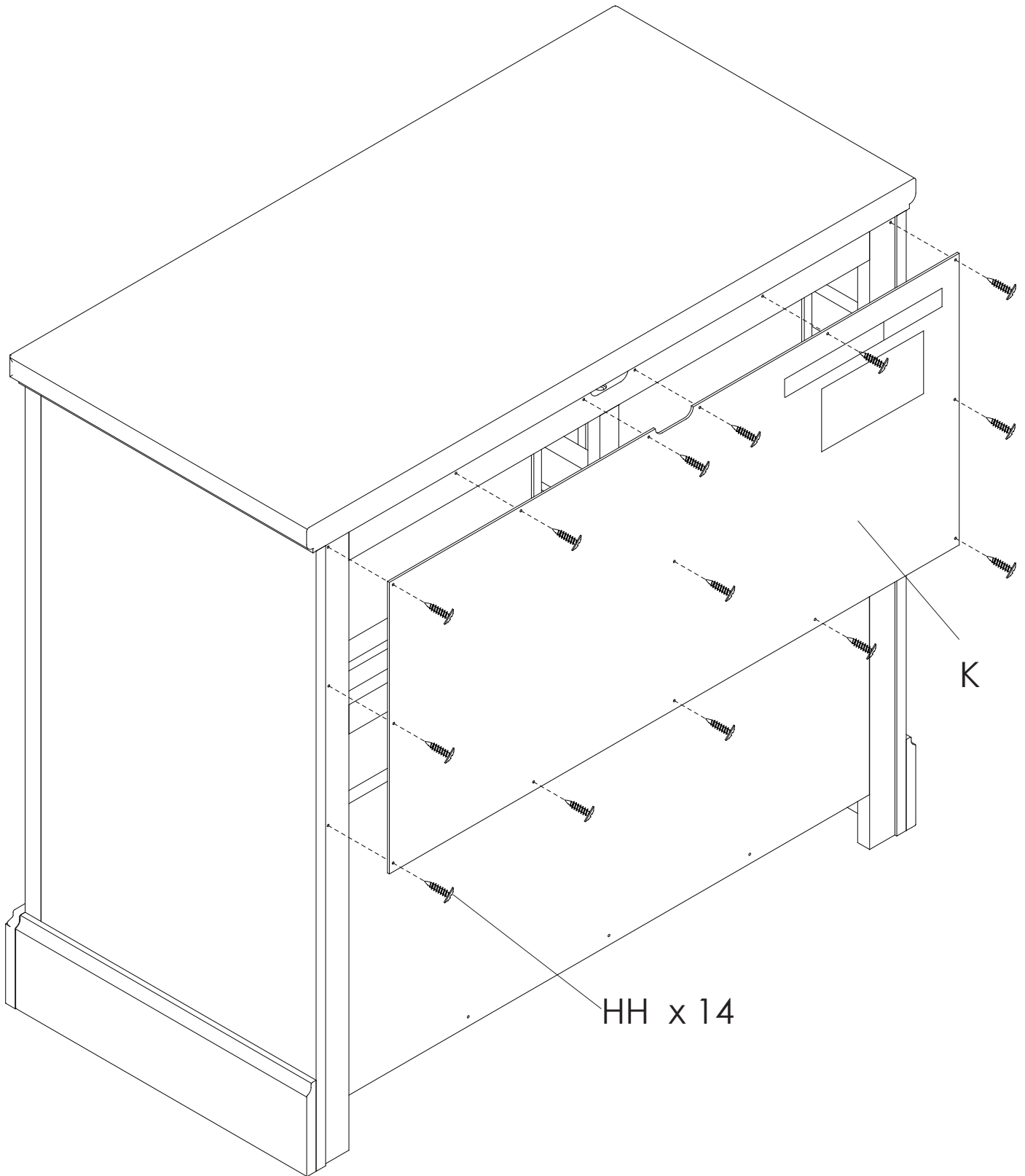



**Step 7**  
**Étape 7**  
**Paso 7**

Parts and tools required to complete step  
Pièces et outils nécessaires au montage  
Piezas y herramientas necesarias para completar este paso

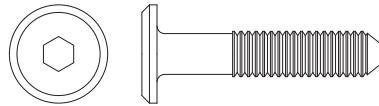

DD. 30mm Bolt x2  
Boulon 30mm  
Perno 30mm



JJ.  $\Phi$ 6x30mm Dowel x4  
Cheville  $\Phi$ 6x30mm  
Pasador  $\Phi$ 6x30mm



M4 Allen Wrench  
Clé Allen M4  
Llave Allen M4

1. Attach Changing Top Right Side (Part Q2) to the Changing Top Front (Part Y) using (1) 30mm Bolt (Part DD) and (2)  $\Phi$ 6x30mm Dowels (Part JJ). Tighten with the Allen Wrench.
2. Attach Changing Top Left Side (Part Q1) in the same manner

1. Fixer le coté droit du plan à langer (Pièce Q2) à la partie frontale du plan à langer (Pièce Y) à l'aide de (1) Boulon 30mm (Pièce DD) et (2) Chevilles  $\Phi$ 6x30mm (Pièce JJ). Serrez avec la Clé Allen.
2. Fixer le coté gauche du plan à langer (Pièce Q1) de la même façon.

1. Fijar el lado derecho del cambiador (pieza Q2) con la parte frontal del cambiador (pieza Y) utilizando (1) perno de 30mm (pieza DD) y (2) Pasadors  $\Phi$ 6x30mm (pieza JJ). Apriete con la Llave Allen.
2. Fijar el lado izquierdo del cambiador (pieza Q1) de la misma manera.





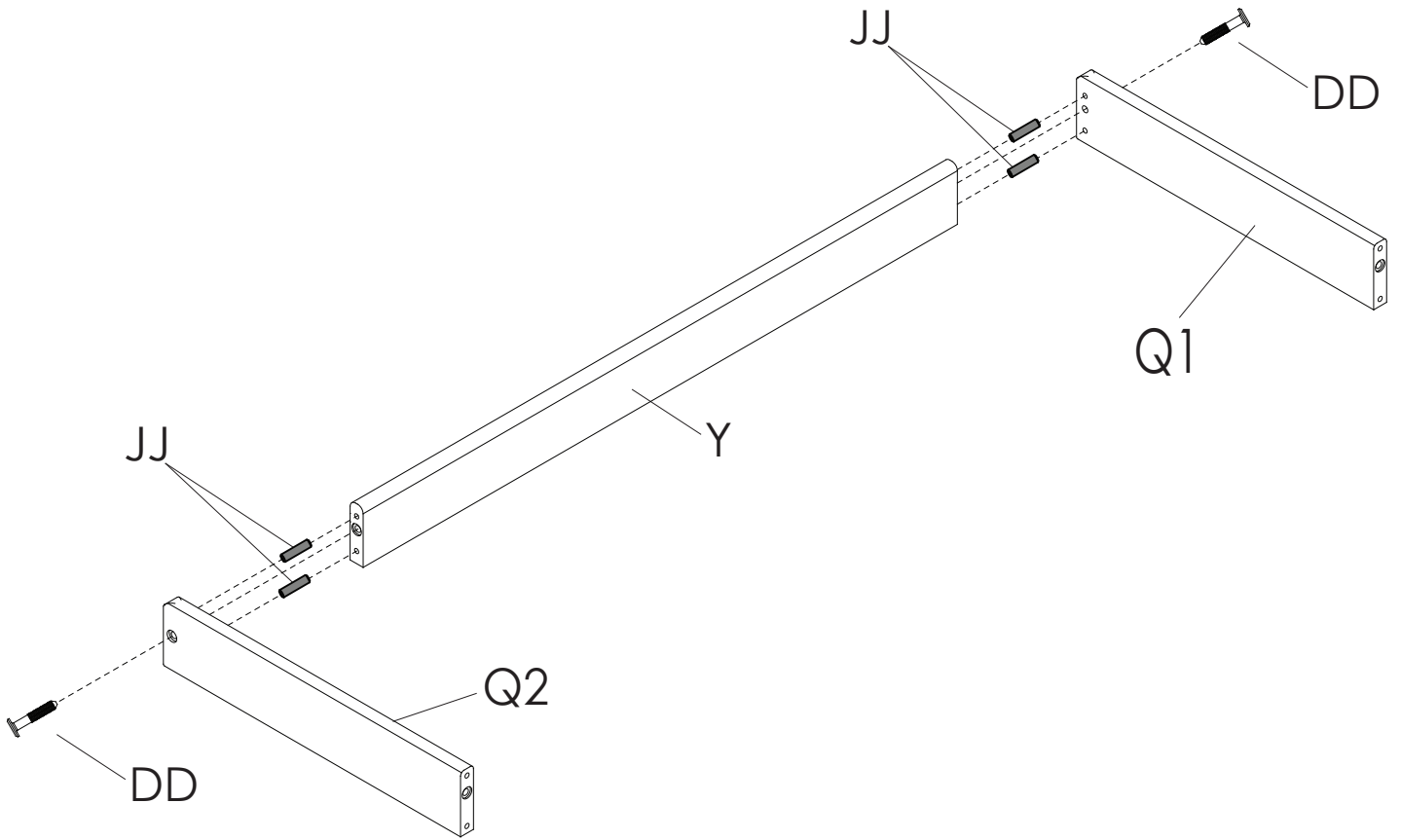



**Step 8**  
**Étape 8**  
**Paso 8**

Parts and tools required to complete step  
Pièces et outils nécessaires au montage  
Piezas y herramientas necesarias para completar este paso

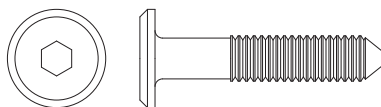

DD. 30mm Bolt x2  
Boulon 30mm  
Perno 30mm



JJ.  $\Phi$ 6x30mm Dowel x4  
Cheville  $\Phi$ 6x30mm  
Pasador  $\Phi$ 6x30mm



M4 Allen Wrench  
Clé Allen M4  
Llave Allen M4

Attach Changing Top Back (Part J) to the Right and Left Sides using (2) 30mm Bolts (Part DD) and (4)  $\Phi$ 6x30mm Dowels (Part JJ) . Tighten with the Allen Wrench.

Fixer la partie postérieure du plan à langer (Pièce J) au cotés droit et gauche à l'aide de (2) Boulons 30mm (Pièce DD) et (4) Chevilles  $\Phi$ 6x30mm (Pièce JJ). Serrezavec la Clé Allen.

Fijar la parte posterior del cambiador (Pieza J) a los lados derecho e izquierdo utilizando (2) pernos de 30mm (Pieza DD) y (4) Pasadors  $\Phi$ 6x30mm (pieza JJ). Apriete con la Llave Allen.

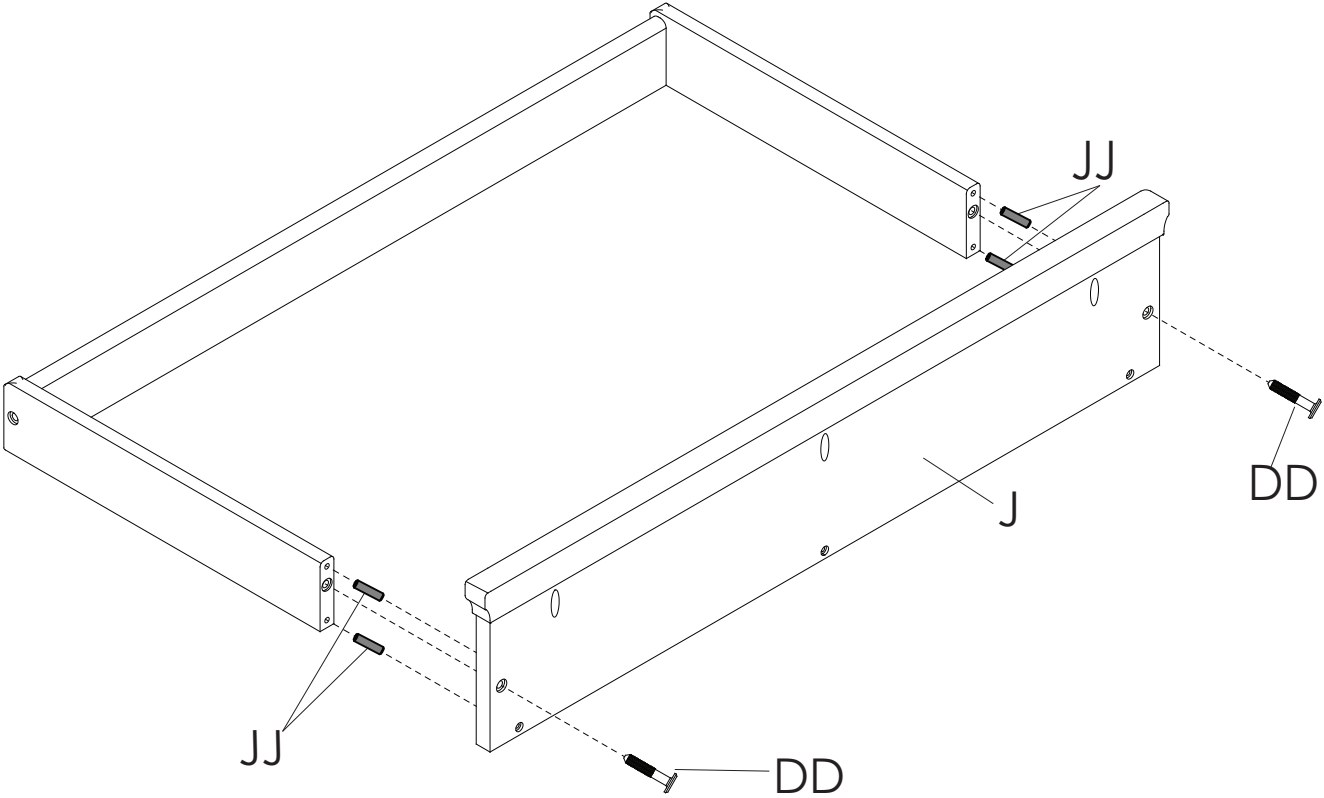



**Step 9**  
**Étape 9**  
**Paso 9**

  GG. 25mm SCREW x3 Vis 25mm Tornillo 25mm	 Phillips Screwdriver – Not included Tournevis Phillips - non inclus Destornillador Phillips – no incluido
---	---

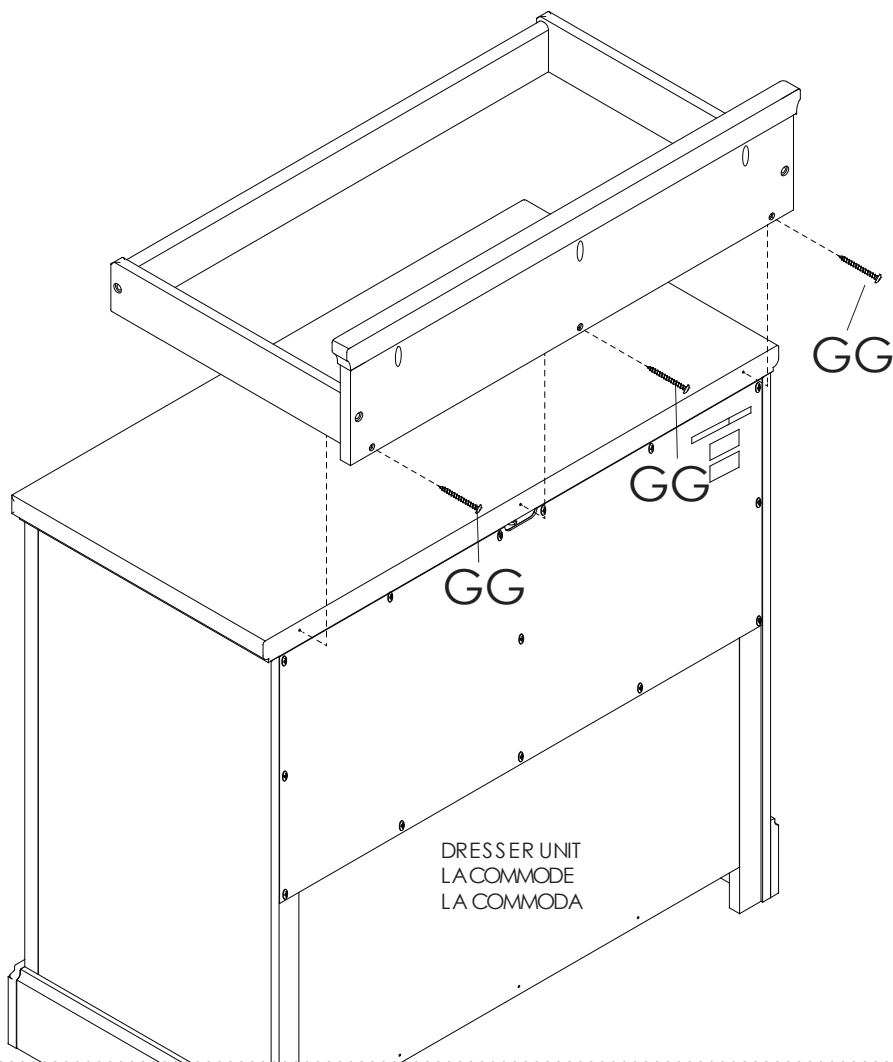

1. Set the Assembled Changing Top on the top of the Dresser as shown.
2. Insert (3) 25 mm screws (Part GG) through the back of the Changing Top, into the pre drilled holes the dresser.
3. Tighten with a Phillips Screwdriver.

1. Placer la Table à Langer maintenant assemblée sur ledessusde la commode.
2. Insérer (3) vis 25mm (pièce GG) à partir del'arrière de la table à langer, jusque dans les trous deguidage que l'onvientde percer dans la commode.
3. Serrer au moyen d'un tournevis phillips.

1. Poner el equipó de ensamblaje ensima del cambiador.
2. Inserta (3) tornillos 25 mm (pieza GG) en laparte de atras en los wecos pilót.
3. Apriete con destornillador phillips.





## **⚠️ WARNING**

FALL HAZARD - To prevent death or serious injury, always keep child within arm's reach.

Read all instructions before use of the changing top.

KEEP THESE INSTRUCTIONS IN A SAFE PLACE FOR FUTURE USE.

Inspect the changing table periodically. Do not use the changing top if it is damaged or broken.

Contact Simmons Juvenile Furniture with any questions.

Tighten all loose screws and bolts before each use.

The maximum recommended weight of the child is 30lbs for the changing table.

Always secure the changing top to the changing surface using the screws provided. See Instructions.

Secure the changing top only to Simmons Juvenile Furniture item 328040.

The changing pad used should be 34" x 16" with a maximum thickness of 1".

## **⚠️ AVERTISSEMENT**

RISQUE DE CHUTE – Afin de prévenir tout risque de décès ou de blessure grave, toujours demeurer à portée de bras de l'enfant placé sur la table à langer.

Bien lire toutes les instructions avant d'utiliser la table à langer

CONSERVER CES INSTRUCTIONS DANS UN ENDROIT SÛR POUR RÉFÉRENCE ULTÉRIEURE.

Inspecter régulièrement la table à langer. Ne pas l'utiliser si elle est endommagée ou brisée. Si vous avez des questions contactez Simmons Juvenile Furniture.

Serrer tous les boulons et vis desserrés avant chaque usage.

Le poids maximum recommandé est de 30 livres (13,6kg).

Toujours fixer la table à langer à la surface de la table à langer en utilisant les vis fournies. Consulter les directives. La table à langer doit être fixé à seulement Simmons Juvenile Furniture produit 328040.

Le coussin à langer doit mesurer 34 po x 16 po et avoir une épaisseur maximale de 1 po

## **⚠️ ADVERTENCIA**

PELIGRO DE CAIDAS - Para prevenir la muerte o lesiones graves, mantenga al niño al alcance de sus manos. Lea todas las instrucciones antes de usar el cambiador.

COLOQUE ESTAS INSTRUCCIONES EN UN LUGAR SEGURO PARA SU USO FUTURO.

Inspeccione este cambiador periodicamente. No use el cambiador si esta dañado o roto. Póngase en contacto con Simmons Juvenile Furniture para formular preguntas.

Apriete los tornillos y pernos flojos antes de cada uso.

El paso maximo recomendado 30 libras (13.6 g).

Coloque siempre el cambiador a la superficie cambiando con los tornillos suministrados. ea las Instrucciones. Asegure el kit de vestido sólo al producto Simmons Juvenile Furniture 328040.

La almohadilla usada debe ser 34" x 16" pulgadas con un grosor máximo de 1 pulgada.



# STEP #10

# ÉTAPE N°10

# PASO #10

## Tipover Restraint

## Dispositif de non-renversement

## Protección contra volcamiento

### ▲WARNING

Use of tip-over restraints may only reduce, but not eliminate, the risk of tip-over.

Do not attempt to screw into the wallboard only. You must screw into a wood wall stud or other wood structure such as securely attached baseboard. If your wall is not wood stud construction, see your local hardware store or home center for a wall anchor system that will hold a pull force of 50 LBS in your wall type. If you are unsure of how to locate the wood stud, or of what type of wall you have, contact a professional contractor.

### ▲AVERTISSEMENT

L'utilisation de dispositif anti-renversement peut uniquement réduire les risques de renversement, mais ne les élimine pas totalement.

Ne tentez pas de le visser dans le panneau de revêtement uniquement. Vous devez visser dans un poteau mural en bois ou toute autre structure en bois telle qu'une plinthe solidement fixée. Si votre mur n'est pas construit de montants de bois, voyez votre quincaillerie locale ou centre de rénovation pour une ancre de mur pouvant supporter 50 livres dans votre type de mur. Si vous êtes incertain par rapport à comment localiser le montant ou à quel type de mur vous avez, contactez un entrepreneur professionnel.

### ▲ADVERTENCIA

El uso de herramientas de contención de vuelcos tan solo puede reducir, pero no eliminar, el riesgo de vuelco.

No intente atornillar a paredes hechas únicamente de paneles. Debe atornillar en un pilar u otra estructura de madera similar, como un zócalo fijado de manera segura. Si su pared no tiene vigas de Madera, visite su ferretería o tienda del ramo más cercana para conseguir un sistema de anclaje que soporte una fuerza de tiraje de hasta 50 LBS (22,7 Kgs) para su tipo de muro. Si no está seguro sobre cómo encontrar la viga de madera o tiene dudas sobre el tipo de muro, contacte a un contratista profesional.

1) Choose BOTTOM or TOP attachment. Remove the BOTTOM DRAWER or TOP DRAWER based on your selection.

2) Locate the through holes in the back of the dresser.

3) Align the hole to be used with the wood wall stud (For Open Bottom Installation, use wood wall stud closest to center)

1) Choisissez une fixation SUPÉRIEURE ou INFÉRIEURE. Retirez le TIROIR INFÉRIEUR ou le TIROIR SUPÉRIEUR en fonction de votre choix.

2) Repérez les trous percés au dos de la commode.

3) Alignez le trou à utiliser sur le poteau mural en bois (Pour une installation à fond ouvert, utilisez le poteau mural le plus près du milieu)

1) Seleccione el aditamento SUPERIOR o INFERIOR. Extraiga la GAVETA INFERIOR o GAVETA SUPERIOR según su elección.

2) Ubique los orificios pasantes en la parte posterior del mueble.

3) Alinee el orificio que utilizará con el pilar de la pared (para una instalación con fondo abierto, utilice el pilar de madera más cercano al centro)

4) Make a pencil mark on the wall using the wood rail as a guide, pencil mark must be over wood wall stud. Then move the case away from the wall.

4) Faites une marque sur le mur à l'aide d'un crayon en vous servant du barre en bois comme guide, la marque au crayon doit être au-dessus du poteau mural en bois. Ensuite, déplacez la caisse afin de l'éloigner du mur.

4) Utilizando un lápiz, haga una marca en la pared utilizando el barra de madera como guía; la marca debe estar sobre el pilar de madera. Luego, aleje la carcasa de la pared.

5) Drill Ø1/8" hole at Pencil Mark, in wood wall stud

5) Percez un trou de 1/8 po de diamètre à l'emplacement de la marque au crayon, dans le poteau mural en bois

5) Perfore un orificio de Ø1/8" en la marca del lápiz, sobre el pilar de madera

Pencil Mark  
Marque faite au crayon  
Marca de lápiz

Wood Wall Stud  
Poteau mural en bois  
Pilar de madera

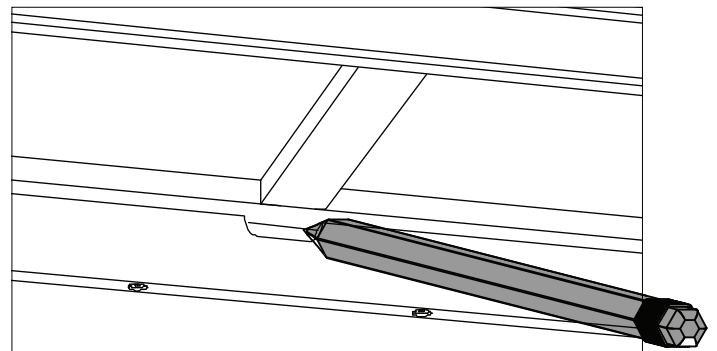
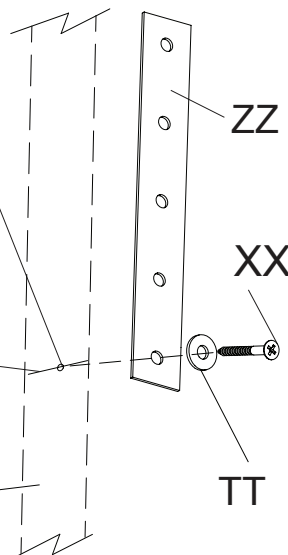

6) Attach the Tip-over restraint strap (ZZ) to the wall using (1) Long Screw (XX) and (1) washer (TT) as shown. The screw MUST be installed into a wood wall stud (See WARNINGS for additional information).

6) Fixez la sangle du dispositif de non-renversement (ZZ) au mur à l'aide de (1) vis longue (XX) et de (1) rondelle (TT) tel qu'illustré. La vis DOIT être serrée dans un poteau mural en bois (Pour de plus amples informations, veuillez vous référer aux AVERTISSEMENTS).

6) Fije la correa de retención contra volcamiento (ZZ) a la pared utilizando (1) tornillo largo (XX) y (1) arandela (TT), como se indica. El tornillo DEBE instalarse en un pilar de madera (para obtener más información consulte las ADVERTENCIAS).

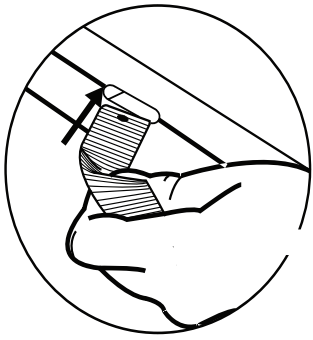

NOTE: Be sure to attach any accessory items to case before completing this step.  
 7) Feed the Tipover Restraint through the hole as you place the dresser in it's final position.  
 REMARQUE : Veillez à fixer tous accessoires sur la caisse avant de l'exécution de cette étape.  
 7) Faites entrer le dispositif de non-renversement à travers le trou lorsque vous placez la commode dans s position finale.  
 NOTA: Asegúrese de fijar todos los accesorios a la carcasa antes de completar este paso.  
 7) Pase el elemento de retención a través del orificio, a medida que posiciona el mueble en su posición final.

8) Pull the Tip-over restraint through the hole and fasten it securely to the case using (1) 15mm screw (YY) and (1) washer (TT).  
 8) Tirez le dispositif de non-renversement à travers le trou, puis fixez-le solidement sur la caisse à l'aide de (1) vis de 15 mm (YY) et de (1) rondelle (TT).  
 8) Pase el elemento de retención a través del orificio y fíjelo con seguridad a la carcasa utilizando (1) tornillo de 15 mm (YY) y (1) arandela (TT).

Attach to Top  
 Fixez-le à la partie supérieure  
 Fijar a la parte superior

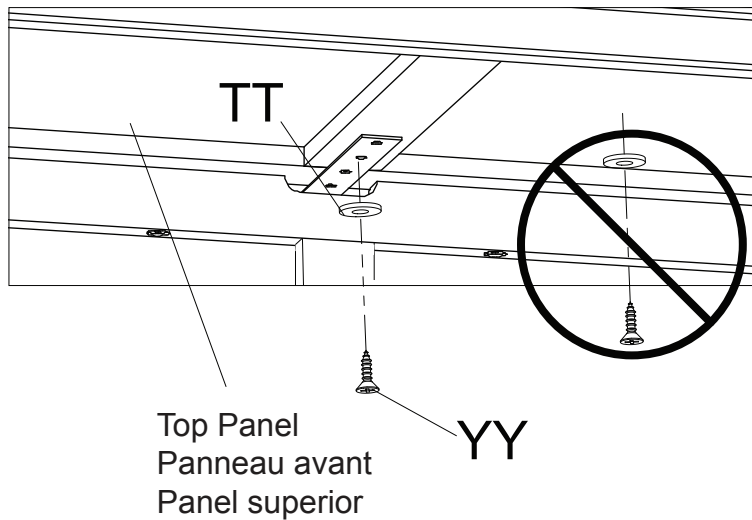

Top Panel  
 Panneau avant  
 Panel superior

Attach to Bottom  
 Fixez-le à la partir inférieure  
 Fijar al fondo

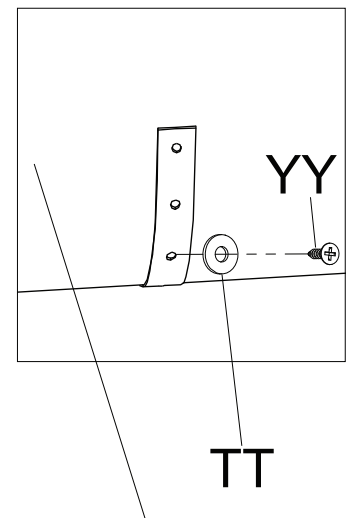

Bottom Back Rail  
 Barre Arrière Inférieur  
 BarraTraseroInferior

9) Pull case AWAY from wall until Restraint is SNUG.  
 9) Tirez la caisse afin de L'ÉLOIGNER du mur jusqu'à ce que le dispositif de non-renversement soit BIEN AJUSTÉ  
 9) Jale la carcasa ALEJÁNDOLA de la pared hasta que la retención esté TENSA.

10) Ensure restraint is not loose.  
 10) Assurez-vous que le dispositif de non-renversement n'est pas desserré.  
 10) Asegúrese de que la retención no esté suelta.

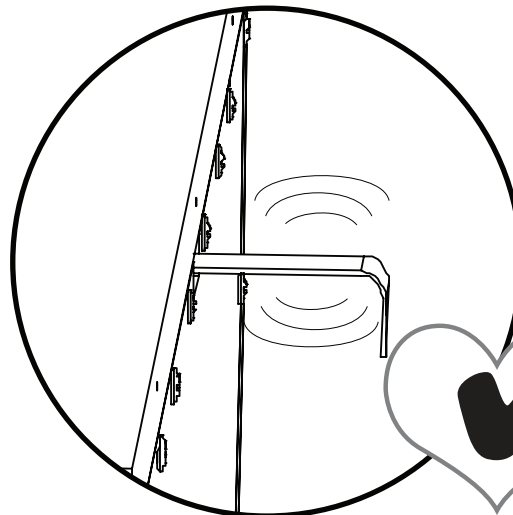
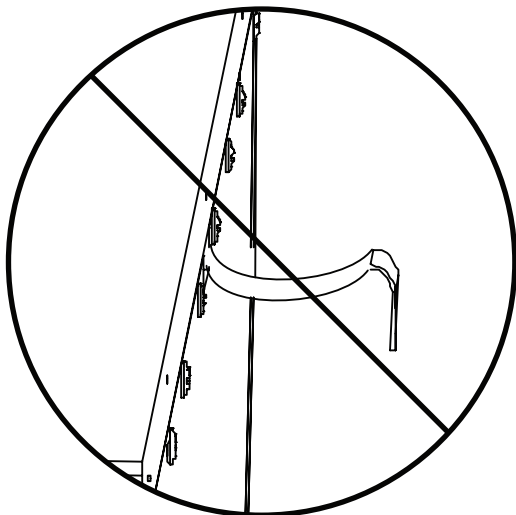

11) Replace the drawers.  
 11) Remettez en place les tiroirs.  
 11) Vuelva a poner las gavetas.

## Step 11 Étape 11 Paso 11

Parts and tools required to complete step  
Pièces et outils nécessaires au montage  
Piezas y herramientas necesarias para completar este paso

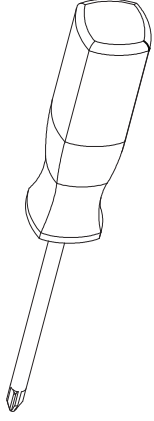

Phillips Screwdriver – Not included  
Tournevis Phillips - non inclus  
Destornillador Phillips – no incluido



GG. 25mm SCREW x8  
Vis 25mm  
Tornillo 25mm



**CAUTION: Do Not use a power screwdriver they can cause screws to break or strip.**  
**ATTENTION: Ne Pas utiliser un tournevis électrique car les vis peuvent casser ou perdre leurs filets.**  
**ATENCIÓN: No use un destornillador eléctrico ya que puede causar que los tornillos se rompan o rueden.**

Assemble 1 Left Top Drawer and 1 Right Top Drawer as shown. Slide Drawer Bottom (Part Z) into the grooves. Attach the Top Drawer Sides (Part V1) to the Top Drawer Fronts (Part U) with (4) 25mm Screws (Part GG). Grooves must align. On the Left Top Drawer the wide side is on the left, on the Right Top Drawer, the wide side is on the right.

Assemble une Tiroir supérieur Gauche y une tiroir supérieur droit.

Glisser le fond du tiroir (Pièce F) dans les rainures. Fixer les Barre de tiroir supérieur (Pièces V1) à l'Avant du Tiroir supérieur (Pièce U) à l'aide de (4) vis 25mm (Pièce GG). Les rainures doivent être alignées. Sur le Tiroir Supérieur Gauche du côté large se trouve sur la gauche, Sur le Tiroir Supérieur Droit du côté large se trouve sur la droite

Ensamble una Gaveta Superior Izquierda y una Gaveta Superior Derecha.

Deslice la Fondo de la gaveta (Pieza F) hacia las ranuras. Fije los Barra de la gaveta superior (Pieza V1) a la Parte frontal de la Gaveta superior (Pieza U) utilizando (4) tornillos 25mm (Pieza GG). Las ranuras deben alinearse. En la gaveta Superior Izquierda el lado grande está a la izquierda, en la gaveta Superior derecha el lado grande está a la derecha.







Left Top Drawer  
Tiroir Supérieur Gauche  
Gaveta Superior Izquierda

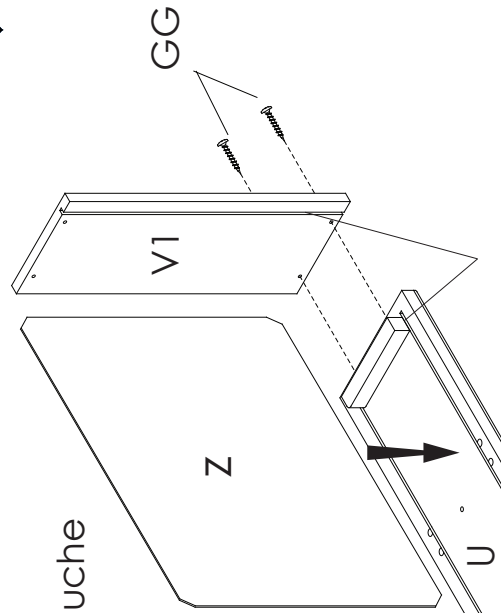

Align Grooves  
Les rainures doivent être alignées  
Las ranuras deben alinearse

Wide Side  
côté large  
lado grande

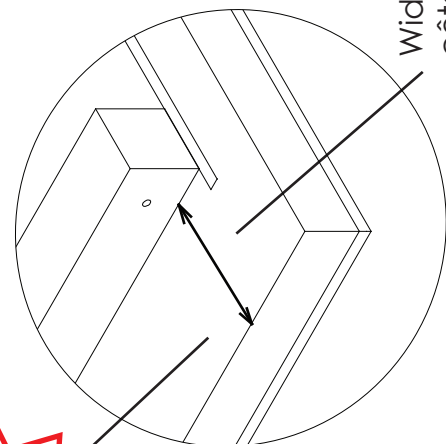

Wide Side  
côté large  
lado grande

groove  
rainure  
ranura

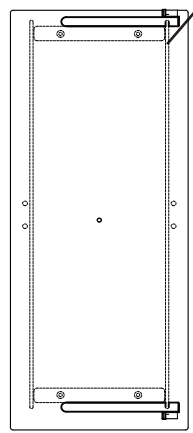

complete  
complet  
completo



Right Top Drawer  
Tiroir Supérieur Droit  
Gaveta Superior Derecha

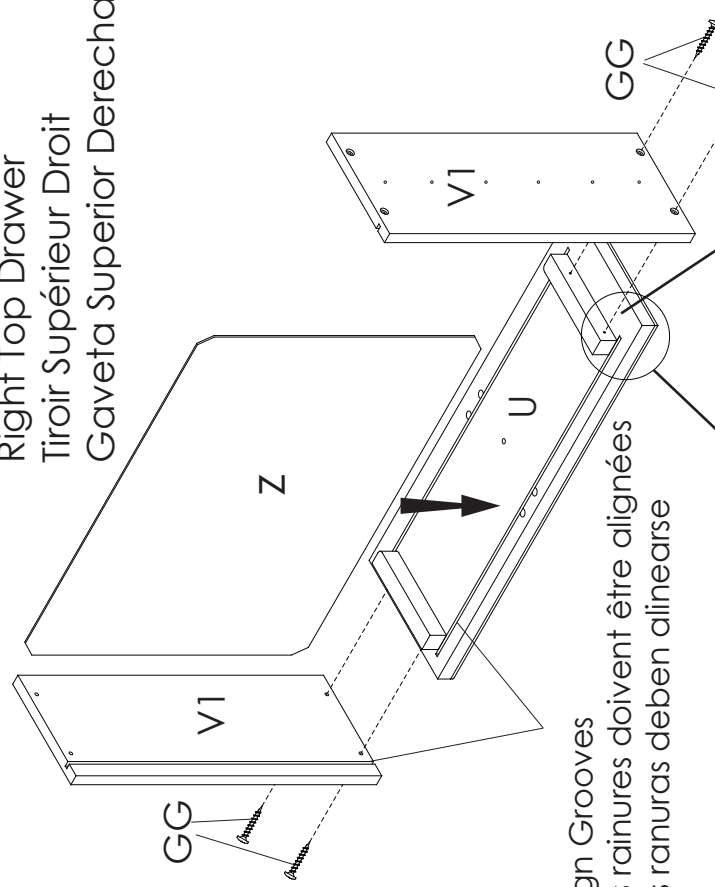

Align Grooves  
Les rainures doivent être alignées  
Las ranuras deben alinearse

Wide Side  
côté large  
lado grande

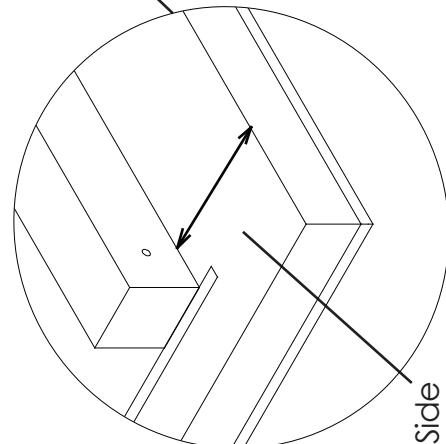

groove  
rainure  
ranura

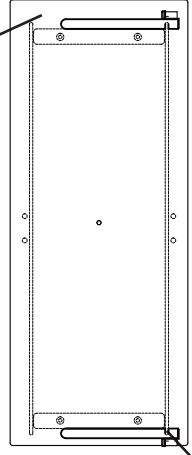

complete  
complet  
completo



**Step 12**  
**Étape 12**  
**Paso 12**

Parts and tools required to complete step  
Pièces et outils nécessaires au montage  
Piezas y herramientas necesarias para completar este paso

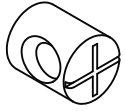

EE. PLASTIC BARREL NUT x10  
Écrous à Manchon en Plastique  
Tuerca de Barril Plásticas

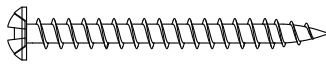

FF. 40mm SCREW x10  
Vis 40mm  
Tornillo 40mm

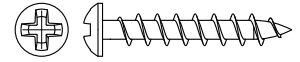

GG. 25mm Screw x2  
Vis 25mm  
Tornillo 25mm



JJ.  $\Phi$ 6x30mm Wood Dowel x4  
Cheville en bois  $\Phi$ 6x30mm  
Pasador de madera  $\Phi$ 6x30mm

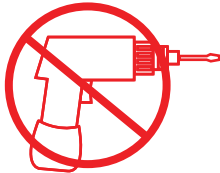

**CAUTION:** Do Not use a power screwdriver they can cause screws to break or strip.  
**ATTENTION:** Ne Pas utiliser un tournevis électrique car les vis peuvent casser ou perdre leurs filets.  
**ATENCIÓN:** No use un destornillador eléctrico ya que puede causar que los tornillos se rompan o rueden.



Phillips Screwdriver – Not included  
Tournevis Phillips - non inclus  
Destornillador Phillips – no incluido

Install the Drawer Support (Part W) and Top Drawer Back (Part R), using (2)  $\Phi$ 6x30mm Wood Dowels ( Part JJ), (1) 25mm Screw (Part GG), (5) 40mm Screws (Part FF) and (5) Plastic Barrel Nuts (Part EE). Note: Grooves In Bottom Must Align. Repeat this step until both top drawers are complete.

Installer le support du tiroir (Pièce W) et l'arrière du tiroir supérieur (Pièce R), à l'aide de (2) Cheville en bois  $\Phi$ 6x30mm (Part JJ), (1) vis 25mm (Pièce GG), (5) vis 40mm (Pièce FF) et de (5) Écrous à portée cylindriques en plastique (Pièce EE). Remarque: Les rainures inférieures doivent être alignées. Serrer avec un tournevis Phillips. Répéter cette étape jusqu'à ce que les 2 tiroirs supérieurs soient montés.

Instale el soporte de gaveta (Pieza W) y parte posterior de la gaveta superior (Pieza R) utilizando (2) Pasadores de madera  $\Phi$ 6x30mm (Pieza JJ), (1) tornillo 25mm (Pieza GG) , (5) tornillos de 40 mm (Pieza FF) y (5) tuercas cilíndricas plásticas (Pieza EE). Nota: Las ranuras al inferior deben alinearse. Apriete utilizando un destornillador Phillips. Repita este paso hasta haber completado las 2 gavetas.



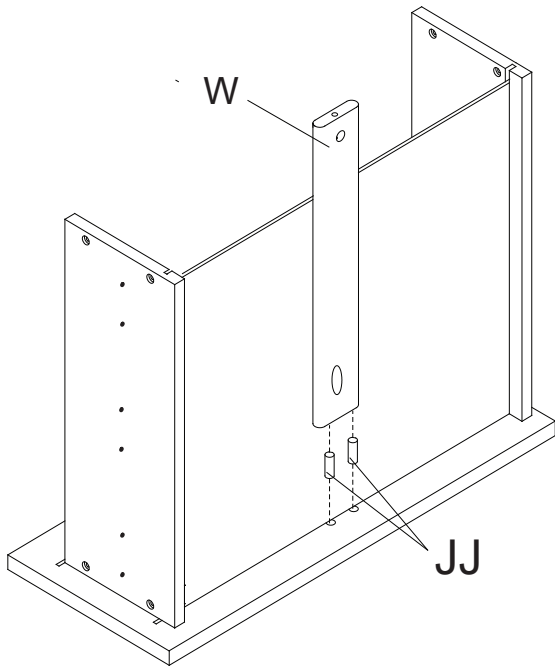

x2

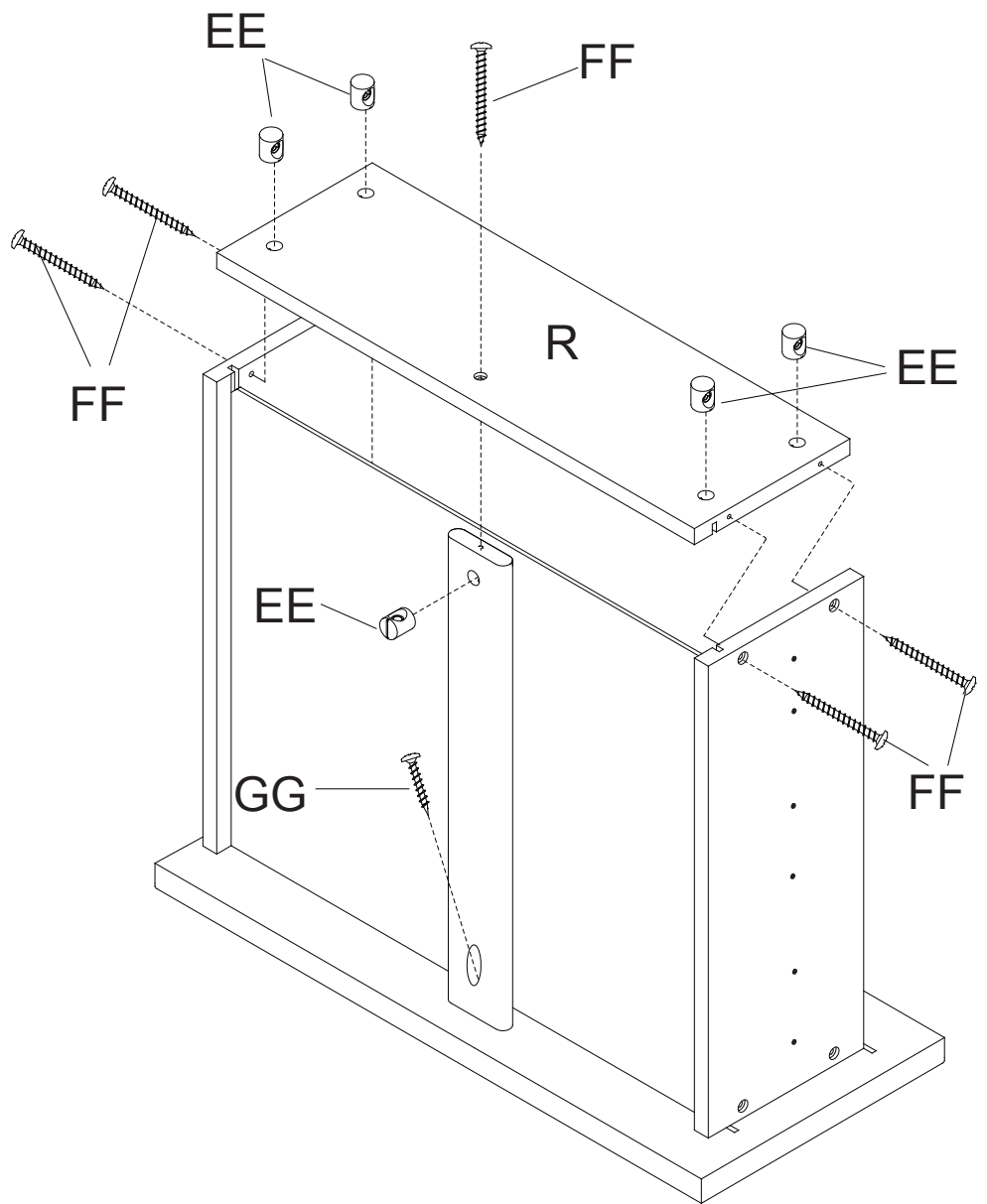



**Step 13**  
**Étape 13**  
**Paso 13**

Parts and tools required to complete step  
Pièces et outils nécessaires au montage  
Piezas y herramientas necesarias para completar este paso



PP2. Knob Screw x2  
Vis de Bouton  
Tornillo para Perilla

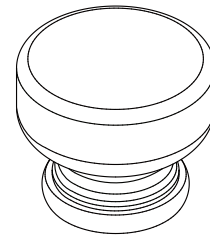

PP1. Knob x2  
Bouton  
Perilla

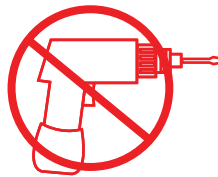

**CAUTION:** Do Not use a power screwdriver they can cause screws to break or strip.  
**ATTENTION:** Ne Pas utiliser un tournevis électrique car les vis peuvent casser ou perdre leurs filets.  
**ATENCIÓN:** No use un destornillador eléctrico ya que puede causar que los tornillos se rompan o rueden.

Attach Knob (Part PP1) to Top Drawer Assembly using (1) KnobScrew (Part PP2). Repeat this step until both top drawers are complete.

Fixer le bouton (Pièce PP1) au montage assemblé du tiroir supérieur à l'aide d'(1) vis de Bouton (Pièce PP2). Répéter cette étape jusqu'à ce que les 2 tiroirs supérieurs soient montés.

Fije la perilla (Pieza PP1) al ensamblaje de la gaveta superior utilizando (1) tornillo para Perilla (Pieza PP2). Repita este paso hasta haber completado las 2 gavetas.

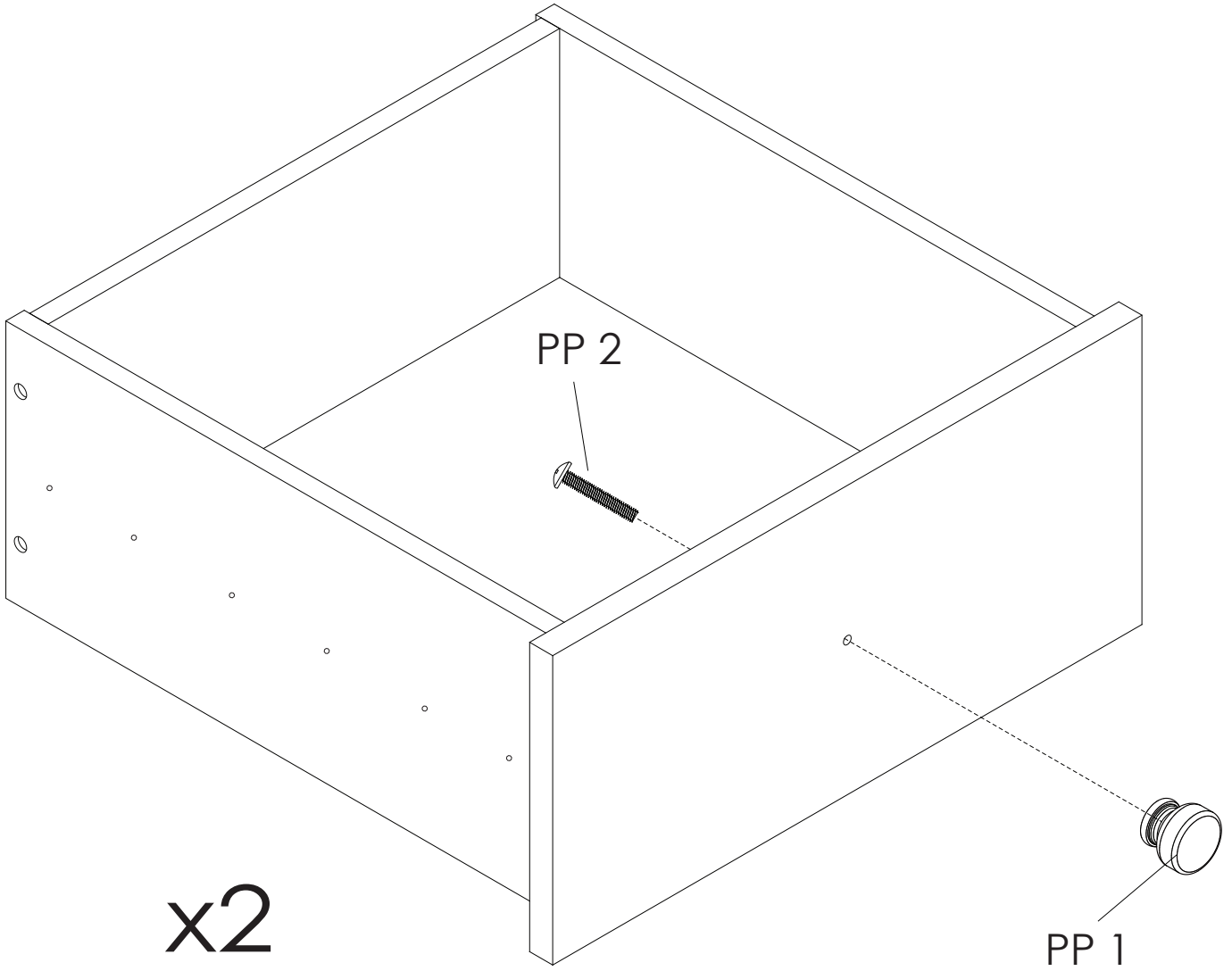



**Step 14**  
**Étape 14**  
**Paso 14**

Parts and tools required to complete step  
 Pièces et outils nécessaires au montage  
 Piezas y herramientas necesarias para completar este paso

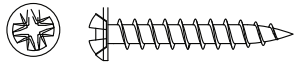

GG. 25mm SCREW x8  
 Vis 25mm  
 Tornillo 25mm

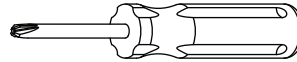

Phillips Screwdriver – Not included  
 Tournevis Phillips - non inclus  
 Destornillidor Phillips – no incluido

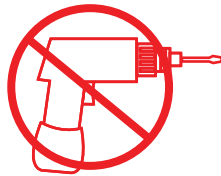

**CAUTION: Do Not use a power screwdriver they can cause screws to break or strip.**  
**ATTENTION: Ne Pas utiliser un tournevis électrique car les vis peuvent casser ou perdre leurs filets.**  
**ATENCIÓN: No use un destornillador eléctrico ya que puede causar que los tornillos se rompan o rueden.**

Slide Bottom Drawer Bottom (Part X) into the grooves. Attach the Bottom Drawer Sides (Parts V2) to the Bottom Drawer Front (Part T) with (4) 25mm Screws (Part GG). Note: Grooves in Bottom must align. Tighten With Phillips Screwdriver. Repeat this step until both bottom drawers are complete.

Glisser le fond du tiroir inférieur (Pièce X) dans les rainures. Fixer les Barre de tiroir inférieur (Pièces V2) à l'avant du tiroir inférieur (Pièce T) à l'aide de (4) vis 25mm (Pièce GG).  
 Remarque: Les rainures inférieures doivent être alignées. Serrer avec un tournevis Phillips.  
 Répéter cette étape jusqu'à ce que les 2 tiroirs inférieurs soient montés.

Deslice la parte inferior de la gaveta inferior (Pieza X) hacia las ranuras. Fije los Barra de la gaveta inferior (Pieza V2) a la parte frontal de la gaveta inferior (Pieza T) utilizando (4) tornillos 25mm (Pieza GG). Nota: Las ranuras al inferior deben alinearse. Apriete utilizando un destornillador Phillips. Repitaestepaso hasta haber completadolos 2 gavetas inferiores.



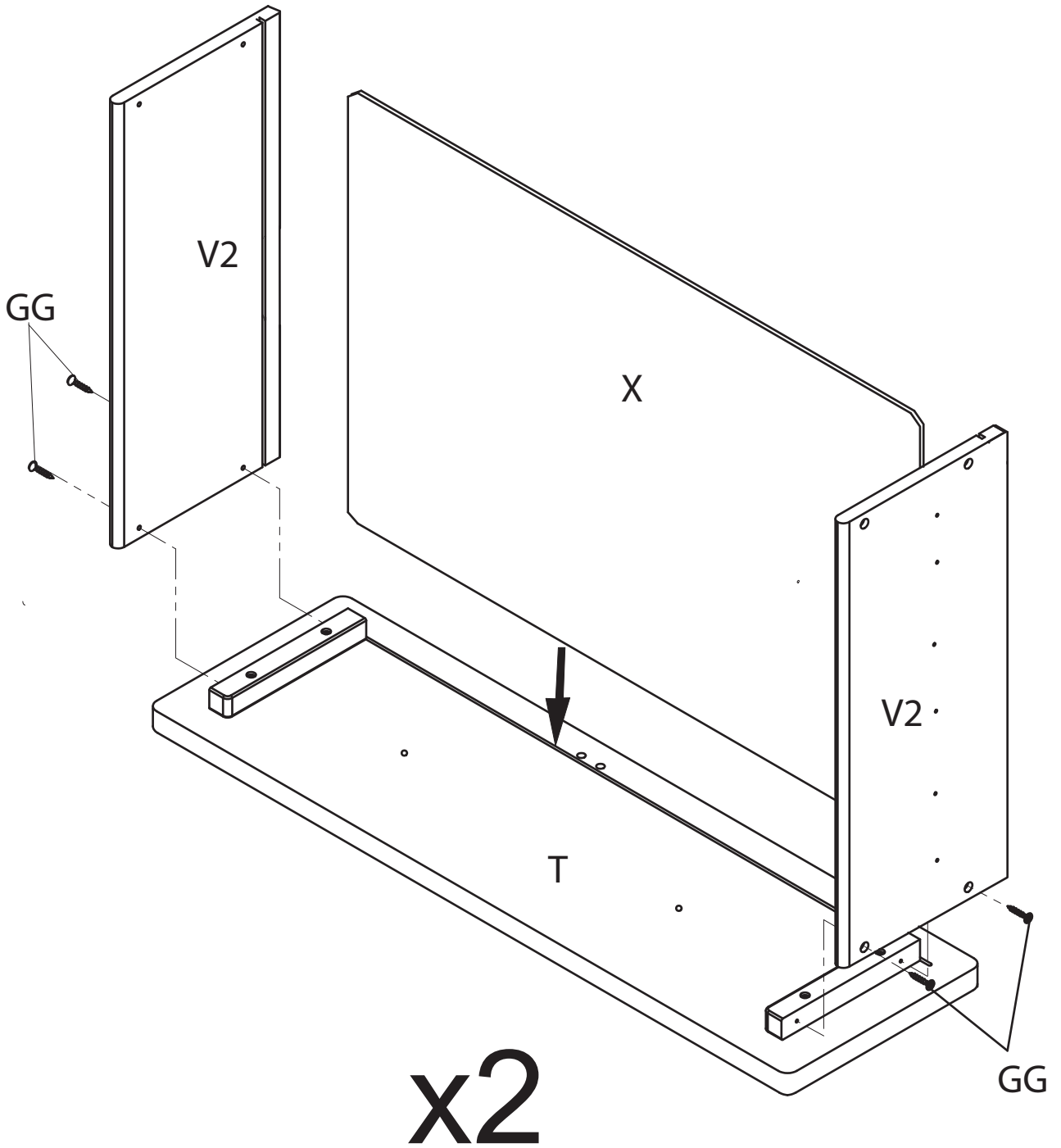



**Step 15**  
**Étape 15**  
**Paso 15**

Parts and tools required to complete step  
Pièces et outils nécessaires au montage  
Piezas y herramientas necesarias para completar este paso

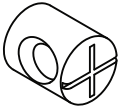

EE. PLASTIC BARREL NUT x10  
Écrous à Manchon en Plastique  
Tuerca de Barril Plásticas

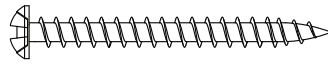

FF. 40mm SCREW x10  
Vis 40mm  
Tornillo 40mm

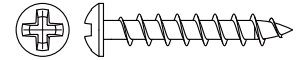

GG. 25mm Screw x2  
Vis 25mm  
Tornillo 25mm



JJ.  $\Phi$ 6x30mm Wood Dowel x4  
Cheville en bois  $\Phi$ 6x30mm  
Pasador de madera  $\Phi$ 6x30mm

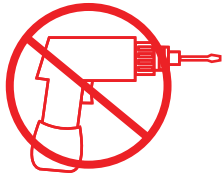

**CAUTION:** Do Not use a power screwdriver they can cause screws to break or strip.  
**ATTENTION:** Ne Pas utiliser un tournevis électrique car les vis peuvent casser ou perdre leurs filets.  
**ATENCIÓN:** No use un destornillador eléctrico ya que puede causar que los tornillos se rompan o rueden.



Phillips Screwdriver – Not included  
Tournevis Phillips - non inclus  
Destornillidor Phillips – no incluido

Install the Drawer Support (Part W) and Bottom Drawer Back (Part S), using (2)  $\Phi$ 6x30mm Wood Dowels ( Part JJ), (1) 25mm Screw (Part GG), (5) 40mm Screws (Part FF) and (5) Plastic Barrel Nuts (Part EE). Note: Grooves In Bottom Must Align. Repeat this step until both Bottom drawers are complete.

Installer le support du tiroir (Pièce W) et l'arrière du tiroir inférieur (Pièce S), à l'aide de (2) Cheville en bois  $\Phi$ 6x30mm (Part JJ), (1) vis 25mm (Pièce GG), (5) vis 40mm (Pièce FF) et de (5) Écrous à portée cylindriques en plastique (Pièce EE). Remarque: Les rainures inférieures doivent être alignées. Serrer avec un tournevis Phillips. Répéter cette étape jusqu'à ce que les 2 tiroirs inférieurs soient montés.

Instale el soporte de gaveta (Pieza W) y parte posterior de la gaveta inferior (Pieza S) utilizando (2) Pasadores de madera  $\Phi$ 6x30mm (Pieza JJ), (1) tornillo 25mm (Pieza GG), (5) tornillos de 40 mm (Pieza FF) y (5) tuercas cilíndricas plásticas (Pieza EE). Nota: Las ranuras al inferior deben alinearse. Apriete utilizando un destornillador Phillips. Repita este paso hasta haber completado las 2 gavetas.





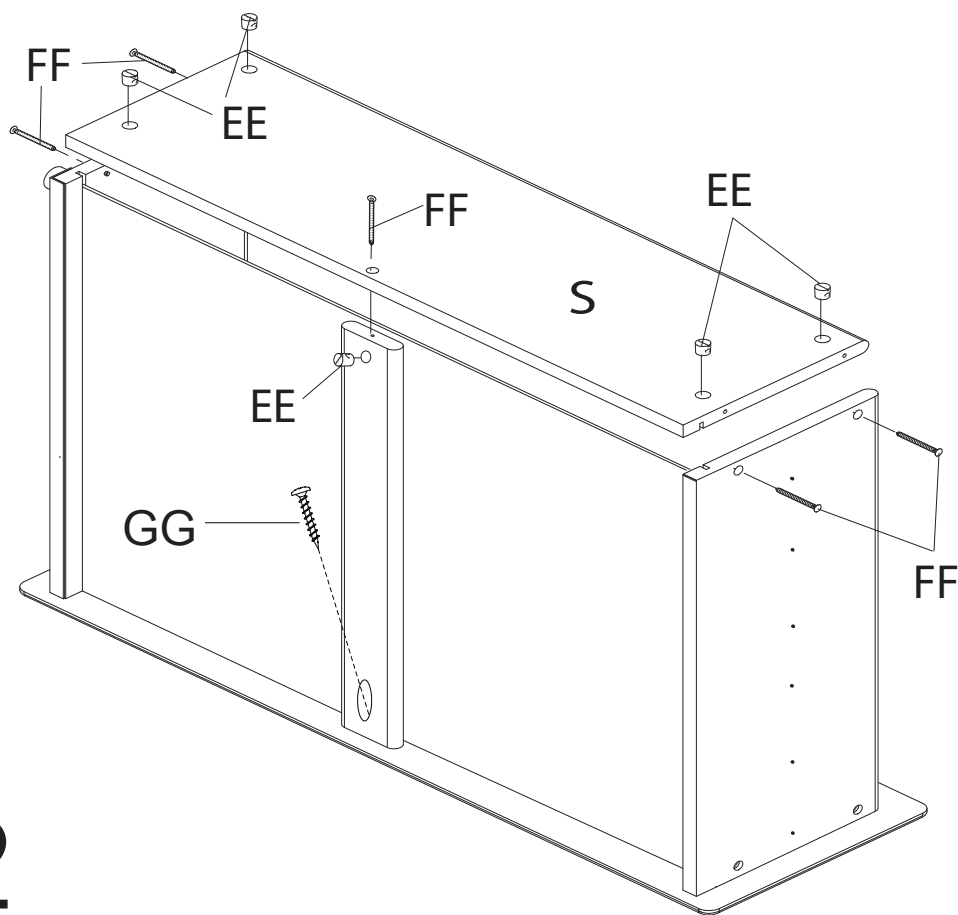
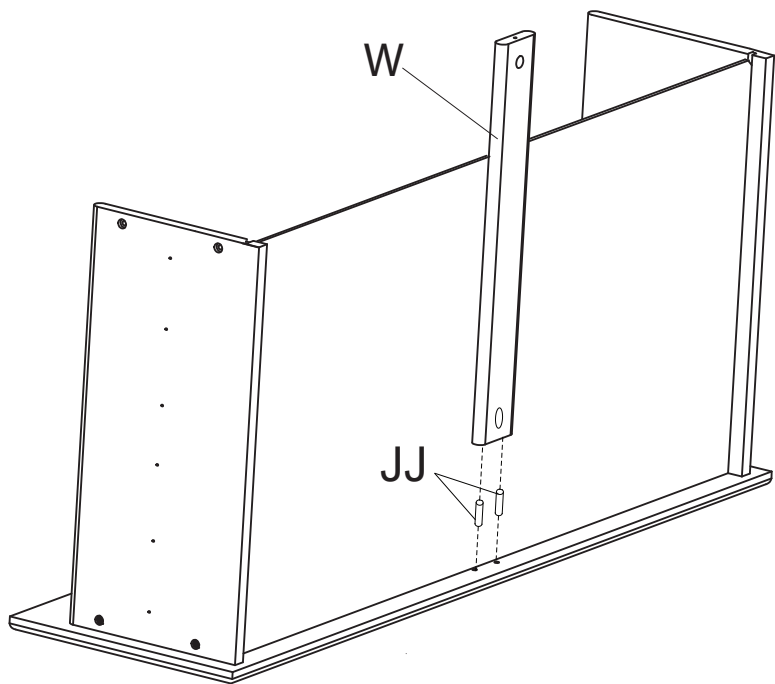

x2





**Step 16**  
**Étape 16**  
**Paso 16**

Parts and tools required to complete step  
Pièces et outils nécessaires au montage  
Piezas y herramientas necesarias para completar este paso



PP2. Knob Screw x4  
Vis de Bouton  
Tornillo para Perilla

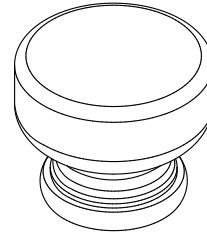

PP1. Knob x4  
Bouton  
Perilla

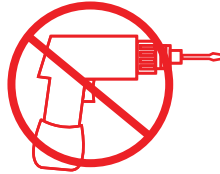

**CAUTION:** Do Not use a power screwdriver they can cause screws to break or strip.  
**ATTENTION:** Ne Pas utiliser un tournevis électrique car les vis peuvent casser ou perdre leurs filets.  
**ATENCIÓN:** No use un destornillador eléctrico ya que puede causar que los tornillos se rompan o rueden.

Attach (2) Knobs (Part PP1) to Bottom Drawer Assembly using (2) Knob Screws (Part PP2)  
Repeat this step until both Bottom drawers are complete.

Fixer (2) boutons (Pièce PP1) au montage assemblé du tiroir inférieur à l'aide d'(2) vis de Bouton (Pièce PP2).  
Répéter cette étape jusqu'à ce que les 2 tiroirs inférieur soient montés.

Fije (2) perillas (Pieza PP1) al ensamblaje de la gaveta inferior utilizando (2) tornillos para perilla (Pieza PP2).  
Repita este paso hasta haber completado las 2 gavetas.



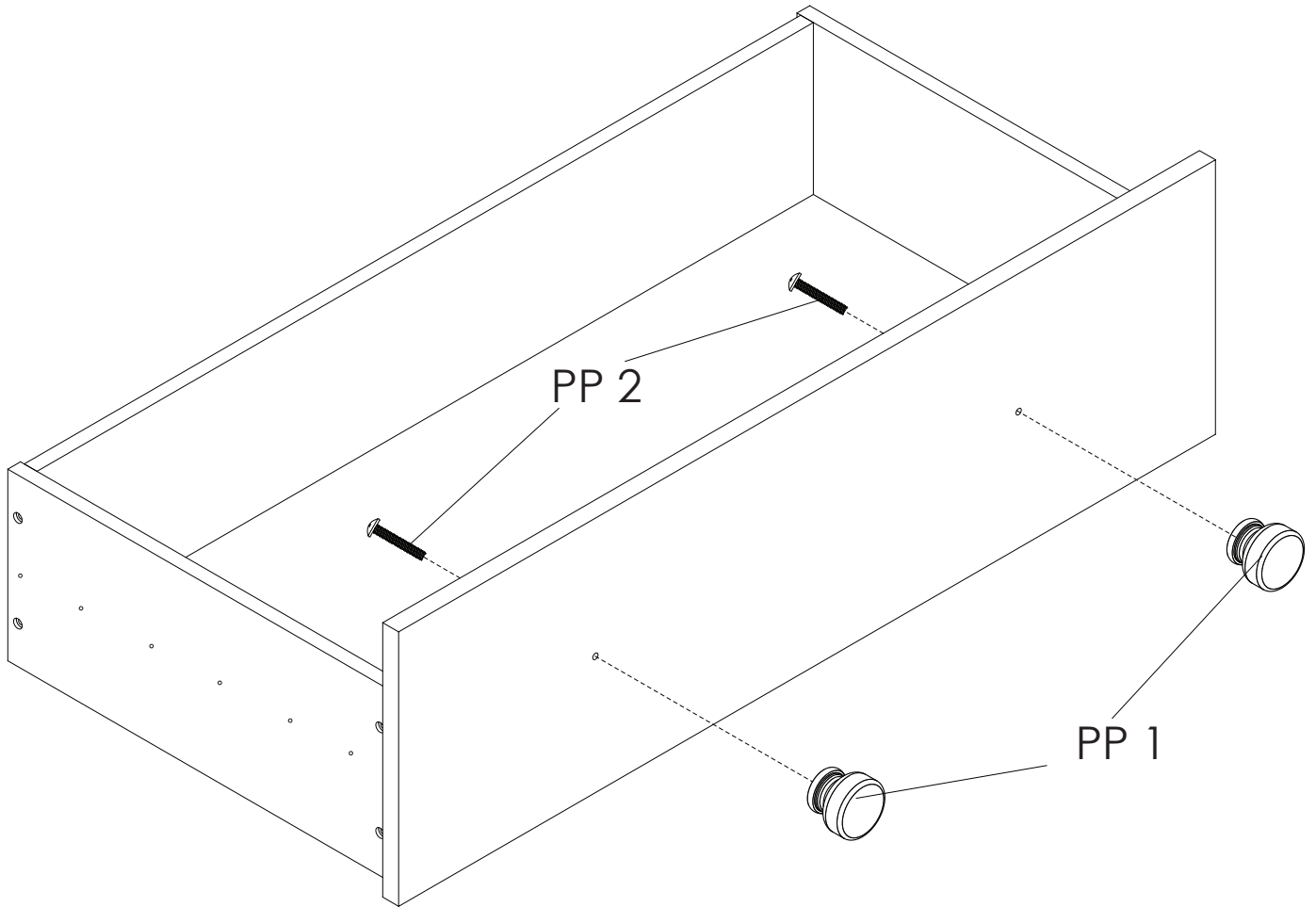

x2



Step 17  
Étape 17  
Paso 17

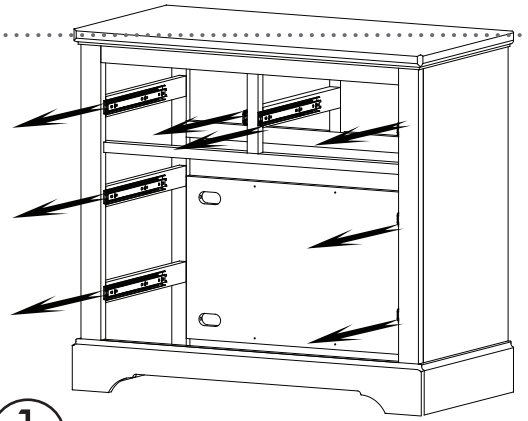

1

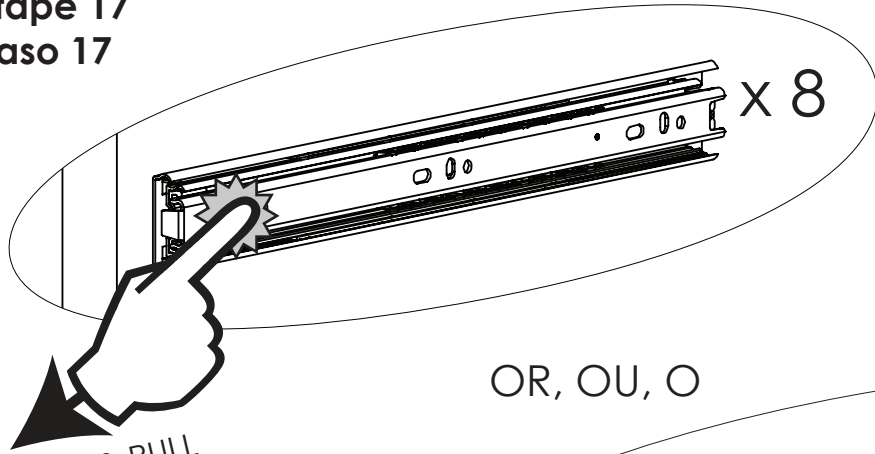

Press & PULL  
Glisser & TIRER  
Empujar & SAQUE

OR, OU, O

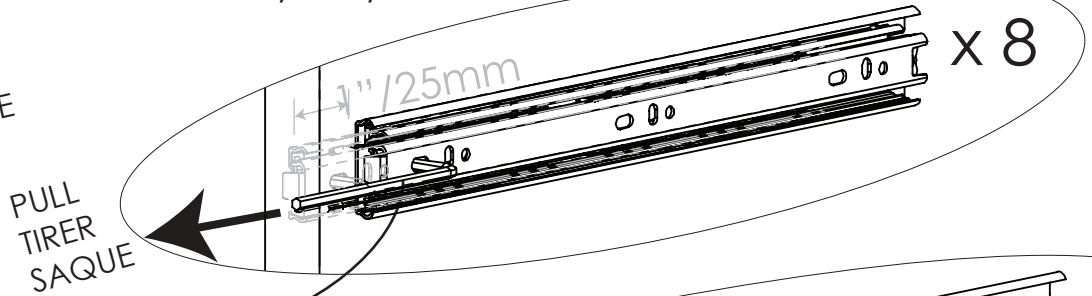

PULL  
TIRER  
SAQUE

Allen Wrench  
Clé Allen  
Llave Allen

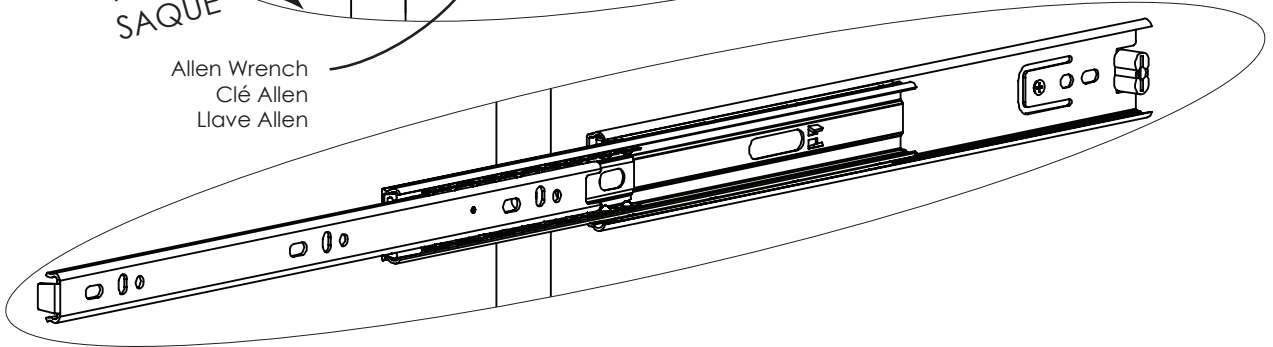

Left/Gauche/Izquierdo

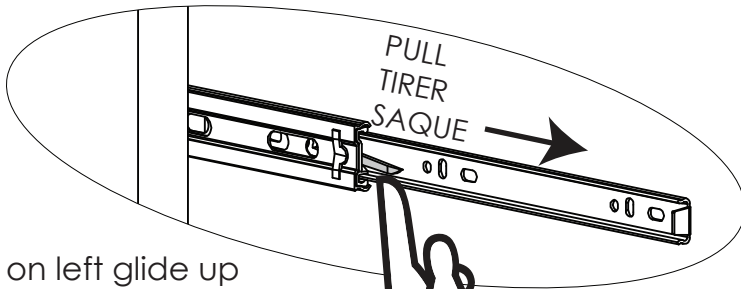

Lift lever on left glide up  
Soulevez le levier à gauche  
Levantat la palanca a la izquierda se deslizan hacia arriba

Press lever on right glide down  
Glisser sur le levier sur la droite glisser vers le bas  
Empujar la palanca a la derecha se deslizan por

2

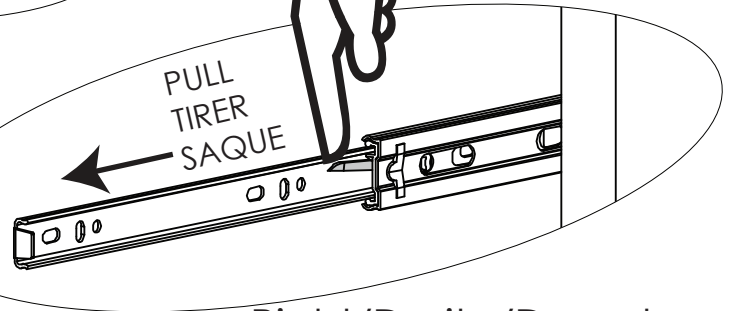
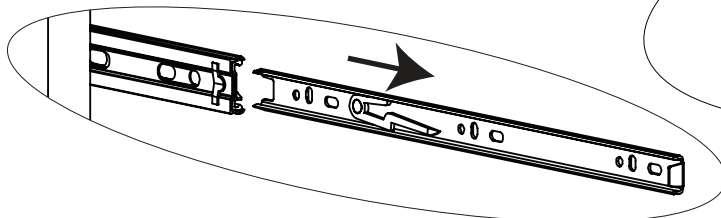

Right/Droite/Derecho

3





The silver portion of the glide must be pulled to the front of the glide when assembling the drawer into the case.

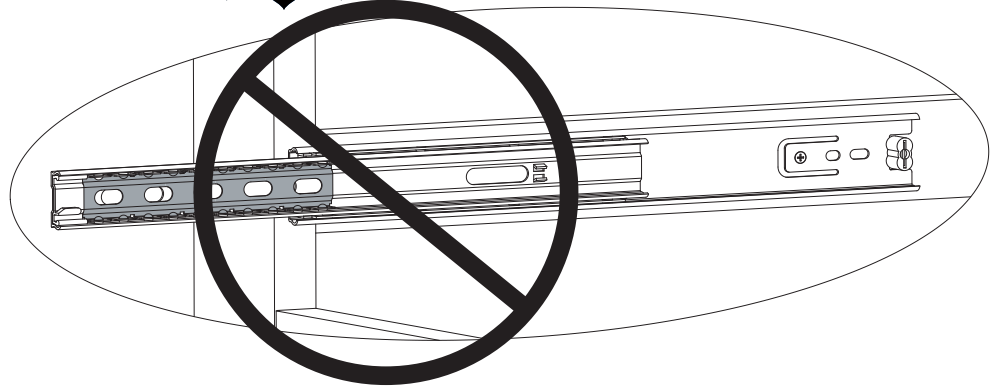

La partie argentée du glissement de doit être tirée vers l'avant de la glisse lors du montage du tiroir dans le boîtier.

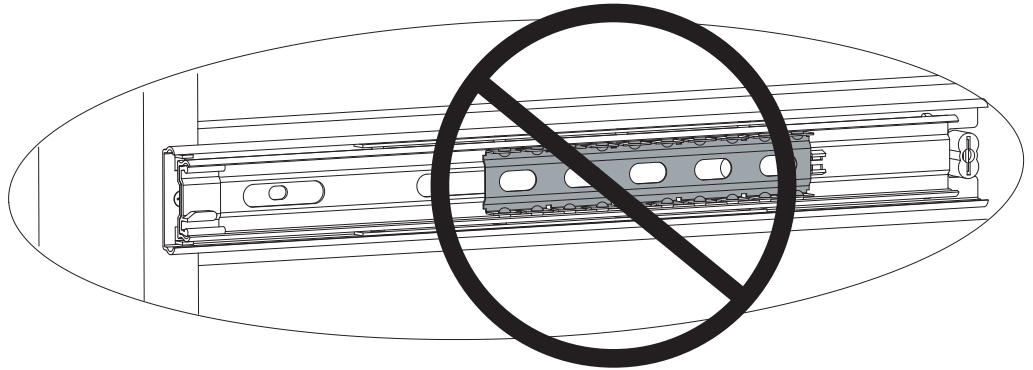

La parte plateada de la guía de la gaveta debe estar al frente de la guía cuando se está armando la cómoda.

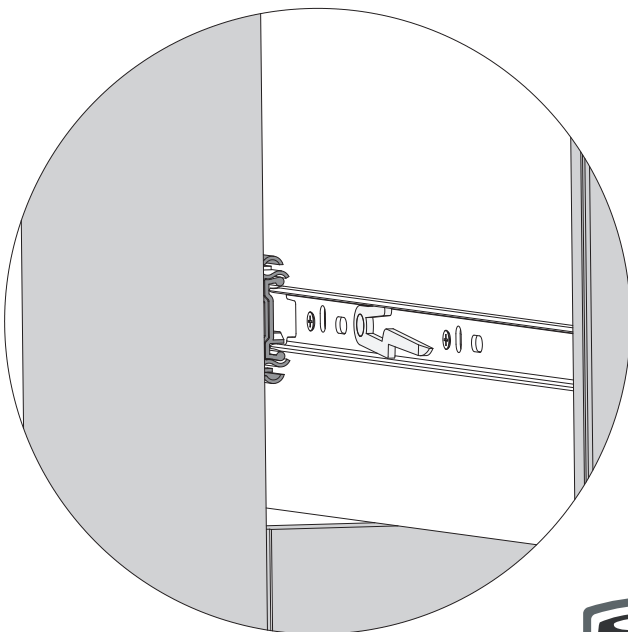
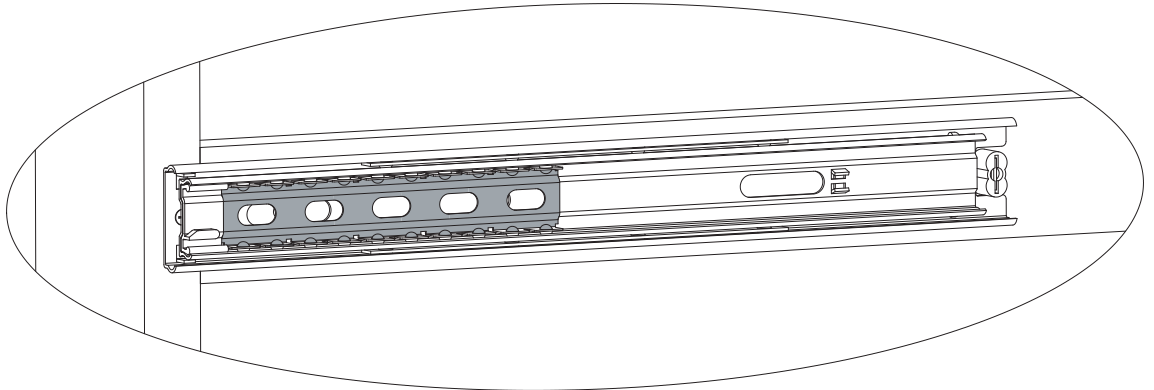

To insert drawer align male runner on drawer to female runner on case and push all the way in.

Pour insérer tiroir aligner runner homme sur le tiroir pour runner femme sur l'affaire et poussez jusqu'à ce qu'il repose.

Para insertar la gaveta alinear runner mujer en la gaveta para de hombre runner case y empuje hasta el fondo.



**Step 18**  
**Étape 18**  
**Paso 18**

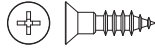

NN.12mm Screw x24  
Vis 12mm  
Tornillo 12mm

Attach (2) Drawer Guide outer pieces to each assembled drawer. There are pre-drilled holes in each drawer side.

- i) Place the end of the Drawer Guide with the tab against the Drawer front, then align the holes in the Guide to the holes in the Side, tab should remain very close to the Drawer Front.
- ii) Attach the Drawer Guide with (3) 12mm screws (Part NN). Install the screws from the Front to the Back (1st,2nd,3rd in the illustration). Tighten with a Phillips Screwdriver.
- iii) repeat with the other Drawer Side.
- iv) Repeat until all (4) Drawers are complete.

Fixer (2) parties extérieures de glissière de tiroir sur chaque tiroir monté. Des trous prépercés se trouvent sur le côté de chaque tiroir.

- i) Placer l'extrémité de la glissière de tiroir avec la patte contre l'avant du tiroir, puis aligner les trous de la glissière aux trous sur le côté. La patte doit rester très proche de l'avant du tiroir.
- ii) Fixez la glissière du tiroir à l'aide de (3) vis de 12 mm (Pièce NN) Montez les vis de l'avant vers l'arrière (1st,2nd,3rd sur l'illustration). Serrez à l'aide d'un tournevis cruciforme.
- iii) répéter cette étape avec le côté de l'autre tiroir.
- iv) Répéter jusqu'à ce que les (4) tiroirs soient montés.

Fije (2) piezas externas de guía de gaveta en cada gaveta ensamblada. Hay agujeros pre taladrados en cada costado de la gaveta.

- i) Coloque el extremo de la guía de gaveta, con la lengüeta contra la parte frontal de la gaveta, luego alinee la guía con los agujeros del costado; la lengüeta debe quedar muy cerca de la parte frontal de la gaveta.
- ii) Fije la guía de gaveta con (3) tornillos de 12 mm (Pieza NN). Instale los tornillos desde la parte frente hacia el posterior (1st,2nd,3rd en la ilustración). Apriete con un destornillador Philips.
- iii) Repita con el otro costado de la gaveta.
- iv) Repita hasta completar las (4) gavetas



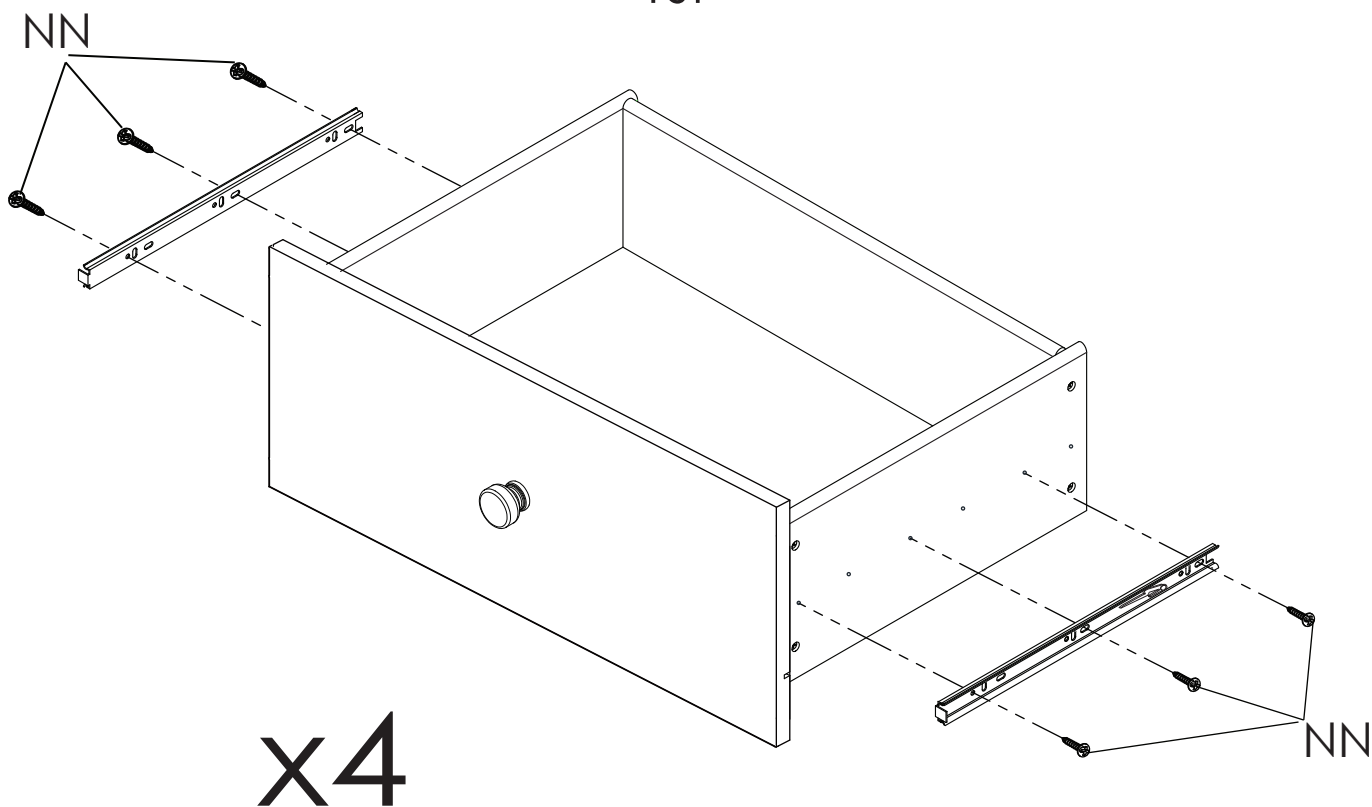
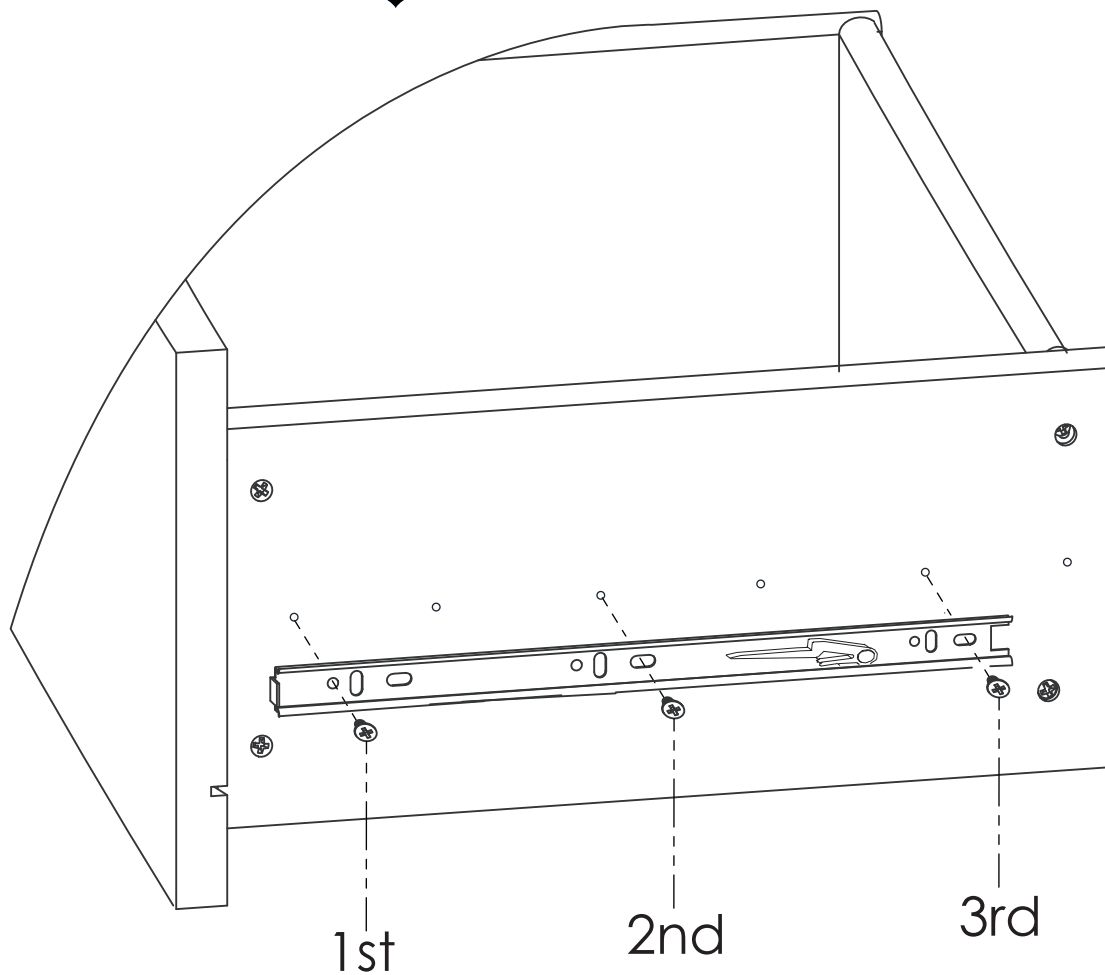



**Step 19**  
**Étape 19**  
**Paso 19**

Install the drawers in the case body. Carefully align the Drawer Guides on each drawer with the Drawer Guides on the case. Push the drawer STRAIGHT in until it "clicks". Check that each side is fully secure. Open and close the drawer to ensure smooth operation. Changing the locations may improve fit or performance.

Installez les tiroirs dans le corps du boîtier. Prenez soin d'aligner les glissières de chaque tiroir avec les glissières destiroirs sur le boîtier. Poussez le tiroir HORIZONTALEMENT vers l'intérieur jusqu'à ce qu'il s'encastre. Vérifiez que chaque côté est bien fixé. Ouvrez et fermez le tiroir afin de vérifier qu'il fonctionne bien. Modifiez l'emplacement pour un meilleur ajustement ou de meilleures performances.

Instale las gavetas en el cuerpo del mueble. Alinee cuidadosamente las guías de gaveta en cada una de ellas con las guías del cuerpo del mueble. Presione la gaveta EN LÍNEA RECTA hasta que haga "clic". Revise que cada lado esté bien asegurado. Abra y cierre la gaveta para asegurarse de que funciona correctamente. Cambiar las ubicaciones podría mejorar el funcionamiento.





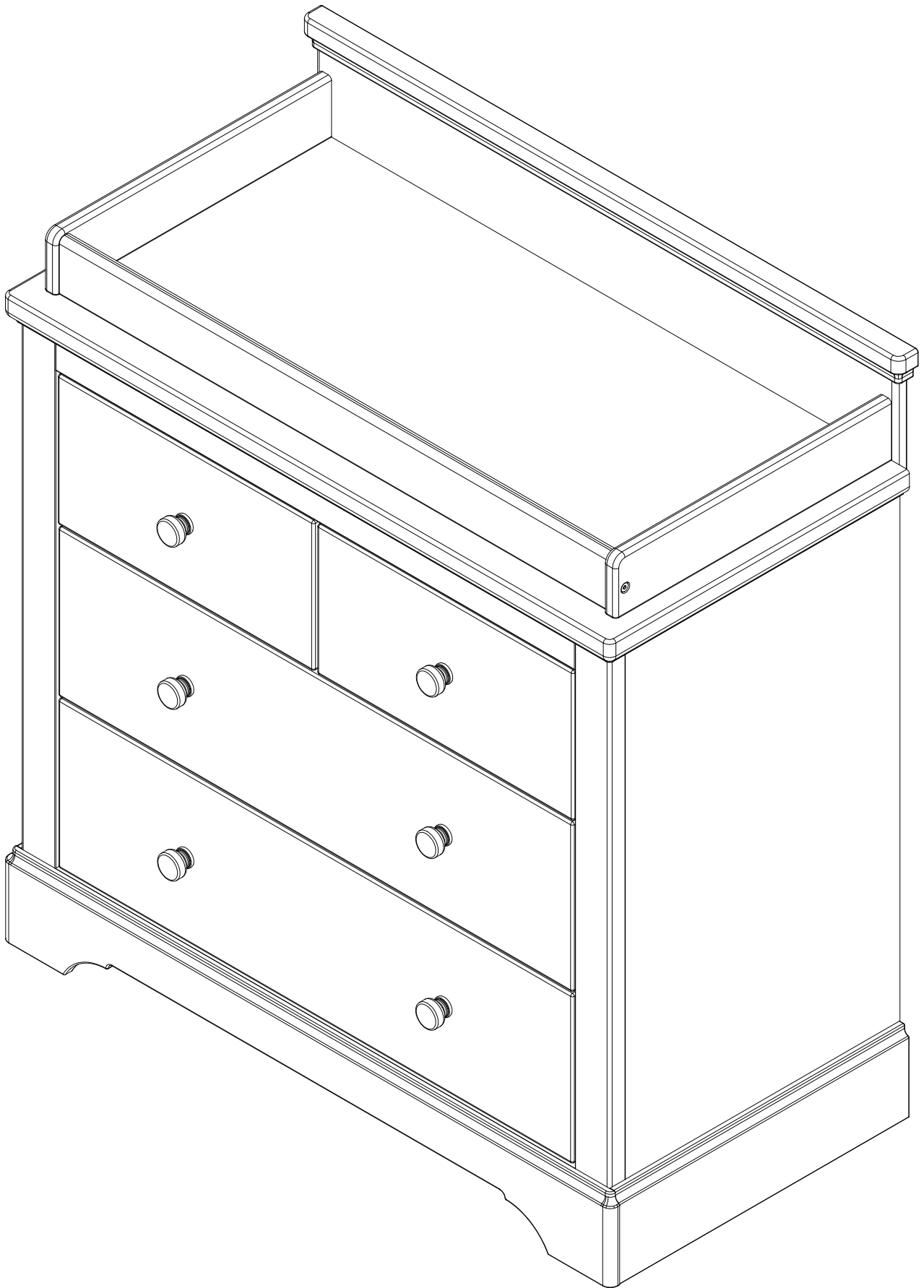



## ⚠️ WARNING



**Children have died from furniture tipover. To reduce the risk of furniture tipover:**

- ALWAYS install tipover restraint provided.
- NEVER put a TV on this product.
- NEVER allow children to stand, climb or hang on drawers, doors, or shelves.
- NEVER open more than one drawer at a time.
- Place heaviest items in the lowest drawers.



## ⚠️ AVERTISSEMENT



**Des enfants sont morts à cause d'un meuble qui se renverse. Pour aider à prévenir un renversement :**

- Installez TOUJOURS le système anti-bascule fourni.
- Ne JAMAIS placer un téléviseur sur ce produit.
- Ne jamais permettre à un enfant de grimper ou s'accrocher aux tiroirs, portes ou étagères.
- Ne jamais ouvrir plus d'un tiroir à la fois
- Placez les articles les plus lourds dans les tiroirs inférieurs.



## ⚠️ ADVERTENCIA



**Han muerto niños debido a volcaduras de muebles. Para prevenir volcaduras:**

- Instalar SIEMPRE el dispositivo anti-volcaduras incluido.
- No colocar NUNCA un televisor en este producto.
- Nunca permita que los niños trepen sobre cajones, puertas o baldas de estantería ni que se cuelguen de ellos.
- Nunca abra más de un cajón al mismo tiempo.
- Coloque los artículos de mayor peso en los cajones inferiores.





## Consumer Experience Center

[www.DeltaChildren.com](http://www.DeltaChildren.com)

Simmons Juvenile Furniture, A division of Children's Products LLC

114 West 26th Street

New York, NY 10001

(646) 435-8727

[wcs@simmonskids.com](mailto:wcs@simmonskids.com)

**Limited Warranty:** This Delta Product is warranted to be free from defects for a period of 90 Days from the date of purchase under normal use. If a product is defective during this period, we will at our option repair or replace the defective part or product. This limited warranty extends only to the original retail purchaser and is valid only when supplied with proof of purchase, or if received as a gift, when the registration is on file with Delta. This limited warranty does not cover the following:

- Products purchased as floor models or samples.
- Items purchased on an "as-is" basis, as a second hand product, or as a resale product.
- Items purchased at a Final sale, a "Going out of Business" sale or a Liquidation sale.

This limited warranty gives you specific legal rights and you may also have other rights which vary from state to state.

**Garantie Limitée:** Ce Produit Delta est garanti libre de défauts pour une période de 90 jours à partir de sa date achat et dans des conditions normales d'utilisation. Si un produit se révèle défectueux pendant cette période, nous opterons soit pour une réparation, un remplacement de la pièce défectueuse ou le remplacement du produit. Cette garantie limitée se donne uniquement à l'acheteur d'origine et elle est valable seulement sur présentation d'une preuve d'achat, ou si le produit a été reçu en tant que cadeau alors il doit avoir été enregistré chez Delta. Cette garantie limitée du fabricant ne couvre pas les cas suivants :

- Produits achetés comme modèles d'exposition ou échantillons.
- Articles achetés comme « en l'état », produits d'occasion ou revente des produits.
- Articles achetés en « vente finale », ventes dans « magasins en faillite » ou ventes par liquidation.

Cette garantie limitée vous donne des droits légaux spécifiques et il se peut aussi que vous ayez d'autres droits qui varient d'un État à un autre.

**Garantía Limitada:** Este Producto Delta está garantizado de estar libre de defectos por un período de 90 días a partir de su adquisición, bajo uso normal. Si un producto tiene defectos durante este período, Nosotros tomaremos la opción de reparar o reemplazar la pieza defectuosa del producto. Esta garantía limitada se otorga únicamente al comprador original y es válida solamente cuando se proporciona una prueba de compra, o si el producto fue recibido como un regalo, debe haber sido registrado con Delta. Esta garantía limitada del fabricante no cubre lo siguiente:

- Productos comprados como exhibiciones de la tienda o muestras.
- Artículos comprados como "tal como está", productos de segunda mano o reventa de los productos.
- Artículos comprados como "venta final", "ventas de tiendas que están quebrando" o ventas por liquidación.

Esta garantía limitada le otorga derechos legales específicos y también puede tener otros derechos que varían de un estado a otro.

To register your product for important safety alerts and updates to your product please visit [www.deltachildren.com](http://www.deltachildren.com)

Pour enregistrer votre produit pour avoir les alertes de sécurité et les mises à jour de votre produit veuillez visiter [www.DeltaChildren.com](http://www.DeltaChildren.com)

Para registrar su producto para alertas importantes de seguridad y estar al tanto sobre novedades de su producto por favor visite

[www.DeltaChildren.com](http://www.DeltaChildren.com) y seleccione Product Registration.

To report a problem, please log on to [www.deltachildren.com](http://www.deltachildren.com) and click the Consumer Care Tab, or contact us by phone at (646) 435-8727

Pour signaler un problème, veuillez vous connecter à [www.DeltaChildren.com](http://www.DeltaChildren.com) et cliquez sur la touche Consumer Care, ou contactez nous par téléphone au (646) 435-8727

Para reportar cualquier problema, por favor entre a [www.DeltaChildren.com](http://www.DeltaChildren.com) y de clicen Servicio al cliente o contáctenos por telefono al (646) 435-8727

Date of Purchase: \_\_\_\_\_ (you should also keep your receipt)

Date d'Achat: \_\_\_\_\_ (vous devriez aussi garder votre facture d'achat)

Fecha de Compra: \_\_\_\_\_ (debe además mantener su recibo)



# SAFETY LEADERS

Visit [Deltachildren.Com/Pages/Leaders-In-Safety](https://Deltachildren.Com/Pages/Leaders-In-Safety) for more information

## SAFE MATERIALS

Safe products start with safe materials. We test all of our products to create the safest and healthiest environment for your baby.



## PRODUCTS YOU CAN TRUST

We have 8 cutting edge safety labs around the world where we test our products above and beyond the industry standards. All of our dressers are engineered to meet or exceed ASTM Furniture Safety Standards.



## WE GO ABOVE & BEYOND

To protect your children, Delta Children dressers are tested to meet the requirements of the industry tip over test set forth by ASTM. For additional security, we strongly recommend that all dressers in your home be anchored; all Delta Children dressers include a wall anchor.





# LEADERS EN MATIÈRE DE SÉCURITÉ

Visitez [Deltachildren.Com/Pages/Leaders-In-Safety](https://Deltachildren.Com/Pages/Leaders-In-Safety) pour plus d'informations

## MATÉRIAUX SURS

Les produits surs sont faits à partir de matériaux surs. Nous testons tous nos produits pour créer l'environnement le plus sûr et plus sain pour votre bébé.

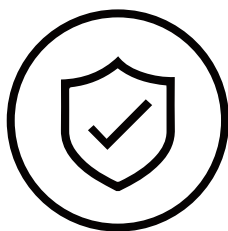

## DES PRODUITS FIABLES

Nous possédons 8 laboratoires de pointe en matière de sécurité où nous testons nos produits au delà des standards industriels. Toutes nos commodes sont conçues pour être aux normes selon les standards de sureté des meubles ASTM et même les dépasser.



## NOUS ALLONS AU-DELÀ

Pour protéger vos enfants, les commodes de Delta Children sont testées pour satisfaire les exigences du test industriel de basculement indiqué par ASTM. Pour une sécurité additionnelle, nous recommandons fortement l'ancrage de toutes les commodes dans votre maison; toutes les commodes de Delta Children incluent une fixation pour le mur.





# LÍDERES EN LA SEGURIDAD

Visite [Deltachildren.Com/Pages/Leaders-In-Safety](https://Deltachildren.Com/Pages/Leaders-In-Safety) para más información

## MATERIALES SEGUROS

Los productos seguros se hacen con materiales seguros. Ponemos a prueba todos nuestros productos para crear el ambiente más seguro y saludable para su bebé.



## PRODUCTOS CONFIABLES

Tenemos 8 laboratorios de seguridad de alta tecnología donde probamos nuestros productos mas allá de los estándares de la industria. Todos nuestros tocadores están diseñados para cumplir o exceder los estándares de seguridad ASTM de muebles.



## ESTAMOS POR ENCIMA Y MÁS ALLÁ

Para proteger a sus niños, los tocadores de Delta Children son sometidos a pruebas para que cumplan los requisitos ASTM establecidos de la industria en cuanto a volcamientos se refiere.

Para seguridad adicional, recomendamos enfáticamente que todos los tocadores de su casa estén fijos: todos los tocadores de Delta Children incluyen un anclaje de pared.





# POURQUOI CHOISIR POR QUÉ ELEGIR A DELTA CHILDREN?

Visitez [Deltachildren.Com/Pages/Our-Story](http://Deltachildren.Com/Pages/Our-Story) pour plus d'information

Visita [Deltachildren.Com/Pages/Our-Story](http://Deltachildren.Com/Pages/Our-Story) para más información

<p><b>DELTA EN TÊTE</b> Un enfant sur deux aux U.S.A. dort dans nos produits</p> <p><b>DELTA LIDERA</b> 1 de cada 2 niños en los EE.UU duerme en nuestros productos</p>	<p><b>DELTA DONNE</b> 10% de nos revenus sont dédiés à l'amélioration de la vie des enfants</p> <p><b>DELTA DONA</b> 10% de nuestros ingresos está destinado a mejorar la vida de los niños</p>	<p><b>DELTA PREND SOIN</b> Nous testons la conformité au-delà des standards de sécurité de l'industrie</p> <p><b>A DELTA LE IMPORTA</b> Hacemos pruebas por encima de los estándares de seguridad de la industria</p>	<p><b>DELTA EST DÉVOUÉ</b> familiale a été présente pour votre famille depuis 1968</p> <p><b>DELTA ESTÁ DEDICADA</b> Nuestra empresa familiar ha estado siempre presente para su familia desde 1968</p>	<p><b>DELTA GRANDIT AVEC VOUS</b> Nous avons des produits pour chaque âge et chaque étape</p> <p><b>DELTA CRECE CON USTEDES</b> Tenemos productos para cada edad y etapa</p>	<p><b>Plus De 50 Ans De Sécurité, Design &amp; Innovation</b></p> <p><b>Más De 50 Años De Seguridad, Estilo E Innovación</b></p>
---	---	---	---	--	--

Bienvenue dans la **FAMILLE DELTA**  
Voici Notre Cadeau Pour Vous

Bienvenido a la **FAMILIA DELTA**  
Aquí Está Nuestro Regalo Para Usted

**10% OFF**

Votre Prochain Achat Chez  
Su Próxima Compra En  
[DeltaChildren.com](http://DeltaChildren.com)

**UTILISEZ LE CODE:**

**UTILICE EL CÓDIGO:**

**DELTA10**

\*Des exclusions s'appliquent  
\*Sujet à changement

\*Exclusions Apply  
\*Subject to Change

**DES PRODUITS POUR CHAQUE ÂGE ET CHAQUE ÉTAPE**  
**PRODUCTOS PARA CADA EDAD Y ETAPA**



**NOTRE FAMILLE DE MARQUES SUPÉRIEURES / NUESTRA FAMILIA DE LAS MEJORES MARCAS**



**PLUS DE 50 ANS DE SÉCURITÉ, DESIGN & INNOVATION / MAS DE 50 ANOS DE SEGURIDAD, ESTILO E INNOVACIÓN**







# WHY CHOOSE DELTA CHILDREN?

Visit [Deltachildren.Com/Pages/Our-Story](http://Deltachildren.Com/Pages/Our-Story) for more information

<p><b>DELTA LEADS</b> 1 Out Of 2 Children In The U.S. Sleep In Our Products</p>	<p><b>DELTA GIVES</b> 10% Of Our Profits Go Toward Improving The Lives Of Children</p>	<p><b>DELTA CARES</b> We Test Above &amp; Beyond Industry Safety Standards</p>	<p><b>DELTA IS DEDICATED</b> Our Family-Run Company Has Been There For Your Family Since 1968</p>	<p><b>DELTA GROWS WITH YOU</b> We Have Products For Every Age And Stage</p>	<p><b>Over 50 Years Of Safety, Style &amp; Innovation</b></p>
---	--	--	---	---	---

Welcome to the **DELTA FAMILY**  
Here's a Gift From Us To You

**10% OFF**

Your Next Purchase From [DeltaChildren.com](http://DeltaChildren.com)

**USE CODE: DELTA10**

\*Exclusions Apply  
\*Subject to Change

## PRODUCTS FOR EVERY AGE AND STAGE

CRIBS LITS POUR BÉBÉ CUNAS	STROLLERS ÉQUIPEMENT POUR BÉBÉ COSAS PARA BEBÉ	GLIDERS CHAISE SILLA	BASSINETS COUFFINS MOISÉS	MATTRESSES MATELAS COLCHÓN	
BABY GEAR POUSSETTES CARRIOLAS	TODDLER BEDS LITS POUR ENFANT CAMA PARA NIÑO	PLAYROOM FURNITURE SALLE DE JEUX CUARTO DE JUGAR	TWIN BEDS LITS UNE PLACE CAMA SENCILLA	BINS & ORGANIZERS PANIERES CONTENEDORES	DRESSERS COMMODOES TOCADORES

## OUR FAMILY OF TOP BRANDS



OVER 50 YEARS OF SAFETY, STYLE, AND INNOVATION

