

Full Size Bed Frame
Cadre de Grand Lit
Marco de la Cama Tamaño Completo



Consumer Care:
www.DeltaChildren.com
Delta Children's Products
114 West 26th Street
New York, NY 10001
Tele.212-645-9033

**This product is not intended for institutional or commercial use.
Ce produit ne pas destine a un usage institutionnel ou commercial.
Este producto no esta hecho para uso institucional o comercial.**

When contacting Delta Consumer Care please reference the above information. Before contacting Delta Consumer Care please ensure that the information above matches the information found on the label on the *Bed Rail*, please reference the information found on the product when contacting Delta Consumer Care.

Lorsque vous contactez le Service client de Delta, veuillez faire référence aux informations ci-dessus. Avant de contacter le Service client de Delta, veuillez vous assurer que les informations ci-dessus correspondent aux informations indiquées sur l'étiquette qui se trouve sur le panneau arrière; veuillez faire référence aux informations indiquées sur le produit lorsque vous contactez le Service client de Delta.

Al contactar al servicio al cliente de Delta, entregue la información anteriormente mencionada. Antes de contactar al servicio de atención al cliente de Delta, asegúrese de que la información anteriormente mencionada calza con la que aparece en la etiqueta en el panel trasero; al contactar al centro de atención al cliente de Delta, mencione la información que aparece en el producto.

To register your product for important safety alerts and updates to your product please visit www.DeltaChildren.com and click on Product Registration.

Pour enregistrer votre produit afin de recevoir des alertes de sécurité et des mises à jour importantes relatives à votre produit, veuillez visiter le site www.DeltaChildren.com, puis cliquer sur Enregistrement de produits.

Para registrar su producto a fin de recibir importantes alertas y actualizaciones de seguridad, visite www.DeltaChildren.com y haga clic en Registro de Productos (Product Registration).

Read all instructions before assembly and use.
KEEP INSTRUCTIONS FOR FUTURE USE.

⚠ ADULT ASSEMBLY REQUIRED

Due to the presence of small parts during assembly, keep out of reach of children until assembly is complete.

Lisez toutes les instructions avant l'assemblage et l'utilisation. **CONSERVEZ LES INSTRUCTIONS POUR UN USAGE ULTERIEUR.**

⚠ L'ASSEMBLAGE DOIT ETRE FAIT PAR UN ADULTE

A cause de la presence de petites pieces, pendant l'assemblage gardez hors de portee des enfants jusqu'a ce que celui-ci soit termine.

Lea todas las instrucciones antes de ensamblar y usar. **MANTENGA LAS INSTRUCCIONES PARA SU USO FUTURO.**

⚠ DEBE SER ENSAMBLADO POR UN ADULTO

Debido a la presencia de piezas pequeñas durante el ensamblaje, mantenga fuera del alcance de los niños hasta que complete el ensamblaje.

Need Help?

Please visit www.DeltaChildren.com/assembly-videos to watch our easy and effective assembly videos

Besoin d'aide?

Veuillez visiter www.DeltaChildren.com/assembly-videos pour regarder nos vidéos faciles et efficaces concernant l'assemblage

Necesita ayuda?

Por favor, visite www.DeltaChildren.com/assembly-videos para que vea nuestros videos que muestran como ensamblar de una manera efectiva y fácil.

Style #: _____
Lot: _____
Date: _____



NOTES ON ASSEMBLY:

- During the assembly process whenever using screws or bolts, check each by placing the screw/bolt on the diagram of the item which is drawn actual size and design. Be sure to use the proper size and shape specified in the instructions.
- To assemble this unit you may be required to place the unit on it's side and face. It is strongly recommended that assembly is done on a soft, non-abrasive surface to avoid damaging the finish.

NOTES ON CARE AND MAINTENANCE:

- **Do not** scratch or chip the finish.
- Inspect the product periodically, contact Delta Children's Products for replacement parts or questions.
- **Do not** store the product or any parts in extreme temperatures and conditions such as a hot attic or a damp, cold basement. These extremes can cause a loss of structural integrity.
- To preserve the luster of the high quality finish on your product, it is recommended to place a doily or felt pad under any items you place on the finish.
- Clean with a damp cloth, then a dry cloth to preserve the original luster and beauty of this fine finish.
- Do not** use abrasive chemicals.
- Do not** spray cleaners directly onto furniture.
- Lift slightly when moving on carpeting to prevent leg breakage.
- Use of a vaporizer near furniture will cause wood to swell and finish to peel.

REMARQUES SUR L'ASSEMBLAGE :

- Lors de l'assemblage, quand vous utilisez vis ou boulons, vérifiez chaque pièce en plaçant le vis/boulon sur le diagramme de la pièce concernée qui est dessiné en taille et forme réelle. Assurez vous d'utiliser la taille et la forme exacte comme il est spécifié dans les instructions.
- Pour assembler cet élément vous pourriez avoir besoin de le placer sur le cote latéral et sur le cote frontal. Il est fortement recommandé de faire l'assemblage sur une surface lisse, non abrasive pour éviter d'endommager les finitions.

REMARQUES SUR LE SOIN ET L'ENTRETIEN :

- Ne pas rayer ou ébrécher la finition.
- Examinez de près le produit régulièrement, contactez Delta Children's Products pour les pièces de rechange ou pour poser des questions.
- Ne pas ranger le produit ou des pièces a des températures extrêmes ou dans des conditions comme un grenier chaud ou une cave froide et humide. Ces extrêmes peuvent causer une perte de l'intégrité de la structure du produit
- Pour préserver le lustre original et la beauté de ce fini raffiné nettoyer avec un chiffon humide, puis un chiffon sec.
- Ne pas utiliser des produits chimiques abrasifs
- Ne pas pulvériser un nettoyeur directement sur le meuble, pulvériser sur le torchon et puis appliquer sur le meuble. Testez le produit nettoyeur sur un endroit discret avant de l'utiliser sur la totalité du meuble
- Lors d'un déplacement sur une moquette ou tapis, soulevez légèrement le meuble pour éviter de casser les pieds.
- L'utilisation d'un vaporisateur près du meuble causera le gonflement du bois et l'écaillage de la finition.

INFORMACIÓN SOBRE EL MONTAJE:

- Durante el proceso de montaje, ya utilice pernos o tornillos, compruebe cada uno de ellos colocando el perno/tornillo en el diagrama del artículo donde está dibujado el tamaño y el diseño real. Asegúrese de que utiliza el tamaño y la forma adecuada que especifican las instrucciones.
- Para montar esta unidad, puede que se le solicite que coloque la unidad de lado y de cara. Se recomienda encarecidamente que realice el montaje sobre una superficie no abrasiva para evitar dañar el acabado.

INFORMACIÓN SOBRE CUIDADOS Y MANTENIMIENTO:

- No arañe ni desconche el acabado.
- Inspeccione el producto con regularidad, póngase en contacto con Delta Children's Products para el recambio de partes o para formular preguntas.
- No guarde el producto ni ninguna de sus partes a temperaturas ni en condiciones extremas como un ático caluroso o un sótano húmedo y frío. Estos extremos pueden provocar una pérdida de integridad estructural.
- Para preservar el brillo del acabado de alta calidad que recubre su producto, se recomienda que coloque un paño o una almohadilla de fieltro debajo de cualquier objeto que coloque sobre el acabado.
- Límpielo con un trapo húmedo y luego con uno seco para preservar el brillo y la belleza originales de este fino acabado.
- No utilice productos químicos abrasivos.
- No pulverice limpiadores directamente sobre el mueble.
- Elévelo ligeramente cuando lo mueva sobre alfombras o moqueta para evitar que se rompan las patas.
- El uso de vaporizadores cerca de muebles puede provocar que la madera se hinche y acabe desconchándose. 2

⚠ WARNING

Never use with children younger than 3 years old.

Infants who cannot get in and out of a bed without help can be trapped in gaps formed between the mattress and the wall or parts of the bed and suffocate.

⚠ AVERTISSEMENT

N'utilisez **jamais** le lit pour des enfants de moins de 3 années.

Les enfants qui ne peuvent pas rentrer ou sortir d'un lit sans assistance peuvent être piégés dans des espaces formés entre le matelas et le mur ou entre des parties du lit et s'étouffer.

⚠ ADVERTENCIA

Nunca use la cama con niños menores de 3 años.

Los niños que no puedan subir y bajar de la cama sin ayuda pueden quedar atrapados en espacios formados entre el colchón y la pared o partes de la cama, y asfixiarse.

Bedrails are made to fit many beds. Use the drawing to the right to determine which (2) slots match the holes in your bed posts. Use the same (2) slots on each post.

Les barres de lit sont conçues afin de convenir à un grand nombre de lits. Utilisez le schéma pour déterminer les (2) encoches correspondant aux trous de vos montants de lit. Utilisez les mêmes (2) encoches sur chaque montant.

Las barandillas están hechas para calzar con muchas camas. Utilice la imagen de la derecha para determinar cuáles ranuras (2) calzan con los agujeros de los postes de su cama. Utilice las mismas ranuras (2) en cada poste

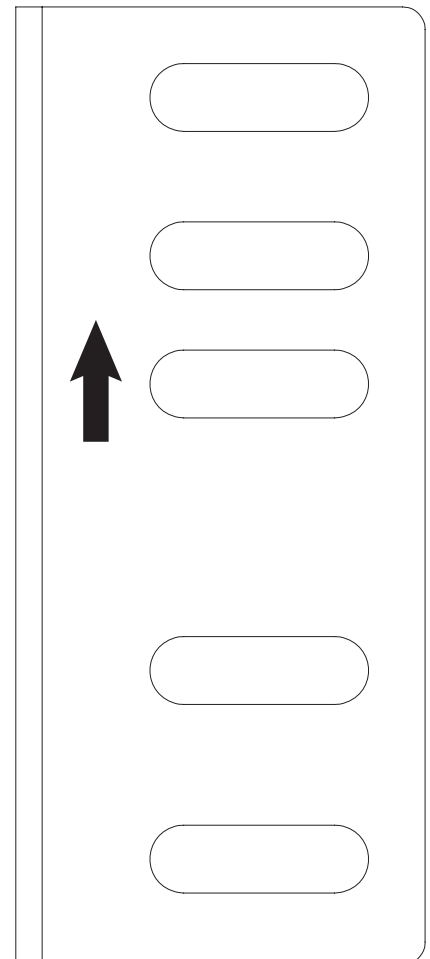

Parts: Make sure that all pre-assembled parts are tight.

Pièces: Assurez-vous que toutes les pièces pré assemblées sont bien ajustées.

Piezas: Asegúrese de que todas las piezas pre-ensambladas estén apretadas.

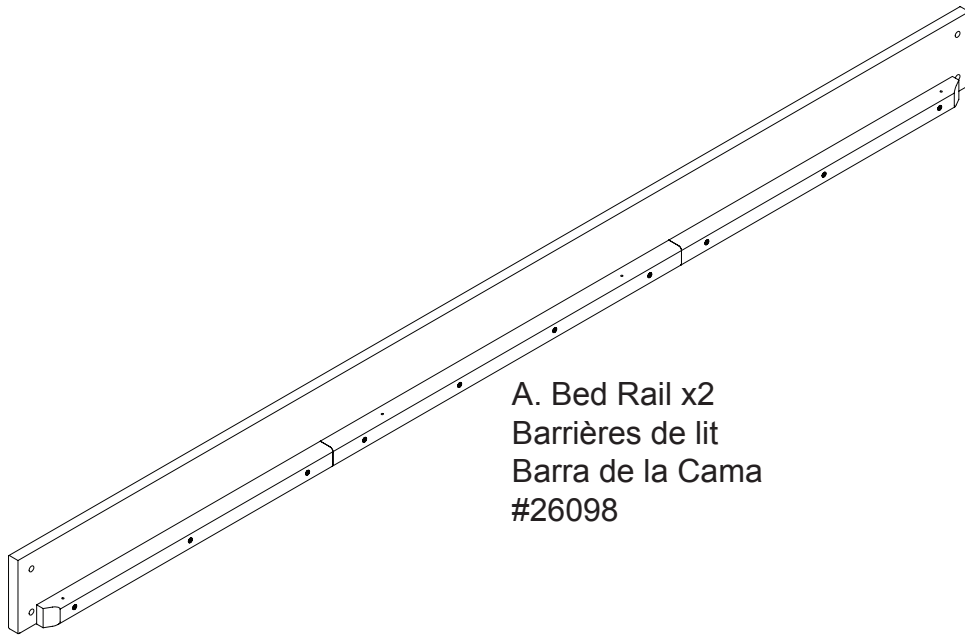

A. Bed Rail x2
Barrières de lit
Barra de la Cama
#26098

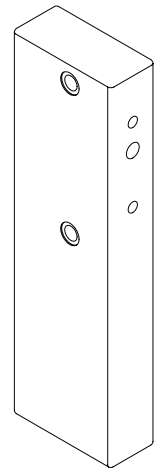

B. Right Leg x1
Pied Droite
Pata Derecha
#26101

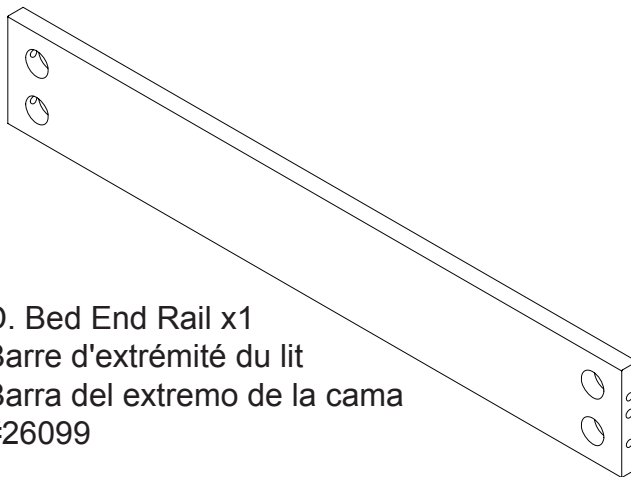

D. Bed End Rail x1
Barre d'extrémité du lit
Barra del extremo de la cama
#26099

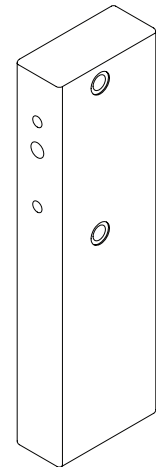

C. Left Leg x1
Pied Gauche
Pata Izquierda
#26102

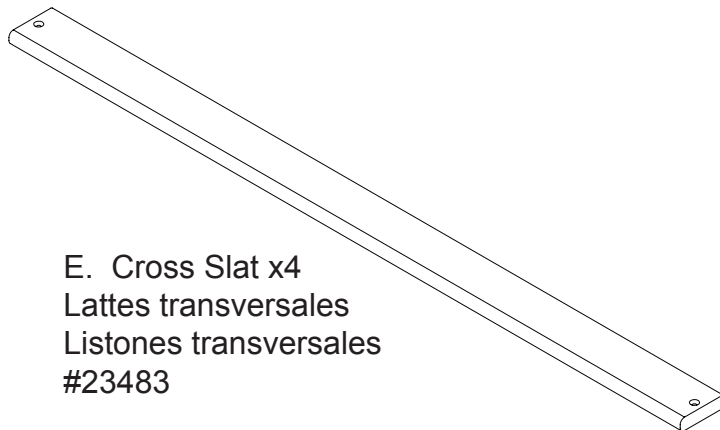

E. Cross Slat x4
Lattes transversales
Listones transversales
#23483

Parts/Pièces/Piezas :

Hardware kits part #26102

L'ensemble de quincaillerie - pièce n°26102

El kit de herramientas - Pieza #26102

M4 Allen Wrench (included)

Clé Allen M4 (inclus)

Llave Allen M4 (incluido)

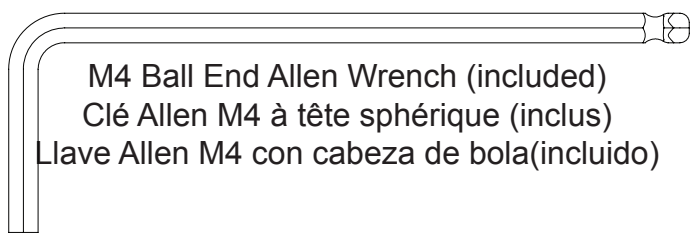

M4 Ball End Allen Wrench (included)
Clé Allen M4 à tête sphérique (inclus)
Llave Allen M4 con cabeza de bola (incluido)

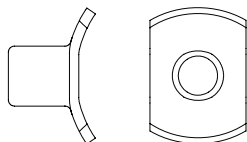

AA. 1/4-20 Prop Nut x4
Erou nageoire
tuerca aleta

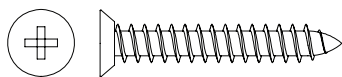

BB. Screw 32mm x8
Vis 32mm
Tornillo 32mm

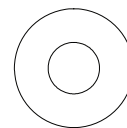

CC. Flat Washer x8
Rondelle plate
Arandela plana



DD. 3/8" x 1 1/2" Wood Dowel x2
Goujon en bois 3/8" x 1 1/2"
Pasador de madera 3/8" x 1 1/2"

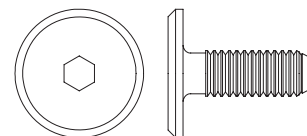

EE. M6 x 17mm Bolt X12
boulons M6 x 17mm
pernos M6 X 17mm

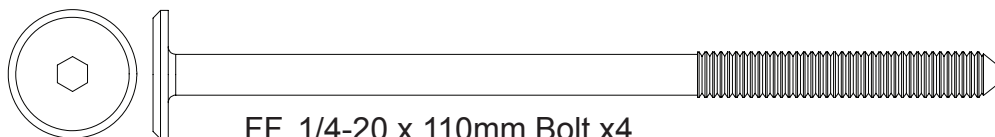

FF. 1/4-20 x 110mm Bolt x4
Boulon 1/4-20 x 110mm
Perno 1/4-20 x 110mm

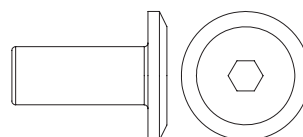

GG. - M6 x 16mm cap nut x8
Écrous borgnes m6 x 16mm
tuerca de tapa m6 x 16mm

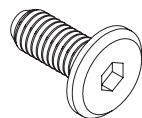

KK. Included with Crib x4
inclus avec lit de bébé
incluido con la cuna

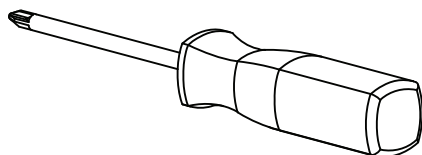

Phillips Screwdriver – Not included
Tournevis Phillips - non inclus
Destornillador Phillips – no incluido

CAUTION: Do Not use a power screwdriver they can cause screws to break or strip.

ATTENTION: Ne Pas utiliser un tournevis électrique car les vis peuvent casser ou perdre leurs filets.

PRECAUCIÓN: No use un destornillador eléctrico ya que puede causar que los tornillos se rompan o rueden.

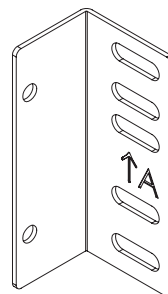
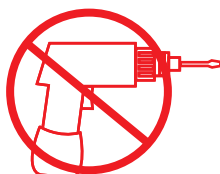

HH. Bracket x2
Support
Abrazadera

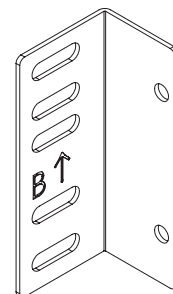

JJ. Bracket x2
Support
Abrazadera

STEP #1
ÉTAPE N°1
PASO #1

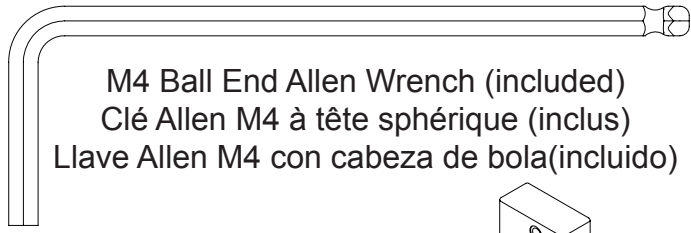

M4 Ball End Allen Wrench (included)
 Clé Allen M4 à tête sphérique (inclus)
 Llave Allen M4 con cabeza de bola(incluido)

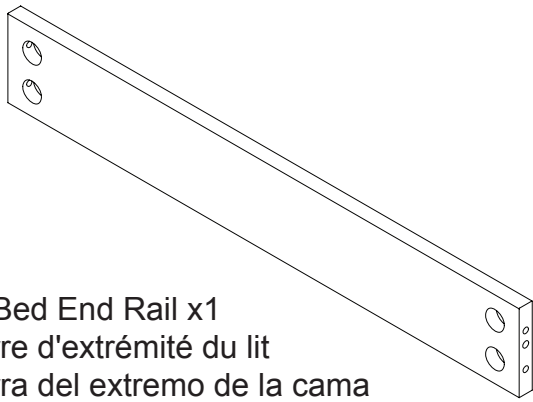

D. Bed End Rail x1
 Barre d'extrémité du lit
 Barra del extremo de la cama

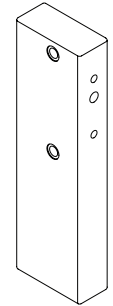

B. Right Leg x1
 Pied Droite
 Pata Derecha

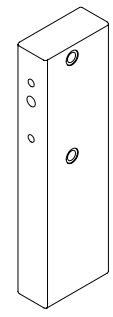

C. Left Leg x1
 Pied Gauche
 Pata Izquierda



DD. 3/8" x 1 1/2" Wood Dowel x2
 Goujon en bois 3/8" x 1 1/2"
 Pasador de madera 3/8" x 1 1/2"

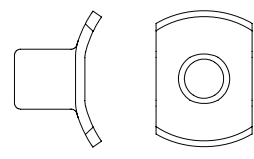

AA. 1/4-20 Prop Nut x4
 Ecrou nageoire
 tuerca aleta

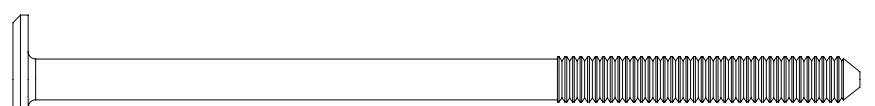
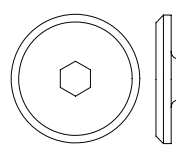

FF. 1/4-20 x 110mm Bolt x4
 Boulon 1/4-20 x 110mm
 Perno 1/4-20 x 110mm

Attach (1) Right Leg (Part B) and (1) Left Leg (Part C) to the Bed End Rail (Part D) using (2) 3/8" dowels (Part DD), (4) 1/4-20 Prop Nuts (Part AA) and (4) 1/4-20 x 110mm Bolts (Part FF). Tighten with the M4 Allen wrench provided.

Fixez (1) Pied Droite (pièce B) et (1) Pied Gauche(pièce C) au (1) Barre d'extrémité du lit (pièce A) à l'aide des (2) Goujons 3/8 po (pièce DD) , (4) Écrous 1/4-20 (pièce AA) et (4) boulons 1/4-20 x 110mm (pièce FF). Serrez avec la clé Allen M4.

Fijar (1) Pata Derecha (pieza F) et (1) Pata Izquierda (Pieza F) al (1) Barra del extremo de la cama (pieza A) utilizando (2) Pasadores 3/8" (Pieza DD), (4) Tuercas 1/4-20 (Pieza AA) y (4) pernos 1/4-20 x 110mm (pieza FF). Apretar con la llave Allen M4.

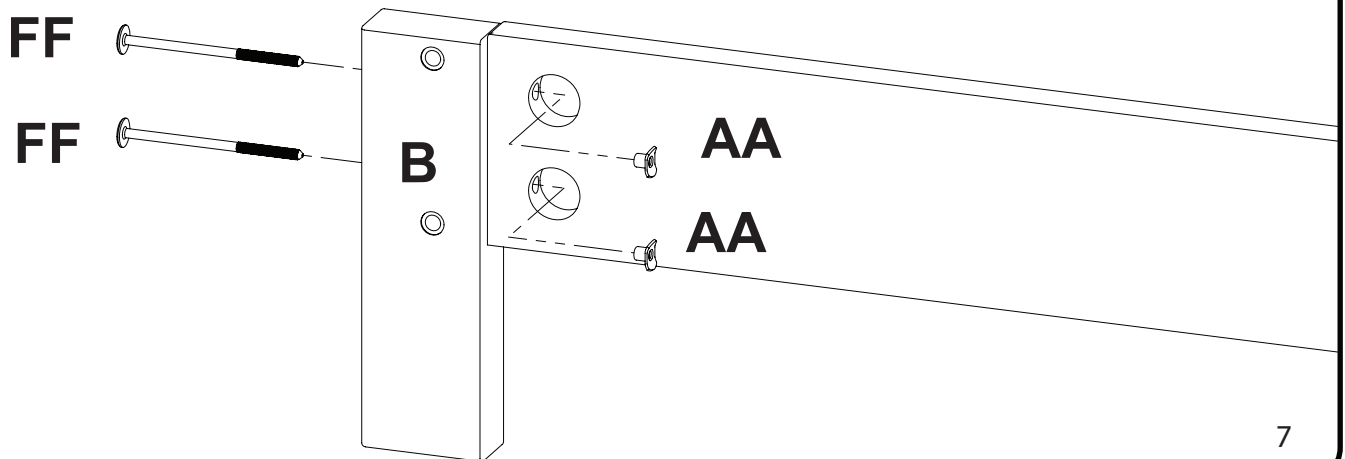
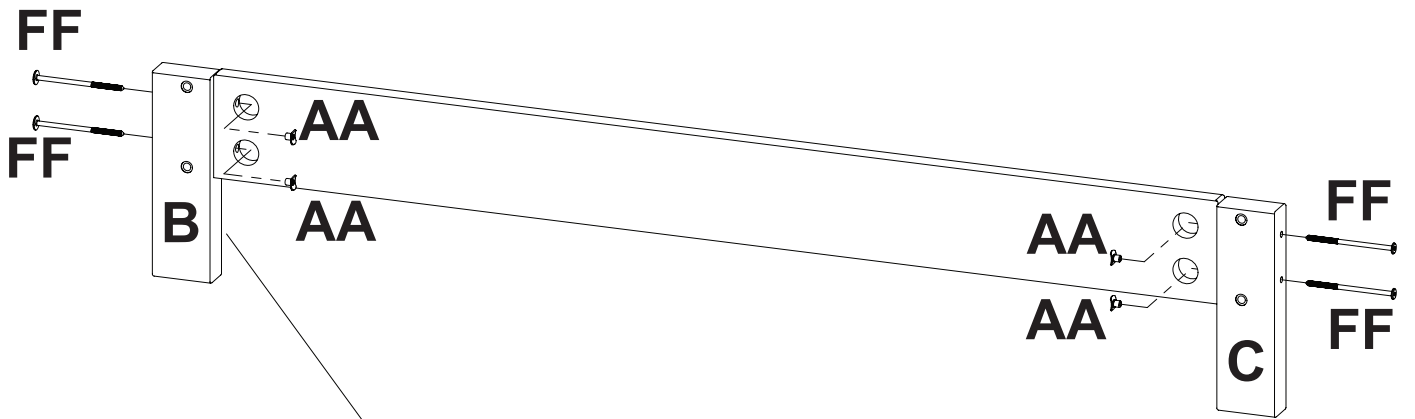
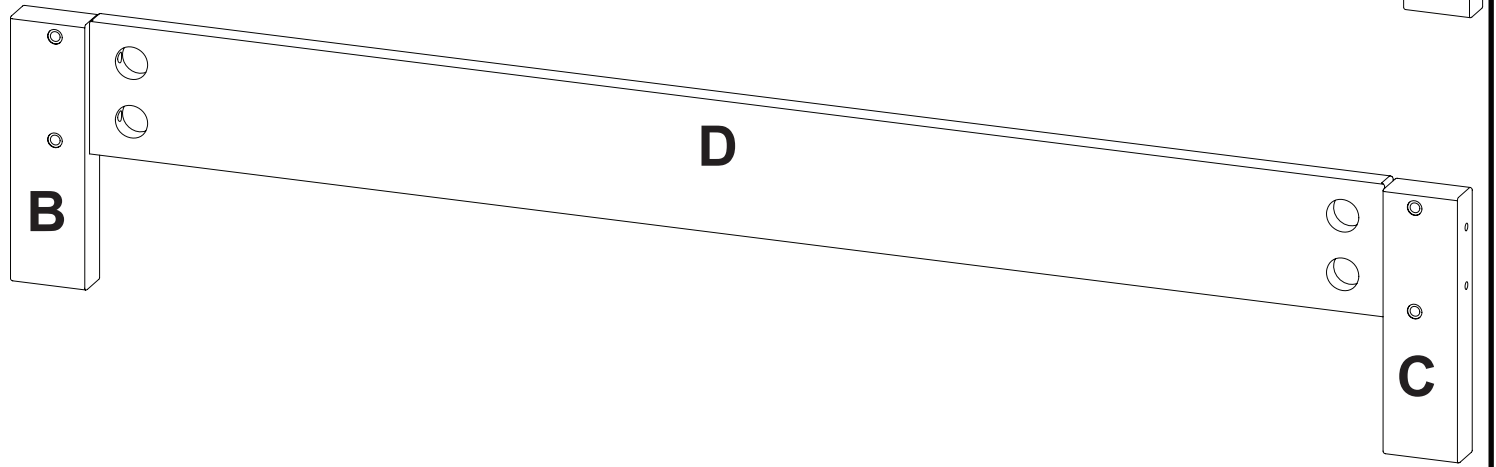
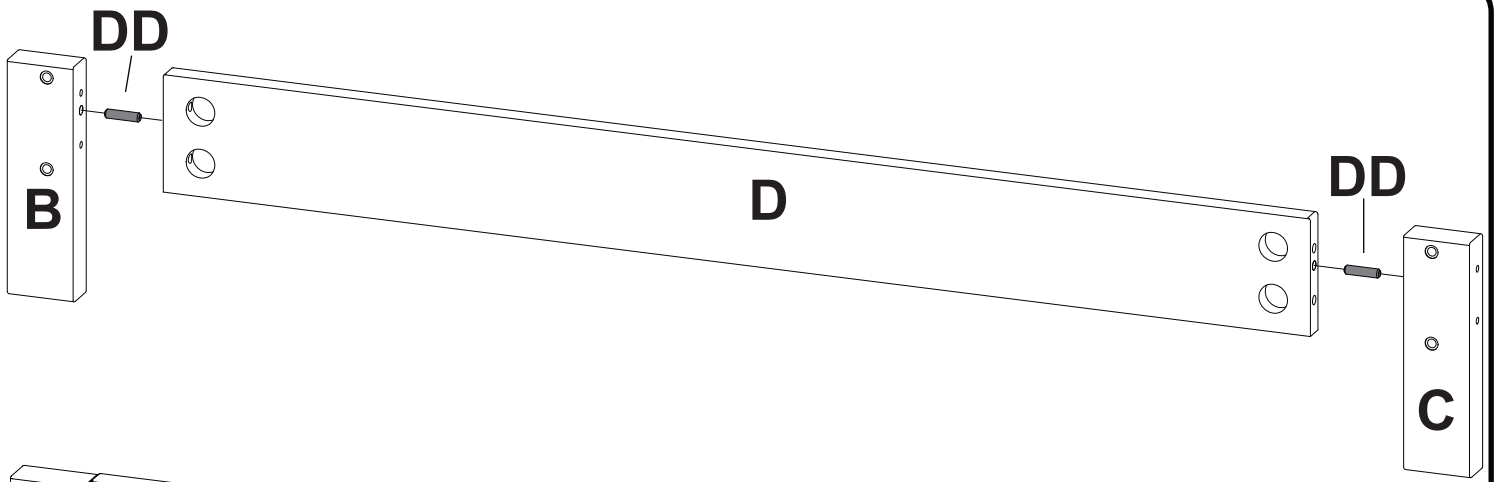

STEP #2
ÉTAPE N°2
PASO #2

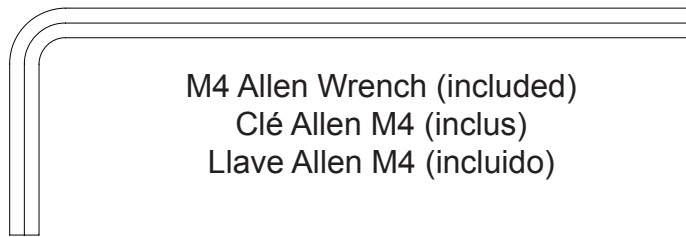

M4 Allen Wrench (included)
 Clé Allen M4 (inclus)
 Llave Allen M4 (incluido)

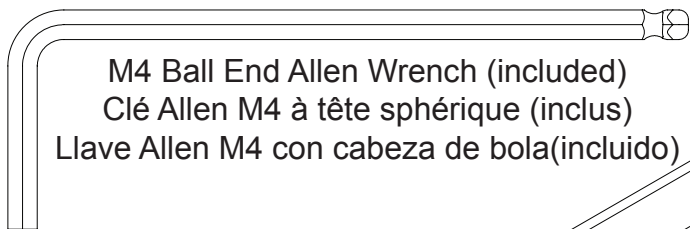

M4 Ball End Allen Wrench (included)
 Clé Allen M4 à tête sphérique (inclus)
 Llave Allen M4 con cabeza de bola (incluido)

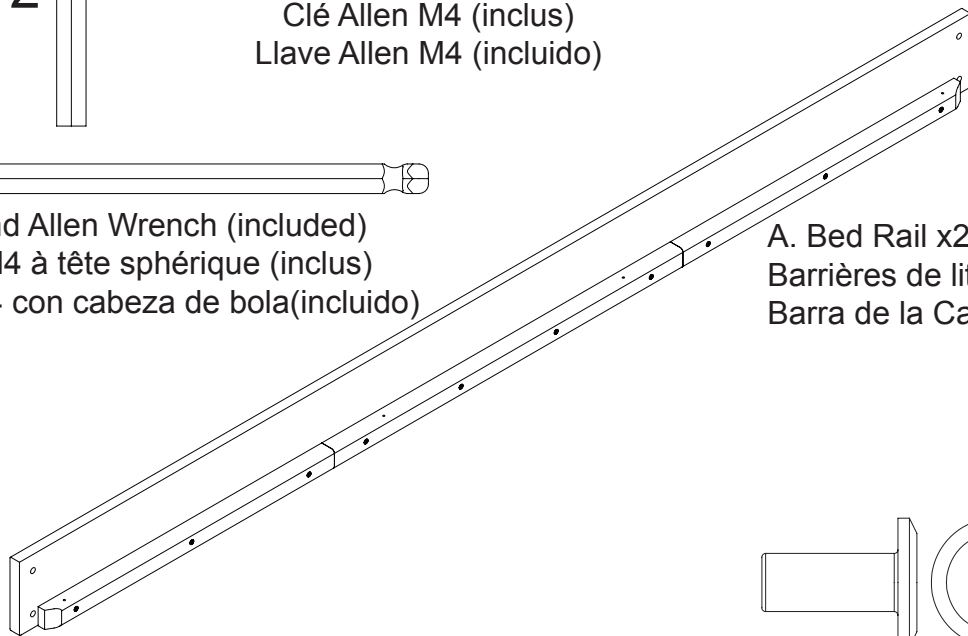

A. Bed Rail x2
 Barrières de lit
 Barra de la Cama

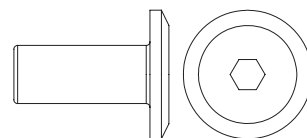

GG. - M6 x 16mm cap nut x8
 Écrous borgnes m6 x 16mm x8
 tuerca de tapa m6 x 16mm x8

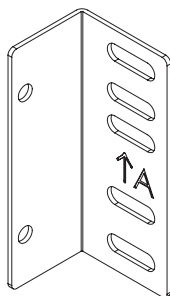

HH. Bracket x2
 Support
 Abrazadera

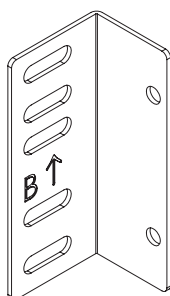

JJ. Bracket x2
 Support
 Abrazadera

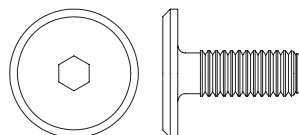

EE. M6 x 17mm Bolt X8
 boulons M6 x 17mm x8
 pernos M6 X 17mm x8

Using both M4 Allen Wrenches attach Brackets (Parts HH and JJ) to the Bed Rails (Part A) using (8) M6 x 17mm bolts (Part EE) and (8) cap nuts (Part GG). Making sure arrow is pointed up.

À l'aide des deux clés Allen M4, attachez les supports (pièces HH et JJ) aux montants du lit (pièce A) avec (8) boulons M6 x 17mm (pièce EE) et (8) écrous borgnes (pièce GG). S'assurer que la flèche pointe vers le haut.

Utilizando ambas llaves Allen M4, fije las abrazaderas (Pieza HH y JJ) a las barandillas de la cama (Pieza A) utilizando (8) pernos M6 x 17 mm (Pieza EE) y (8) tuercas de tapón (Pieza GG). Asegurándose de que la flecha quede hacia arriba.

HH

GG

EE

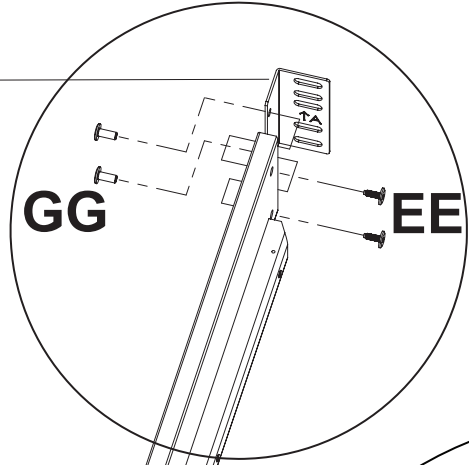

HH

GG

EE

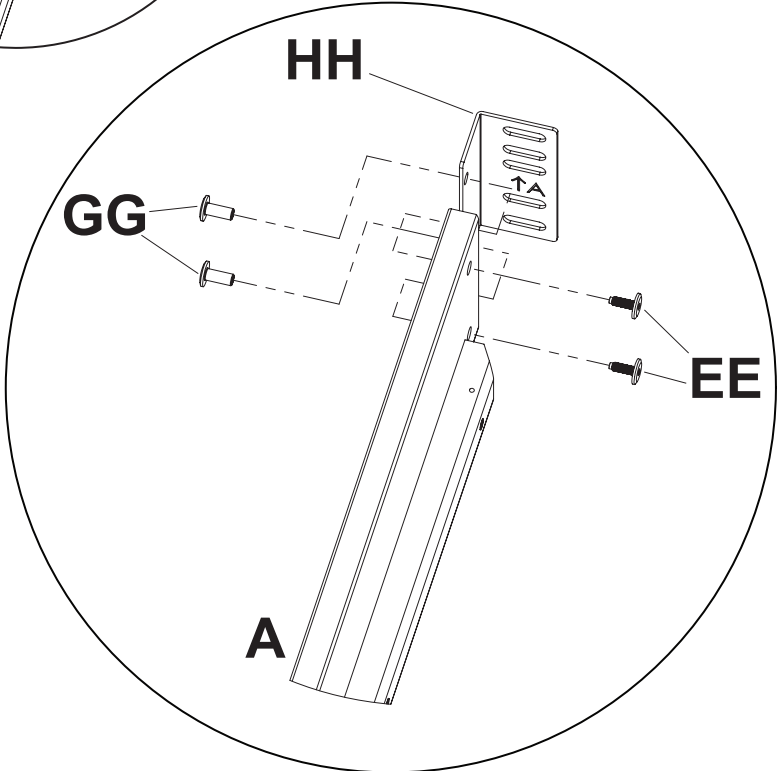

A

A

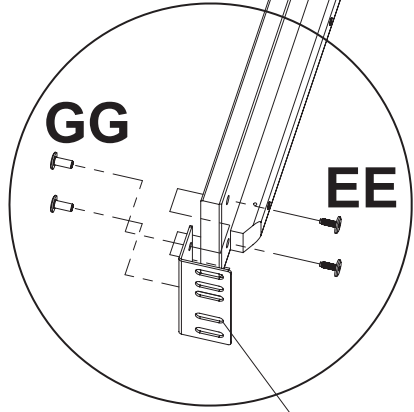

GG

EE

JJ

GG

EE

JJ

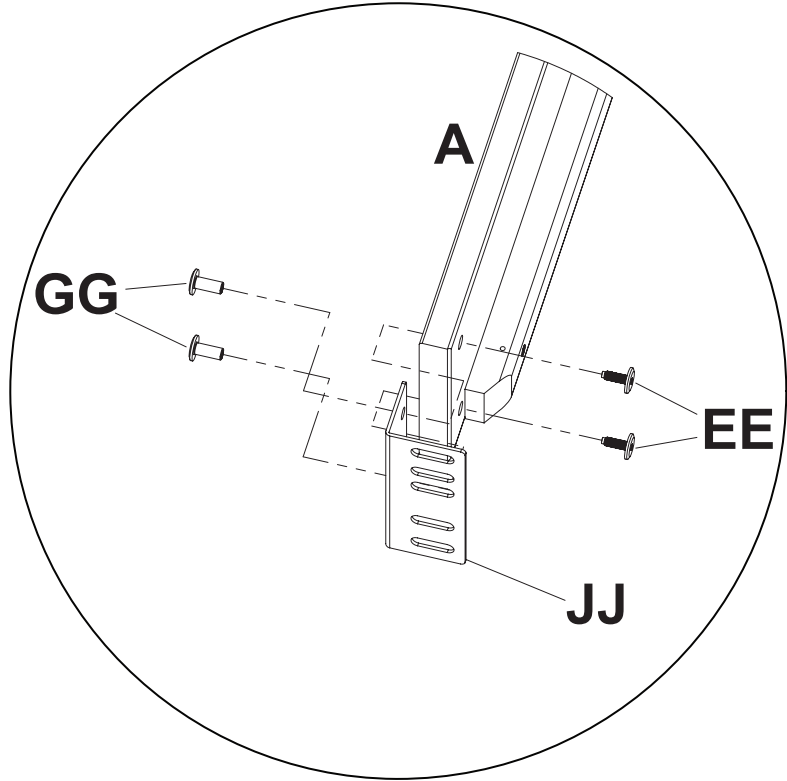

A

STEP #3

ÉTAPE N°3

PASO #3

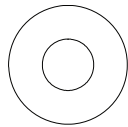

CC. Flat Washer x8
Rondelle plate
Arandela plana

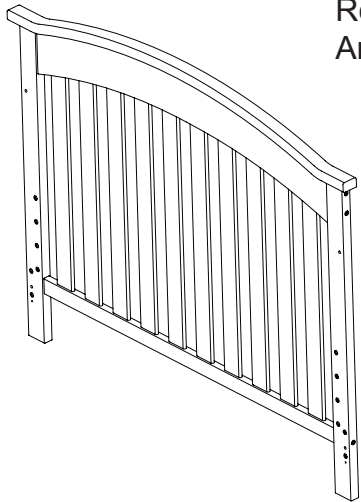

Headboard Assembly from Crib
Tête de Lit du Lit de Bébé
La Cabecera de la Cuna

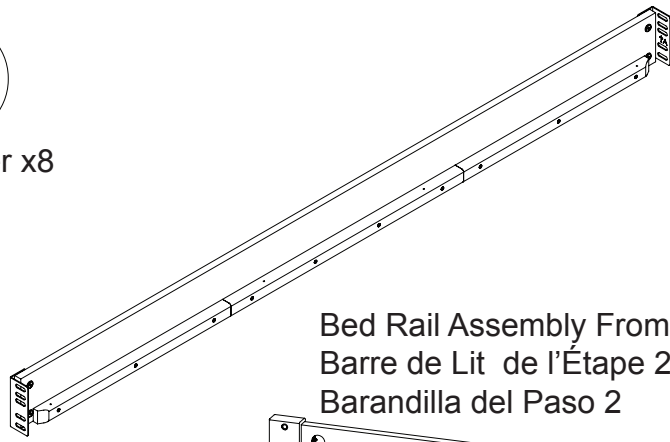

Bed Rail Assembly From Step 2
Barre de Lit de l'Étape 2
Barandilla del Paso 2



Footboard Assembly from Step 1
Pied de Lit du l'Étape 1
Los Pies Del Paso 1

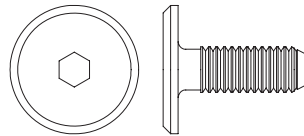

EE. M6 x 17mm Bolt X4
boulons M6 x 17mm
pernos M6 X 17mm

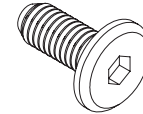

KK. Included with Crib x4
inclus avec lit de bébé
incluido con la cuna

1. Loosely attach each end of the Bed Rail Assembly from Step 2 to your Headboard Assembly from your crib using (2) Flat Washers (Part CC) and (2) bolts (Part KK - supplied with your crib). **DO NOT** completely tighten at this time.
2. Loosely attach each end of the Bed Rail Assembly from Step 2 to Footboard Assembly from Step 1 (or use the Footboard Assembly from your crib and the bolts from your crib - see crib assembly instructions) using (2) Flat Washers (Part CC) and (2) M6 x 17mm Bolts (Part EE). **DO NOT** completely tighten the bolts at this time.

1. Fixer sans serrer chaque barre de lit de l'étape 2 à la tête de lit (Cf. instructions d'assemblage du lit de bébé) à l'aide de (2) rondelles plates (pièce CC) et de (2) boulons (pièce KK - livrés avec le lit de bébé). **NE** serrez **PAS** complètement les boulons à ce moment.
2. Fixer sans serrer chaque barre de lit de l'étape 2 au pied de lit l'étape 1 (o utiliser le pied de lit du lit de bébé - Cf. instructions d'assemblage du lit de bébé et les boulons du lit de bébé) à l'aide de (2) rondelles plates (pièce CC) et de (2) boulons M6-17mm (pièce EE). **NE** serrez **PAS** complètement les boulons à ce moment.

1. Fijar sin apretar cada barandilla del Paso 2 a la cabecera (consulte las instrucciones de armado de la cama) utilizando (2) arandelas planas (Pieza CC) y (2) pernos (Pieza KK – incluidos con la cuna). **NO** apriete los pernos por completo en este punto.
2. Fijar sin apretar cada barandilla del Paso 2 a los pies del paso 1 (o usar los pies de la cuna y los pernos de la cuna - consulte las instrucciones de armado de la cama) utilizando (2) arandelas planas (Pieza CC) y (2) pernos M6x17mm (Pieza EE). **NO** apriete los pernos por completo en este punto.

Footboard Assembly From Step #1

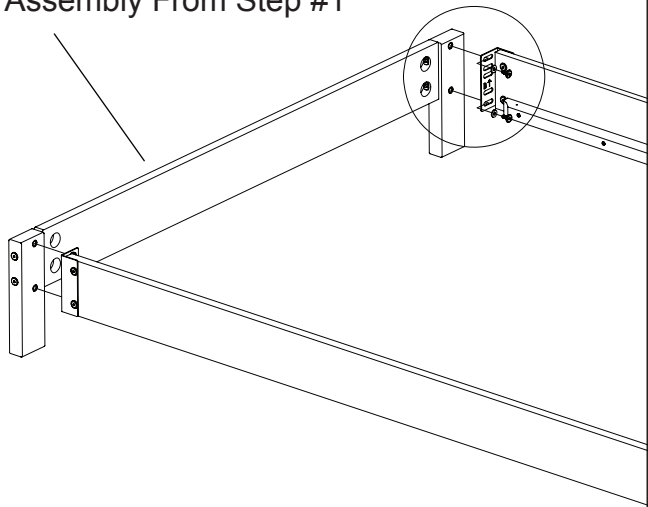
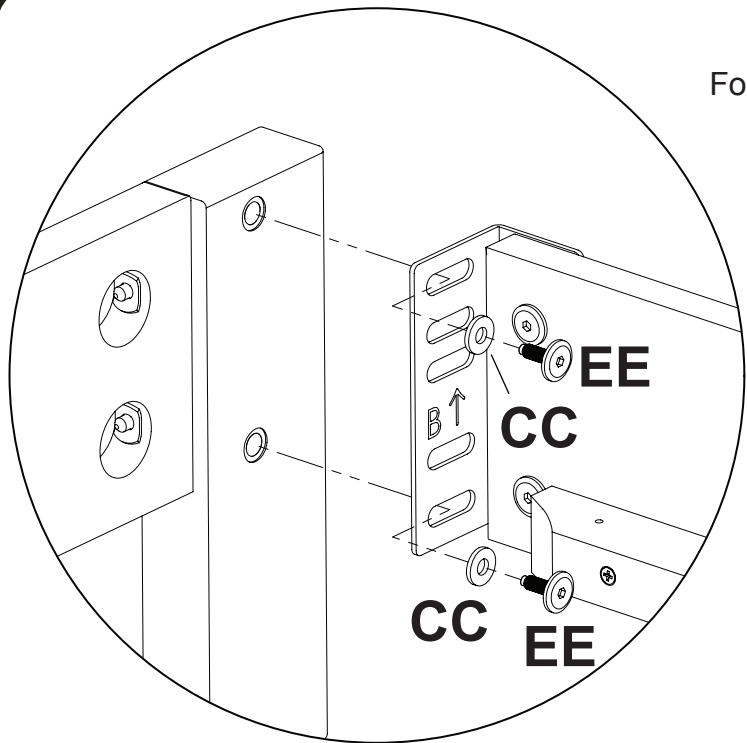

Headboard Assembly From Crib

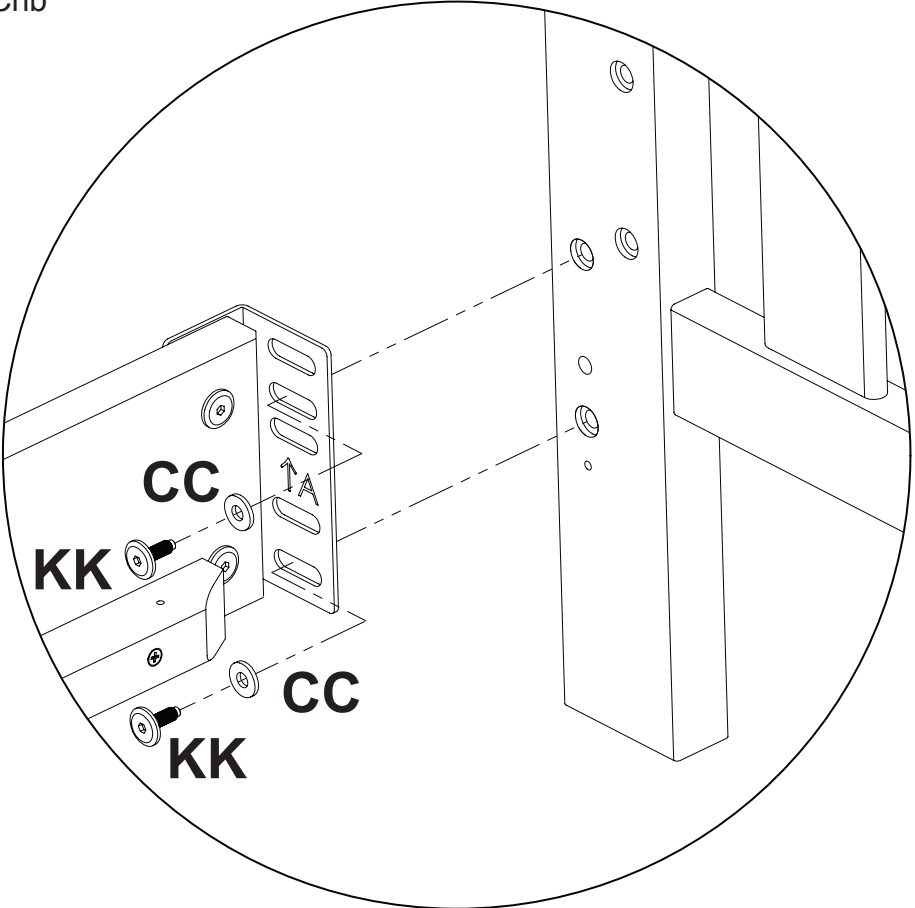
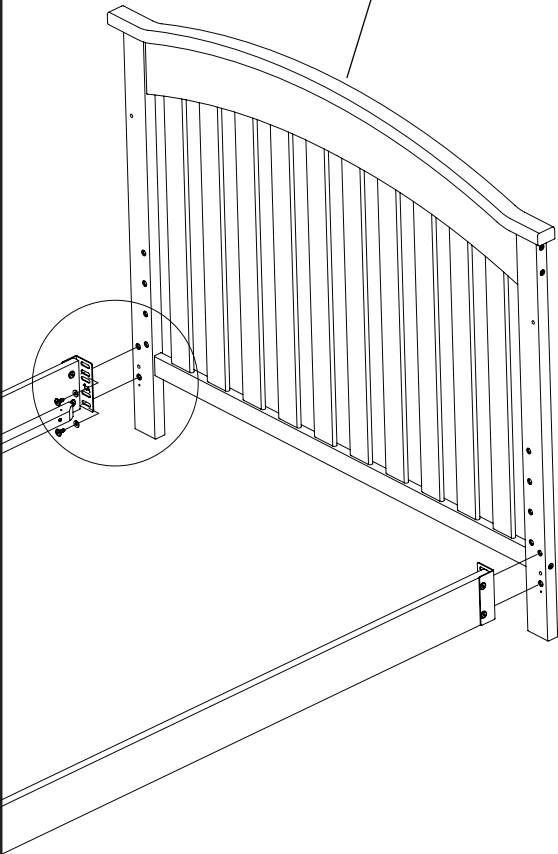

STEP #4
ÉTAPE N°4
PASO #4

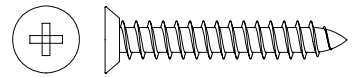

BB. Screw 32mm x8
Vis 32mm
Tornillo 32mm

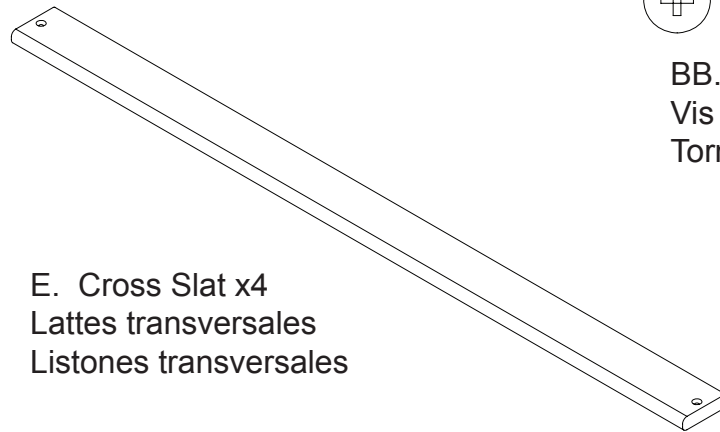

E. Cross Slat x4
Lattes transversales
Listones transversales

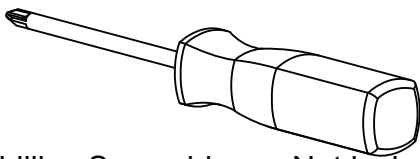

Phillips Screwdriver – Not included
Tournevis Phillips - non inclus
Destornillador Phillips – no incluido

CAUTION: Do Not use a power screwdriver they can cause screws to break or strip.

ATTENTION: Ne Pas utiliser un tournevis électrique car les vis peuvent casser ou perdre leurs filets.

PRECAUCIÓN: No use un destornillador eléctrico ya que puede causar que los tornillos se rompan o rueden.

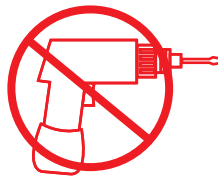

Attach each Cross Slat (Part E) to the Bed Rails with (1) 32mm Screw (Part BB) at each end, install the screw into the pre-drilled hole in the rails using a Phillips Screwdriver.

Fixez chaque latte transversale (pièce E) aux barres de lit, avec (1) vis 32mm (pièce BB) à chaque extrémité. Insérez la vis dans le trou prépercé de la barre à l'aide du tournevis Phillips.

Fije cada listón transversal (Pieza E) a las barandillas con (1) tornillo 32mm (Pieza BB) en cada extremo e instale el tornillo en el soporte pre taladrado en las barandillas utilizando un destornillador Phillips.

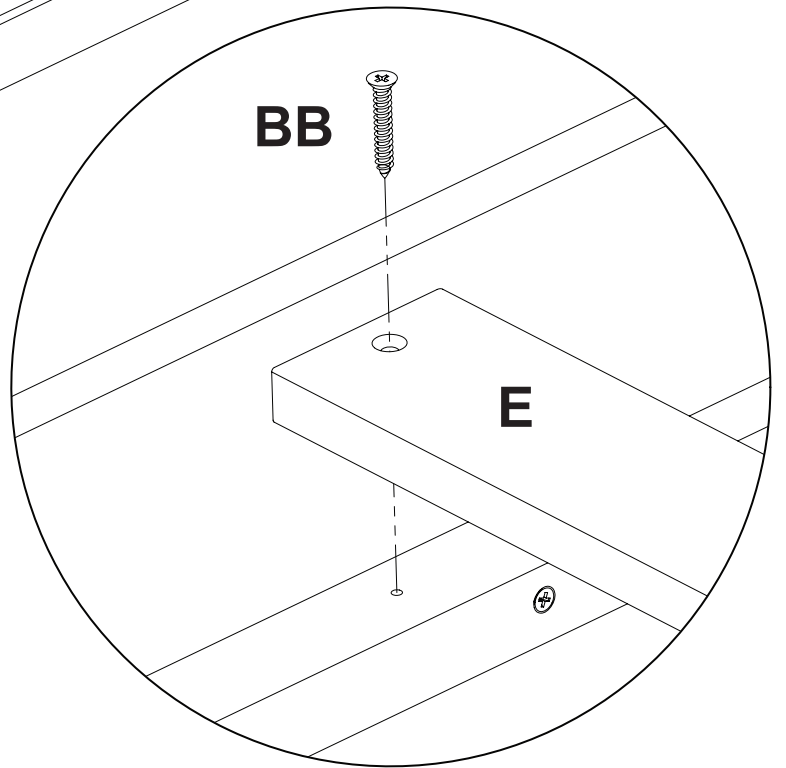
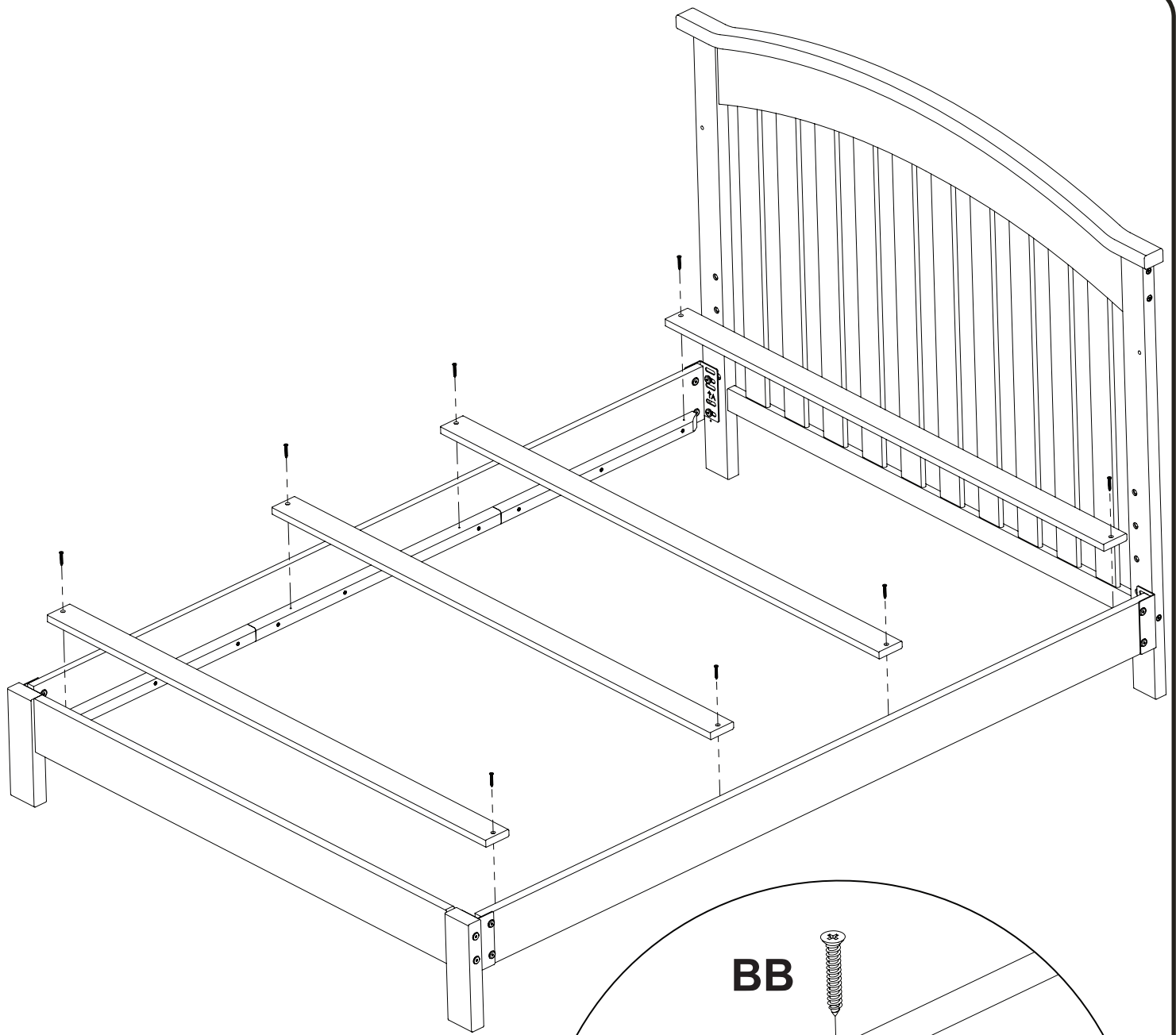

STEP #5

ÉTAPE N°5

PASO #5

⚠ A mattress foundation **must** be used with these bed rails.

⚠ L'utilisation d'un sommier avec ces barres de lit est obligatoire.

⚠ Se debe utilizar una base de colchón con estas barandillas



Double check that all bolts are tight, including the ones in the headboard, footboard and bed rails.

Vérifiez à nouveau que tous les boulons sont bien serrés, y compris ceux de la tête et du pied de lit et ceux des barres de lit.

Revise dos veces que todos los pernos estén apretados, incluyendo los de la cabecera, pies y barandillas.

After ALL screws are tight, ensure the bed rails are adjusted correctly side to side and then tighten ALL BOLTS using the M4 Hex Wrench.

Une fois que TOUTES les vis sont serrées, assurez-vous que les barres de lits sont correctement ajustées côte à côte, puis serrez TOUS les boulons à l'aide de la clé hexagonale M4 .

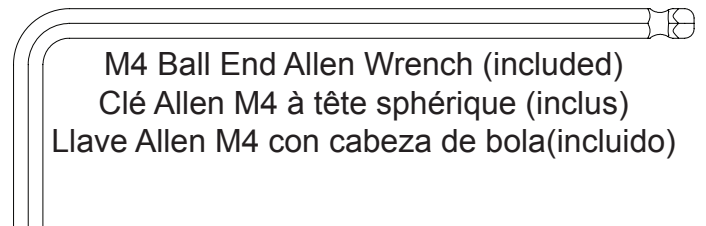

M4 Ball End Allen Wrench (included)
Clé Allen M4 à tête sphérique (inclus)
Llave Allen M4 con cabeza de bola(incluido)

Luego de apretar TODOS los tornillos, asegúrese de que las barandillas estén ajustadas correctamente de lado a lado y luego apriete TODOS LOS PERNOS utilizando la llave hexagonal M4 .

Consumer Care:

www.DeltaChildren.com

Delta Children's Products

114 West 26th Street

New York, NY 10001

Tele.212-645-9033

Warranty: This Delta product is warranted to be free from defects for a period of 90 days from the date of purchase under normal use. This warranty extends only to the original retail purchaser and is valid only when supplied with proof of purchase, or if received as a gift, when the registration is on file with Delta.

Garantie: Ce Lit Bébé Delta est garanti sans défauts pour une période de 90 jours à partir de la date d'achat et sous condition d'une utilisation normale. Cette garantie concerne seulement l'acheteur d'origine et est valide uniquement sur présentation de la preuve d'achat, ou si reçu en cadeau, lorsque l'enregistrement en a été fait chez Delta.

Garantía: Esta Mecedora y Reposapíes Delta tienen una garantía por defectos de 90 días desde la fecha de su compra bajo uso normal. Esta garantía se ofrece solamente al comprador original y es válida solo si provee la prueba de su compra, o si fue recibido como regalo cuando el registro se encuentra en el archivo de Delta.

To register your product for important safety alerts and updates to your product please visit **www.deltachildren.com**

Pour enregistrer votre produit pour avoir les alertes de sécurité et les mises à jour de votre produit veuillez visiter

www.DeltaChildren.com

Para registrar su producto para alertas importantes de seguridad y estar al tanto sobre novedades de su producto por favor visite **www.DeltaChildren.com** y seleccione Product Registration.

To report a problem, please log on to **www.deltachildren.com** and click the Consumer Care Tab, or contact us by phone at (212) 645-9033.

Pour signaler un problème, veuillez vous connecter à **www.DeltaChildren.com** et cliquez sur la touche Consumer Care, ou contactez nous par téléphone au (212) 645-9033

Para reportar cualquier problema, por favor entre a **www.DeltaChildren.com** y de clicen Servicio al cliente o contáctenos por teléfono al (212) 645-9033.

Date of Purchase: _____ (you should also keep your receipt)

Date d'Achat: _____ (vous devriez aussi garder votre facture d'achat)

Fecha de Compra: _____ (debe además mantener su recibo)

