



# **FOLDING BIKE**

[www.pactobike.com](http://www.pactobike.com)

**Service- en gebruikershandleiding NL**

# Service and users manual UK

# Service und Benutzerhandbuch DE

## NL

- Inleiding pagina 3
- Even opletten... pagina 3
  - Bijzonderheden pagina 3
- Vouwinstructies pagina 4 & 12
  - Onderhoud pagina 5
- Garantiebepalingen pagina 5

## UK

- Introduction page 6
- Pay attention... page 6
  - Details page 6
- Folding instructions page 7 & 12
  - Maintenance page 8
- Warranty terms page 8

## DE

- Einleitung Seite 9
- Aufpassen... Seite 9
  - Details Seite 9
- Falthanleitung Seite 10 & 12
  - Wartung Seite 11
- Garantiebedingungen Seite 11

## Inleiding

Gefeliciteerd met de aankoop van uw PACTO vouwfiets. Om er voor te zorgen dat u optimaal kunt genieten van wat uw nieuwe vouwfiets u te bieden heeft raden we u aan deze service- en gebruikershandleiding zorgvuldig door te lezen.

**Even opletten...**

## • Bijzonderheden

**Laat uw nieuwe PACTO afmonteren door een erkende fietsspecialist alvorens te gaan fietsen.**

- Een compacte vouwfiets heeft een aantal scharnierpunten die goed afgesteld moeten zijn en met regelmaat schoon gemaakt en gesmeerd dienen te worden.
- Het maximale gewicht wat uw PACTO mag dragen is 110kg. Dit gewicht is het totaal van berijder plus bagage.
  - Stel de zadelpen niet hoger in dan aangegeven en zet de zadelpen snelspanner strak genoeg vast.
  - Stel de stuurpen niet hoger in dan aangegeven en zet de stuurpen snelspanner strak genoeg vast.
    - Check met regelmaat de bandenspanning. Hiermee voorkomt u overmatige bandenslijtage en het fietst ook nog eens veel prettiger.
  - De ketting en andere draaiende delen van uw vouwfiets dienen schoon gehouden te worden en smeer deze regelmatig.

Houd de fiets schoon en reinig deze regelmatig met water. Bij gebruik van een hoge druk reiniger is het raadzaam de spuitmond minimaal 30cm van gelagerde delen te houden om te voorkomen dat er vocht in de naaf of trapas kan komen. Na het schoonmaken de draaiende delen smeren met de juiste oliën en gebruik een roestwerend middel om de stalen delen roestvrij te houden.

## • Vouwinstructies

**Let op: Een vouwfiets die niet goed uitgevouwen is en waarvan de frame- en stuurpenvergrendeling niet goed geborgd zijn, mag niet gebruikt worden!**

**Invouwen:**

**Stap 1.** Neem plaats aan de linkerkant van de fiets en klap de zijstandaard in.

- Stap 2.** Open de bovenste snelspanner op het stuur en draai het zo dat de remgrepen parallel aan de stuurpen naar beneden 'wijzen'.
- Stap 3.** Open de stuurpengrendel, klap het stuur om, en zorg ervoor dat het in hoogte verstelbare stuur net onder de vooras van de fiets uitkomt.
- Stap 4.** Laat de zadelpen zakken en zet de zadelpenklem weer vast.
- Stap 5.** Vouw de pedalen in en zet de linker crank op 8 uur.
- Stap 6.** Open de framegrendel en vouw het frame totdat de magneet tussen vork en frame vastklikt.

#### **Uitvouwen:**

- Stap 1.** Vouw het frame uit en sluit de framegrendel zo dat de borging gesloten kan worden
- Stap 2.** Vouw de pedalen uit
- Stap 3.** Open de zadelpenklem en zet het zadel op de gewenste hoogte
- Stap 4.** Klap de stuurpen omhoog en sluit de stuurpengrendel zo dat de borging gesloten kan worden
- Stap 5.** Zet de stuurpen op de juiste hoogte
- Stap 6.** Open de bovenste snelspanner op het stuur en draai het zo dat de remgrepen in de gewenste houding komen te staan

#### **Korte samenvatting om de volgorde te onthouden:**

- \* Invouwen - stuur/ zadel / pedalen / frame
- \* Uitvouwen - frame / pedalen / zadel / stuur

## **• Onderhoud**

Afstellen, onderhoud, en reparaties kunnen het best door de vertrouwde handen van een tweewielerspecialist of PACTO dealer uitgevoerd worden. Regelmatig onderhoud is belangrijk. De frequentie is uiteraard afhankelijk van het gebruik maar minimaal 1 keer per jaar.

## **• Garantiebepalingen**

PACTO garandeert dat de fietsen vrij zijn van mogelijke defecten of materiaalfouten, en geeft 1 jaar fabrieksgarantie op alle originele onderdelen. PACTO geeft 5 jaar garantie op frame.

Deze garantie geldt niet voor onderdelen welke onderhevig zijn aan slijtage zoals ketting, tandwielen, remblokken, banden tenzij sprake is van een constructie- of materiaalfout.

Deze garantie is niet overdraagbaar en er kunnen alleen rechten aan ontleend worden door de eerste eigenaar.

Deze garantie geeft alleen recht op het repareren en/of vervangen van een defect onderdeel door een gelijkwaardig alternatief van desbetreffend onderdeel. Arbeidsloon voor de- en montage evenals transportkosten van de fiets vallen niet direct onder deze garantiebepalingen. De garantieclaim dient dan ook altijd vooraf bij de leverancier ingediend te worden. Als de garantie wordt toegekend geldt niet automatisch dat eventuele vervolgschade ook gehonoreerd wordt.

Garantie uitsluitingen gelden bij misbruik of verwaarlozing, onjuist gebruik, vervanging door niet originele onderdelen en wijzigingen van frame en/of vork, onjuiste montage en afstellingen, als er geen juist onderhoud werd uitgevoerd, en bij schade als gevolg van een ongeval.

Bij het indienen van een garantieclaim dient de originele aankoopbon getoond te kunnen worden en de fiets en/of het defecte onderdeel ter inspectie. Een garantieclaim moet ingediend worden bij de dealer welke de fiets geleverd heeft, de eigenaar dient te voorkomen dat de schade verergert, en de fiets dient bij een defect dan ook binnen 2 weken aangeboden te worden ter inspectie.

De aansprakelijkheid van PACTO strekt nooit verder dan de hierboven beschreven garantievoorwaarden en aansprakelijkheid voor eventuele vervolgschade wordt hiermee dan ook uitgesloten.

## **Service and users manual**

**UK**

### **Introduction**

**Congratulations with your new PACTO folding bike. To make sure that you fully enjoy your new folding bike we strongly recommend reading this service and users manual carefully.**

**Pay attention...**

## • Details

**Have your new PACTO fully checked by an authorised bike specialist before you start riding.**

- A compact folding bike has several latches and hinges which need to be adjusted properly and need cleaning and lubrication regularly.
- The maximum weight your PACTO may carry is 110kg. This is the total weight of the rider plus luggage.
- Do not adjust your seat post any higher than the maximum adjustment mark and make sure the seatpost clamp has been tightened properly.
- Do not adjust your stem any higher than the maximum adjustment mark and make sure the handlepost clamp has been tightened properly.
- Check the air pressure of the tires regularly. This avoids premature wear of the tyre and you will notice it cycles a lot better.
- Keep the chain and other moving parts of your folding bike clean and lubricate these parts regularly.

Keep your bike proper and clean it regularly with water. In case of using a high pressure cleaner make sure you keep a minimum distance of 30cm from parts with bearings to avoid water penetrating the hub or bottom bracket. Lubricate moving parts immediately after cleaning the bike and use an anti-rust spray for protection of the steel parts.

## • Folding instructions

**Note: Never ride your folding bike when it is not completely unfolded and when the frame and handlepost latch have not been double locked!**

### **How to fold:**

- Step 1.** Take position at the left side of the bicycle and fold the kickstand upwards.
- Step 2.** Open the Quick Release on top of the stem and turn the handlebar until the brake levers are in parallel position with the stem.
- Step 3.** Open the handlepost latch, fold it and make sure the stem is adjusted so the location of the handlebar ends up just a little below the front hub of the bicycle.
- Step 4.** Lower the seatpost and close the seatpost clamp.
- Step 5.** Fold the pedals and make sure the left crank points '8 o'clock'.

**Step 6.** Open the frame latch and fold the frame until the magnet between frame and fork secure the bike.

**How to unfold:**

**Step 1.** Unfold the frame and close the frame latch lever so the double lock can be closed.

**Step 2.** Unfold the pedals.

**Step 3.** Open the seatpost clamp and pull the seatpost up until the right position. Close the seatpost clamp.

**Step 4.** Put the stem in upwards position, close the handlepost latch lever so the double lock can be closed.

**Step 5.** Adjust the stem up to the preferred position.

**Step 6.** Open the Quick Release on top of the stem and turn the handlebar until the brake levers are in the right position.

**A quick overview to keep it in mind:**

\* Fold - handlebar / saddle / pedals / frame

\* Unfold - frame / pedals / saddle / handlebar

**• Maintenance**

It is highly recommended to bring your bike to an authorised dealer for adjustments, maintenance and reparations. Regularly maintenance is very important. The frequency depends of course on the use but a minimum of once a year is highly recommended.

**• Warranty terms**

PACTO guarantees its bicycles being free from construction and/or material defects, and provides a 1-year warranty on all genuine parts. PACTO provides a 5-year warranty on frame.

No warranty is given on parts open to normal wear and tear such as chain, sprockets, brake shoes, tyres unless it concerns a construction and/or material defect.

This warranty is non-transferrable and gives only rights to the original purchaser of the bike.

This warranty guarantees only the replacing of a defect part and/or reparation of the

broken part. If warranty is given it does not automatically provides rights to any consequential damages.

This warranty excludes defects caused by/or in cases of: commercial use, an accident, misuse, abuse, neglect, original parts which have not been replaced by original PACTO parts, changes which have been made on frame or fork, incorrect assembling and adjustment of parts and incorrect maintenance or any defects as a result of this.

This warranty covers the reparation of the defect part and/or a substitute from the same quality. Wage costs for dismantling and assembly of parts and/or transport costs of the bicycle are not automatically covered by this warranty. Therefor a warranty case always needs to be claimed from the supplier before any reparation or replacement of a defect part.

When offering a claim under these warranty conditions, the receipt of purchase as well as the bike or defect component must be handed over to the dealer. The claim must be made via the dealer where the bike was purchased and within a max time period of 2 weeks after the defect appeared. This to avoid extra damage.

Acceptance of a warranty claim by PACTO does not automatically mean that PACTO also accepts liability for any damages suffered. The liability of PACTO will never exceed what is described in these warranty terms. Any further liability of PACTO for consequential damage is explicitly excluded.

## **Service und Benutzerhandbuch DE**

### **Einleitung**

Herzlichen Glückwunsch zu Ihrem neuen PACTO Faltrad. Um sicherzustellen, dass Sie Ihr neues Faltrad in vollen Zügen genießen, empfehlen wir Ihnen dringend, diesen Service und die Bedienungsanleitung sorgfältig zu lesen.

### **Aufpassen...**

- **Details**

**Lassen Sie Ihren neuen PACTO vollständig von einem autorisierten Fahrradspezialisten überprüfen, bevor Sie mit dem Fahren beginnen.**



-Ein kompaktes Klapprad hat mehrere Verriegelungen und Scharniere, die richtig eingestellt werden müssen und regelmäßig gereinigt und geschmiert werden müssen.

-Das maximale Gewicht, das Ihr PACTO tragen darf, beträgt 110 kg. Dies ist das Gesamtgewicht des Fahrers plus Gepäck.

-Stellen Sie Ihre Sattelstütze nicht höher als die maximale Einstellmarke ein und stellen Sie sicher, dass die Sattelstützenklemme ordnungsgemäß angezogen wurde.

-Stellen Sie Ihren Vorbau nicht höher als die maximale Einstellmarke ein und stellen Sie sicher, dass die Griffpfostenklemme richtig angezogen wurde.

-Überprüfen Sie regelmäßig den Luftdruck der Reifen. Dies vermeidet einen vorzeitigen Verschleiß des Reifens und Sie werden feststellen, dass er viel besser fährt.

-Halten Sie die Kette und andere bewegliche Teile Ihres Klappfahrrads sauber und schmieren Sie diese Teile regelmäßig.

Halten Sie Ihr Fahrrad richtig und reinigen Sie es regelmäßig mit Wasser. Wenn Sie einen Hochdruckreiniger verwenden, stellen Sie sicher, dass Sie einen Mindestabstand von 30 cm zu Lagerteilen einhalten, um zu vermeiden, dass Wasser in die Nabe oder das Tretlager eindringt. Schmieren Sie bewegliche Teile sofort nach der Reinigung des Fahrrads und verwenden Sie ein Rostschutzspray zum Schutz der Stahlteile.

## • Faltanleitung

**Hinweis: Fahren Sie Niemals mit Ihrem Klapprad, wenn es nicht vollständig aufgeklappt ist und wenn Rahmen und Griffpfostenriegelung nicht doppelt verriegelt wurden!**

### **Wie man faltet:**

**Schritt 1.** Nehmen Sie Position auf der linken Seite des Fahrrads ein und klappen Sie den Ständer nach oben.

**Schritt 2.** Öffnen Sie den Schnellspanner oben am Vorbau und drehen Sie den Lenker, bis sich die Bremshebel parallel zum Vorbau befinden.

**Schritt 3.** Öffnen Sie die Griffbügelverriegelung, klappen Sie sie zusammen und stellen Sie sicher, dass der Vorbau so eingestellt ist, dass die Position des Lenkers nur ein wenig unter der vorderen Nabe des Fahrrads liegt.

**Schritt 4.** Senken Sie die Sattelstütze ab und schließen Sie die Sattelstützenklemme.

**Schritt 5.** Klappen Sie die Pedale und stellen Sie sicher, dass die linke Kurbel "8 Uhr" zeigt.

**Schritt 6.** Öffnen Sie die Rahmenverriegelung und falten Sie den Rahmen, bis der Magnet zwischen Rahmen und Gabel das Fahrrad sichert.

### **Wie man entfaltet:**

**Schritt 1.** Klappen Sie den Rahmen auf und schließen Sie den Rahmenverriegelungshebel, damit das Doppelschloss geschlossen werden kann.

**Schritt 2.** Klappen Sie die Pedale auf.

**Schritt 3.** Öffnen Sie die Sattelstützenklemme und ziehen Sie die Sattelstütze bis zur richtigen Position nach oben. Schließen Sie die Sattelstützenklemme.

**Schritt 4.** Setzen Sie den Vorbau nach oben und schließen Sie den Griffbügelverriegelungshebel, damit der Doppelverschluss geschlossen werden kann.

**Schritt 5.** Stellen Sie den Vorbau bis zur gewünschten Position ein.

**Schritt 6.** Öffnen Sie den Schnellspanner oben am Vorbau und drehen Sie den Lenker, bis die Bremshebel in der richtigen Position sind.

**Ein schneller Überblick, um es im Hinterkopf zu behalten:**

\* Falten - Lenker / Sattel / Pedale / Rahmen

\* Entfalten - Rahmen / Pedale / Sattel / Lenker

## • **Wartung**

Es wird dringend empfohlen, Ihr Fahrrad für Anpassungen, Wartung und Reparaturen zu einem autorisierten Händler zu bringen. Regelmäßige Wartung ist sehr wichtig. Die Häufigkeit hängt natürlich von der Nutzung ab, aber mindestens einmal im Jahr ist sehr zu empfehlen.

## • **Garantiebedingungen**

PACTO garantiert, dass seine Fahrräder frei von Konstruktions- und/oder Materialfehlern sind, und gewährt 1 Jahr Garantie auf alle Originalteile. PACTO bietet 5 Jahre Garantie auf den Rahmen.

Auf Teile, die normalem Verschleiß ausgesetzt sind, wie Kette, Kettenräder, Bremsbacken, Reifen, wird keine Garantie gewährt, es sei denn, es handelt sich um einen Konstruktions- und/oder Materialfehler.

Diese Garantie ist nicht übertragbar und gibt nur Rechte an den ursprünglichen Käufer des Fahrrads.

Diese Garantie garantiert nur den Austausch eines defekten Teils und/oder die Reparatur des defekten Teils. Wenn Garantie gegeben wird, gewährt sie nicht automatisch Rechte auf Folgeschäden.

Diese Garantie schließt Mängel aus, die verursacht wurden durch/oder in Fällen von: kommerzieller Nutzung, Unfall, Missbrauch, Vernachlässigung, Originalteilen,

die nicht durch Original-PACTO-Teile ersetzt wurden, Änderungen, die am Rahmen oder an der Gabel vorgenommen wurden, falscher Montage und Anpassung von Teilen und falscher Wartung oder daraus resultierenden Defekten.

Diese Garantie umfasst die Reparatur des defekten Teils und/oder eines Ersatzes aus der gleichen Qualität. Lohnkosten für die Demontage und Montage von Teilen und/oder Transportkosten des Fahrrads sind nicht automatisch durch diese Garantie abgedeckt. Daher muss vor jeder Reparatur oder eines Ersatzes eines defekten Teils immer ein Garantiefall beim Lieferanten in Anspruch genommen werden.

Bei der Geltendmachung eines Anspruchs unter diesen Garantiebedingungen muss der Kaufbeleg sowie das Fahrrad oder die defekte Komponente an den Händler übergeben werden. Die Reklamation muss über den Händler, bei dem das Fahrrad gekauft wurde, und innerhalb eines Zeitraums von maximal 2 Wochen nach Auftreten des Mangels erfolgen. Dies, um zusätzliche Schäden zu vermeiden.

Die Annahme eines Gewährleistungsanspruchs durch PACTO bedeutet nicht automatisch, dass PACTO auch für erlittene Schäden haftet. Die Haftung von PACTO geht niemals über das hinaus, was in diesen Garantiebedingungen beschrieben ist. Eine weitergehende Haftung von PACTO für Folgeschäden wird ausdrücklich ausgeschlossen.

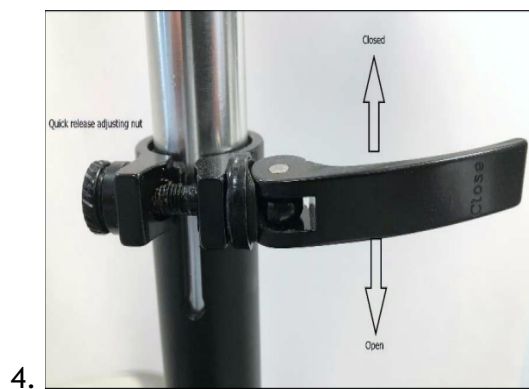
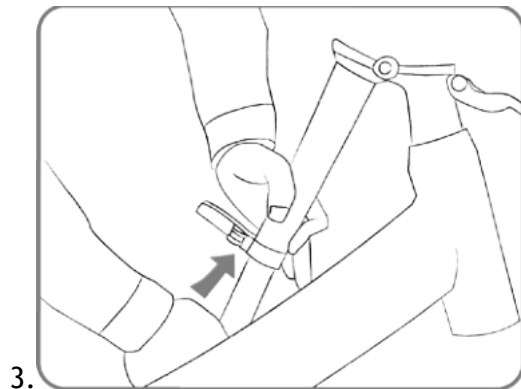
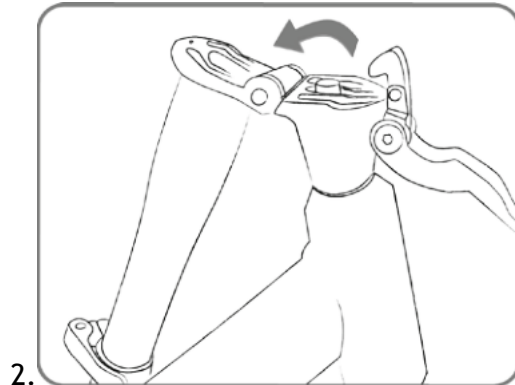
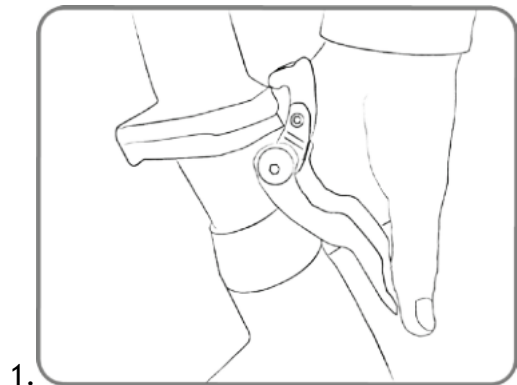



5.

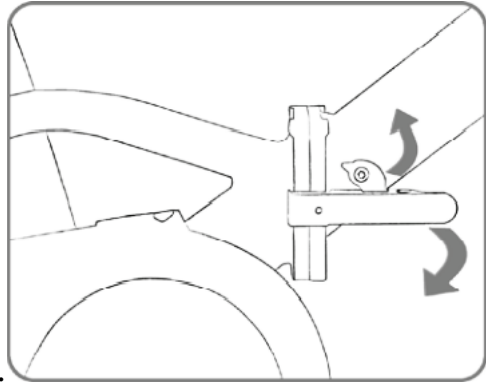

6.

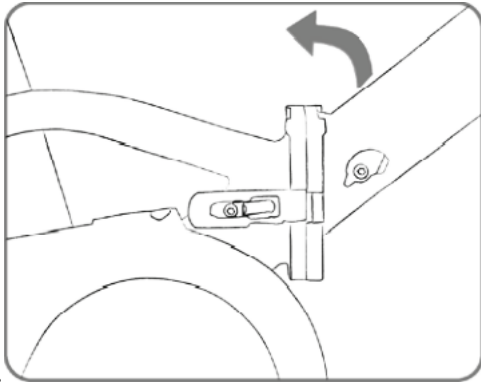

7.

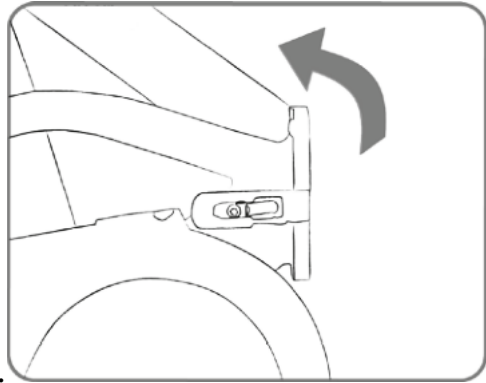

8.