

NESTERA

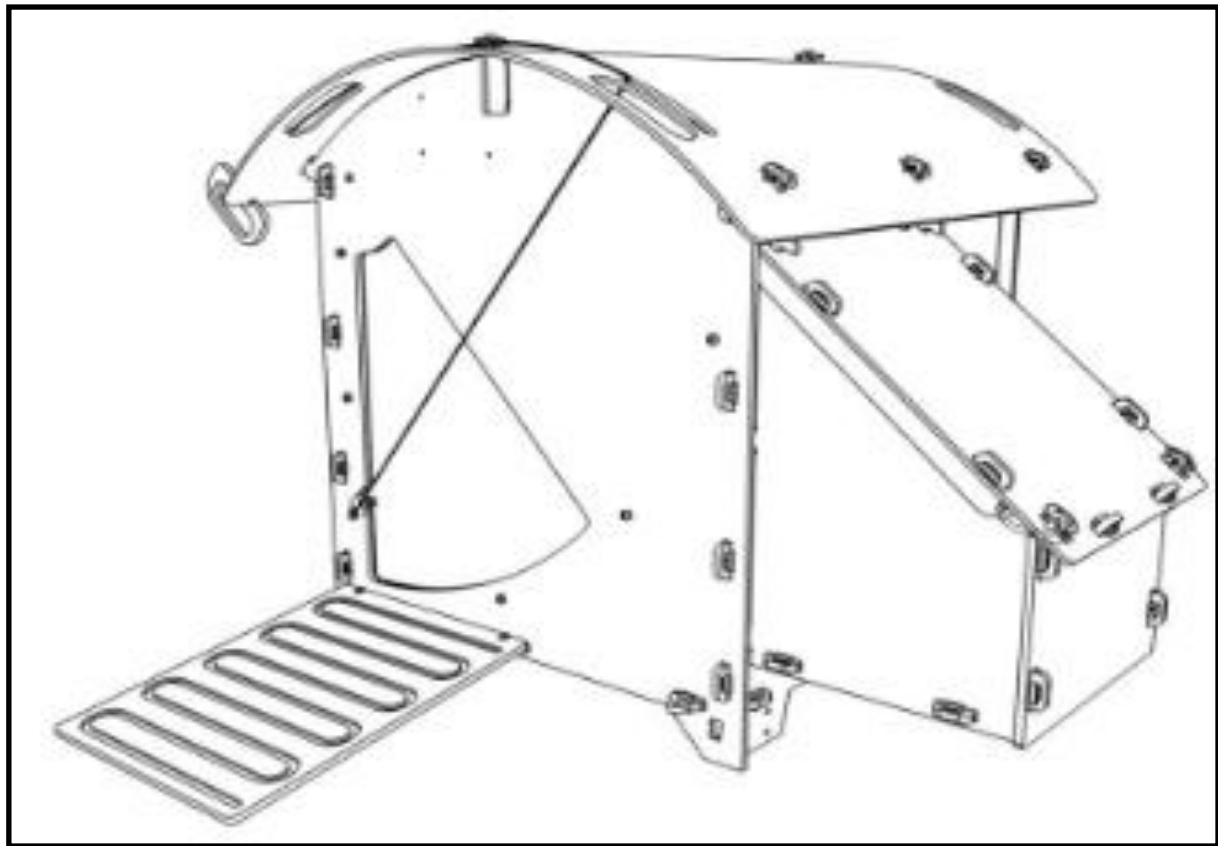

How To Assemble, Use And Care For Your Chicken House Small



Version 1.0

EN 1-09

FR 11-18

DE 18-27

House Components

1. Vent covers
2. Right side wall (Vent side)
3. Back door handle
4. Base brace (Only for Large)
5. Upper back wall
6. Back door
7. Base
8. Left hand side wall (Nest box side)
9. Roof support
10. Front panel
11. Side roof retainers
12. Front roof retainers
13. Large straight door retainer
14. Small Straight door retainer
15. Large curved door retainer
16. Small curved door retainer
17. Handle
18. Left hand nest box wall
19. Nest box divider (Not for Small)
20. Right hand nest box wall
21. Nest box floor
22. Nest box front wall
23. Roof
24. Nest box side brace
25. Nest box front brace
26. Nest box roof
27. Metal Door
28. Perch
29. Ramp

Small Coop

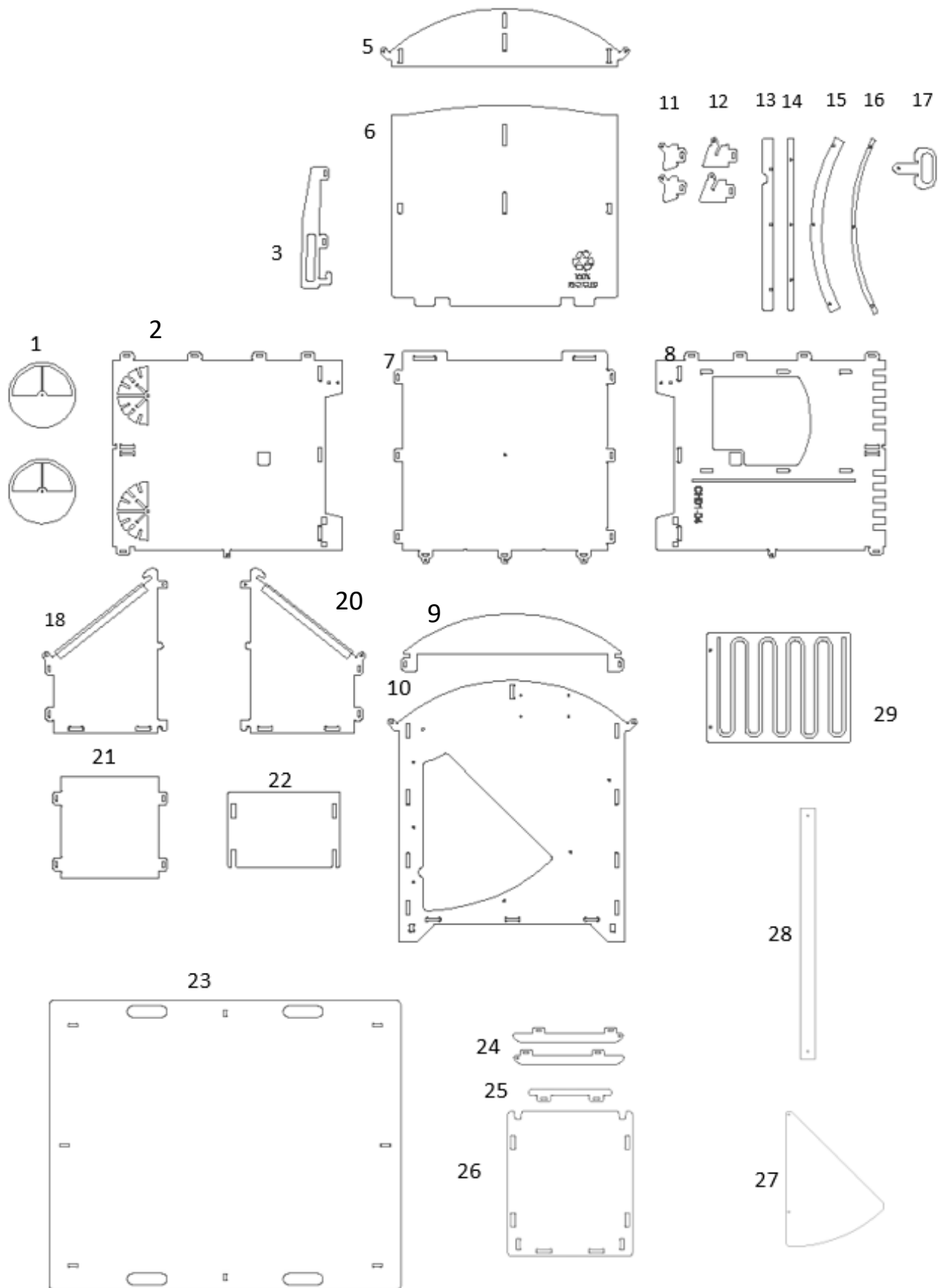

Fixing Pack



Pi Clip

Qty 48

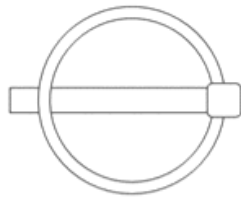

Linch Pin

Qty 16



Cord 148cm long

Qty 1



25mm Washer

Qty 3

You only need to lift the ring slightly up from the bar. Linch Pins are designed to spring closed, so watch your fingers!

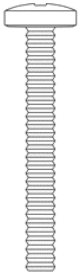

40mm Screw

Qty 3



30mm Screw

Qty 5



20mm Screw

Qty 1



Split Ring

Qty 1



Standard Washers

Qty 11



Nylock Nut

Qty 9



Clevis Pin 25mm

Qty of 2

Not to scale.



Clevis Pin 20mm

Qty 1



R-Clip

Qty 2

RECYCLED & RECYCLABLE

Products from green frog designs are made, wherever possible, from materials that are recycled. Where this is not practical, we always try to use materials that are suitable for recycling.

Our plastic is made from recycled industrial waste plastic. By choosing our products, rather than those made from virgin plastic, you are helping to restrict the amount of new plastic being made. We recycle all our waste plastic (our Pi Clips are made from our own waste) and, of course, our products themselves can be recycled (if they ever wear out!!).

The recycled plastic we use is quite tough, but is as easily worked as wood. There is no need for preservative treatment with insecticides or fungicides, and structures won't splinter or crack, so they retain their structural integrity well. The plastic is resistant to UV light, so it retains its colour, and is pretty much impervious to atmospheric pollutants and seasonal climatic actions such as freeze-thaw. It insulates quite well, and is also resistant to chewing. These properties mean that it retains its appearance, colour and functionality for much longer than timber.

The sheets of recycled plastic have a very uniform thickness, and so are ideally suited to our high-technology manufacturing process, which uses computer-controlled machines to cut shapes to accuracies better than 0.1mm.

We do use some metal components to fix a few parts together. The metals used are either stainless steel or other rust-resistant alloy, so they have a very long lifetime, and they are also suitable for recycling.

Our packaging and literature is all made from recycled materials wherever possible. For example, assembly instructions are printed on recycled paper. Even our business cards are made from 80% recycled card.

In other words: **Fun, functional products that don't cost the Earth!**

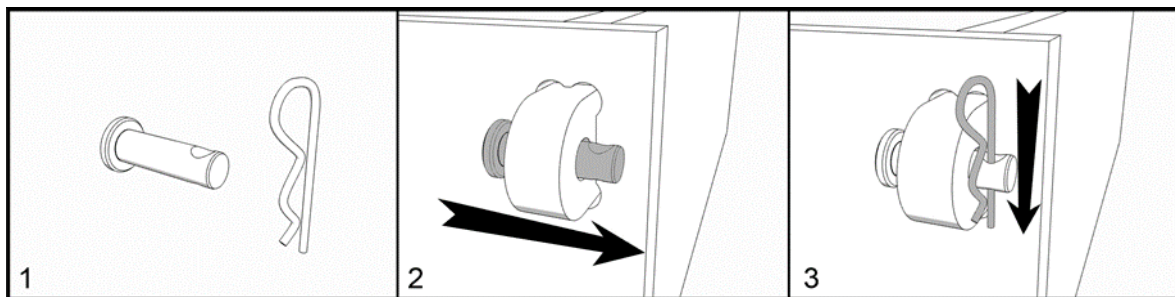

HOW TO FIT A LINCH PIN (IF USED)

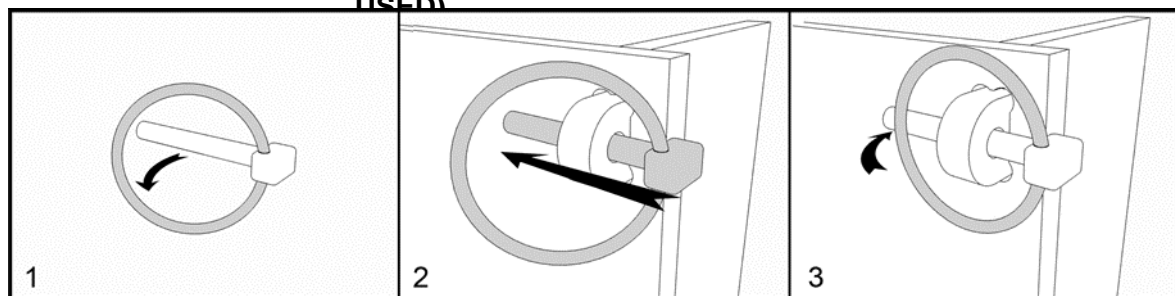

You only need to lift the ring slightly up from the bar. Linch Pins are designed to spring closed, so watch your fingers!

HOW TO FIT AND REMOVE A PI CLIP

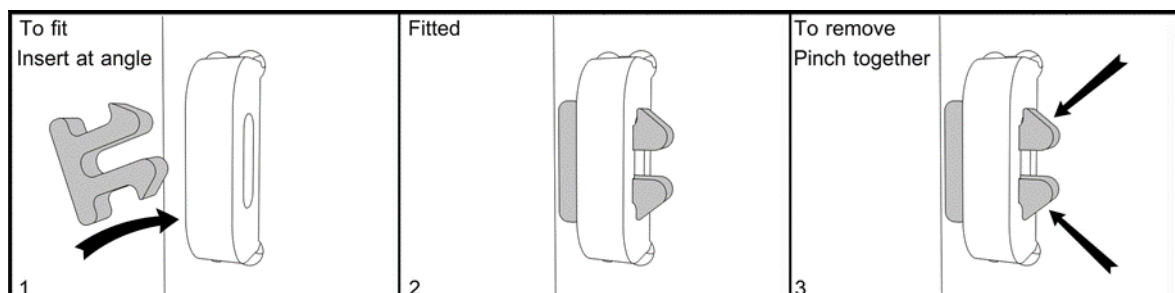

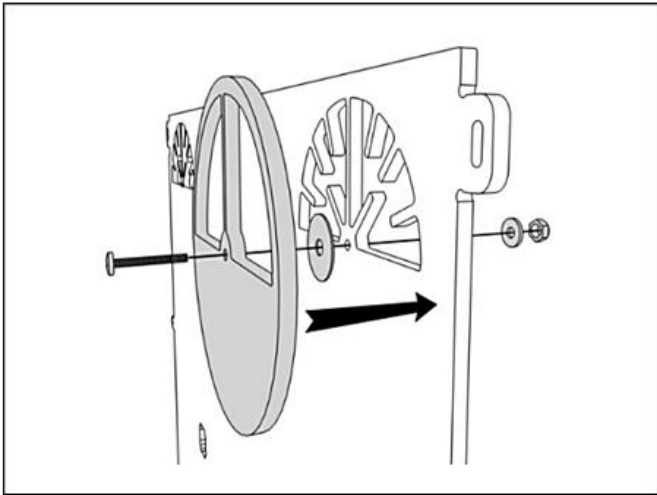

1 Fit two Vent Covers to the patterned face of the Right Side Wall each using an M6x30mm screw, a standard washer, 25mm washer and a 2 x nylock nut.. Tighten the nuts until the vents can rotate using gentle pressure. They should not spin freely. The Left Side Wall has vent slots, to ensure the chickens have some fresh air at all times.

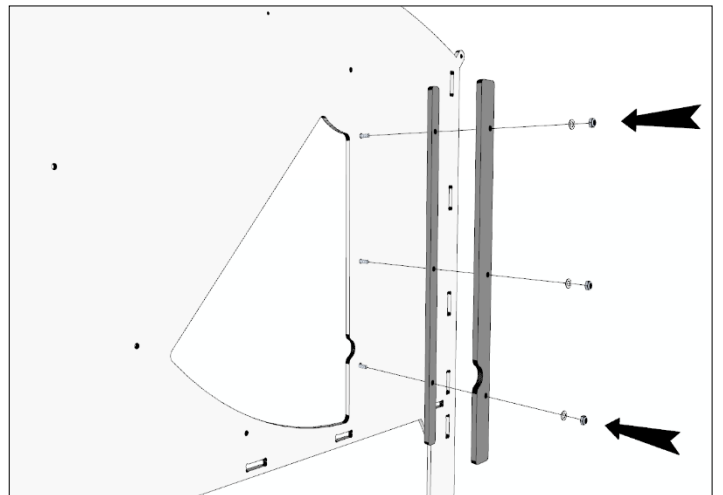

2 Fit the Small and Large Straight Door Retainer to the smooth (inside) side of the Front Wall using 3 x 40mm Screws, 3x Standard washers and 3 x nylock nuts.

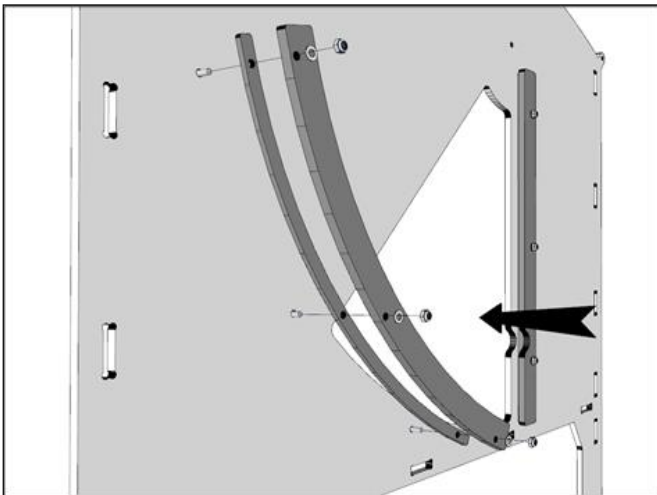

3 Fit the Small and Large Curved Door Retainer to the smooth (inside) side of the Front Wall using 3x 30mm Screws, 3x Standard Washers, and 3 x Nylock Nuts. These pieces form a recess into which the door fits when closed.

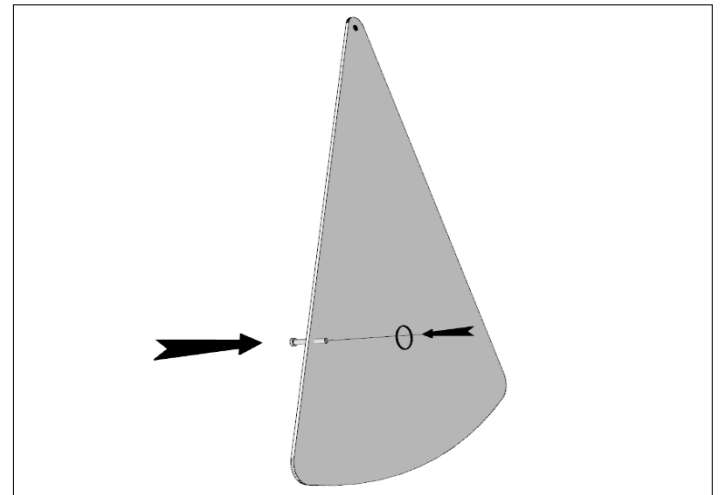

4 Fit the Small Clevis Pin into the hole in the Metal Door from behind, and secure it using a washer and split ring. This can be a little awkward. We find that holding the split ring open by inserting a flat-bladed screwdriver between the rings can make this task easier. But please mind your fingers!

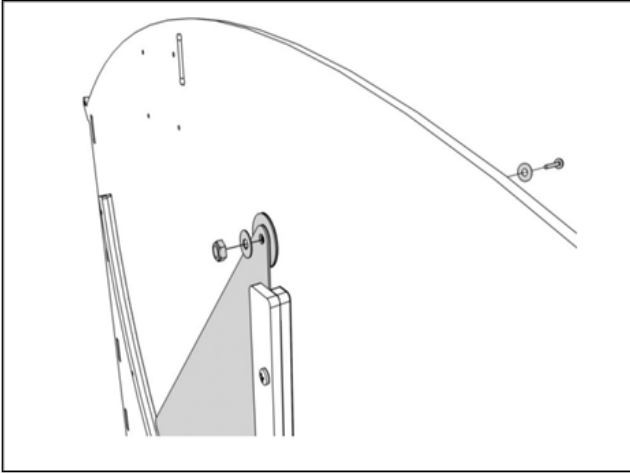

5 Place the Metal Door in position, and secure it with a 20mm screw, 2x Standard Washers, a 25mm Washer and 1 x Nylock Nut. Tighten the Nylock Nut until the door can just rotate freely.

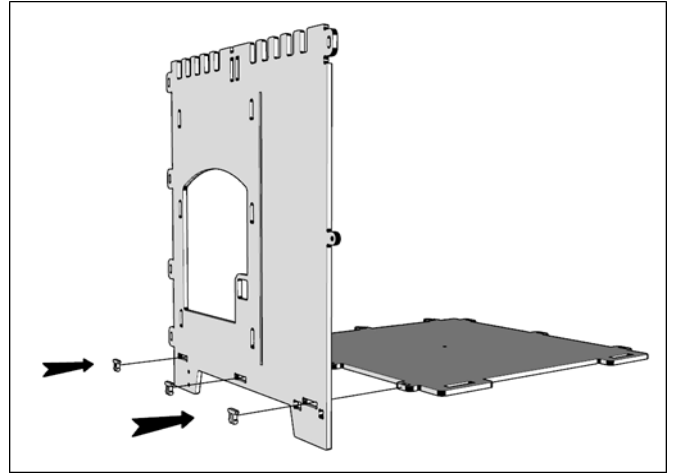

6 Fit the nest box Side Wall to the Base using 3 x Pi Clips. Ensure that the Double-hole lugs are at the front .

Note : The base is to be fitted smooth side up.

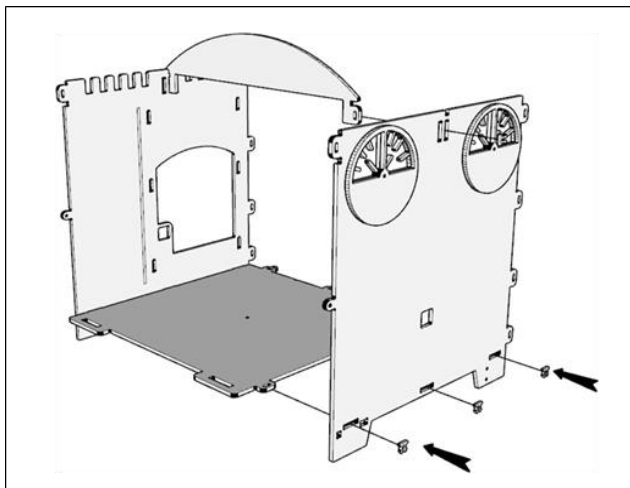

7 Fit the Side wall (with Vent covers) to the base and side wall and attach the Roof Support to the top center slot with another slot above it using 5 x Pi clips.

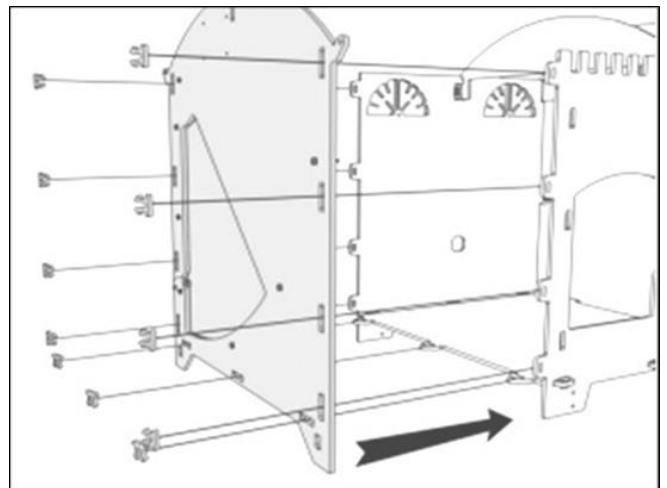

8 Fit the Front Wall (patterned face outermost) to the end with the double-hole lugs using Pi Clips.

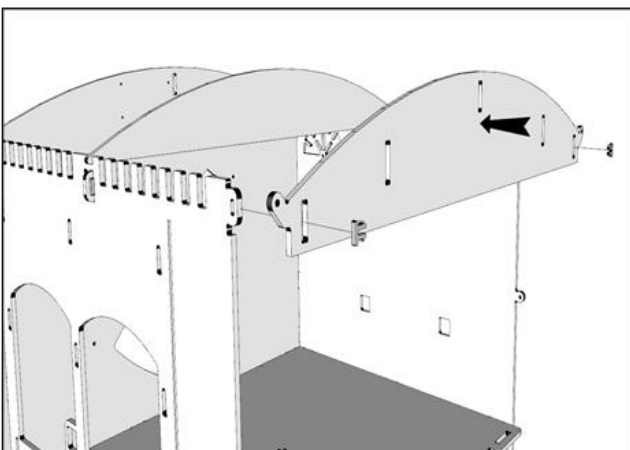

9 Fit the Upper Back Wall to the top two lugs using 2 x Pi Clips. This is the same for large, medium and small.

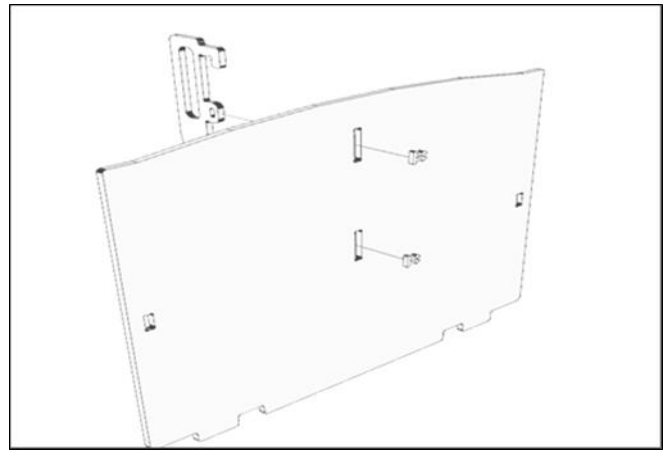

10 Fit the Back Door Handle to the textured side of the back door using 2x Pi Clips. Hook on top of handle denotes the top.

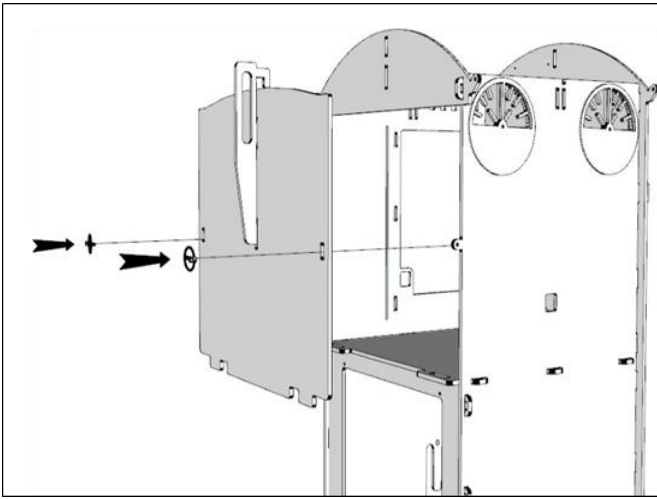

11 Fit the Back Door using 2x Linch Pins. (When fitting, first rest the bottom of the Back Door in the slots in the Base, then push the door onto the lugs, and slide the Back Door Handles downwards. Secure it with Linch Pins.

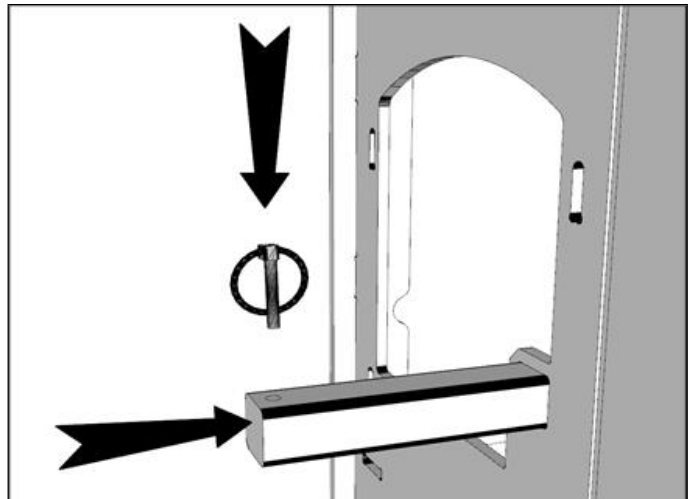

12, Slide the Perches through the Left and Right Side Walls and secure with a Linch Pins at both ends.

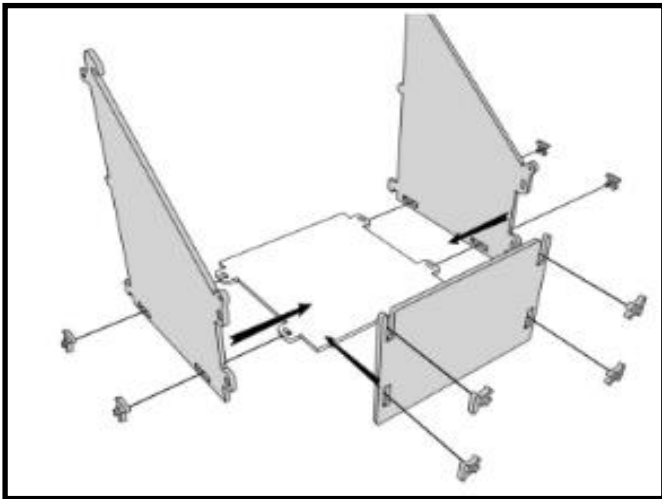

13 Fit the Nest box End Walls and Nest Box Divider to the Nest Box Floor, then add the Nest Box Front Wall, all using 8 x Pi Clips

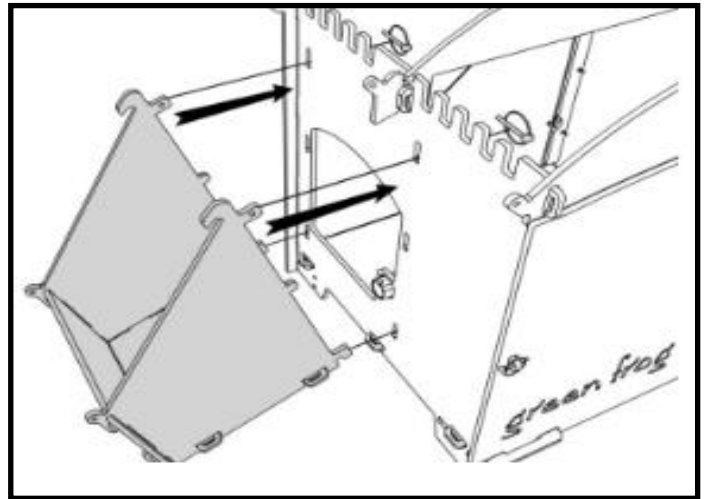

14 Fit the nest box to the house by first inserting the L-lugs into the lower holes on the Right Side Wall, then tilting the nest box to push the three upper lugs through their holes, before securing them inside the main house with 2x Linch Pins

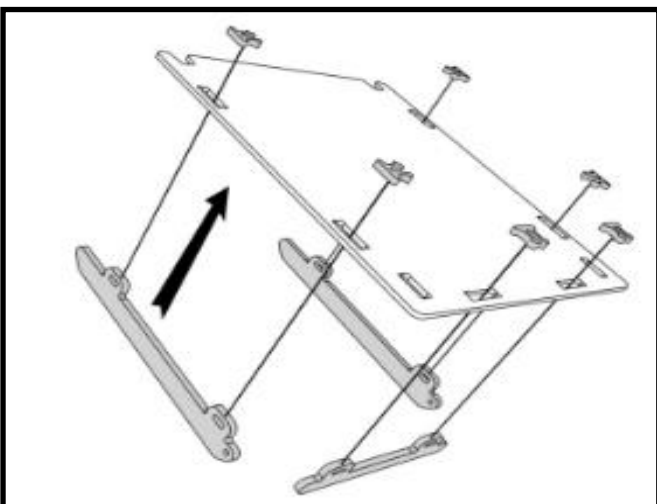

15 Fit the Nest box Front Brace and the two Nest box Side Braces to the Nest box Lid, which should have its patterned side upwards, using 6 x Pi Clips

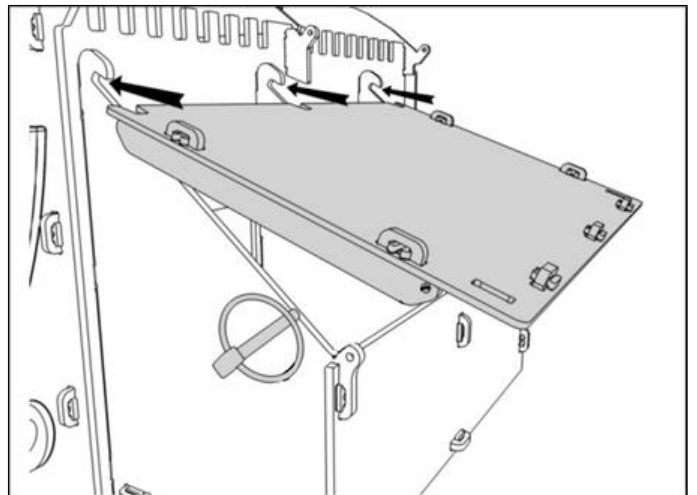

16 The Nest Box Lid simply slides upwards so that the cutouts fit into the recesses in the vertical panels. It is secured with 2x Linch Pins

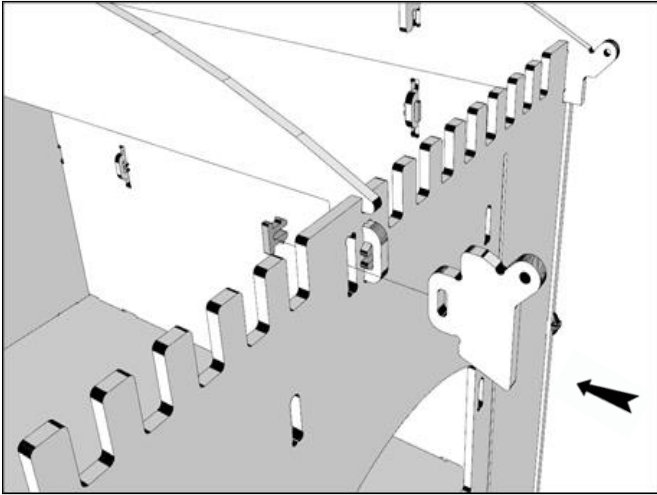

17, Fit two Side Roof Retainers, one on each side wall, using 1 x Pi Clip for each one.

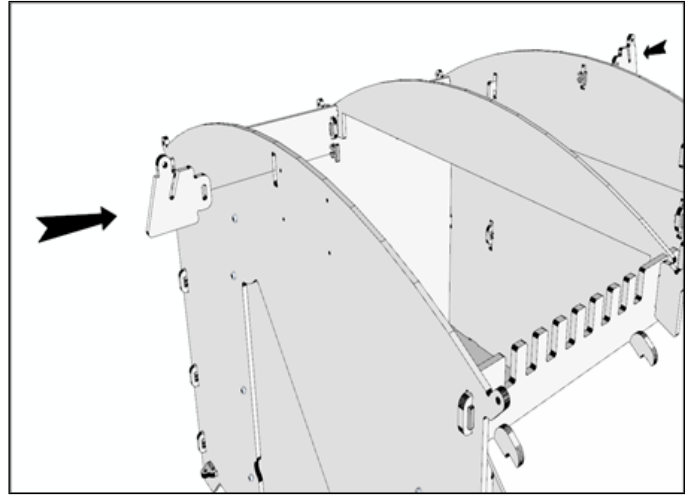

18, Fit End Roof Retainers to the Front Wall and Upper Back Wall using 1 x Pi Clips for each one.

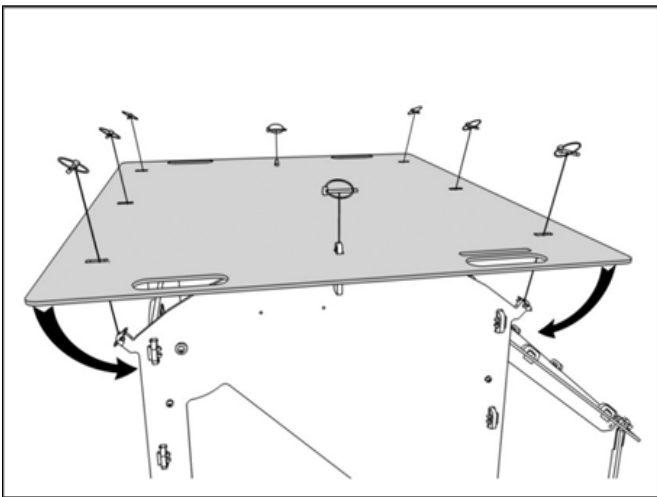

19 Fit the Roof using Linch Pins (Fix the center first, then bend it over the remaining lugs).

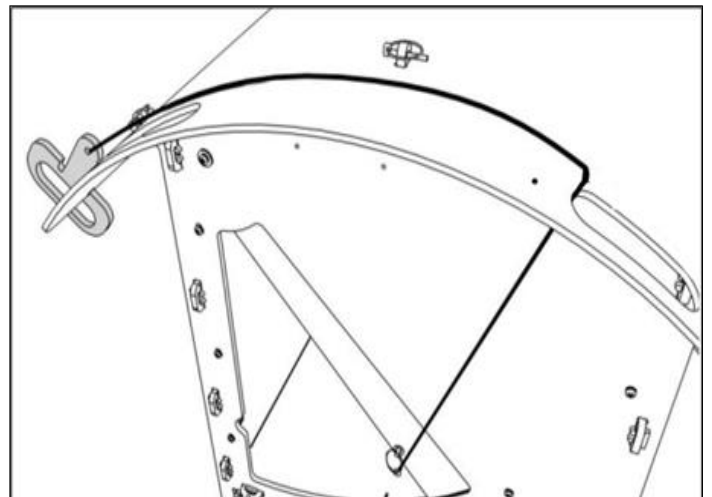

20 MANUAL DOOR ONLY: Tie one end of the Cord to the Split Ring in the Front Door and the other to the small hole in the Door Handle. The Cord should pass through the handle slot. Adjust the length of the cord so that, when the door is fully raised, the handle just hooks onto the edge of the opposite handhold or the roof edge

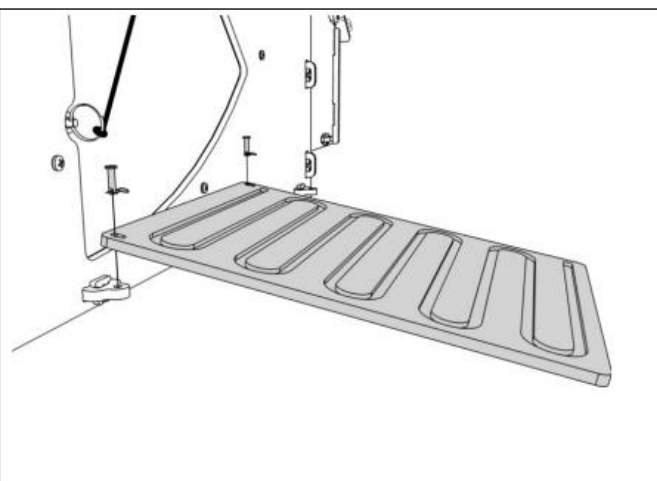

21 Fit the Ramp on top of the two lugs (front face) using 2 x 25mm Clevis Pins and 2 x R-Clips. It will tilt to the ground under its own weight.

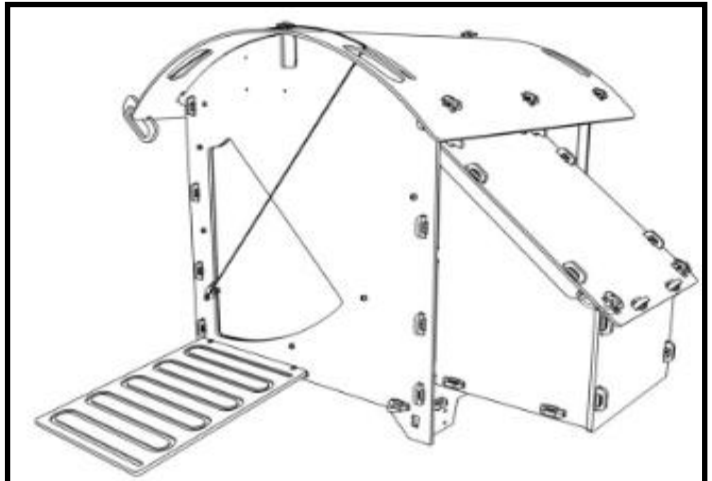

Completed Medium House

INSTRUCTIONS FOR USE

The Chicken house should be sited in a sheltered area with the front facing away from prevailing winds. Vents should be adjusted to provide good ventilation.

The rear door can be used for inspection, and regular cleaning. For thorough cleaning and replacing of bedding, the entire roof can be removed.

This Chicken house is designed to be moved by two people, using the handholds cut into the roof.

We recommend thorough cleaning at least every 3 months – a pressure washer is ideal for removal of caked on dirt, but an ordinary hosepipe and scrubbing brush will do. The plastic is quite easy to clean. Finish by applying Poultry Shield (or similar) and leave to dry.

For protection against red mite, we recommend sprinkling a little diatomaceous earth (Diatom powder) around the house, particularly the joints, each time bedding is refreshed.

Accessories for your chicken coop

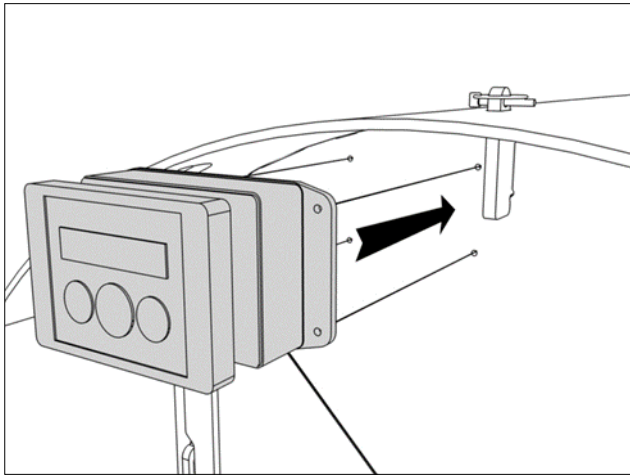

The Chicken guard automatic door opener attaches to the front of your chicken coop, allowing you to set a time for opening and closing the door for when it suits you.

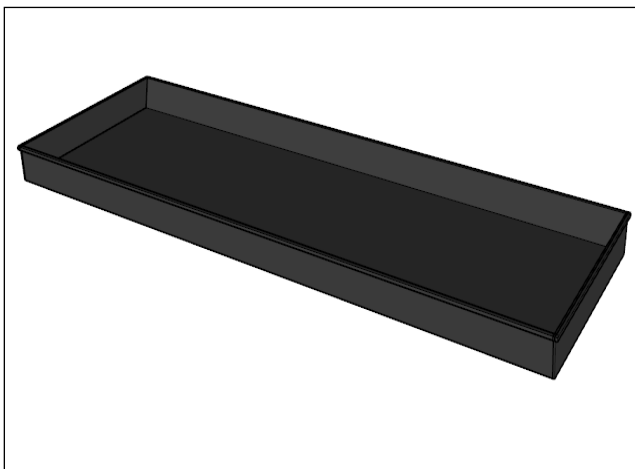

If you use shavings as bedding material, we recommend that you use droppings trays to contain the shavings. They will keep the shavings dryer, and make cleaning the house simply a matter of removing the trays and tipping the shavings onto your compost heap.

For more information on all our accessories please visit our [Nestera website](#).

Listes des pièces

1. Disque de ventilation
2. Mur latéral gauche (ventilation)
3. Poignée(s) arrière(s)
4. Support plancher (Large seulement)
5. Mur arrière supérieur
6. Porte arrière
7. Plancher
8. Mur lateral droit (pondoirs)
9. Support de toit central
10. Panneau frontal (porte)
11. Supports de toiture latéraux
12. Supports de toiture avant et arrière
13. Support de glissière large droit
14. Support de glissière fin droit
15. Support de glissière large courbe
16. Support de glissière fin courbe
17. Poignée d'ouverture
18. Mur pondoir latéral gauche
19. Cloison pondoir (Medium et Large)
20. Mur pondoir lateral droit
21. Plancher pondoir
22. Mur extérieur pondoir
23. Toit
24. Renforts toit pondoir latéraux
25. Renfort toit pondoir long
26. Toit pondoir
27. Porte métallique
28. Perchoir(s)
29. Rampe d'accès

Poulailler Small

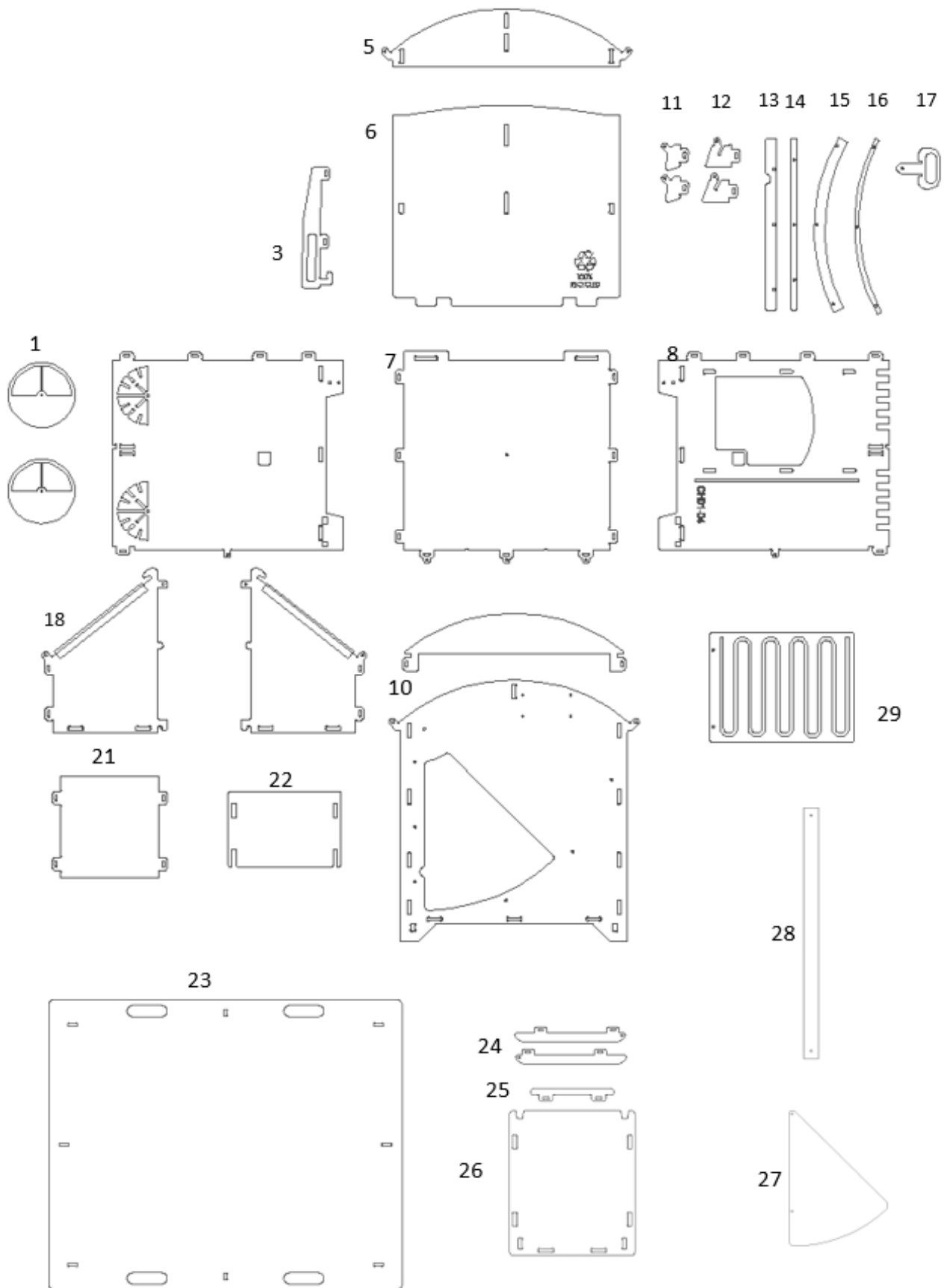

Kit de fixation

Maniez les attaches rapides doucement car elles peuvent pincer les doigts



Pi Clip

Qté 48

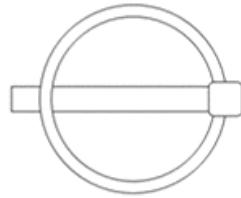

Attache-rapide

Qté 16



Corde 148cm long

Qté 1

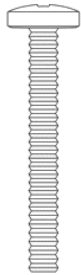

Vis 40mm

Qté 3



Vis 30mm

Qté 15

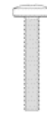

Vis 20mm

Qté 1



Rondelle 25mm

Qté 3



Rondelle standard

Qté 23



Erou

Qté 19



Cylindre perforé
long 25mm

Qté 2



Cylindre perforé
court 20mm

Qté 1



Bague
fendue

Qté 1

RECYCLÉ & RECYCLABLE

Les produits de Nestera sont fabriqués à partir de matériaux recyclés, dans la mesure du possible. Lorsque cela n'est pas possible, nous essayons toujours d'utiliser des matériaux qui se prêtent au recyclage.

Notre plastique est fabriqué à partir de déchets plastiques industriels recyclés. En choisissant les produits Nestera, plutôt que ceux fabriqués à partir de plastique vierge, vous contribuez à limiter la quantité de nouveau plastique fabriqué. Nous recyclons tous nos déchets plastiques (nos pi clips sont fabriqués à partir de nos propres déchets) et, bien sûr, nos produits eux-mêmes peuvent être recyclés en fin de vie (si tant est qu'il y en est une !).

Le plastique recyclé que nous utilisons est assez résistant mais aussi facile à travailler que le bois. Il n'est pas nécessaire de procéder à un traitement de conservation à l'aide d'insecticides ou de fongicides, et les structures ne se fendront pas et ne se fissureront pas, conservant ainsi leur intégrité structurelle. Le plastique résiste aux rayons UV, ce qui lui permet de conserver sa couleur, et il est pratiquement imperméable aux polluants atmosphériques et aux actions climatiques saisonnières, telles que le gel et le dégel. Il isole bien et résiste à la mastication. Grâce à ces propriétés, il conserve son aspect, sa couleur et sa fonctionnalité bien plus longtemps que le bois.

Les feuilles de plastique recyclé ont une épaisseur très uniforme et sont donc parfaitement adaptées à notre processus de fabrication de haute technologie, qui utilise des machines contrôlées par ordinateur pour découper des formes avec une précision inférieure à 0,1 mm.

Nous utilisons des composants métalliques pour fixer certaines pièces ensemble. Les métaux utilisés sont soit de l'acier inoxydable, soit un autre alliage résistant à la rouille, ce qui leur confère une longue durée de vie et leur permet d'être recyclés.

Nos emballages et notre documentation sont tous fabriqués à partir de matériaux recyclés, dans la mesure du possible.

COMMENT UTILISER LES CYLINDRES PERFORÉS

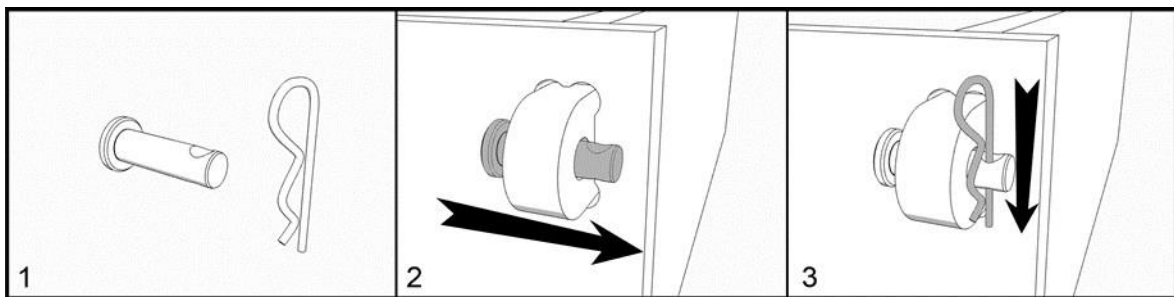

COMMENT UTILISER LES ATTACHES RAPIDES

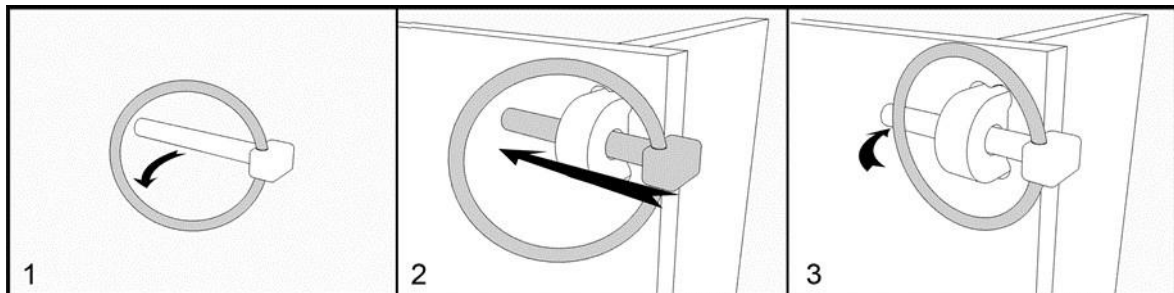

Attention à ne relever légèrement que légèrement l'anneau. Ces attaches rapides sont faites pour rester fermées donc attention à vos doigts !

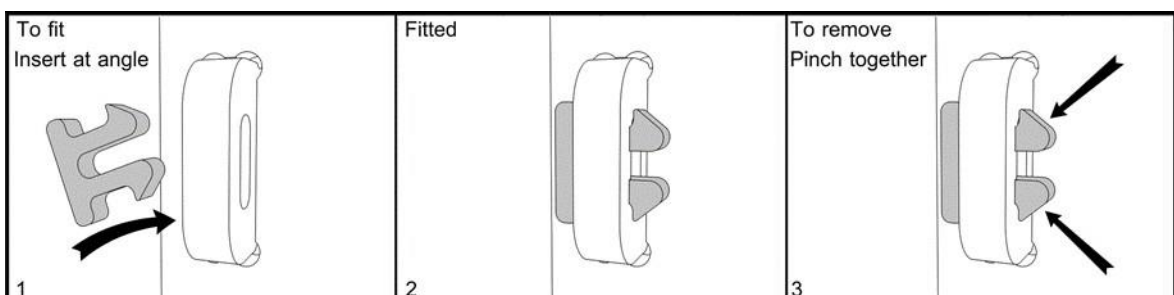

Insérer le "Pi clip" avec un peu d'angle

Pincer pour le retirer

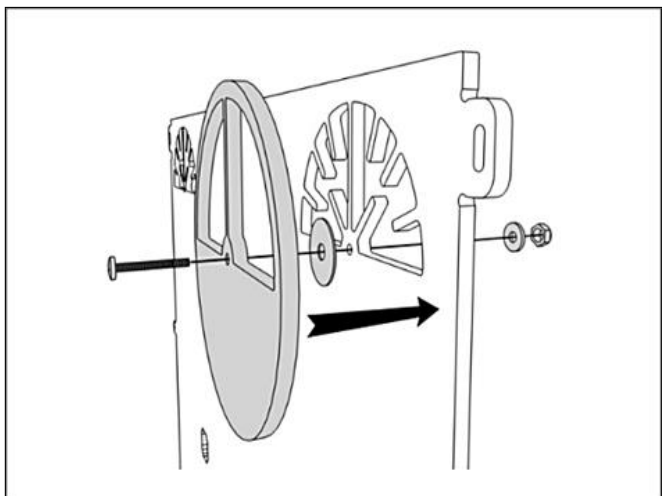

1, Installez les 2 événements sur la face à motif de la paroi latérale droite à l'aide d'une vis M6x30mm, d'une rondelle standard, d'une rondelle de 25mm et d'un écrou bloquant. Serrez les écrous jusqu'à ce que les événements puissent tourner en exerçant une légère pression. Ils ne doivent pas tourner librement. La paroi latérale opposée a des fentes d'aération, pour s'assurer que vos poules aient de l'air frais en tout temps.

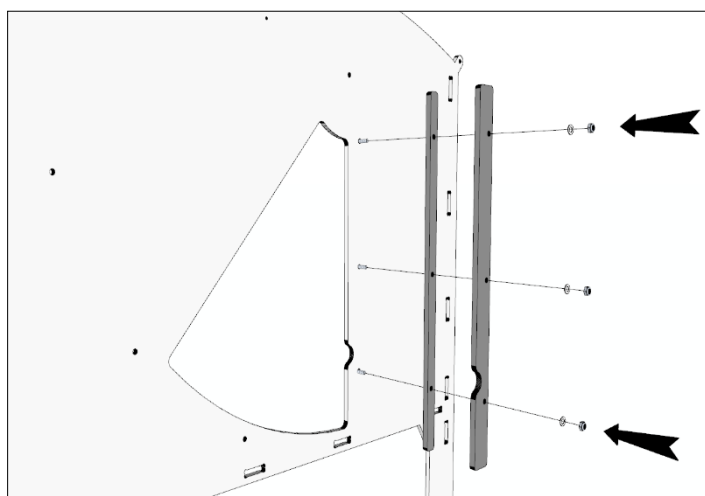

2, Fixez la petite et la grande gouttière de porte droite sur le côté lisse (intérieur) de la paroi avant à l'aide de vis de 40 mm, de rondelles standard et d'écrous bloquants. Ces pièces forment une gouttière dans lequel la porte s'insère lorsqu'elle est fermée, pour rendre la porte résistante aux attaques du renard.

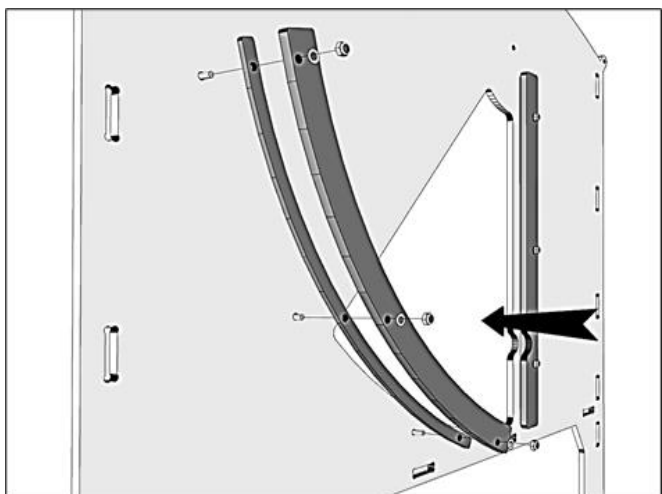

3, Fixez la petite et la grande gouttière courbée sur le côté lisse de la façade à l'aide de 3 vis de 30mm, de rondelles standards et des écrous autobloquants

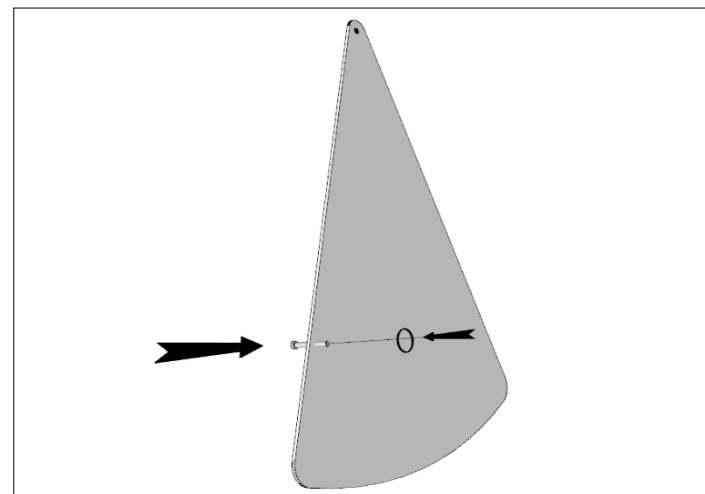

4, Bien avoir le trou sur le côté gauche de la porte puis insérer le petit cylindre perforé dans le trou de la porte par l'arrière et le verrouiller à l'aide d'une rondelle et de la bague fendue en façade. Vous pouvez utiliser un tournevis plat pour écarter les anneaux de la bague fendue pour pouvoir l'insérer dans le trou du cylindre perforé.

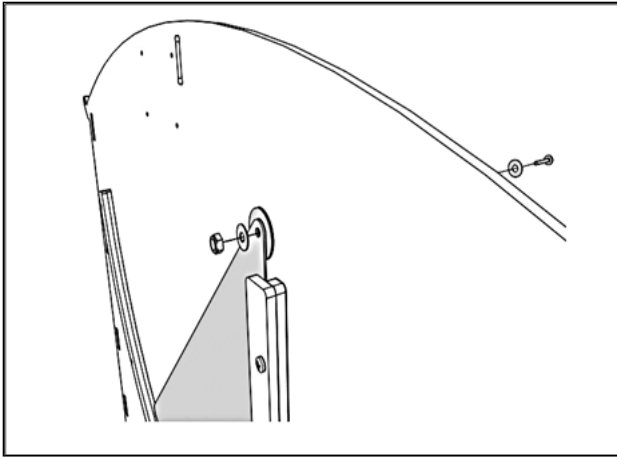

5, Placer la porte en position et la fixer en utilisant une vis de 20 mm, 2 rondelles standards, une rondelle de 25mm (à placer en la porte et la façade) et finir avec un écrou autobloquant en vérifiant de ne pas bloquer la rotation de la porte.

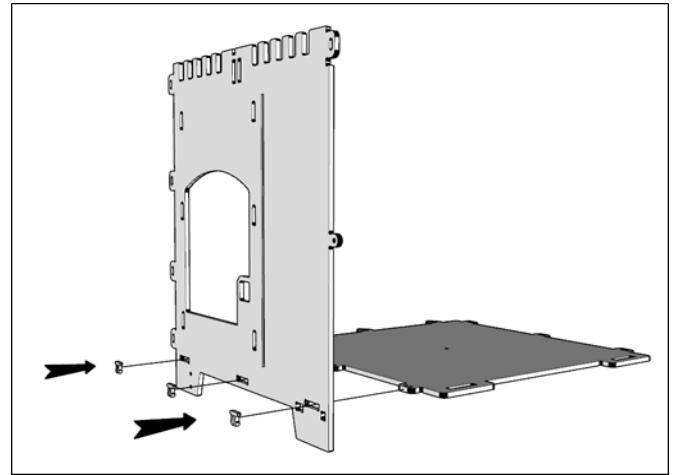

6, Assemblez le mur latéral droit (avec le(s) trou(s) d'accès aux pondoirs) au plancher avec 3 x Pi Clips. Les 4 encoches larges du mur doivent être vers l'avant du poulailler. Note: Le plancher doit être mis face lisse vers le dessus.

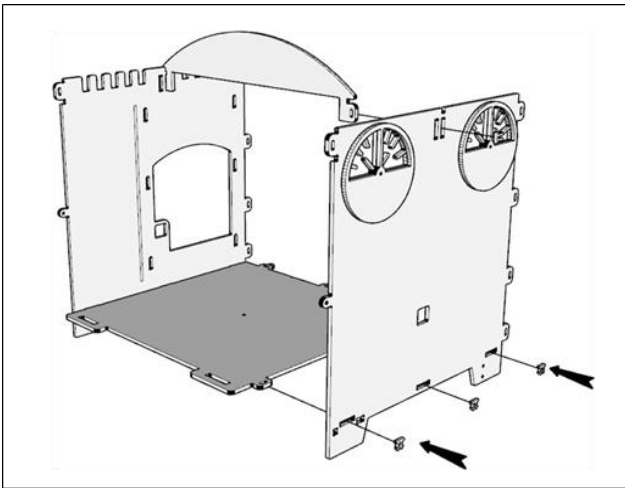

7, Assemblez le mur latéral gauche (avec événements de ventilation) avec le plancher et fixer le support de toit à la fente centrale supérieure (qui a un autre trou au-dessus) à l'aide de 5 Pi Clips

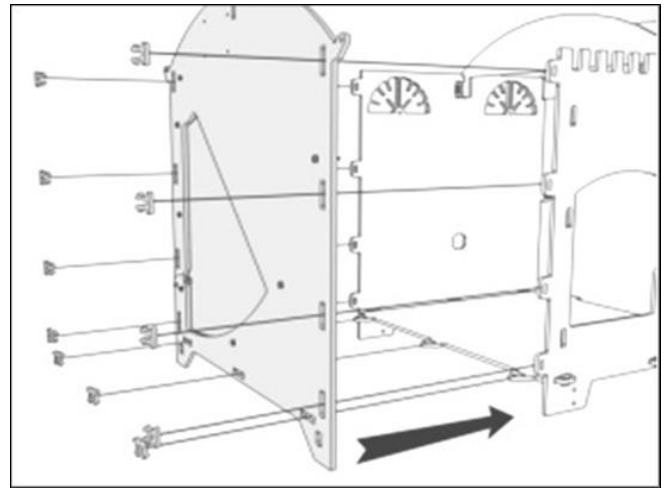

8, Assemblez le mur frontal (avec ouverture de la porte) (côté texturé à l'extérieur) aux différents éléments (plancher et murs latéraux) à l'aide de pi-clips

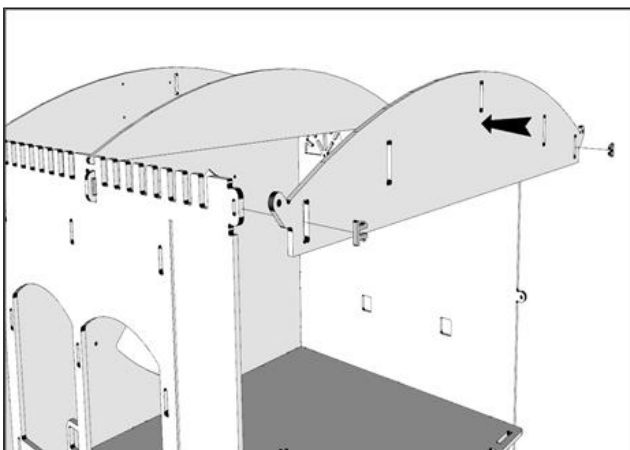

9, Fixer le mur arrière supérieur aux deux murs latéraux à l'aide 2 x Pi Clips.

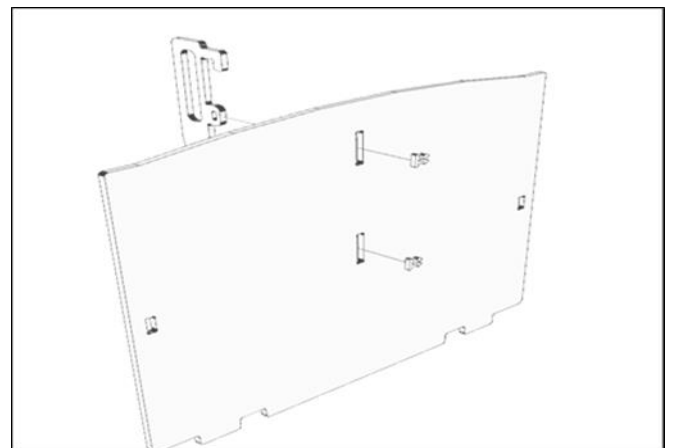

10, Assemblez les 2 poignées à la porte arrière (côté texturé) à l'aide de 2 pi clips par poignée. Le crochet de la poignée vers le haut.

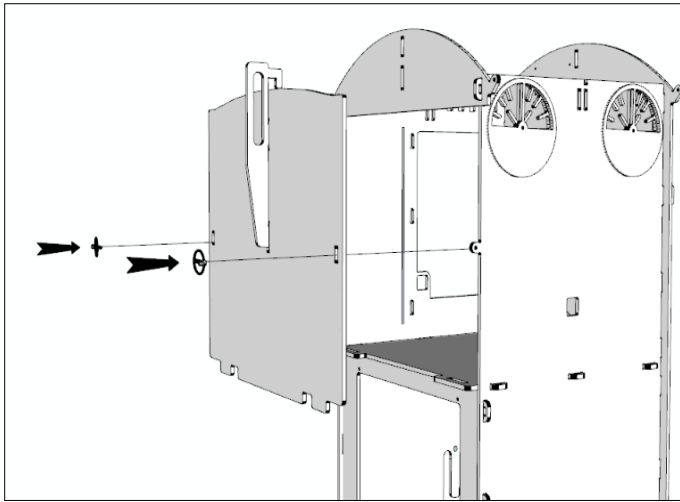

11, Fixer la porte arrière avec 2 attaches rapides métalliques en insérant les 2 pattes en bas de la porte dans les encoches du plancher puis en poussant la porte, poignée vers le haut, contre le poulaiier, puis insérer les 2 attaches rapides de chaque côté.
Attention à ne relever qu'un peu l'anneau de attaches rapides afin d'éviter tout pincement.

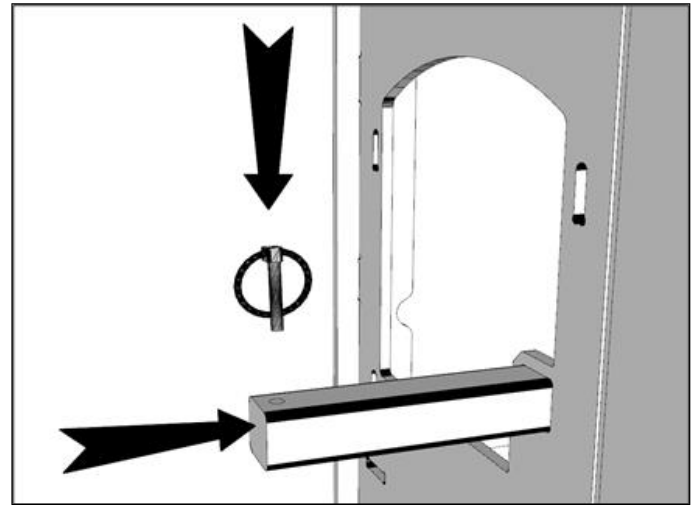

12, Faites passer le ou les perchoirs à travers les 2 murs latéraux et bloquer les en position

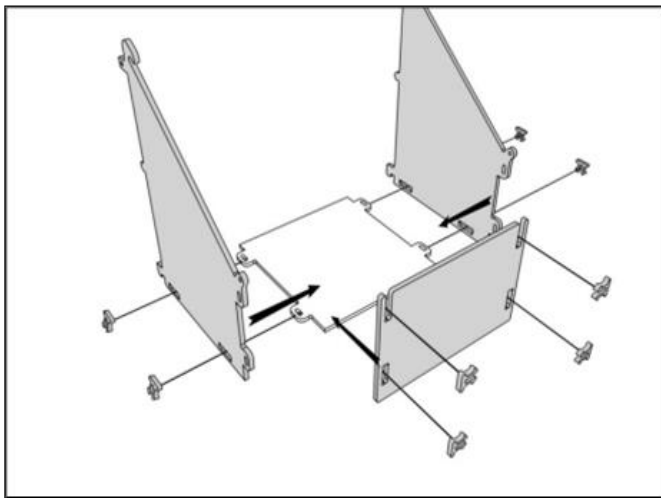

13, Assembler les 2 murs latéraux et la cloison de séparation au plancher et au mur extérieur du pondoir à l'aide de 12 Pi clips.

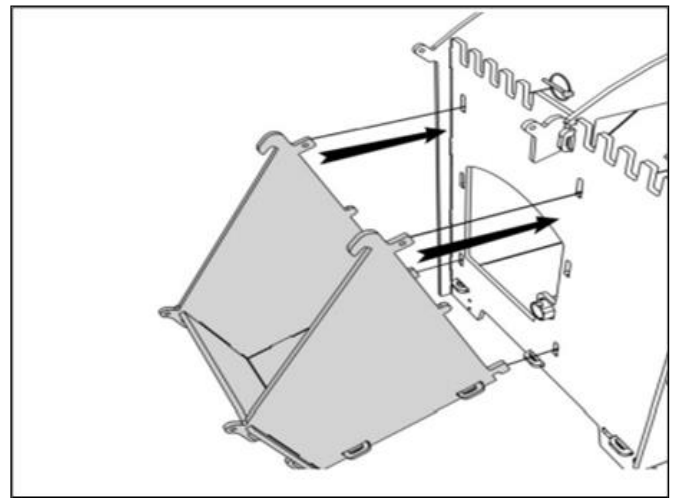

14, Installer les pondoirs en insérant les crochets dans les fentes du mur latéral droit puis en insérant les pattes dans les 3 fentes prévues à cet effet sur la partie supérieure. Fixer l'ensemble côté intérieur du poulaiier à l'aide de 3 attaches rapides.

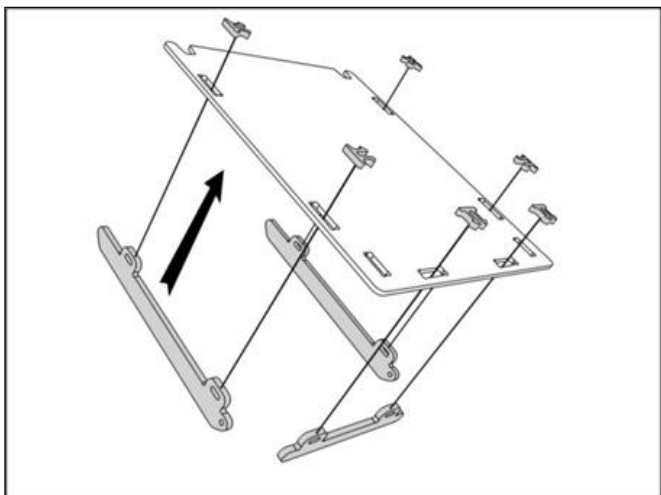

15, Fixer les 2 renforts latéraux et le renfort long au toit du pondoir à l'aide de 7 Pi clips.

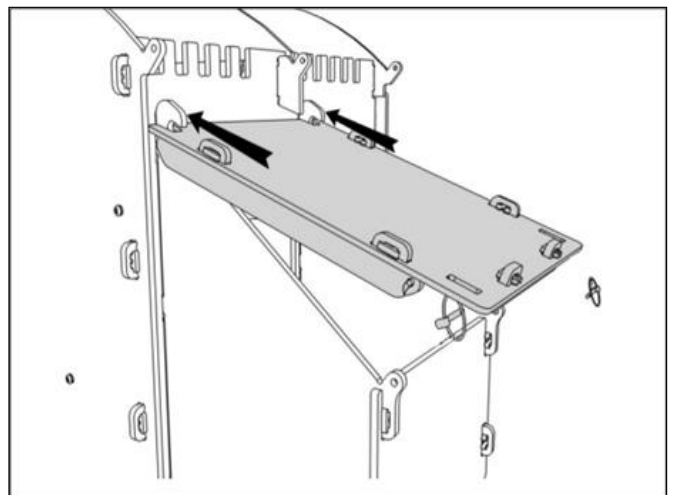

16, Poser le toit en le faisant coulisser sur les murs latéraux pour que les fentes s'emboîtent avec les crochets puis fixer le tout à l'aide de 2 attaches rapides.

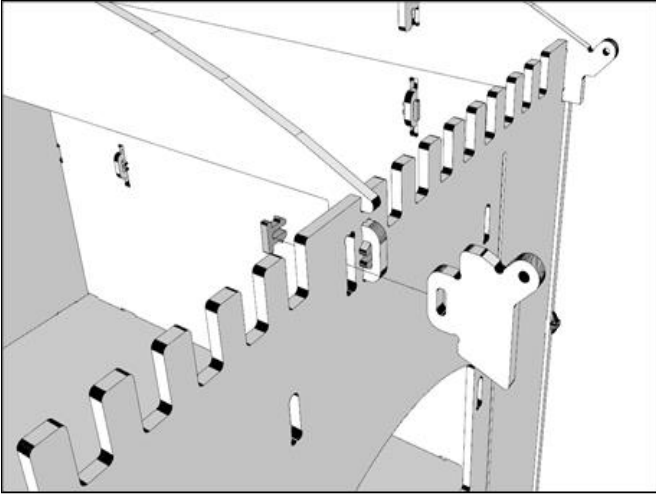

17 , Assembler les 2 renforts latéraux de toiture sur chacun des murs latéraux dans la fente restante à côté de l'arche centrale à l'aide d'un Pi clips chacun

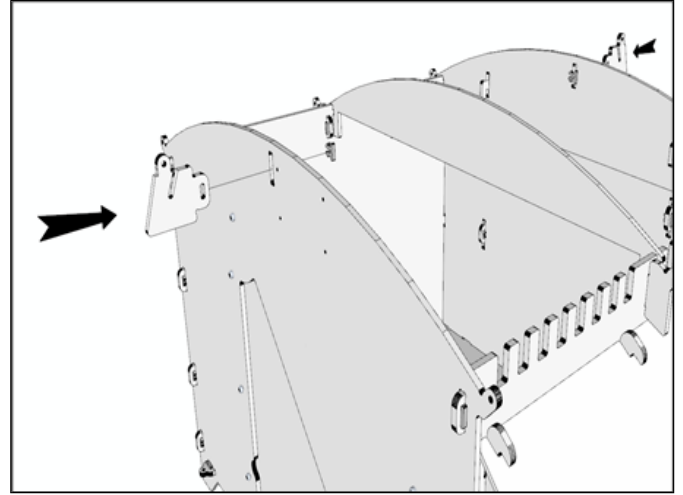

18, Assembler les 2 renforts frontaux et arrière de la toiture sur le mur frontal et le support de toit arrière à l'aide d'un Pi Clip chacun.

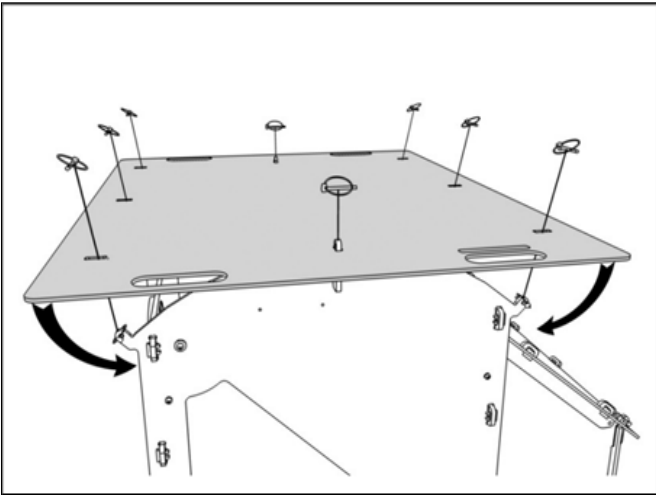

19, Poser et assembler le toit en commençant par le centre et en mettant le côté avec les 3 fentes larges (2 fentes de portage et fente pour la corde de la poignée vers l'avant du poulailler (côté porte)..

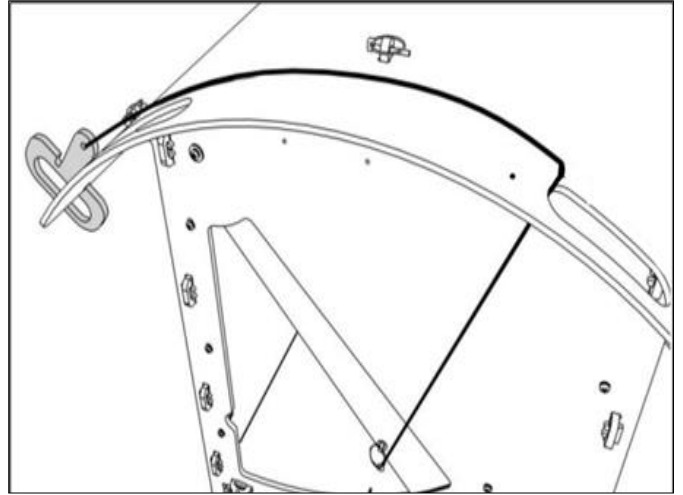

20, PORTE MANUELLE: Raccorder la corde à la bague fendue sur la porte et à l'autre extrémité au trou de la poignée puis faire un nœud pour fixer l'ensemble. La corde doit passer par la seconde fente plus fine située à côté de la fente poignée et une fois ouverte la poignée peut se fixer à l'extrémité du toit pour être maintenue en position porte ouverte.

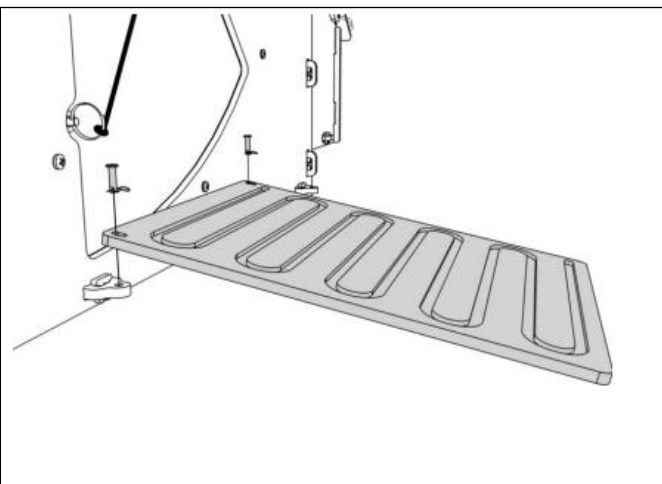

21, Fixer la rampe aux deux pattes sortantes sous la porte à l'aide de deux axes perforés longs et des R-clips. La rampe va s'abaisser sous son propre poids au bout de quelques instants.

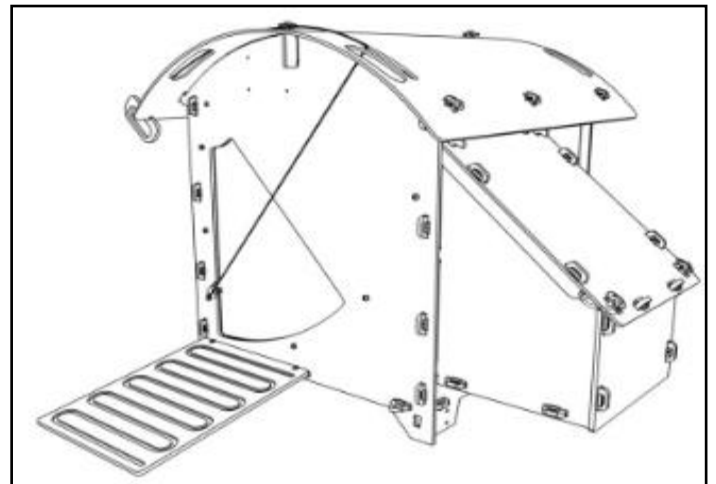

Poulailler Small monté

INSTRUCTIONS D'UTILISATION

Le poulailler doit être installé dans un endroit abrité, l'avant orienté à l'opposé des vents dominants. Les ventilations doivent être ajustées pour assurer une bonne ventilation en toute saison.

La porte arrière peut être utilisée pour l'inspection et/ou le nettoyage régulier. Pour un nettoyage approfondi et le remplacement de la litière, le toit entier ainsi que les pondoirs peuvent être retirés.

Ce poulailler est conçu pour être déplacé par deux personnes à l'aide des poignées découpées dans le toit.

Nous recommandons un nettoyage complet au moins tous les trois mois. Un nettoyeur à haute pression est idéal pour enlever la saleté incrustée, mais un tuyau d'arrosage ordinaire et une brosse à récurer peuvent suffire également. Le plastique est assez facile à nettoyer. Terminez en laissant sécher le poulailler.

Pour une protection supplémentaire contre les poux rouges, nous vous recommandons de saupoudrer un peu de terre de diatomée dans le poulailler, en particulier au niveau des joints, chaque fois que la litière est renouvelée.

Accessoires pour votre poulailler

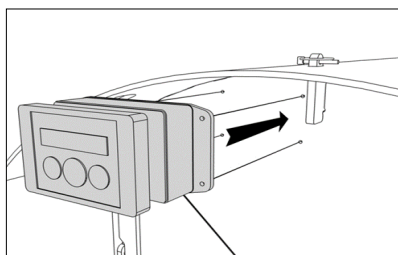

Le portier automatique Chickenguard se fixe à l'avant de votre poulailler grâce aux pré-trous déjà réalisés. Il vous permettra de régler l'ouverture et la fermeture automatique du poulailler en fonction de l'heure et de la luminosité.

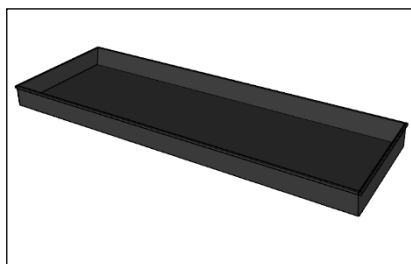

Nos bacs de récupération des fientes sont très pratiques pour nettoyer encore plus facilement votre poulailler. Sortez-les et remplacez la litière facilement pour un poulailler entretenu régulièrement.

Hühnerstall Komponenten

1. Kleine gebogene Türhalterung
2. Griff
3. Linke Nistkastenwand
4. Nistkastenteiler (nicht für Klein)
5. Rechte Nistkastenwand
6. Nistkastenboden
7. Nistkasten Stirnwand
8. Dach
9. Nistkasten-Seitenstütze
10. Nistkasten, vordere Verstrebung
11. Nistkastendach
12. Metalltür
13. Sitzstange
14. Rampe
15. Belüftungsabdeckungen
16. Rechte Seitenwand (Belüftungsseite)
17. Hintertürgriff
18. Basisstrebe (nur für Groß)
19. Obere Rückwand
20. Hintertür
21. Basis
22. Linke Seitenwand (Nestkastenseite)
23. Dachstütze
24. Frontplatte
25. Seitliche Dachhalterungen
26. Vordere Dachhalterungen
27. Große gerade Türhalterung
28. Kleine gerade Türhalterung
29. Große gebogene Türhalterung

Kleiner erhöhter Hühnerstall

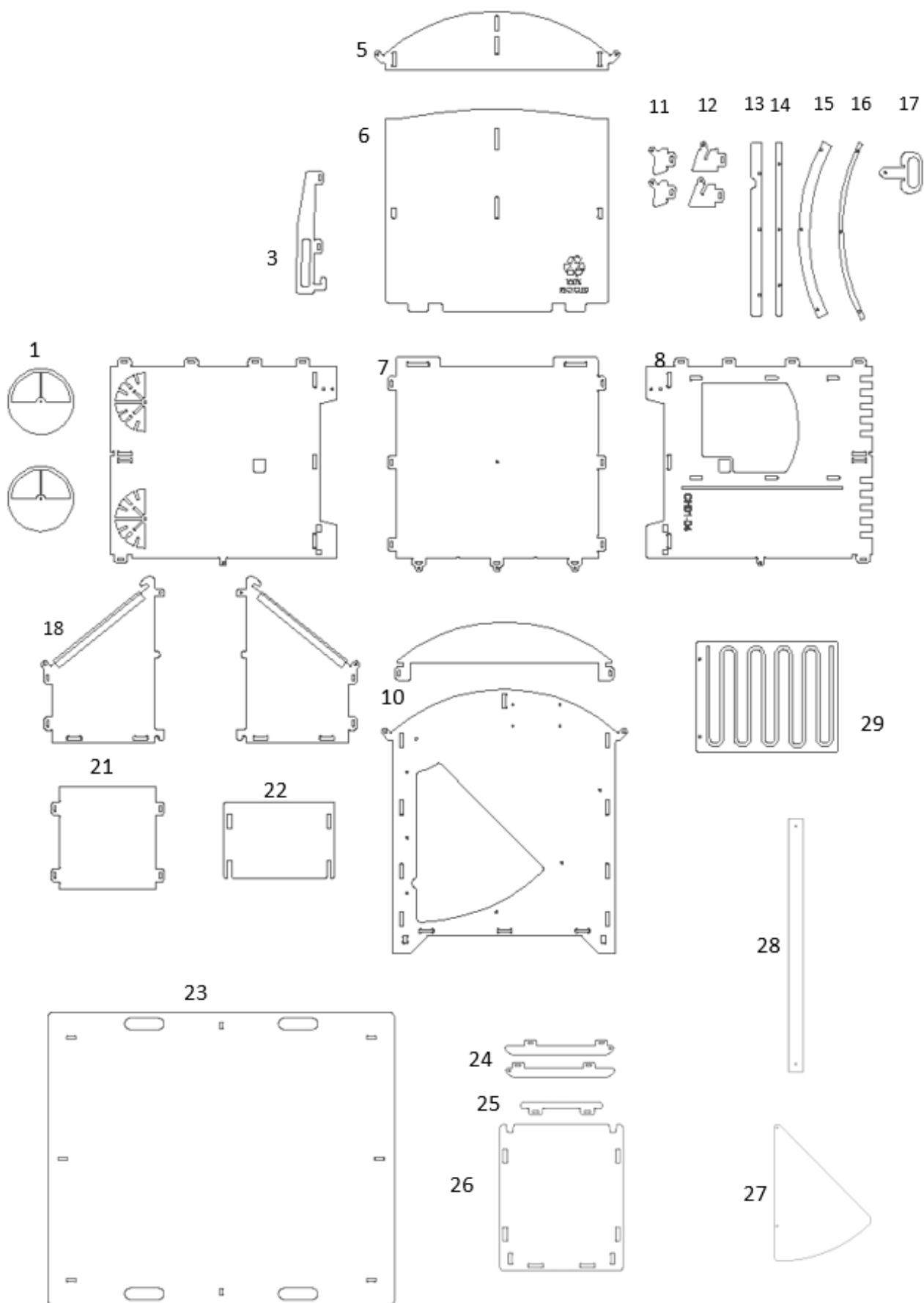

Befestigungssatz

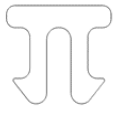

Pi Clip

X48

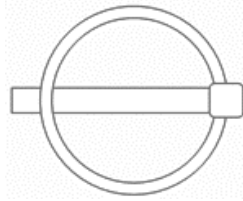

Klappsplinte

x16

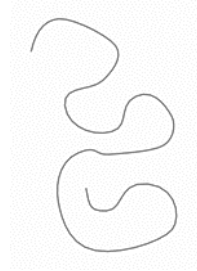

Länge der Schnur

148 cm

x1

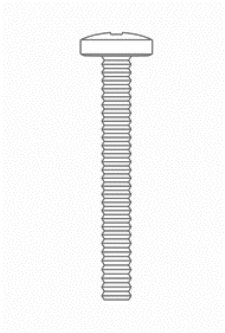

40mm Schraube

x3

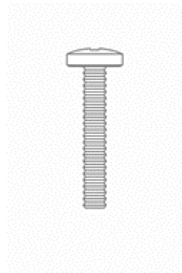

30mm Schraube

x15

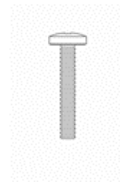

20mm Schraube

x1

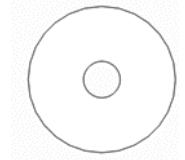

25mm
Unterlegscheibe

x3



Standard
Unterlegscheibe

x23



Nylock Lock
Mutter

x19

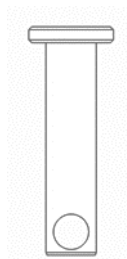

Gabelkopf Bolzen
25mm

x2



Gabelkopf Bolzen
20mm

x1



Spaltring

x1

Nicht maßstabsgetreu

RECYCELT & RECYCELBAR

Die Produkte von Nestera werden, wo immer möglich, aus recycelten Materialien hergestellt. Wo dies nicht möglich ist, versuchen wir immer, Materialien zu verwenden, die für das Recycling geeignet sind. Wenn Sie sich für Produkte von Nestera entscheiden und nicht für solche, die aus neuem Kunststoff hergestellt werden, tragen Sie dazu bei, die Menge an neuem Kunststoff zu reduzieren. Wir recyceln alle unsere Kunststoffabfälle (unsere Pi-Clips werden aus unseren eigenen Abfällen hergestellt), und natürlich können auch unsere Produkte selbst recycelt werden (falls sie einmal abgenutzt sein sollten!) Der von uns verwendete recycelte Kunststoff ist recht widerstandsfähig, lässt sich aber genauso leicht bearbeiten wie Holz. Es ist keine konservierende Behandlung mit Insektiziden oder Fungiziden erforderlich, und die Strukturen splintern oder brechen nicht, so dass sie ihre strukturelle Integrität behalten. Der Kunststoff ist resistent gegen UV-Licht, behält also seine Farbe und ist weitgehend unempfindlich gegenüber Luftschadstoffen und saisonalen klimatischen Einflüssen wie Frost und Tauwetter. Er isoliert gut und ist widerstandsfähig gegen Kauen. Die Platten aus recyceltem Kunststoff haben eine sehr gleichmäßige Dicke und eignen sich daher ideal für unser hochtechnologisches Herstellungsverfahren, bei dem computergesteuerte Maschinen eingesetzt werden, um Formen mit einer Genauigkeit von weniger als 0,1 mm zu schneiden. Wir verwenden einige Metallkomponenten, um einige Teile miteinander zu verbinden. Die verwendeten Metalle

ANBRINGEN EINES GABELKOPFBOLZENS (FALLS VERWENDET)

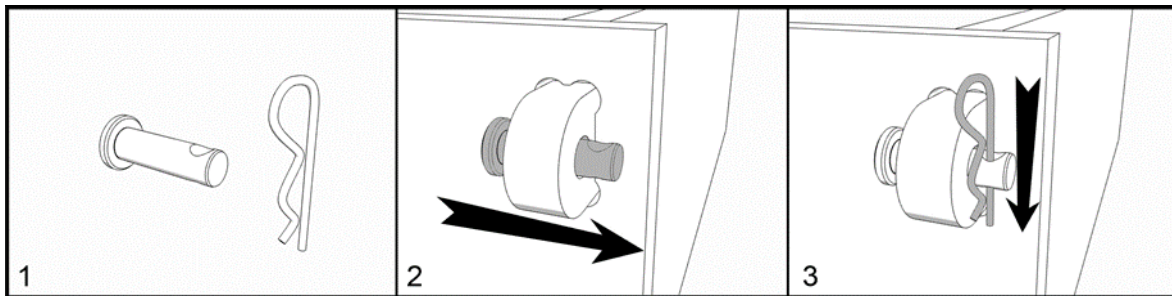

ANBRINGEN EINES KLAPPSPLINTS (FALLS VERWENDET)

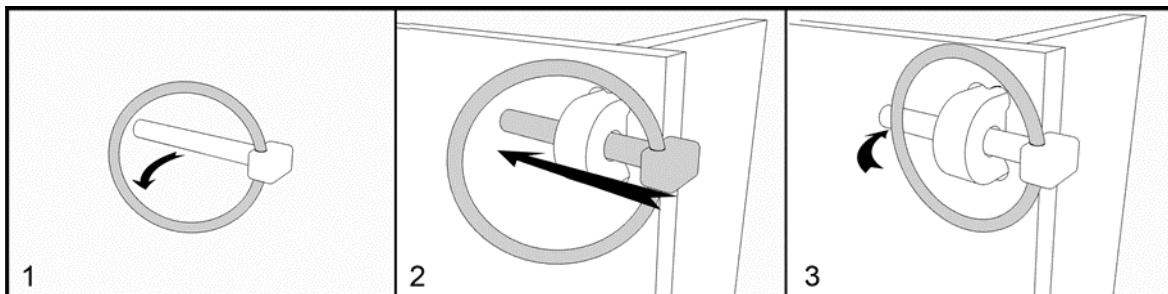

Sie müssen den Ring nur leicht von der Stange anheben. Klappsplinte sind so konstruiert, dass sie zuschnappen, also Vorsicht mit den Fingern!

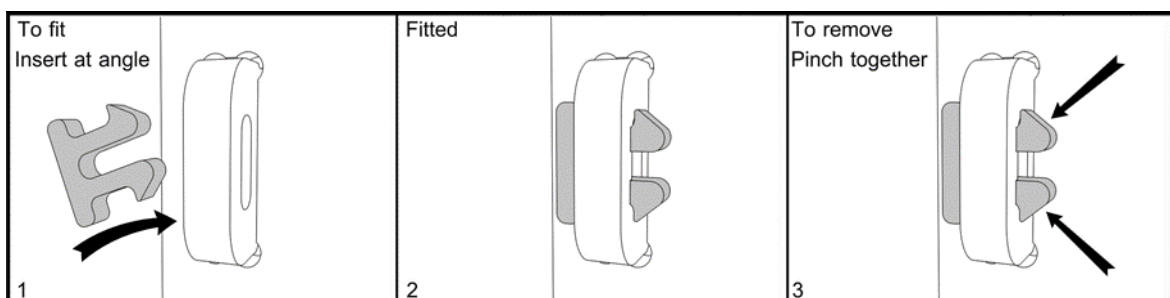

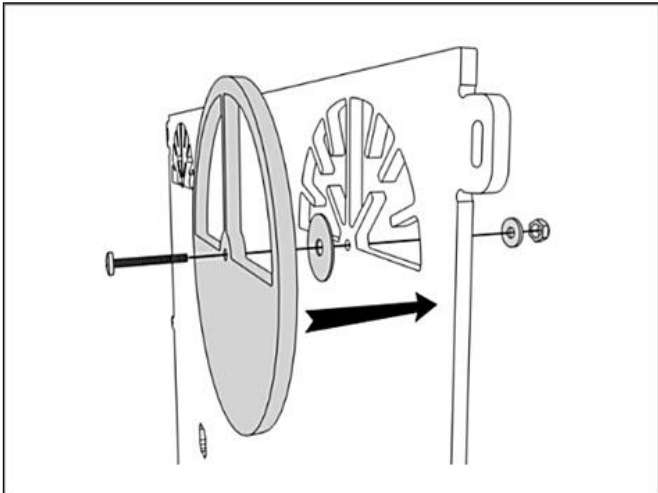

1 Befestigen Sie zwei Lüftungsabdeckungen an der profilierten Fläche der rechten Seitenwand mit einer Schraube M6 x 30 mm, einer Standard Unterlegscheibe, einer 25mm Unterlegscheibe und einer Nylon Lock Mutter (1x). Ziehen Sie die Muttern an, bis sich die Lüftungsöffnungen mit leichtem Druck drehen lassen. Sie sollten sich nicht frei drehen. Die linke Seitenwand ist mit Lüftungsschlitzen versehen, damit die Hühner immer etwas Frischluft haben.

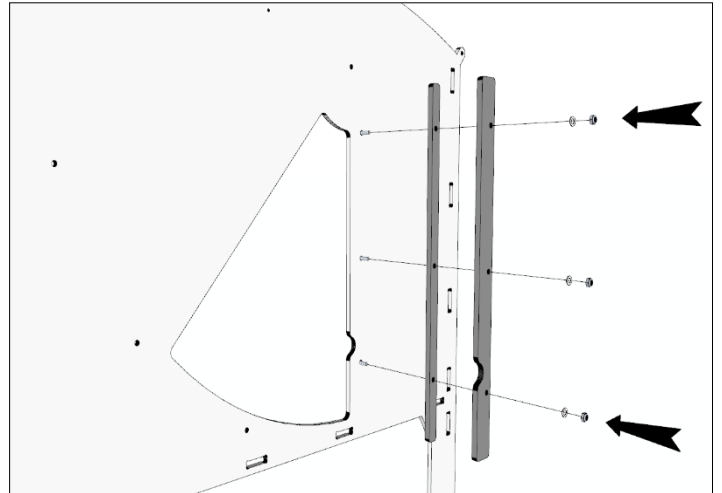

2, Befestigen Sie die kleinen und großen geraden Türhalterungen mit 3x 40mm-Schrauben, 3x Standard Unterlegscheiben und 3x Nylon Lock Muttern an der glatten (inneren) Seite der Vorderwand.

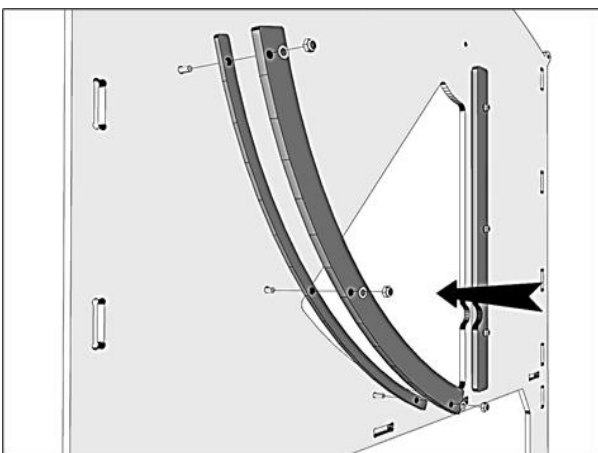

3, Befestigen Sie die kleine und große gebogene Türhalterung an der glatten (Innen-)Seite der Vorderwand mit 3x 30mm-Schrauben, 3x Standard Unterlegscheiben und 3x Nylon Lock Muttern. Diese Teile bilden eine Aussparung, in die die Tür passt, wenn sie geschlossen ist.

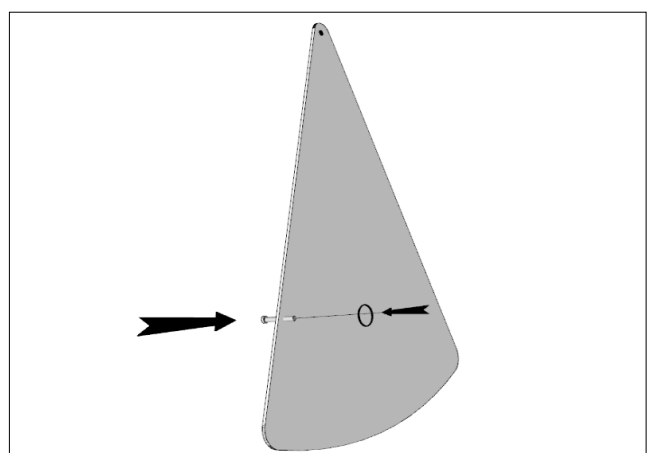

4, Stecken Sie den kleinen Gabelbolzen von hinten in das Loch in der Metalltür und sichern Sie ihn mit einer Unterlegscheibe und einem Spaltring. Dies kann ein wenig umständlich sein. Wir haben festgestellt, dass es einfacher ist, den Spaltring offen zu halten, indem Sie einen flachen Schraubenzieher zwischen die Ringe schieben. Aber bitte achten Sie auf Ihre Finger!

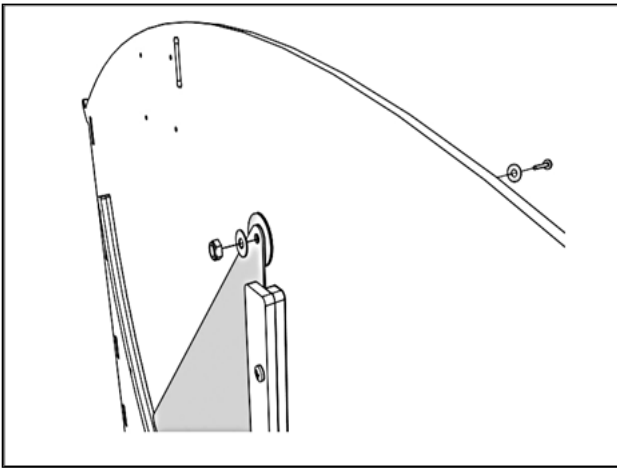

5, Bringen Sie die Metalltür in Position und befestigen Sie sie mit einer 20mm-Schraube, 2x Standard Unterlegscheiben, 25mm Unterlegscheibe und einer Nylon Lock Mutter. Ziehen Sie die Nylon Lock Mutter fest, bis sich die Tür gerade noch frei drehen lässt.

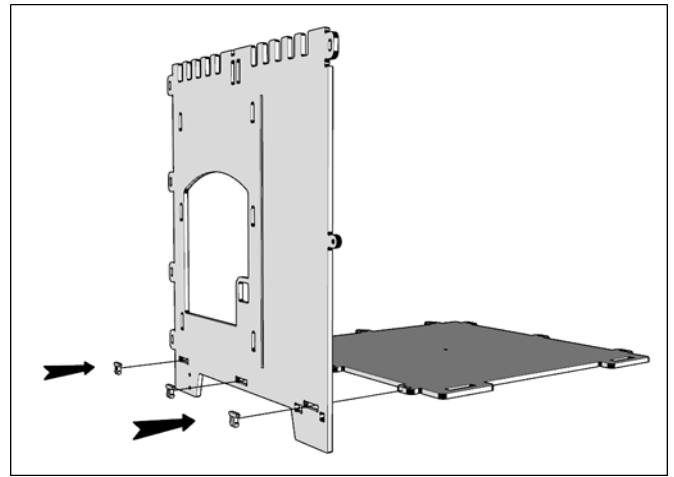

6, Befestigen Sie die Nistkasten-Seitenwand mit 3 x Pi-Clips an der Basis. Stellen Sie sicher, dass sich die Doppellochösen an der Vorderseite befinden.

Hinweis: Boden mit der glatten Seite nach oben montieren

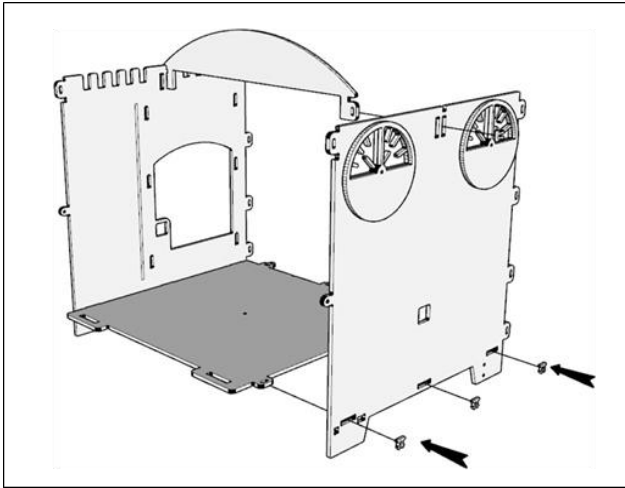

7, Befestigen Sie die Seitenwand (mit Belüftungsabdeckungen) am Boden und der Seitenwand und befestigen Sie die Dachstütze mit 5 x Pi-Clips am oberen Mittelschlitz

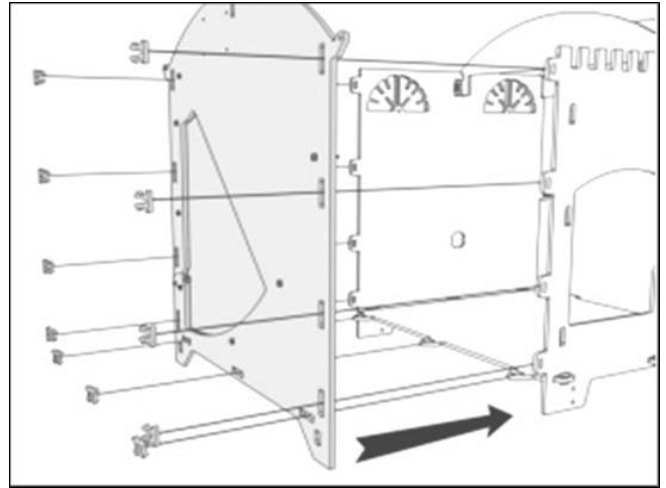

8, Passen Sie die Vorderwand (strukturierte Seite nach außen) mit den Doppelloch-Ösen mit Pi-Clips an das Ende an.

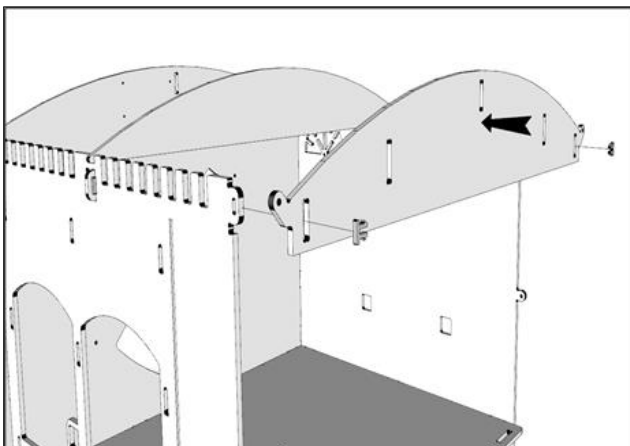

9, Befestigen Sie die obere Rückwand mit 2 x Pi Clips an den oberen beiden Befestigungs-Ösen (Laschen). Dies gilt

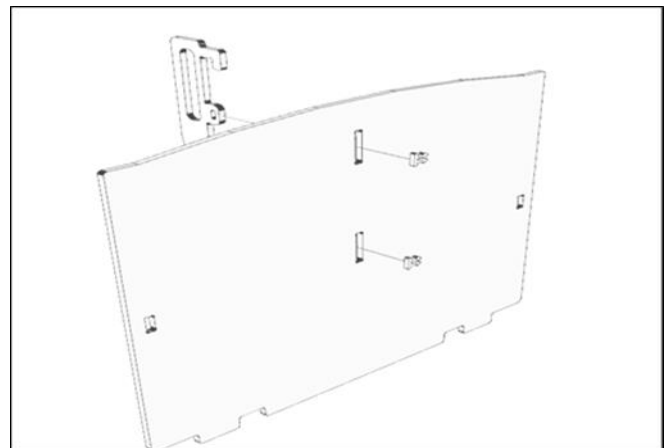

10, Befestigen Sie den Hintertürgriff mit 2x Pi-Clips an der strukturierten Seite der Hintertür. Der L-förmige Haken an der Oberseite des Griffs kennzeichnet die Oberseite.

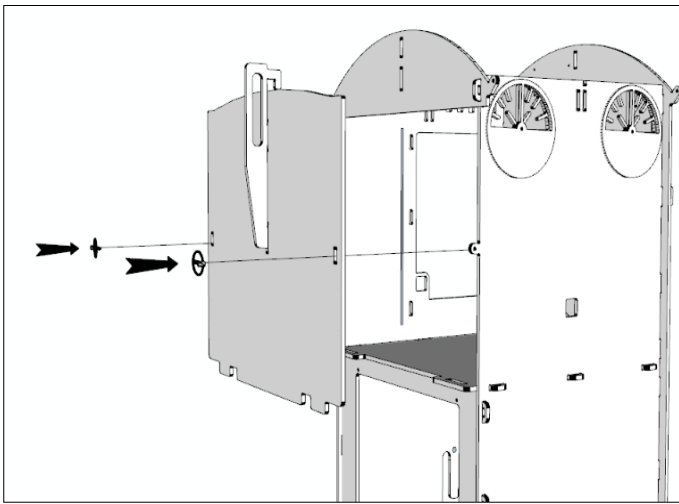

11, Befestigen Sie die Hintertür mit 2x Klappsplinten. (Beim Einsetzen setzen Sie zuerst die Unterseite der Hintertür in die Schlitz der Bodenplatte, schieben dann die Tür auf die Nasen und schieben die Griffe der Hintertür nach unten. Sichern Sie sie mit Klappsplinten.

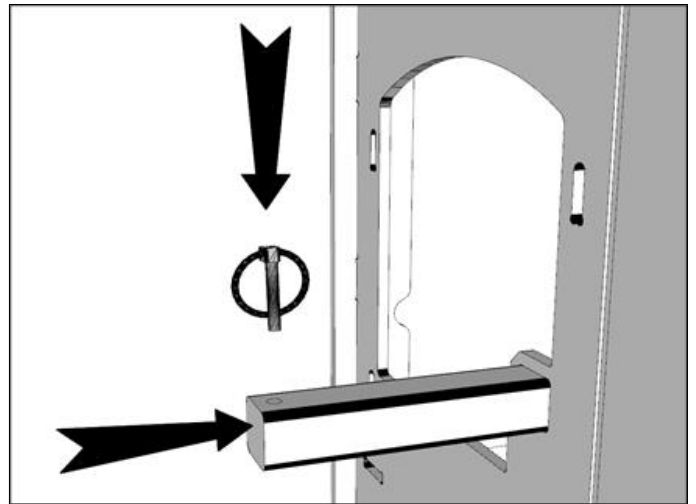

12, Schieben Sie die Sitzstangen durch die linke und rechte Seitenwand und sichern Sie sie mit Klappsplinten an beiden Enden.

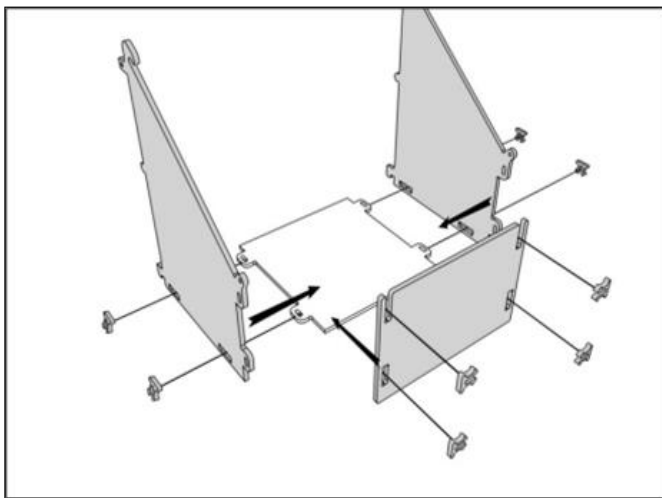

13, Befestigen Sie die Endwände des Nistkastens und den Nistkastenteiler am Boden des Nistkastens und fügen Sie dann die Vorderwand des Nistkastens hinzu, alles mit 12x Pi-Clips.

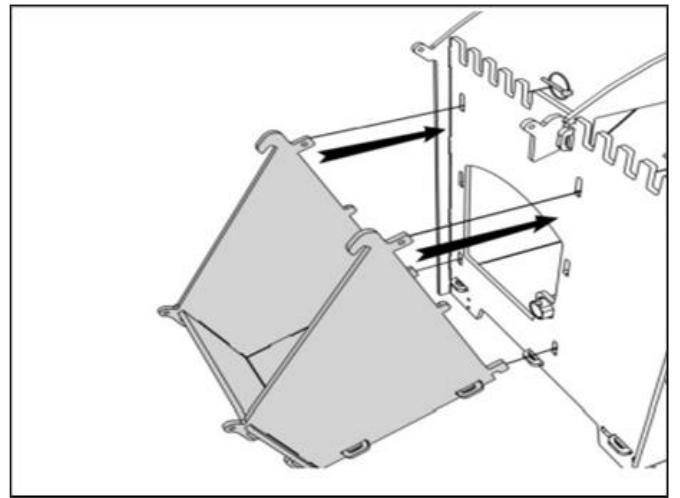

14, Befestigen Sie den Nistkasten am Hühnerstall, indem Sie zuerst die L-Laschen in die unteren Löcher an der rechten Seitenwand einführen und dann den Nistkasten kippen, um die drei oberen Laschen durch ihre Löcher zu schieben, bevor Sie sie im Inneren des Hauptstalls mit 3 Klappsplinten sichern.

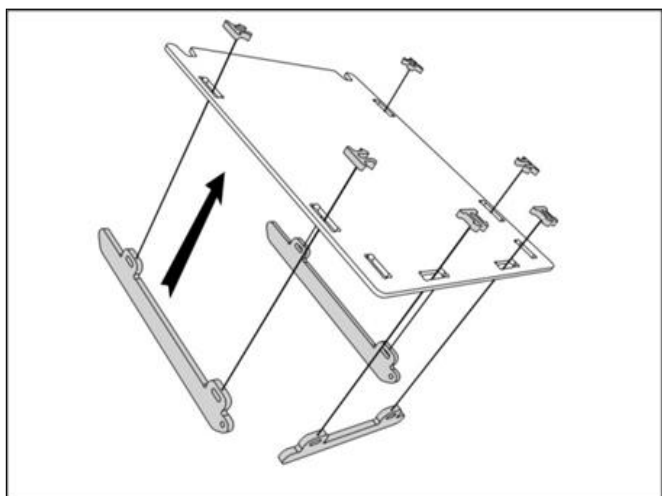

15, Befestigen Sie die vordere Strebe des Nistkastens und die beiden seitlichen Streben des Nistkastens mit 7x Pi-Clips am Dach des Nistkastens, das mit der gemusterten Seite nach oben liegen sollte.

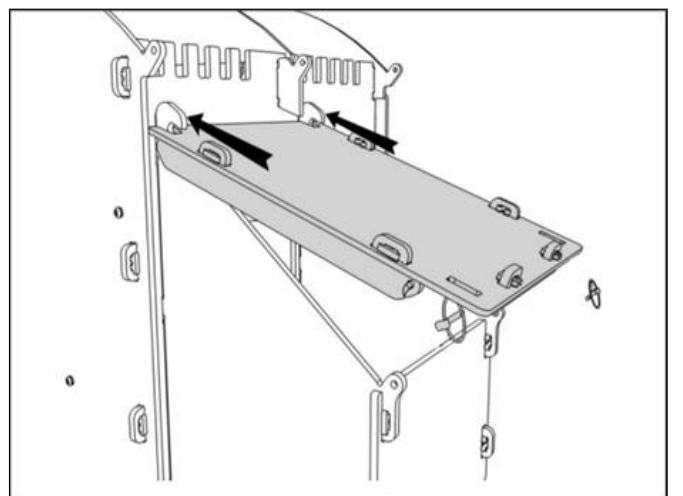

16, Das Dach des Nistkastens wird einfach nach oben geschoben, so dass die Ausschnitte in die Aussparungen der vertikalen Platten passen. Er wird mit 2x Klappsplinten gesichert.

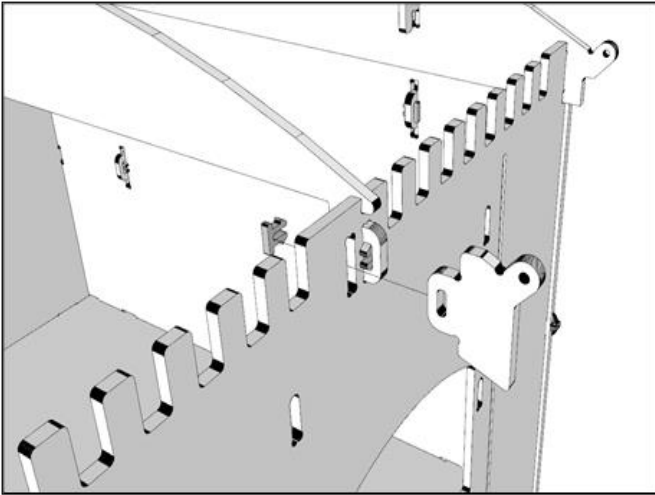

17, Montieren Sie zwei seitliche Dachhalterungen, eine an jeder Seitenwand, mit 1x Pi Clips..

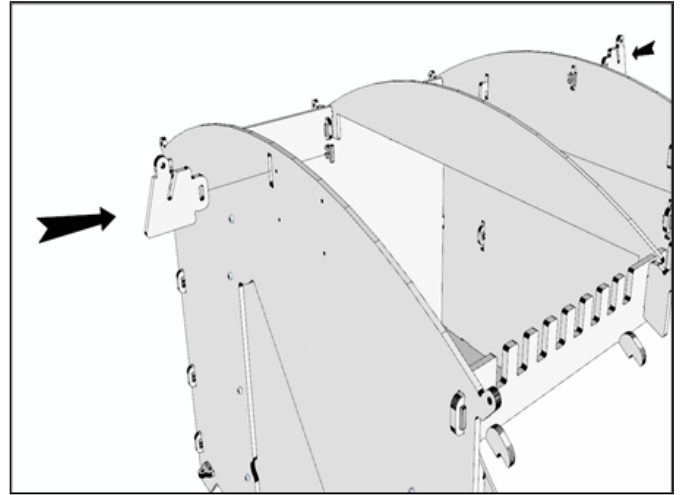

18, Befestigen Sie die Enddachhalterungen mit 1x Pi-Clips an der Vorderwand und der oberen Rückwand.

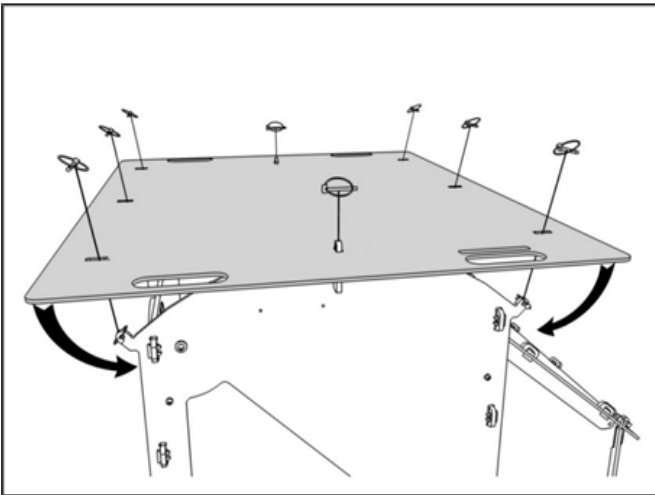

19, Befestigen Sie das Dach mit Klappsplinten. Befestigen Sie zuerst die Mitte und biegen Sie dann die Seiten über die verbleibenden Laschen nach unten.

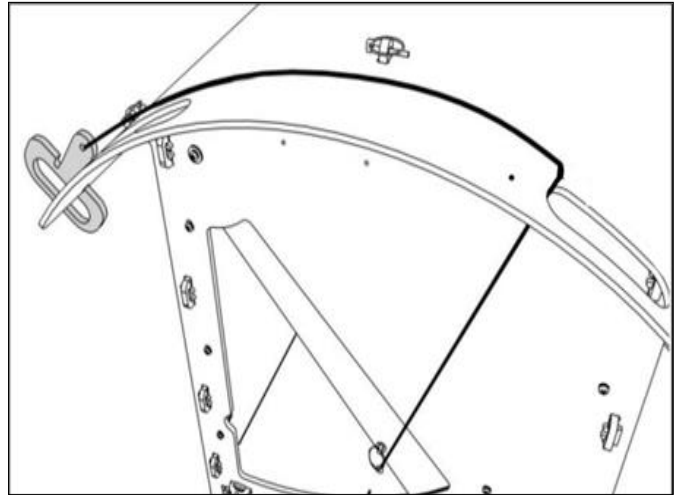

20, NUR BEI MANUELLER TÜR: Binden Sie ein Ende der Schnur an den geteilten Ring in der Vordertür und das andere Ende an das kleine Loch im Türgriff. Die Schnur sollte durch den Schlitz im Griff verlaufen. Stellen Sie die Länge der Schnur so ein, dass der Griff bei vollständig angehobener Tür gerade noch an der Kante des gegenüberliegenden Haltegriffs oder an der Dachkante einhakt.

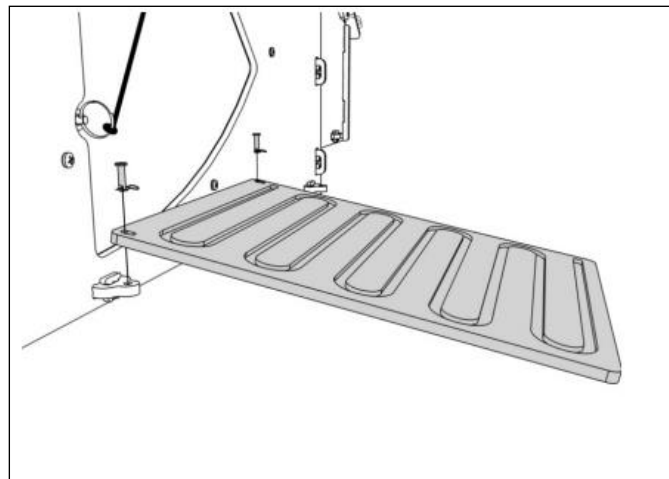

21 Montieren Sie die Rampe auf den beiden Laschen (Vorderseite) mit 2 x 25 mm Clevis Pins und 2 x RClips. Es neigt sich unter seinem eigenen Gewicht zum Boden.

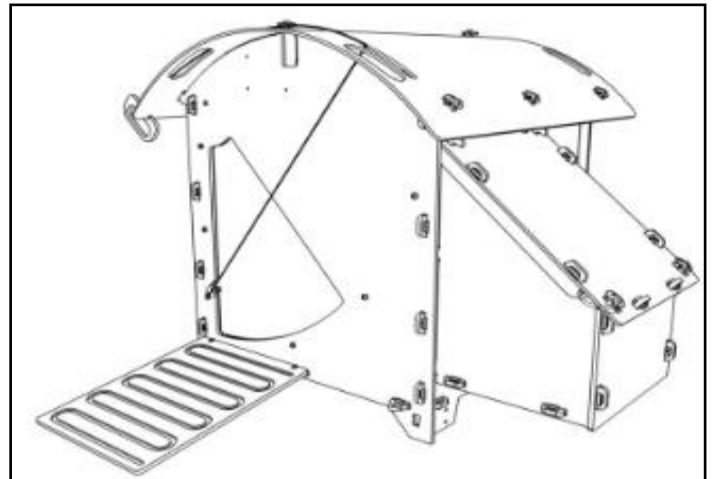

Kompletter kleiner Stall

GEBRAUCHSANWEISUNG

Der Hühnerstall sollte in einem geschützten Bereich aufgestellt werden, wobei die Vorderseite von den Winden abgewandt sein sollte. Die Lüftungsöffnungen sollten so eingestellt werden, dass eine gute Belüftung gewährleistet ist.

Die Hintertür kann zur Inspektion und zur regelmäßigen Reinigung verwendet werden. Für eine gründliche Reinigung und das Auswechseln der Einstreu kann das gesamte Dach abgenommen werden.

Dieser Hühnerstall ist so konzipiert, dass er von zwei Personen mit Hilfe der im Dach angebrachten Griffe bewegt werden kann.

Wir empfehlen, den Hühnerstall mindestens alle 3 Monate gründlich zu reinigen - ein Hochdruckreiniger ist ideal, um festsitzenden Schmutz zu entfernen, aber auch ein normaler Wasserschlauch und eine Schrubberbürste reichen aus. Der Kunststoff ist recht einfach zu reinigen. Anschließend tragen Sie "Poultry Shield" (oder ein ähnliches Mittel) auf und schreiben es zum Trocknen.

Zum Schutz gegen rote Milben empfehlen wir, bei jeder Erneuerung der Einstreu ein wenig Kieselgur (Diatomeenpulver) im ganzen Stall, insbesondere in den Fugen, auszustreuen.

Zubehör für Ihren Hühnerstall

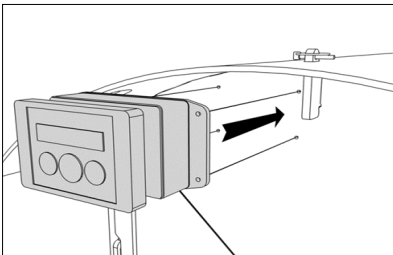

Der automatische Türöffner von Nestera wird an der Vorderseite Ihres Hühnerstalls angebracht und ermöglicht es Ihnen, eine Zeit für das Öffnen und Schließen der Tür einzustellen, wann es Ihnen passt.

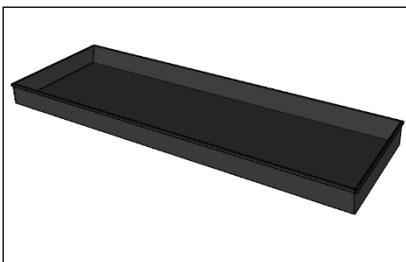

Wenn Sie Hobelspäne als Einstreumaterial verwenden, empfehlen wir Ihnen die Verwendung von Kotschalen zur Aufnahme der Späne. Sie halten die Späne trockener und machen die Reinigung des Stalls zu einer einfachen Angelegenheit, bei der Sie die Schalen entfernen und die Späne auf Ihren Komposthaufen kippen.

For more information on all our accessories please visit our Nestera website.