



ARL1241

CORDLESS LED FLASHLIGHT

PRODUCT INFORMATION MANUAL

Manuel informations du produit

Beiheft Produktinformationen

English

Français

Español



THIS MANUAL CONTAINS IMPORTANT INFORMATION REGARDING SAFETY, OPERATION, MAINTENANCE AND STORAGE OF THIS PRODUCT.

CE MANUEL CONTIENT DES INFORMATIONS IMPORTANTE CONCERNANT LA SECURITE, L'OPERATION, LA MAINTENANCE ET LE STOCKAGE DE CE PRODUIT.

DIESE BEDIENUNGSANLEITUNG ENTHÄLT WICHTIGE INFORMATIONEN ZU SICHERHEIT, BETRIEB, WARTUNG UND AUFBEWAHRUNG DES PRODUKTS.

DO NOT ATTEMPT TO OPERATE THE TOOL UNTIL YOU HAVE READ AND UNDERSTOOD ALL INSTRUCTIONS AND SAFETY RULES CONTAINED IN THIS MANUAL. FAILURE TO COMPLY MAY RESULT IN ACCIDENTS INVOLVING FIRE, ELECTRIC SHOCK, OR SERIOUS PERSONAL INJURY. SAVE THIS OWNER'S MANUAL FOR FUTURE REFERENCE AND REVIEW IT FREQUENTLY FOR SAFE OPERATION.

NE PAS TENTER D'OPERER L'OUTIL TANT QUE VOUS N'AVEZ PAS LU ET COMPRIS TOUTES LES INSTRUCTIONS ET REGLES DE SECURITE CONTENUES DANS CE MANUEL. SINON VOUS RISQUEZ DES ACCIDENTS TELS QU'UN INCENDIE, UNE ELECTROCUTION, OU DES BLESSURES CORPORELLES GRAVES. CONSERVEZ CE MODE D'EMPLOI EN CAS DE BESOIN ET RELISEZ-LE SOUVENT POUR UTILISER VOTRE OUTIL EN TOUTE SECURITE.

BENUTZEN SIE DAS WERKZEUG **NUR**, WENN SIE SICH ZUVOR DIE GESAMTEN ANWEISUNGEN UND SICHERHEITSHINWEISE IN DIESER BEDIENUNGSANLEITUNG DURCHGELESEN UND DIESE AUCH VERSTANDEN HABEN. BEACHTEN SIE DIE ANWEISUNGEN UND HINWEISE NICHT, BESTEHT BRAND-, STROMSCHLAG UND SCHWERE VERLETZUNGSGEFAHR. BEWAHREN SIE SICH DIESE BEDIENUNGSANLEITUNG ZUM SPÄTEREN NACHLESEN SORGFÄLTIG AUF.



THANKS FOR CHOOSING THIS PRODUCT

ACDelco provides you with products at an affordable price, and we would like you to be fully satisfied with this product and our technical support. If any help or advice is needed, please kindly contact us.

INTENDED USE

This Flashlight is intended for personal use only.

This Flashlight is designed to provide for convenient work.

GENERAL SAFETY RULES

WARNING

READ AND UNDERSTAND ALL INSTRUCTIONS. Failure to follow all instructions listed below may result in electric shock, fire and/or serious injury. The term "flashlight" in all of the warnings listed below refers to battery-operated (cordless) flashlight.

SAVE THESE INSTRUCTIONS FOR FUTURE REFERENCE

RECOGNIZE SAFETY SYMBOLS, WORDS AND LABELS

The safety instructions provided in this manual are not intended to cover all possible conditions and practices that may occur when operating, maintaining and cleaning flashlights.

Always use common sense and pay particular attention to all the **DANGER**, **WARNING**, **CAUTION** and **NOTE** statements of this manual.



This is the safety alert symbol. It is used to alert you to potential personal injury hazards. Obey all safety messages that follow this symbol to avoid possible injury or death.

DANGER

DANGER indicates an imminently hazardous situation which, if not avoided, will result in death or serious injury.

WARNING

WARNING indicates a potentially hazardous situation which, if not avoided, could result in death or serious injury.

CAUTION

CAUTION indicates a potentially hazardous situation which, if not avoided, may result in minor or moderate injury.

NOTE

NOTE provides additional information that is useful for proper use and maintenance of this flashlight. If a **NOTE** is indicated make sure it is fully understood.

WARNING LABEL IDENTIFICATION



Read Manuals Before Operating Product.

WORK AREA

WARNING

Keep work area clean and well lit. Cluttered and dark areas invite accidents.

Do not operate flashlight in explosive atmospheres, such as in the presence of flammable liquids, gases or dust.

Keep children and bystanders away while operating a flashlight. Distractions can cause you to lose control.

Do not use outdoors.

ELECTRICAL SAFETY

WARNING

Avoid body contact with earthed or grounded surfaces such as pipes, radiators, ranges and refrigerators. There is an increased risk of electric shock if your body is earthed or grounded.

Do not expose flashlight to rain or wet conditions. Water entering a flashlight will increase the risk of electric shock.

PERSONAL SAFETY

WARNING

Stay alert, watch what you are doing and use common sense when operating a flashlight. Do not use a flashlight while you are tired or under the influence of drugs, alcohol or medication. A moment of inattention while operating flashlights may result in serious personal injury.

If devices are provided for the connection of dust extraction and collection facilities, ensure these are connected and properly used. Use of these devices can reduce dust-related hazards.

Do not stare at the operating light source.

BATTERY FLASHLIGHT USE AND CARE

CAUTION

Do not use flashlight if switch does not turn it on or off. A flashlight that cannot be controlled with the switch is dangerous and must be repaired.

Disconnect battery pack from flashlight or place the switch in the locked or off position before making any adjustments, changing accessories, or storing the flashlight. Such preventive safety measures reduce the risk of starting the flashlight accidentally.

Store idle flashlights out of reach of children and other untrained persons. Flashlights are dangerous in the hands of untrained users.

Recharge only with the charger specified by the manufacturer. A charger that is suitable for one type of battery pack may create a risk of fire when used with another battery pack.

Use flashlights only with specifically designated battery packs. Use of any other battery packs may create a risk of injury and fire.

When battery pack is not in use, keep it away from other metal objects like paper clips, coins, keys, nails, screws, or other small metal objects that can make a connection from one terminal to another. Shorting the battery terminals together may cause burns or a fire.

English

Under abusive conditions, liquid may be ejected from the battery; avoid contact. If contact accidentally occurs, flush with water. If liquid contacts eyes, additionally seek medical help. Liquid ejected from the battery may cause irritation or burns.

Do not use a battery pack or tool that is damaged or modified. Damaged or modified batteries may lead unpredictable behaviour resulting in fire, explosion or risk of injury.

Do not expose a battery pack or tool to fire or excessive temperature. Exposure to fire or temperature above 130 °C may cause explosion. NOTE The temperature „130 °C“ can be replaced by the temperature „265 °F“.

Follow all charging instructions and do not charge the battery pack or tool outside the temperature range specified in the instructions. Charging improperly or at temperatures outside the specified range may damage the battery and increase the risk of fire.

Maintain labels and nameplates.

SERVICE

Have your flashlight serviced by a qualified repair person using only identical replacement parts. This will ensure that the safety of the flashlight is maintained.

Never service damage battery packs. Service of damage battery packs should only be performed by the manufacturer or authorised service providers.

SYMBOLS

The label on your flashlight may include the following symbols. The symbols and their definitions are as follows:

SYMBOL	NAME	EXPLANATION
V	Volts	Voltage (potential)
kg	Kilograms	Weight
≡	Direct Current	Type of Current

FUNCTIONAL DESCRIPTION

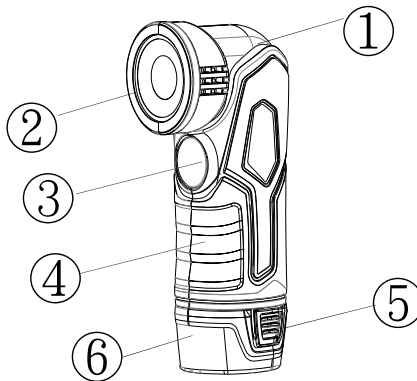

Controls and Components:

1. Swiveling Head
2. High Efficiency LED
3. ON/OFF Switch
4. Anti-slip Soft Grip
5. Battery Pack Release Button
6. Battery Pack

SPECIFICATIONS

Model Number	ARL1241
Voltage	12 Vdc
LED Type	1 Watt
LED Brightness (at 2 ft.(0.6m) distance)	350 Lux
LED Discharge Time	Up to 16 hours
Flashlight Weight(w/o battery)	0.33 lbs / 0.15 kg

ASSEMBLY**INSTALLING AND RELEASING BATTERY PACK**

BATTERY PACK RELEASING: Push the release buttons (see Fig. 1A) and pull the battery out of the tool.

BATTERY PACK INSTALLING: Push the release buttons and plug the battery into the tool.

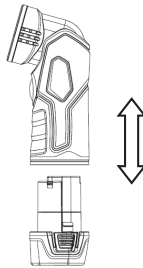

Fig. 1

OPERATION**SWITCH ON / OFF**

The first push LED ON, the second push LED OFF. (see Fig. 2)

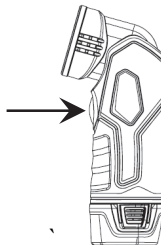

Fig. 2

SWIVELING SHAFT

The flashlight can be used as a standing model or as a handhold model.

1. Hold the swiveling head (see Fig. 3) in one hand and hold the back end of the flashlight in the other.

English

2. Swivel the head in the direction of the arrow until it clicks into position.
3. If required, swivel the head back into its original position.

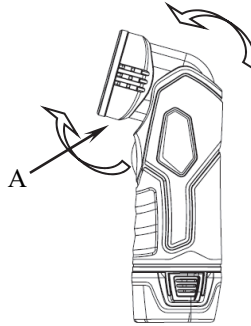

Fig. 3

MAINTENANCE



Remove the battery pack from this flashlight before cleaning solutions.

CLEANING

Exterior plastic parts may be cleaned a damp cloth and mild detergent. Although these parts are highly solvent resistant, NEVER use solvent.

ACCESSORIES

Use only accessories that are recommended by the manufacturer for your model. Accessories that may be suitable for one flashlight may become hazardous when used on another flashlight.

Recommended accessories for use with your flashlight are available at extra cost from your local service center.

IMPORTANT: To assure product SAFETY and RELIABILITY, repairs, maintenance and adjustments should be performed by certified service centers or other qualified service organizations, always using identical replacement parts.

PROTECTING THE ENVIRONMENT

Before disposing of damaged, check with your state Environmental Protection Agency to find out about special restrictions on the disposal of flashlight or return them to a certified service center for recycling.



ACDelco[®]

ACDelco, ACDelco Emblem and the ACDelco related graphics are General Motors Trademarks used under license to Mobiletron Electronics Co., Ltd.

MERCI D'AVOIR CHOISI CE PRODUIT

ACDelco offre des produits à des prix abordables et nous espérons que ce produit ainsi que notre assistance technique vous satisferont pleinement. Si vous avez besoin d'assistance, n'hésitez pas à nous contacter.

UTILISATION PREVUE

Cette lampe de poche est destinée à un usage personnel uniquement.

Cette lampe de poche est conçue pour permettre un travail pratique.

RÈGLES GÉNÉRALES DE SÉCURITÉ

AVERTISSEMENT

LISEZ ET COMPRENEZ TOUTES LES INSTRUCTIONS.

Si vous ne respectez pas les instructions indiquées ci-dessous, vous risquez de provoquer un choc électrique ou un incendie, et de vous blesser sérieusement. Le terme « outil électrique » dans tous les avertissements ci-dessous fait référence à votre outil électrique branché sur le secteur (avec cordon) ou à votre outil électrique alimenté par une batterie (sans cordon).

CONSERVEZ CES INSTRUCTIONS EN CAS DE BESOIN FUTUR

SACHEZ RECONNAITRE LES SYMBOLES, LES MOTS, ET LES AVIS DE SECURITE

Le but des instructions de sécurité fournies dans ce manuel n'est pas de couvrir tous les cas possibles pouvant se présenter pendant le fonctionnement, la maintenance et le nettoyage des outils.

Faites toujours preuve de bon sens et faites particulièrement attention aux instructions marquées **DANGER**, **AVERTISSEMENT**, **ATTENTION** et **AVIS** dans ce manuel.



C'est le symbole d'alerte de sécurité. Il est utilisé pour vous avertir d'un risque de dommages corporels. Obéissez à tous les messages de sécurité qui suivent ce symbole pour éviter tous les risques de dommages corporels.

DANGER

DANGER indique une situation dangereuse imminente qui, si elle n'est pas évitée, risque d'entraîner la mort ou des dommages corporels graves.

AVERTISSEMENT

AVERTISSEMENT indique une situation potentiellement dangereuse qui, si elle n'est pas évitée, risque d'entraîner la mort ou des dommages corporels graves.

ATTENTION

ATTENTION indique une situation potentiellement dangereuse qui, si elle n'est pas évitée, risque d'entraîner des dommages corporels mineurs ou modérés.

REMARQUE

AVIS fournit des informations supplémentaires utiles pour l'utilisation et la maintenance de cet outil. Assurez-vous de

comprendre parfaitement les AVIS indiqués.

IDENTIFICATION D'ETIQUETTE D'AVERTISSEMENT



Lisez les manuels avant d'utiliser le produit.

ESPACE DE TRAVAIL

AVERTISSEMENT

Gardez la zone de travail propre et bien éclairée. Les zones encombrées et sombres invitent aux accidents.

N'utilisez pas la lampe de poche dans des atmosphères explosives, par exemple en présence de liquides, gaz ou poussières inflammables.

Tenez les enfants et les passants à distance lorsque vous utilisez une lampe de poche. Des distractions peuvent vous faire perdre le contrôle.

Ne l'utilisez pas à l'extérieur.

SÉCURITÉ ÉLECTRIQUE

AVERTISSEMENT

Évitez tout contact corporel avec des surfaces mises à la terre ou mises à la terre telles que les tuyaux, les radiateurs, les cuisinières et les réfrigérateurs. Il existe un risque accru de choc électrique si votre corps est mis à la terre ou à la terre.

N'exposez pas la lampe de poche à la pluie ou à des conditions humides. L'eau pénétrant dans une lampe de poche augmentera le risque de choc électrique.

SÉCURITÉ PERSONNELLE

AVERTISSEMENT

Restez vigilant, surveillez ce que vous faites et faites preuve de bon sens lorsque vous utilisez une lampe de poche. N'utilisez pas de lampe de poche lorsque vous êtes fatigué ou sous l'influence de drogues, d'alcool ou de médicaments. Un moment d'inattention lors de l'utilisation des lampes de poche peut entraîner des blessures graves.

Si des dispositifs sont fournis pour le raccordement d'installations d'extraction et de collecte de poussière, assurez-vous qu'ils sont connectés et correctement utilisés. L'utilisation de ces appareils peut réduire les risques liés à la poussière.

Ne fixez pas la source lumineuse en fonctionnement.

UTILISATION ET ENTRETIEN DE LA LAMPE DE POCHE À BATTERIE

ATTENTION

Français

N'utilisez pas la lampe de poche si l'interrupteur de marche/arrêt ne fonctionne pas correctement. Une lampe de poche dont l'interrupteur de marche/arrêt ne fonctionne pas est dangereuse et doit être réparée.

Déconnectez la batterie de la lampe de poche ou mettez l'interrupteur en position de verrouillage ou d'arrêt avant d'effectuer un réglage, un changement d'accessoires ou de ranger la lampe de poche. De telles mesures préventives réduisent les risques d'allumer accidentellement la lampe de poche.

Rangez les lampes de poche inutilisées hors d'atteinte des enfants et des personnes non formées. Les lampes de poche sont dangereuses dans les mains d'utilisateurs non formés.

Rechargez uniquement avec le chargeur spécifié par le fabricant. Un chargeur adapté à un type de batterie peut créer un risque d'incendie lorsqu'il est utilisé avec une autre batterie.

Utilisez des lampes de poche uniquement avec des batteries spécialement désignées. L'utilisation de toute autre batterie peut créer un risque de blessure et d'incendie.

Lorsque la batterie n'est pas utilisée, éloignez-la d'autres objets métalliques tels que des trombones, des pièces de monnaie, des clés, des clous, des vis ou d'autres petits objets métalliques pouvant établir une connexion d'un terminal à un autre. Un court-circuit entre les bornes de la batterie peut provoquer des brûlures ou un incendie.

Dans des conditions abusives, du liquide peut être éjecté de la batterie; éviter tout contact. En cas de contact accidentel, rincer à l'eau. Si le liquide entre en contact avec les yeux, consultez également un médecin. Le liquide éjecté de la batterie peut provoquer une irritation ou des brûlures.

N'utilisez pas une batterie ou un outil endommagé ou modifié. Les batteries endommagées ou modifiées peuvent avoir un comportement imprévisible et provoquer un incendie, une explosion ou un risque de blessure.

N'exposez pas une batterie ou un outil au feu ou à une température excessive. L'exposition au feu ou à une température supérieure à 130°C peut provoquer une explosion. REMARQUE : La température « 130°C » équivaut à la température « 265°F ».

Suivez toutes les instructions de charge et ne chargez pas la batterie ou l'outil en dehors de la plage de température spécifiée dans les instructions. Une charge inadéquate ou à des températures hors de la plage spécifiée peut endommager la batterie et augmenter le risque d'incendie.

Conservez les étiquettes et les plaques signalétiques.

RÉPARATION

Faites réparer votre lampe de poche par un réparateur qualifié utilisant uniquement des pièces de rechange identiques. Cela garantira que la sécurité de la lampe de poche est maintenue

L'utilisation de pièces non autorisées ou le non-respect des instructions d'entretien peut créer un risque d'électrocution ou de blessure.

SYMBOLES

L'étiquette sur votre outil inclut les symboles suivants. Les symboles et leurs définitions sont :

SYMBOLE	NOM	DESCRIPTION
V	Volts	Tension (potentiel)
kg	Kilogrammes	Poids
≡	Courant direct	Type de courant

DESCRIPTION FONCTIONNELLE

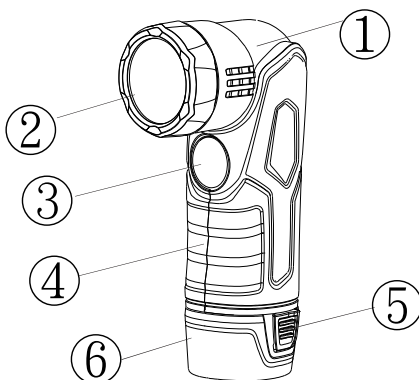

COMMANDES ET COMPOSANTS:

- | | |
|--------------------------------------------|---------------------------------|
| 1. Tête pivotante | 2. LED haute efficacité |
| 3. Interrupteur MARCHÉ / ARRÊT | 4. Poignée souple antidérapante |
| 5. Bouton de déverrouillage de la batterie | 6. Pack batterie |

SPÉCIFICATIONS

Numéro de modèle	ARL1241
Tension	12 Vcc
Type de LED	1 Watt
Luminosité LED (à (at 2 ft.(0,6m) de distance)	350 Lux
Temps de décharge LED	Up to 16 les heures
Poids de la lampe de poche (sans la batterie)	0,33 lbs / 0,15 kg

MONTAGE

INSTALLER OU RETIRER LA BATTERIE

LIBÉRATION DE LA BATTERIE: Appuyez sur les boutons de déverrouillage (voir Fig. 1A) et retirez la batterie de l'outil.

INSTALLATION DU PACK BATTERIE: Appuyez sur les boutons de déverrouillage et branchez la batterie dans l'outil.

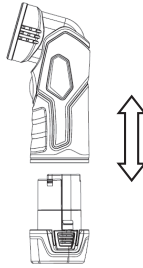

Fig. 1

OPÉRATION

ALLUMER / ÉTEINDRE

La première led de poussée est allumée, la deuxième led de poussée est éteinte. (voir fig.4)

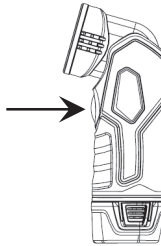

Fig. 2

ARBRE PIVOTANT

1. La lampe de poche peut être utilisée comme modèle debout ou comme modèle à main.
2. 1. Tenez la tête pivotante (voir Fig. 5) dans une main et tenez l'extrémité arrière de la lampe de poche dans l'autre.
3. 2. Faites pivoter la tête dans le sens de la flèche jusqu'à ce qu'elle s'enclenche.
4. 3. Si nécessaire, faites pivoter la tête dans sa position d'origine.

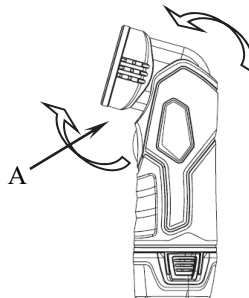

Fig. 3

AVERTISSEMENT

solutions.

Retirez la batterie de cette lampe de poche avant de nettoyer les

NETTOYAGE

Les pièces extérieures en plastique peuvent être nettoyées avec un chiffon humide et un détergent doux. Bien que ces pièces soient hautement résistantes aux solvants, n'utilisez JAMAIS de solvant.

ACCESSOIRES

Utilisez uniquement les accessoires recommandés par le fabricant pour votre modèle. Les accessoires adaptés à un outil peuvent devenir dangereux s'ils sont utilisés avec un autre outil.

Les accessoires recommandés pour votre outil sont disponibles auprès de votre centre de services local pour un coût supplémentaire.

IMPORTANT : Pour garantir la SÉCURITÉ et la FIABILITÉ, les réparations, la maintenance et les réglages doivent être effectués par des centres de services certifiés ou d'autres organisations de services qualifiées en utilisant toujours des pièces de rechange identiques.

PROTECTION DE L'ENVIRONNEMENT

Avant de jeter les composants usagés, vérifiez auprès de votre agence de protection de l'environnement pour connaître les restrictions spécifiques concernant le recyclage des outils ou leur retour dans un centre de recyclage agréé.



ACDelco[®]

ACDelco, l'emblème de ACDelco et les illustrations associées à ACDelco sont des marques commerciales déposées de General Motors utilisées sous licence à Mobiletron Electronics Co., Ltd.

GRACIAS POR ELEGIR ESTE PRODUCTO

ACDelco le ofrece productos a un precio asequible y nos gustaría que quedara completamente satisfecho con este producto y nuestro soporte técnico. Si necesita ayuda o consejo, contacte con nosotros.

USO INTENCIONADO

Esta linterna está destinada únicamente para uso personal.

Esta linterna está diseñada para proporcionar un trabajo conveniente.

NORMAS DE SEGURIDAD GENERAL

ADVERTENCIA

LEA Y COMPRENDA TODAS LAS INSTRUCCIONES. Si no sigue todas las instrucciones siguientes podría provocar descarga eléctrica, fuego y/o lesiones serias. El término "herramienta de potencia" en todas las advertencias listadas a continuación se refiere a su herramienta de potencia por corriente (con cable) o a herramienta de potencia (sin cable).

GUARDE ESTAS INSTRUCCIONES PARA SU REFERENCIA EN EL FUTURO

RECONOCER LOS SÍMBOLOS, PALABRAS Y ETIQUETAS DE SEGURIDAD

Las instrucciones de seguridad ofrecidas en este manual no pretenden cubrir todas las condiciones y prácticas posibles que puedan ocurrir al utilizar, mantener y limpiar las herramientas de corriente.

Utilice siempre el sentido común y preste especial atención a todos los avisos de **PELIGRO, ADVERTENCIA, PRECAUCIÓN y NOTA** en este manual.



Éste es el símbolo de alerta de seguridad. Se utiliza para avisarle de posibles peligros de lesiones personales. Siga todos los mensajes de seguridad junto a este símbolo para evitar posibles lesiones o muerte.

PELIGRO

PELIGRO indica una situación de peligro inminente que, si no se evita, tendrá como resultado la muerte o lesiones serias.

ADVERTENCIA

ADVERTENCIA indica una situación potencialmente peligrosa que, si no se evita, podría tener como consecuencia la muerte o lesiones serias.

PRECAUCIÓN

PRECAUCIÓN indica una situación potencialmente peligrosa que, si no se evita, podría tener como consecuencia lesiones menores o moderadas.

NOTA

NOTA ofrece información adicional que resulta útil para un uso y mantenimiento adecuados de esta herramienta. Si ve una

NOTA asegúrese de entenderla por completo.

IDENTIFICACIÓN DE LA ETIQUETA DE ADVERTENCIA



Lea los manuales antes de utilizar el producto.

ÁREA DE TRABAJO

ADVERTENCIA

Mantenga el área de trabajo limpia y bien iluminada. Las áreas desordenadas y oscuras invitan a los accidentes.

No opere la linterna en atmósferas explosivas, como en presencia de líquidos, gases o polvo inflamables.

Mantenga a los niños y transeúntes alejados mientras opera la linterna. Las distracciones pueden hacer que pierda el control.

No la use al aire libre.

SEGURIDAD ELÉCTRICA

ADVERTENCIA

Evite el contacto corporal con superficies conectadas a tierra como tuberías, radiadores, cocinas y refrigeradores. Existe un mayor riesgo de descarga eléctrica si su cuerpo está conectado a tierra.

No esponga la linterna a la lluvia ni a condiciones húmedas. El agua que entra en una linterna aumentará el riesgo de descarga eléctrica.

SEGURIDAD PERSONAL

ADVERTENCIA

Manténgase alerta, observe lo que está haciendo y use el sentido común al operar una linterna. No use una linterna si está cansado o bajo la influencia de drogas, alcohol o medicamentos. Un momento de distracción mientras se utilizan las linternas puede provocar lesiones personales graves.

Si se proporcionan dispositivos para la conexión de instalaciones de extracción y recolección de polvo, asegúrese de que estén conectados y se utilicen correctamente. El uso de estos dispositivos puede reducir los peligros relacionados con el polvo.

No mire fijamente a la fuente de luz en funcionamiento.

USO Y CUIDADO DE LA LINTERNA DE BATERÍA

ATTENTION

No use la linterna si el interruptor no la enciende o apaga. Una linterna que no se puede controlar con el interruptor es peligrosa y debe repararse.

Desconecte la batería de la linterna o coloque el interruptor en la posición de bloqueo o apagado antes de realizar ajustes, cambiar accesorios o guardar la linterna. Dichas medidas preventivas de seguridad reducen el riesgo de encender la linterna accidentalmente.

Guarde las linternas inactivas fuera del alcance de los niños y otras personas no capacitadas. Las linternas son peligrosas en manos de usuarios no capacitados.

Recargue solo con el cargador especificado por el fabricante. Un cargador que sea adecuado para un tipo de paquete de baterías puede crear un riesgo de incendio cuando se usa con otro paquete de baterías.

Use linternas solo con paquetes de baterías específicamente designados. El uso de cualquier otro paquete de baterías puede crear un riesgo de lesiones e incendio.

Cuando el paquete de baterías no esté en uso, manténgalo alejado de otros objetos metálicos como clips, monedas, llaves, clavos, tornillos u otros objetos metálicos pequeños que puedan hacer una conexión de un terminal a otro. Hacer un cortocircuito entre los terminales de la batería puede causar quemaduras o un incendio.

En condiciones abusivas, se puede expulsar líquido de la batería; evitar el contacto. Si el contacto ocurre accidentalmente, enjuague con agua. Si el líquido entra en contacto con los ojos, busque además ayuda médica. El líquido expulsado de la batería puede causar irritación o quemaduras.

No utilice una batería o una herramienta que esté dañada o modificada. Las baterías dañadas o modificadas pueden tener un comportamiento impredecible y provocar un incendio, explosión o riesgo de lesiones.

No exponga la batería ni la herramienta al fuego ni a temperaturas excesivas. La exposición al fuego o a una temperatura superior a 130°C puede provocar una explosión. NOTA: la temperatura “130°C” puede ser reemplazada por la temperatura “265°F”.

Siga todas las instrucciones de carga y no cargue la batería o la herramienta fuera del rango de temperatura especificado en las instrucciones. La carga incorrecta o a temperaturas fuera del rango especificado puede dañar la batería y aumentar el riesgo de incendio.

Mantenga las etiquetas y placas de identificación.

SERVICIO

Haga que su linterna sea reparada por un técnico calificado que utilice solo piezas de repuesto idénticas. Esto garantizará que se mantenga la seguridad de la linterna.

El uso de piezas no autorizadas o el incumplimiento de las instrucciones de mantenimiento pueden crear un riesgo de descarga eléctrica o lesiones.

SÍMBOLOS

La etiqueta de la herramienta puede incluir los símbolos siguientes. Los símbolos y sus definiciones son los siguientes:

SÍMBOLO	NOMBRE	EXPLICACIÓN
V	Voltios	Voltaje (potencial)
kg	Kilogramos	Peso

DESCRIPCIÓN DE LAS FUNCIONES

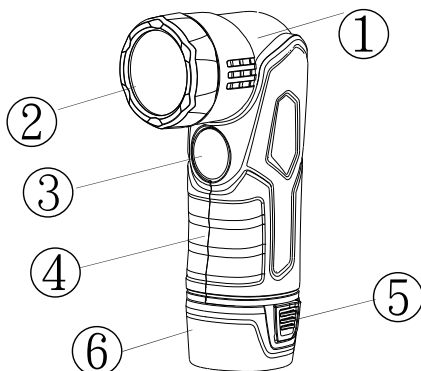

CONTROLES Y COMPONENTES:

- | | |
|-----------------------------------------------|--------------------------------|
| 1. Cabezal giratorio | 2. LED de alta eficiencia |
| 3. Interruptor de ENCENDIDO / APAGADO | 4. Agarre suave antideslizante |
| 5. Botón de liberación del paquete de batería | 6. Paquete de batería |

ESPECIFICACIONES

Número de modelo	ARL1241
Voltaje	12 Vdc
Tipo de LED	1 Watt
Brillo LED (a (at 2 ft.(0,6m) de distancia)	350 Lux
Tiempo de descarga del LED	Up to 16 horas
Peso de la linterna (sin batería)	0,33 lbs / 0,15 kg

MONTAJE

INSTALAR O QUITAR LA BATERÍA

LIBERACIÓN DEL PAQUETE DE BATERÍAS: Presione los botones de liberación (vea la Figura 1) y saque la batería de la herramienta.

INSTALACIÓN DEL PAQUETE DE BATERÍAS: Presione los botones de liberación y conecte la batería a la herramienta.



Figura 1

ENCENDER / APAGAR

El primer led de empuje se enciende, el segundo led se apaga. (ver figura 2)

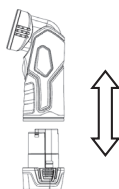

Figura 2

EJE GIRATORIO

1. La linterna se puede utilizar como modelo de pie o como modelo de agarre.
2. 1. Sostenga el cabezal giratorio (vea la Figura 3) en una mano y sostenga el extremo posterior de la linterna con la otra.
3. 2. Gire la cabeza en la dirección de la flecha hasta que encaje en su posición.
4. 3. Si es necesario, gire el cabezal de nuevo a su posición original.

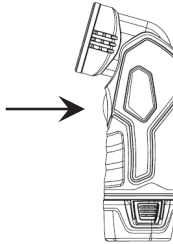

Figura 3

MANTENIMIENTO

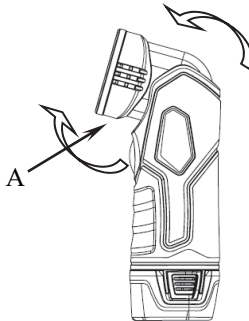

ADVERTENCIA

Retire la batería de esta linterna antes de limpiar las soluciones.

LIMPIEZA

Las piezas de plástico exteriores se pueden limpiar con un paño húmedo y un detergente suave. Aunque estas piezas son altamente resistentes a los solventes, NUNCA use solventes.

ACCESORIOS

Utilice solamente accesorios recomendados por el fabricante para su modelo. Los accesorios que pueden ser útiles para una herramienta pueden convertirse en peligrosos al utilizarlos en otra herramienta.

Los accesorios recomendados para usarlos con la herramienta están disponibles para su compra en su centro local de servicios.

IMPORTANTE: Para una mayor SEGURIDAD y FIABILIDAD del producto, las reparaciones, mantenimiento y ajustes deberán realizarse en centros de servicio oficiales u otros servicios técnicos cualificados, utilizando siempre componentes idénticos.

PROTECCIÓN DEL MEDIOAMBIENTE

Antes de tirar una unidad dañada, consulte a su Agencia de Protección Medioambiental si existen restricciones especiales sobre la retirada de herramientas o para devolverlas a un centro de servicios para su reciclaje.



ACDelco[®]

ACDelco, el Emblema ACDelco y los gráficos relacionados con ACDelco son Marcas de General Motors usados bajo la licencia de Mobiletron Electronics Co., Ltd.

