

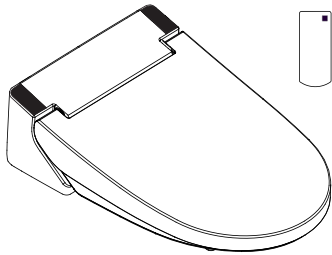

※ 공식 자사몰에서 정품 등록을 해주세요.

[vovo-kor.com/pages/product-registration](http://vovo-kor.com/pages/product-registration)

★보증기간 혜택을 받을 수 있습니다.★



■ VB-6000  
VB-6100

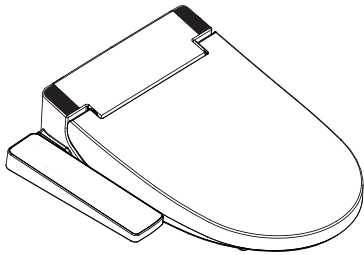

■ VB-5000  
VB-5100

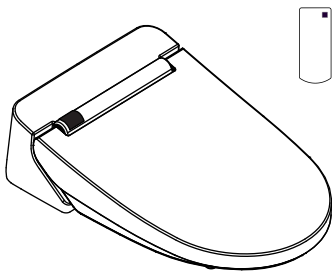

■ VB-4000  
VB-4100

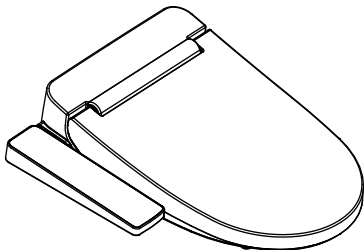

■ VB-3000  
VB-3100

- ※ 저희 비데를 구입해주셔서 진심으로 감사합니다.
- ※ 사용설명서에는 보증서가 포함되어 있으니 소중히 보관해 주십시오.
- ※ 사용 설명서를 잘 읽어 보시고 바르게 사용해 주십시오.

## 고객 여러분께

- 저희 제품을 구입해 주셔서 감사합니다.
- 제품의 올바른 사용을 위해 먼저 사용 설명서를 자세히 읽어 주시기 바랍니다.
- 사용시에 궁금한 점이나 기능이 제대로 작동하지 않을 때는 이 설명서를 참조하시면 도움이 될 것입니다.
- 사용 설명서 내용대로 사용하지 않아서 발생한 사고는 당사에서 책임지지 않습니다.
- 이 사용 설명서는 보증서가 포함되어 있으므로 잘 보관하시기 바랍니다.

# 목 차

## 준비

제품특징 .....	3
안전상의 주의사항 .....	4
각부의 명칭 .....	6

## 설치방법

설치방법 .....	10
------------	----

## 사용방법

사용방법 .....	12
------------	----

## 기타사항

손질방법 .....	15
고장점검 .....	16
사양 .....	18
고객지원 .....	19
제품보증서 .....	20

# 제품 특징

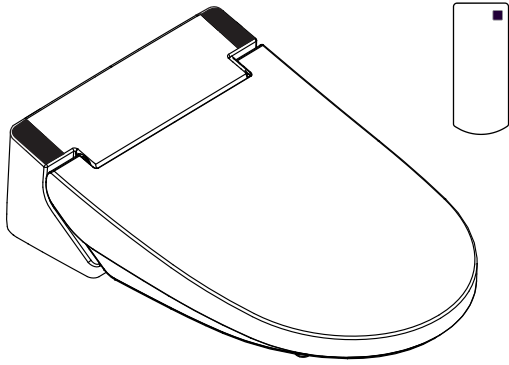

**VB-6000**  
**VB-6100**

세정/비데/쾌변/건조/UV 조명 기능

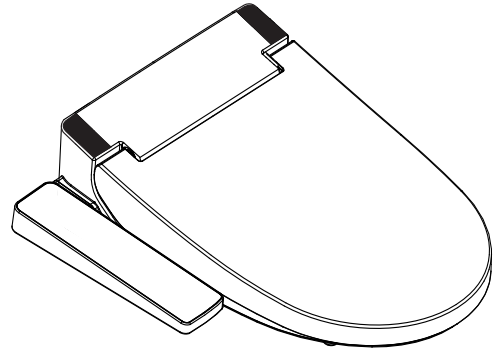

**VB-5000**  
**VB-5100**

세정/비데/쾌변/건조/조명 기능

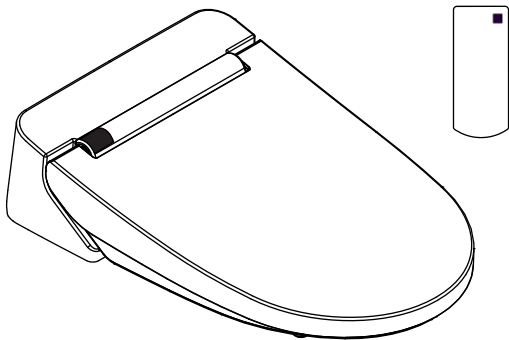

**VB-4000**  
**VB-4100**

세정/비데/쾌변/건조/탈취/UV 살균 조명 기능

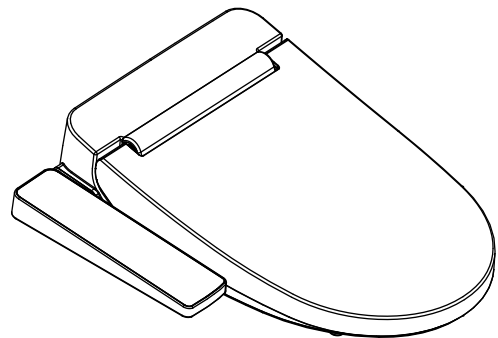

**VB-3000**  
**VB-3100**

세정/비데/쾌변/건조/조명 기능

# 안전상의 주의사항

안전을 위하여 본 주의 사항을 반드시 지켜주시기 바랍니다.

본 주의 사항은 사용자의 신체적, 물질적 안전에 관한 중요한 사항이므로 잘 읽으신 후에 엄수해 주시기 바랍니다.



**경고** 사용자가 사망 또는 중상을 입을 가능성이 있다는 것을 표시하고 있습니다.

목욕탕 내부와 같이 습기가 많은 장소에 설치할 때에는 반드시 환풍기를 설치하거나 통풍이 잘 되도록 하여 습기가 차지 않도록 하십시오. (화재나 감전의 우려가 있습니다.)



금지

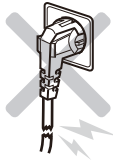

손상된 전원 코드, 플러그, 콘센트는 사용하지 마시고, 변기에 설치되지 않았거나 급수가 공급되지 않았을 때는 전원을 연결하지 마십시오.

- 누전, 화재, 감전의 원인이 됩니다.

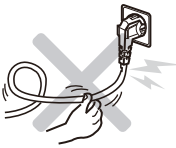

전원 코드나 급수 호스를 당기거나 무리하게 휘지 마십시오.

- 화재나 감전의 원인이 됩니다.

- 물이 새거나 공급이 되지 않을 수 있습니다.

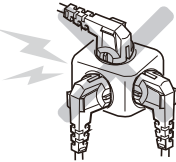

콘센트나 배선기구의 정격을 초과 사용하거나 교류 220V 이외의 정격에는 사용하지 마십시오.

- 화재나 감전의 원인이 됩니다.



본체, 변좌, 변좌커버 위에 올라가거나, 충격을 주거나 무거운 물건을 올려놓지 마십시오.

- 넘어져서 다칠 수 있습니다.

- 제품이 파손되거나 고장의 원인이 됩니다.

- 변기가 파손되어 실내 침수의 원인이 됩니다.



물뿌림  
금지



본체나 전원 플러그에 물이나 세제를 뿌리지 마십시오.

- 화재나 감전의 원인이 됩니다.



젖은 손  
금지

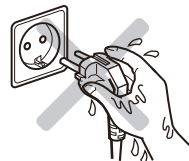

젖은 손으로 전원 플러그를 뽑거나 꽂지 마십시오.

- 감전의 원인이 됩니다.



화기  
금지



담배 등 화기류를 가까이 놓지 마십시오.

- 화재, 감전, 부상의 원인이 됩니다.



분해  
금지



절대로 제품을 분해하거나 자가 수리, 개조를 하지 마십시오.

- 화재, 감전, 고장의 원인이 됩니다.



어스  
접속

■ 어스(접지) 공사가 되어 있는지 확인해 주십시오.

- 어스 공사가 되어있지 않으면 고장이나 누전 때 감전되는 원인이 됩니다.

- 어스 공사는 가까운 전기공사점에 의뢰하여 주십시오.



반드시  
준수

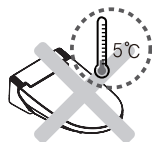

손상된 전원 코드, 플러그, 콘센트는 사용하지 마시고,  
변기에 설치되지 않았거나 급수가 공급되지 않았을 때는 전원을 연결하지 마십시오.  
- 누전, 화재, 감전의 원인이 됩니다.



지수전, 급수배관은 꼭 조이게 설치하십시오.  
- 꼭 조이지 않으면 누수의 원인이 됩니다.  
- 누수가 발생했을 때에는 지수전을 잠궜 급수를 중지 시키십시오.  
(손잡이를 오른쪽으로 돌리십시오.)

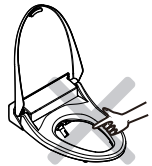

온풍 토출구에 손가락을 넣거나 물건으로 막지 마십시오.  
- 화상, 감전, 화재의 원인이 됩니다.

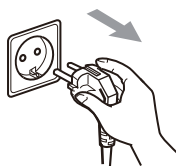

손질할 때에는 전원 플러그를 콘센트에서 뽑아 주십시오.  
- 감전의 원인이 됩니다.

- 상수도를 급수로 사용해 주시고, 이외의 공업용수나 중수도를 연결해서 사용하지 마십시오.
- 피부염을 일으키는 원인이 됩니다.
- 이물질 혼입으로 고장의 원인이 됩니다.



## 주의

사용자가 상해를 입거나 물질적 손해를 입을 가능성이 있다는것을 표사하고 있습니다.

사용설명서에 기재된 용도 이외의 다른 목적으로 사용하지 마십시오.



반드시  
준수

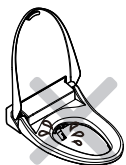

온풍 토출구와 노즐 부위를 소변이 묻지않도록 하십시오.  
- 악취 발생 및 고장의 원인이 됩니다.



청소할 때에는 락스나 벤젠, 신나, 수세미 등을 사용하지 마시고, 희석한 주방용  
세제(중성)를 부드러운 천에 묻혀 닦아 주십시오.  
- 제품 손상의 원인이 됩니다.

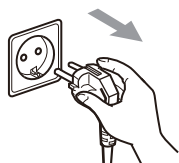

장시간 사용하지 않을 때에는 전원 플러그를 뽑아 주십시오.  
- 제품 고장의 원인이 됩니다.

- 난방 변화 사용으로 인한 저온 화상의 우려가 있습니다.
- 난방 변화에 오래 앉아 있는 경우 저온 화상 방지 기능이 작동합니다.
- 장시간 변화에 앉아 있을 때는 변화 온도를 OFF로 조절해 주십시오.
- 다음과 같은 분은 난방 변화/온풍 건조를 사용할 때, 주위 분들이 변화 및 건조 온도를 OFF로 조절하여 주십시오.
- 어린이, 노약자 등 자신이 적절한 온도를 조절할 수 없는 분.
- 환자, 신체가 부자유한 분 등 생각한 대로 움직이지 못하는 분.
- 수면제(수면약, 감기약 등)를 복용한 분.
- 만취한 분, 피로가 심한 분 등 잠들어 버릴 우려가 있는 분.

# 각부의 명칭

VB-6000  
VB-6100

변좌커버  
본체  
전원플러그



리모컨

☞ 12 페이지 참조

본체 표시부



리모컨 수신부

본체 조작부



리모컨 수신부

☞ 12 페이지 참조

난방변좌

착좌센서

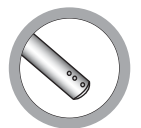

스테인리스  
노즐

UV 조명



# VB-5000 VB-5100

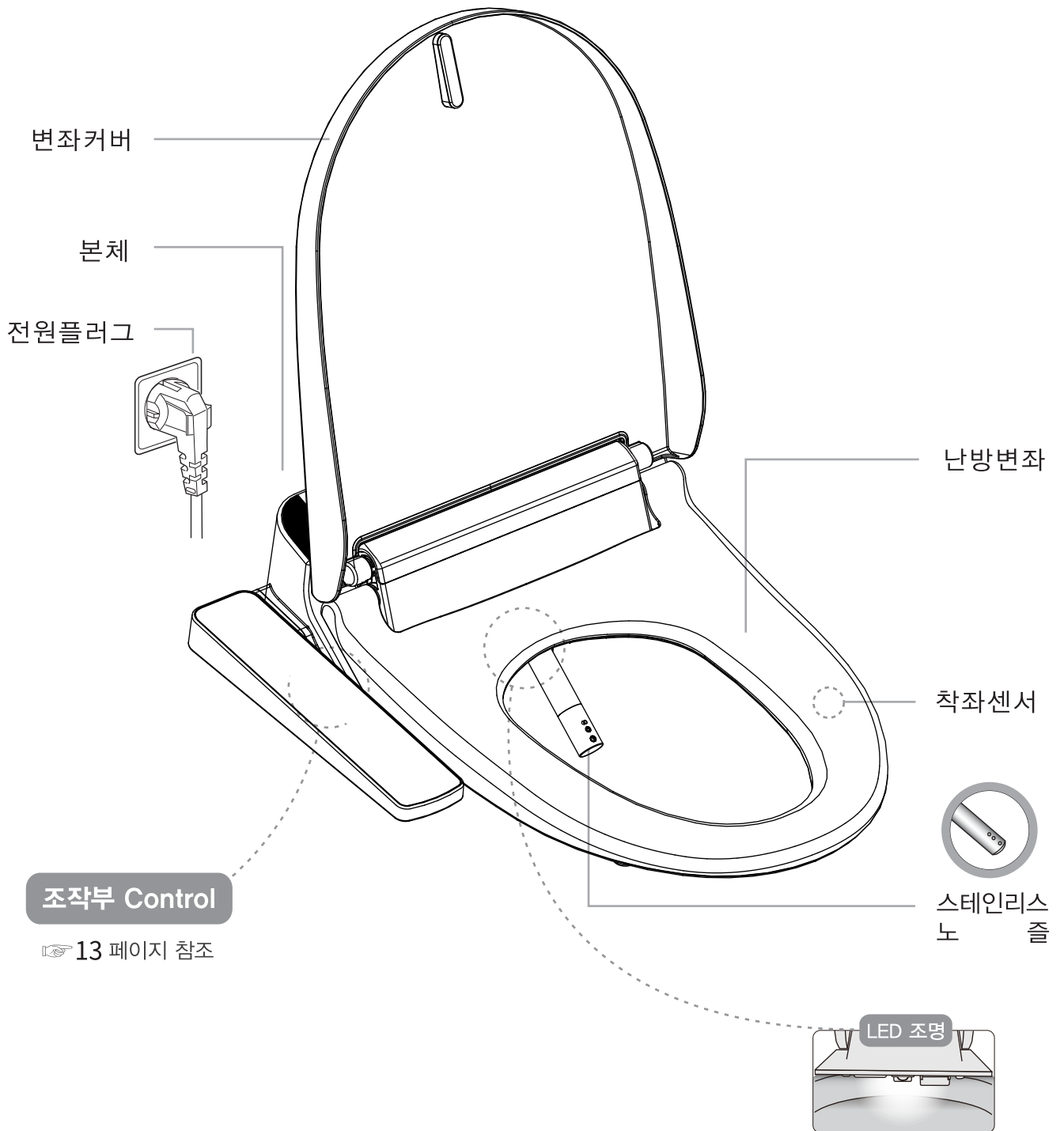

**조작부 Control**

☞ 13 페이지 참조

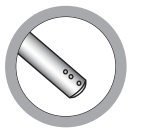

스테인리스  
노즐



LED 조명

# VB-4000 VB-4100



리모컨

☞ 12 페이지 참조

변좌커버  
본체  
전원플러그

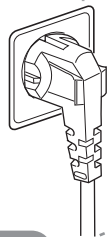

본체 표시부



리모컨 수신부

본체 조작부

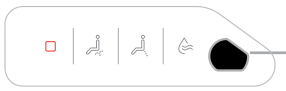

리모컨 수신부

☞ 12 페이지 참조

난방변좌

착좌센서

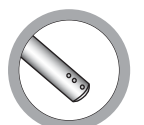

스테인리스  
노즐

UV 조명





# VB-3000 VB-3100

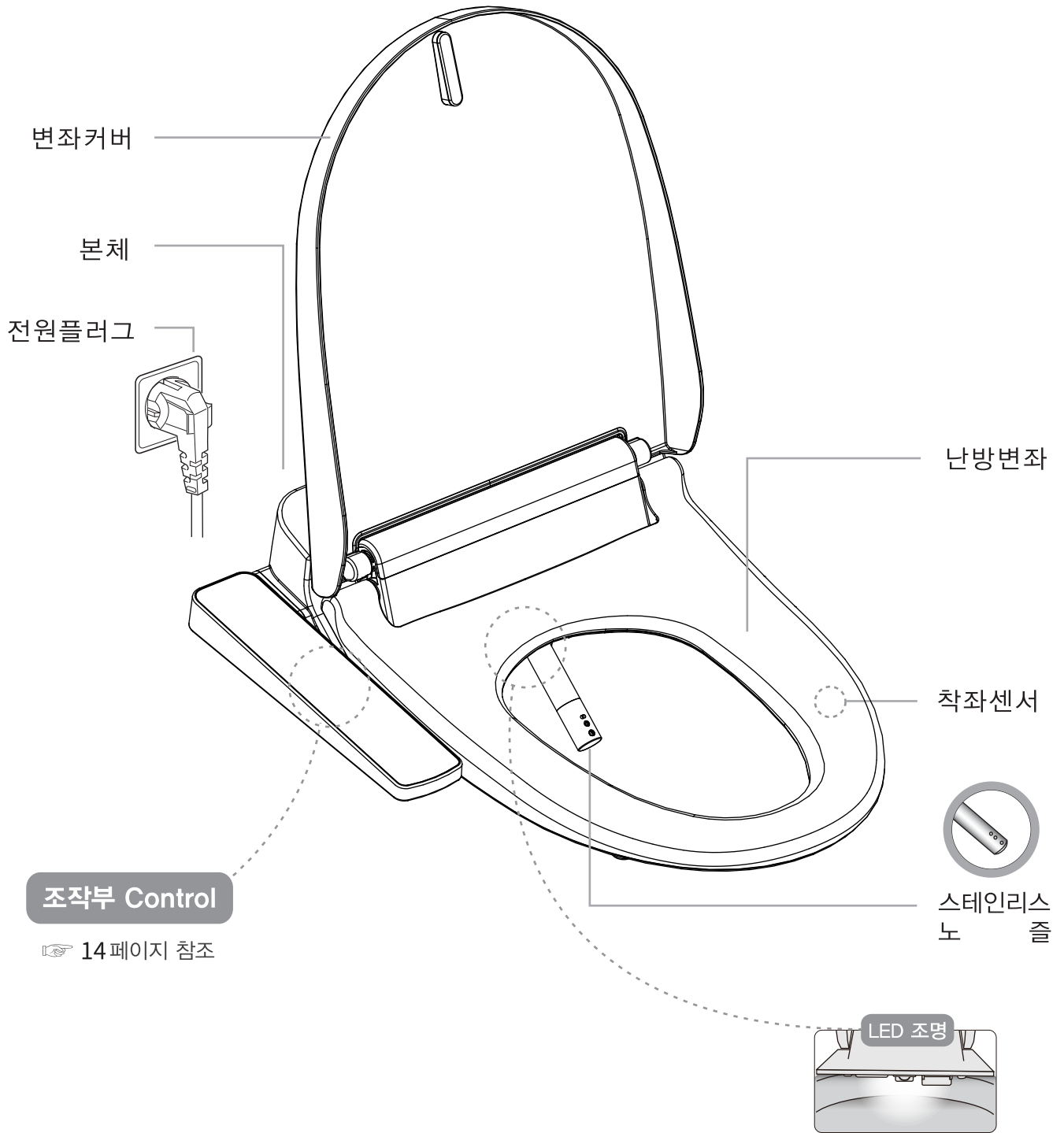

# 설치방법

## 부속품

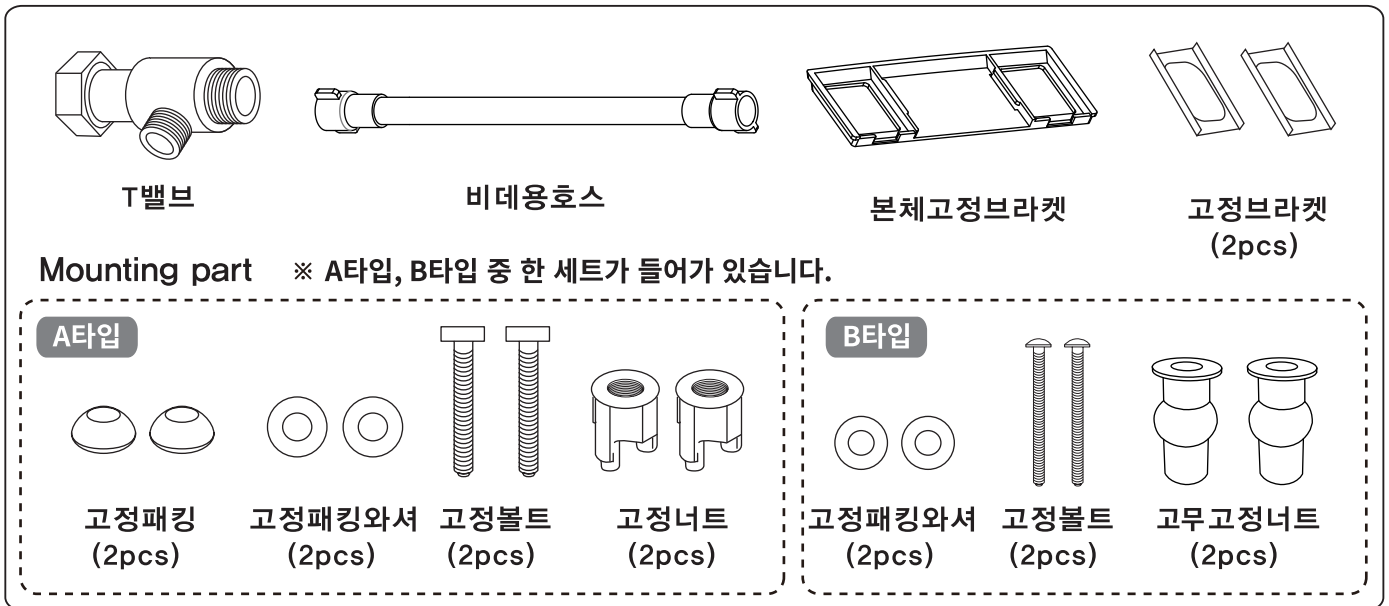

### 설치 전 주의

- 설치 전 반드시 설치방법을 읽고, 설치하여 주십시오.
- 전원 220V 전용 제품입니다.
- 설치가 완료 된 상태에서 전원을 연결하고 급수시켜 주십시오.

### 설치순서

#### 1 급수호스를 분리 합니다.

- 급수밸브를 오른쪽으로 돌려 잠그고 변기쪽 본체 변기용 호스를 스패너를 이용하여 분리 하십시오.

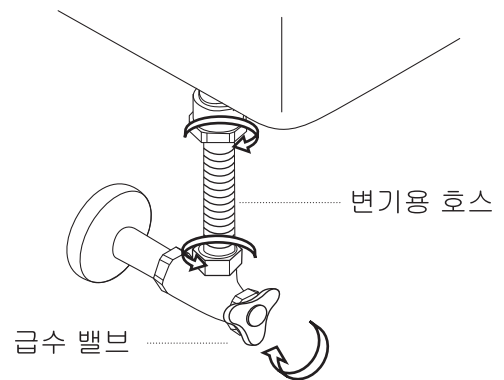

#### 2 T밸브에 패킹을 넣어 급수호스와 연결해 주십시오.

- 변기용 호스를 분리한 곳에 T밸브에 패킹을 넣어 설치해 주십시오.
- 변기용 호스를 변기와 T밸브 사이에 연결해 주십시오.

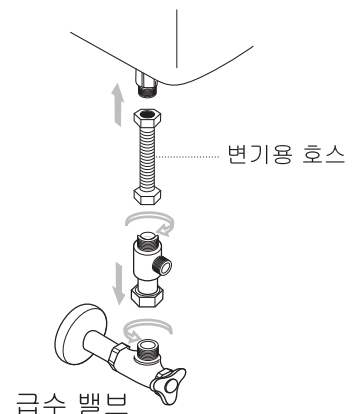

### 3 기존 양변기 시트를 해체하여 주십시오.

- 너트를 풀고 변좌를 해체하십시오.
- 해체한 변좌뚜껑, 너트 등은 재설치 시 필요합니다.



### 5 비데 본체를 설치합니다.

- 본체 고정 브라켓이 조립된 본체를 변기 고정홀에 맞추어 올립니다.
- 비데 본체와 변기의 앞면을 맞추고 고정 너트를 조여 줍니다.

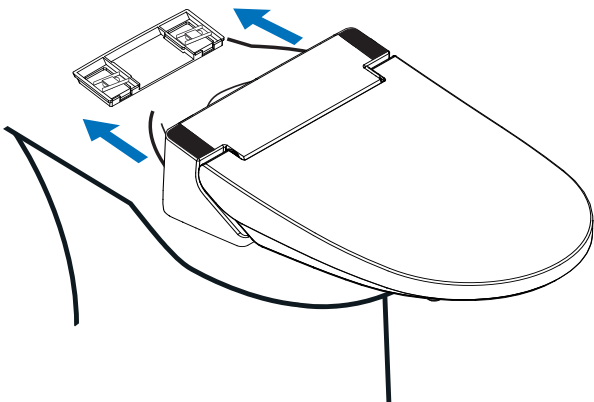

### 4 본체 고정 브라켓을 설치합니다.

- 본체 고정 브라켓에 고정 볼트를 끼웁니다.
- 본체 뒷면의 고정부에 브라켓을 화살표 방향으로 밀어넣습니다.

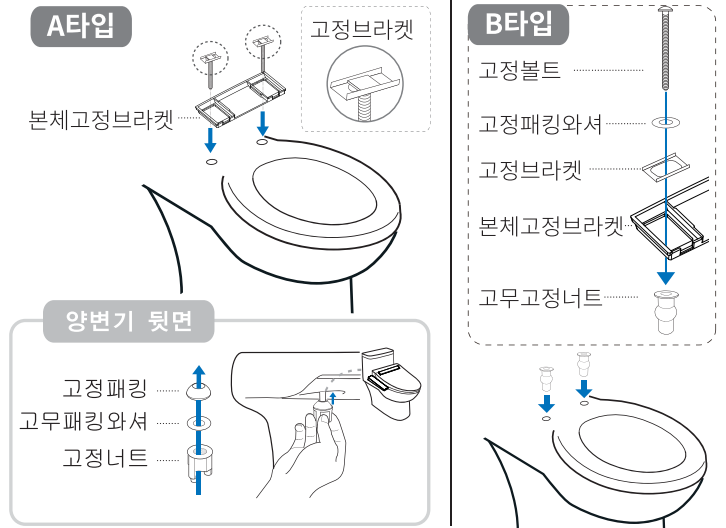

### 6 비데용 호스를 연결 합니다.

- 비데용 호스를 T밸브와 본체에 연결한 후 급수밸브를 왼쪽으로 돌려서 열어주십시오.
- 전원 플러그를 결합해 주십시오.

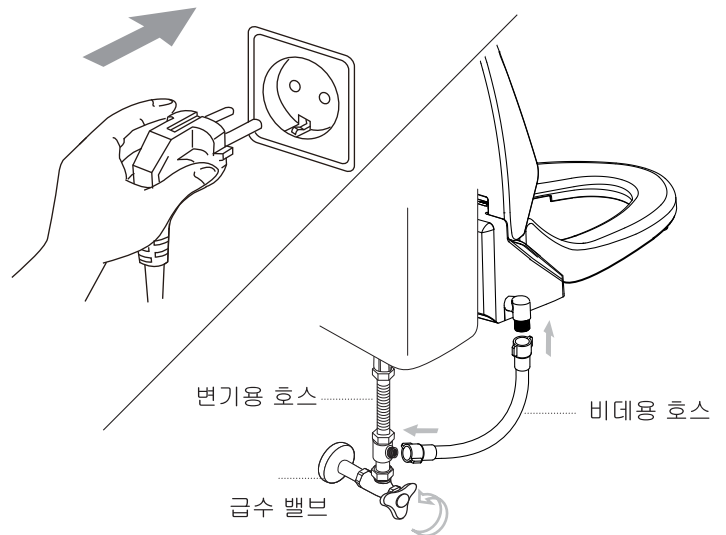

## 동작확인

1. 급수 밸브를 왼쪽으로 열어 누수가 없는지 확인해 주십시오.
2. 콘센트(220V)에 전원플러그를 연결하여 주십시오.
3. 온수 탱크에 급수됩니다.
4. 사용 방법에 따라 기능을 확인해 주십시오.

# 사용방법

VB-6000 / VB-6100  
VB-4000 / VB-4100

## 정지

사용중인 기능을 정지 하고자 할때는 정지 버튼을 누릅니다.

## 건조

세정, 비데, 쾌변 기능 사용 후 물기를 건조시킬 때 사용 하십시오.

-건조 기능을 사용하기 전에 휴지로 물을 닦아내면 쾌적한 상태를 유지 할 수 있습니다.

## 노즐위치조절 수압 조절

수압, 노즐위치조절은 5단계로 조절이 가능합니다.

## 절전

절전기능을 설정하면 온수온도와 난방 변화의 온도가 30℃로 설정되어 절전의 효과가 있습니다. 변화에 앞으면 온수와 난방변화의 설정 온도로 돌아 갑니다.

## UV 조명

각종 세균, 바이러스를 억제하고 자동으로 도기 내부를 청결하게 살균작용합니다

## 자동 탈취 (VB-4000, 4100 해당)

도기 내부의 악취를 제거하여 줍니다.  
시트 착좌 시 자동으로 가동됩니다.

## 세정(리듬)

세정 버튼을 누르면 노즐이 나오고 세정수가 분사 됩니다. 사용 중 한 번 더 누르면 리듬(무브+마사지)동작을 합니다.

## 비데(리듬)

비데 버튼을 누르면 노즐이 나오고 여성 세정수가 분사됩니다. 사용 중 한번 더 누르면 리듬(무브+마사지)동작을 합니다.

## 쾌변

세정수가 분사되고 수압세기가 "약"으로 동작합니다.

## 변화온도, 물온도 건조온도 조절

변화온도, 물온도, 건조온도를 3단계로 조절 할 수 있습니다.

● ● ●  
저 중 고  
36℃ 38℃ 40℃

## 노즐청소

노즐청소버튼을 누르면 노즐이 앞으로 나와 청소가 가능합니다.



## 본체 조작부

### 전원

3초간 누를 시 비데 전원 OFF,  
세정/비데/건조 작동 시 정지  
전원 켜있는 상태에서 착좌하지  
않고 누를 시 절전ON/OFF

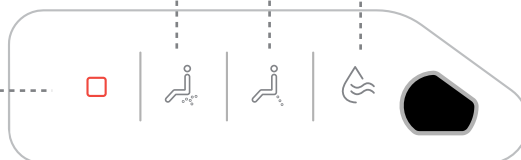

### 세정/비데

1회 누를 시 기능 동작,  
한번 더 누를 시 정지

### 건조

1회 누를 시 기능 동작,  
한번더 누를 시 정지,  
전원이 켜있는 상태에서 착좌하지  
않고 누를 시 탈취 on/off 할 수 있습니다

## 정지:전원

사용중인 기능을 정지 하고자 할때는 정지 버튼을 누릅니다. 정지 버튼을 3초 이상 누르면 비데의 전원이 꺼집니다. 파워 코드가 꼽혀진 상태에서 정지 버튼을 누르면 비데의 전원이 들어옵니다.

## 건조

세정, 비데, 쾌변 기능 사용 후 물기를 건조시킬 때 사용 하십시오.

-건조 기능을 사용하기 전에 휴지로 물을 닦아내면 쾌적한 상태를 유지 할 수 있습니다.

## 수압/건조온도 조절 노즐위치조절

건조온도/수압, 노즐위치조절은 5단계로 조절이 가능합니다.



## 절전

절전기능을 설정하면 온수온도와 난방 변화의 온도가 30°C로 설정되어 절전의 효과가 있습니다. 변화에 앞으면 온수와 난방변화의 설정 온도로 돌아 갑니다.

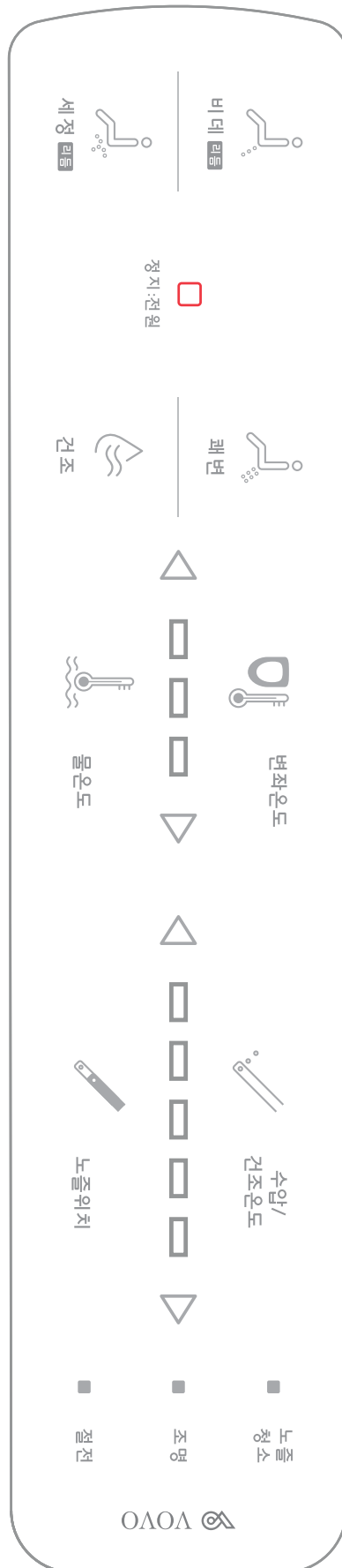

## 세정(리듬)

세정 버튼을 누르면 노즐이 나오고 세정수가 분사 됩니다. 사용 중 한 번 더 누르면 리듬(무브+마사지)동작을 합니다.

## 비데(리듬)

비데 버튼을 누르면 노즐이 나오고 여성 세정수가 분사됩니다. 사용 중 한번 더 누르면 리듬(무브+마사지)동작을 합니다.

## 쾌변

세정수가 분사되고 수압세기가 "약"으로 동작합니다.

## 변좌온도, 물온도 조절

변좌온도, 물온도를 3단계로 조절 할 수 있습니다.

- 고 40 °C
- 중 38 °C
- 저 36 °C

## 노즐청소

노즐청소버튼을 누르면 노즐이 앞으로 나와 청소가 가능합니다.

## 조명

야간에도 화장실불을 켜지않아도 은은한 조명으로 이용가능합니다.

## 정지:전원

사용중인 기능을 정지 하고자 할때는 정지 버튼을 누릅니다. 정지 버튼을 3초 이상 누르면 비데의 전원이 꺼집니다. 파워 코드가 꼽혀진 상태에서 정지 버튼을 누르면 비데의 전원이 들어옵니다.

## 건조

세정, 비데, 쾌변 기능 사용 후 물기를 건조시킬 때 사용 하십시오.  
-건조 기능을 사용하기 전에 휴지로 물을 닦아내면 쾌적한 상태를 유지 할 수 있습니다.

## 수압/건조온도 조절 노즐위치조절

건조온도/수압, 노즐위치조절은 5단계로 조절이 가능합니다.



## 절전

절전기능을 설정하면 온수온도와 난방 변화의 온도가 30℃로 설정되어 절전의 효과가 있습니다. 변화에 맞으면 온수와 난방변화의 설정 온도로 돌아 갑니다.

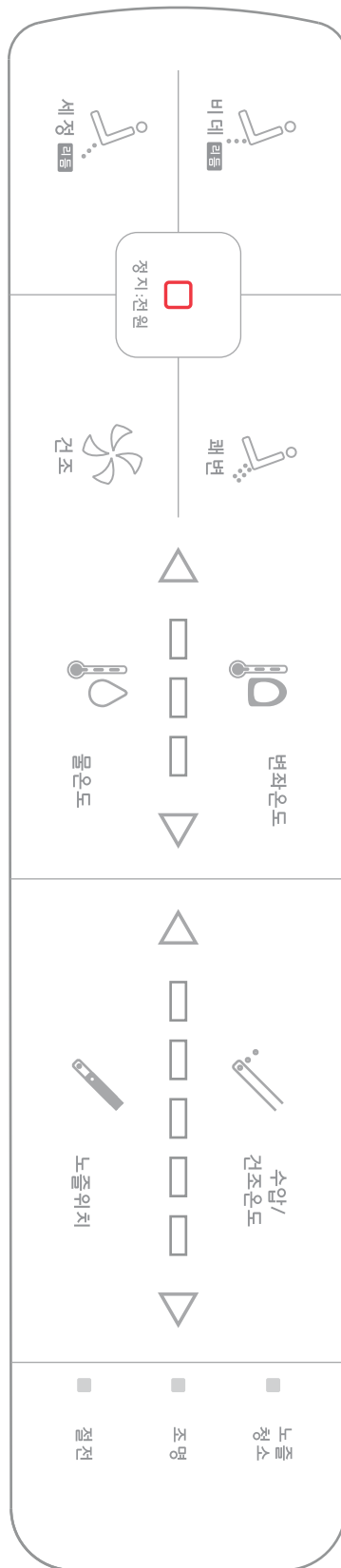

## 세정(리듬)

세정 버튼을 누르면 노즐이 나오고 세정수가 분사 됩니다. 사용 중 한 번 더 누르면 리듬(무브+마사지)동작을 합니다.

## 비데(리듬)

비데 버튼을 누르면 노즐이 나오고 여성 세정수가 분사됩니다. 사용 중 한번 더 누르면 리듬(무브+마사지)동작을 합니다.

## 쾌변

세정수가 분사되고 수압세기가 "약"으로 동작합니다.

## 물온도, 변화온도조절

온수 온도와 변화 온도를 3단계로 조절 할 수 있습니다.

- 고 40℃
- 중 38℃
- 저 36℃

## 노즐청소

노즐청소버튼을 누르면 노즐이 앞으로 나와 청소가 가능합니다.

## 조명

야간에도 화장실불을 켜지않아도 은은한 조명으로 이용가능합니다.

# 손질방법

※ 걸름망 청소를 할 동안에는 전원플러그를 뽑아주십시오.

## 걸름망 청소

1. 급수밸브를 오른쪽으로 돌려 잠급니다.
3. 본체의 비데용 호스를 풀어 걸름망을 분리해 냅니다.
4. 걸름망을 칫솔 등으로 청소합니다.
5. 본체와 비데용 호스를 조인 후,  
급수밸브를 왼쪽으로 돌려 엽니다.

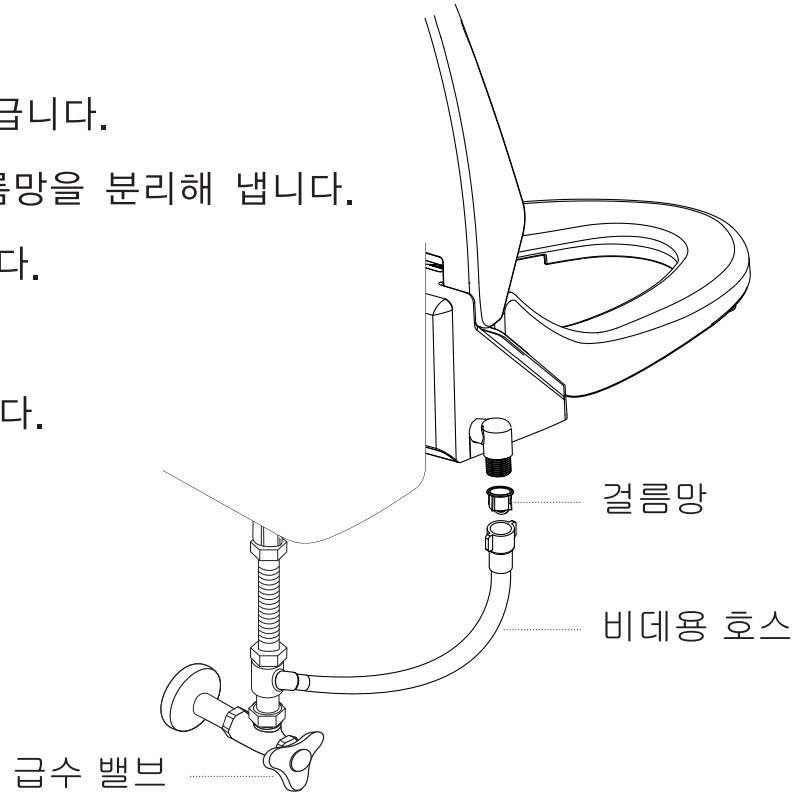

## 노즐 청소

노즐만 전면부로 나오고 물은 나오지 않아 청소를 용이하게 할 수 있어 편리합니다.

- 부드러운 솔 또는 칫솔 등으로 닦아 주십시오.



※노즐을 손으로 잡아 당기거나 밀지 마십시오.  
파손이나 고장의 원인이 됩니다.



# 고장일까?라고 생각되면

“고장일까”라고 생각이 되면, 먼저 다음사항을 보시고 조치방법을 확인해 주십시오.

## 전원확인

현상	확인 (원인)	조치
작동하지 않는다.	정전되었거나 차단기가 끊어져 있지 않습니까?	정전이 복귀될 때까지 기다려 주십시오. 또는, 차단기를 ON으로 하여 주십시오.
	본체 표시부의 전원램프가 꺼져 있지 않습니까?	조작부 전원   을 눌러 주십시오.  12~14 페이지 참조

## 세정, 비데, 쾌변기능

현상	확인 (원인)	조치
세정수세가 약하다	수압의 설정이 약으로 되어 있지 않습니까?	조작부의 수압버튼을 강으로 눌러 주십시오.
	걸름망이 막혀 있지 않습니까?	걸름망을 청소하여 주십시오.  15페이지 참조
세정수가 차갑다	온수 온도의 설정이 OFF 또는 낮게 되어 있지 않습니까?	조작부의 온수 온도를 조절하여 주십시오.
	절전 중이지 않습니까?	절전 상태에서는 온수 온도가 30℃로 유지 되어 설정 온도 보다 낮을 수 있습니다. 착좌시 절전 해제 상태가 되어 설정 온도로 올라 갑니다.
세정시 도중에 멈춘 경우	해당 버튼을 누르고 약 1분이 지나면 자동으로 멈춥니다.	해당 버튼을 다시 한번 눌러 주십시오.
	착좌 센서에 인체가 닿지 않을 수 있습니다.	12~15 페이지의 변좌, 착좌 센서 위치를 확인하여 주십시오.



## 난방변좌

현 상	확 인 (원 인)	조 치
변좌가 따뜻해 지지 않는다.	변좌온도의 설정이 OFF 또는 낮게 되어 있지 않습니까?	조작부의 변좌 온도를 조절하여 주십시오.
	절전중이지 않습니까?	절전 동작시에는 변좌 온도가 30℃로 설정되어 있습니다. 변좌에 앉으면 설정 온도로 올라 갑니다.
변좌가 차가워 졌다.	난방 변좌에 오래 앉아 있으면 저온 화상의 예방을 위해 난방변좌의 온도를 낮춥니다. 이런 경우는 고장이 아닙니다. 다음 사용자는 설정된 온도로 사용 할 수 있습니다.	-

## 착좌 센서

현 상	확 인 (원 인)	조 치
변좌에 앉지않고 스위치 눌러도 항문세척, 탈취 등이 작동한다.	변좌에 물이 묻어 있거나, 젖은 수건이 놓여 있지 않습니까?	변좌에 묻은 물을 마른 걸레로 닦아 주십시오. 젖은 수건을 치워 주십시오.

## 절전기능

현 상	확 인 (원 인)	조 치
절전 기능이 동작 하지 않는다.	전원플러그를 빼놓았다거나 정전 되지 않았습니까?	조작부의 절전버튼을 눌러 다시 한번 설정하여 주십시오.

## 리모컨 (VB-6000, VB-6100, VB-4000, VB-4100 해당)

현 상	확 인 (원 인)	조 치
리모컨으로 조작이 안된다.	건전지가 소모되지 않았습니까?	새 건전지로 교환하여 주십시오.
	건전지의 +, -의 방향을 틀리게 넣지 않았습니까?	건전지를 바르게 넣어 주십시오.
	리모컨 송신부, 수신부에 무엇인가로 가려져 있지 않습니까?	가려져 있는 것을 치워 주십시오.
	리모컨 송신부, 수신부에 먼지나 물 자국 등으로 더럽혀져 있지 않습니까?	먼지나 물자국 등 더러워진 부분을 닦아 주십시오.
	착좌 센서에 인체가 닿지 않을 수 있습니다.	12~15 페이지의 변좌, 착좌 센서 위치를 확인하여 주십시오.

# 사양

항목		품번	VB-6000 VB-6100	VB-5000 VB-5100	VB-4000 VB-4100	VB-3000 VB-3100
정격 전원		AC 220V, 60Hz				
소비 전력		1180W				
급수 방식		수도 직결식				
급수 압력		1.0~7.5kgf/cm <sup>2</sup> (낮은 수압에서는 세정동작이 원활하지 않을 수 있습니다.)				
전원 코드 길이		1.5M				
세정 장치	온수 방식	연속온수				
	세정	최대 800cc				
	비데	최대 800cc				
	괘변	최대 800cc				
	온수 온도 조절	상온, 36°C, 37°C, 40°C (급수온도에 따라 차이가 있음)				
	온수 탱크 용량	550cc				
	온수 히터 용량	1100W				
	안전 장치	누전차단기, 수위센서, 과열 방지 온도 휴즈, 과열 방지 바이메탈(수동)				
난방 변화	변화 온도 조절	상온 36°C, 38°C, 40°C				
	변화 히터 용량	최대 55W				
	안전 장치	과열방지 온도 휴즈, 온도 센서				
온풍 건조	건조 온도 조절	상온~최대 45°C				
	건조 히터 용량	최대 250W				
	안전 장치	과열 방지 온도 휴즈, 과열 방지 바이메탈				
탈취 기능		-			자동 탈취	-
조명 기능		UV 조명	LED 조명	UV 조명	LED 조명	
사용 급수 온도		5°C ~ 35°C				
사용 주위 온도		3°C ~ 35°C				
제품 크기		<b>VB-6000 :</b> 470W x 535D x 130H <b>VB-6100 :</b> 470W x 505D x 130H	<b>VB-5000 :</b> 420W x 535D x 130H <b>VB-5100 :</b> 420W x 505D x 130H	<b>VB-4000 :</b> 470W x 535D x 130H <b>VB-4100 :</b> 470W x 505D x 130H	<b>VB-3000 :</b> 420W x 535D x 130H <b>VB-3100 :</b> 420W x 505D x 130H	
제품 중량 (박스포장 후 중량)		<b>VB-6000 :</b> 4.0 kg (6.2 kg) <b>VB-6100 :</b> 3.5kg (5.7kg)	<b>VB-5000 :</b> 3.8 kg (6.0 kg) <b>VB-5100 :</b> 3.3kg (5.5kg)	<b>VB-4000 :</b> 4.0 kg (6.2 kg) <b>VB-4100 :</b> 3.5kg (5.7kg)	<b>VB-3000 :</b> 3.8 kg (6.0 kg) <b>VB-3100 :</b> 3.3kg (5.5kg)	

# 고객지원

수리를 의뢰하기 전에 <고장일까?>라고 생각되면>의 항목을 확인해 주십시오.

## ● 보증서 (20페이지에 기재하고 있습니다.)

- 이 설명서에는 보증서가 첨부 되어 있습니다. 반드시 <취급점, 설치일>등을 기입하시고 확인한 보증서를 잘 읽고 난 후 잘 보관해 주십시오.
- 보증기간은 설치일로 부터 1년입니다.

## ● 보수용 성능 부품의 보유 기간

- 보수용 부품의 보유기간은 제조 완료일로부터 6년입니다.

## ● 보증기간중에 수리를 의뢰하는 경우

- 다시 한번 설명서를 잘 읽어보시고, 확인 하신 후에도 이상이 있을 때에는 (주)보보코퍼레이션에 수리를 의뢰하여 주십시오.  
보증서의 기재 내용에 의해 수리해 드립니다.
- 수리를 의뢰할 때에는 반드시 보증서를 제출해 주십시오.

### 연락하실 때의 내용

- 주소, 성명, 전화번호
- 제품명  
시리얼 넘버  
설치일
- 방문 희망일

## ● 보증기간 경과 후 수리를 의뢰 하신 경우

- 구입하신 판매점 또는 (주)보보코퍼레이션에 우선 상담해 주십시오.  
수리에 의해 제품의 기능이 유지되는 경우에는 희망에 따라 유료로 수리해 드립니다.

## 정기점검의 추천 (유료)

- 안심하고 계속해서 쾌적하게 사용하기 위해 설치일로부터 약 3년 이상이 지난 제품은 정기 점검을 권장합니다.  
정기점검은 (주)보보코퍼레이션에 의뢰해 주십시오.

### <연락처>

보보 고객센터팀 1833-6860  
영업시간 09:00~17:00(월~금)

## 수리요금 청구내역 (보보 고객센터시스템에 의뢰하는 경우)

수리요금은 [기술료]+[부품대]+[출장료]로 구성되어 있습니다.  
[기술료]란 진단, 고장부위의 수리 및 부품 교환 조정 수리 완료 시 점검 등의 작업에 드는 비용입니다.  
[부품대]란 수리에 사용되는 부품대입니다.  
[출장료]란 상품이 있는 장소에 기술자를 파견하는 경우의 비용입니다.

## 폐 가전제품, 폐 세라믹 도기의 처리방법

폐 가전제품, 폐 세라믹 도기가 발생 시 구청/지역주민센터에 연락하시면 됩니다.  
(수수료는 지역별 차이가 있으므로 지역주민센터에 문의하시면 됩니다.)  
구청/지역주민센터에 신고하면 구청/지역주민센터에서 회수하여 폐 가전 처리공장으로 전달됩니다.

# 제품보증서

이 보증서의 기재 내용에 따라 제품에 대한 보증을 실시합니다.  
 제품 고장이 발생한 경우 이 보증서를 제시하시고 당사 서비스센터로 연락하십시오.  
 고객센터서비스팀 1833 - 6860

제 품 명 :	시리얼 넘버 :
취 급 점 :	설 치 일 :       년   월   일
고 객 명 :	보증기간 :
주 소 :	설치일로 부터 1년

구입시 보증서 내의 소정 양식을 반드시 기재 받으신 후 기재 내용을 확인해 보시고 잘 보관하여 주십시오.

## 무료수리규정

- 취급설명서, 제품에 부착되어 있는 라벨 등의 주의서에 따라 정상적으로 사용한 상태에서 고장난 경우에는 표기의 기간 중 무료수리하겠습니다.
- 보증기간 내에 고장나서 무료수리를 받으실 경우에는 취급점 또는 보보고객서비스팀에 의뢰 하시고 출장수리 할 때 이 증서를 제시하여 주십시오.
- 보증기간 내에도 다음과 같은 경우에는 유료 수리됩니다.
  - 사용상의 부주의, 과실에 의한 고장 및 부당한 수리나 개조에 의한 고장 및 손상.
  - 설치한 후 다른 곳으로 바뀌 설치하여 발생한 고장 및 손상.
  - 화재, 지진, 수해, 번개, 기타 천재 지변, 공해나 가스오염, 감해, 이상 전압에 의한 고장 및 손상.
  - 한랭지 사양이 아닌 제품의 동결에 의한 고장 및 손상.
  - 지정 이외의 전원 (전압, 주파수)이상 수질에 의한 고장 및 손상.
  - 일반가정용이 외의 사용으로 발생한 고장이나 손상.
  - 본 증서에 제시가 없는 경우.
  - 본 증서에 고객명, 취급점, 설치일의 기입이 없는 경우 또는 내용을 변경해서 다시 기재한 경우.
- 본 증서는 한국내에서만 유효합니다.
- 본 증서는 재발행하지 않으므로 분실하지 않도록 잘 보관하여 주십시오.

## 서비스에 대하여

### 고객의 권리

고객께서는 제품 사용 중에 고장이 발생한 경우, 구입일로부터 1년동안 무상 서비스를 받으실 수 있는 소중한 권리가 있습니다. 단, 고객 과실 및 천재지변에 의해 고장이 발생한 경우에는 무상 서비스 기간내라도 유상 처리됨을 알려드립니다.

## 소비자분쟁해결기준안내

소 비 자 피 해 유 형		보 상 내 역	
		보증기간내	보증기간경과후
정상적인 사용상태에서 자연 발생한 성능, 기능상의 고장 발생시 (품질보증기간 이내)	구입 10일 이내에 중요한 수리를 요하는 경우	제품교환, 또는 구입가 환불	정액가상각한 금액에 10%를 가산하여 환불 정액가상각한 금액에 5%를 가산하여 환불
	구입 1개월 이내에 중요 부품에 수리를 요하는 경우	제품교환 및 무상수리	
	교환된 제품이 1개월 이내에 중요한 수리를 요하는 경우	구입가 환불	
	하자 발생시	무상수리	
	동일하자에 대하여 수리했으나 고장이 재발(3회째)	제품교환, 또는 구입가 환불	
	여러부위의 고장으로 총 4회 수리받았으나 고장이 재발(5회째)		
	수리용 부품을 보유하고 있지 않아 수리가 불가능한 경우		
제품구입시 운송과정 및 제품 설치 중 발생된 피해	제품교환		
소비자의 고의, 과실에 의한 성능 기능상의 고장	수리가 가능한 경우	유상수리	유상수리
	수리용 부품을 보유하고 있지 않아 수리가 불가능한 경우	유상수리에 해당하는 금액징수 후 제품교환	유상수리 금액 징수 후 불가 상각 적용 제품 교환
■천재지변(화재, 연해, 가스, 지진, 풍수해 등)에 의해 고장이 발생하였을 경우 ■사용상 정상 마모되는 소모성   부품을 교환하는 경우 ■사용전원의 이상 및 접속기기의 불량으로 인하여 고장이 발생하였을 경우 ■기타 제품 자체의 하자가 아닌 외부 원인으로 인한 경우 ■보보 대리점이나 서비스센터의 수리기사가 아닌 사람이 수리 또는 개조하여 고장이 발생하였을 경우		유상수리	유상수리

•상기에 명시되지 않은 사항은 소비자 기본법에 따른 소비자 분쟁 해결 기준에 따라 피해를 보상하게 됩니다. •고객상담실: 지역번호 없이 1833-6860 •기구세척, 조정, 사용설명 등은 고장이 아닙니다.

MEMO

A large, empty rectangular area with rounded corners, intended for writing a memo.

MEMO

 MEMO



고객서비스팀 1833 - 6860  
[www.vovo-kor.com](http://www.vovo-kor.com)

본사

서울특별시 서초구 강남대로 449-3번지 보보빌딩 9층  
TEL: 02-523-0631~2 FAX: 02-523-0630

일체형비데 R&D / 공장

경기도 안성시 삼죽면 서동대로 6173-21  
TEL: 031-672-0634~5 FAX: 031-672-0630