

CONTENUTI

1.IMPORTANTE AVVISO DI SICUREZZA - - - - -	99
2.LISTA DI IMBALLAGGIO - - - - -	104
3.INFORMAZIONI SUL PRODOTTO - - - - -	105
4.MANUTENZIONE - - - - -	109
5.SPECIFICHE - - - - -	121
6.RISOLUZIONE DEI PROBLEMI- - - - -	122
7.GARANZIA - - - - -	126
8.SMALTIMENTO- - - - -	128

1.IMPORTANTE AVVISO DI SICUREZZA

 **ATTENZIONE:** Prima di utilizzare questa macchina, leggere attentamente tutte le istruzioni nel manuale e i segni di avvertenza sulla macchina.

- Questo manuale dell'utente include informazioni per i modelli normativi: Laesar L6 Pro Robot Aspirapolvere e Laesar LS-01 Base di ricarica per la raccolta della polvere.



Gamma di utilizzo

- Questo dispositivo è solo per uso interno. Non utilizzare all'aperto o su superfici bagnate. Dovrebbe essere utilizzata una barriera fisica per impedire l'accesso al balcone e per garantire un funzionamento sicuro.
- Non utilizzare questo dispositivo su un pavimento grezzo, non sigillato, cerato o ruvido. Potrebbe causare danni al pavimento e a questo dispositivo. Utilizzare solo su superfici dure o moquette a pelo corto.
- Questo dispositivo è stato progettato per essere utilizzato su pavimenti senza graffiarli. Ti consigliamo comunque di testare questo dispositivo su una piccola area della stanza da pulire per assicurarti che non ci siano graffi prima di pulire l'intera stanza.
- Non utilizzare questo dispositivo per raccogliere schizzi di candeggina, vernice, prodotti chimici o oggetti bagnati.
- Non utilizzare questo dispositivo per raccogliere oggetti che bruciano o fumano. 
- Non versare liquidi nel dispositivo e non immergerlo in acqua.

Informazioni sull'uso dell'apparecchio

- Questo dispositivo può essere utilizzato da bambini di età pari o superiore a 8 anni e da persone con ridotte capacità fisiche, sensoriali o mentali o con mancanza di esperienza e conoscenza se sono stati supervisionati o istruiti sull'uso di questo dispositivo in modo sicuro e se comprendono le pericoli coinvolti.
- I bambini devono essere sorvegliati per assicurarsi che non giochino con questo dispositivo. La pulizia e la manutenzione non devono essere eseguite da bambini senza la supervisione di un adulto.
- Questo dispositivo non è un giocattolo. Non sedersi o stare in piedi su questo dispositivo. I bambini piccoli e gli animali domestici devono essere sorvegliati quando questo dispositivo è in funzione.
- Prima di utilizzare questo dispositivo, raccogliere oggetti come vestiti e carta sciolta. Solleva i cavi per tapparelle o tende e sposta i cavi di alimentazione e gli oggetti fragili fuori strada. Se questo dispositivo passa sopra un cavo di alimentazione e lo trascina, un oggetto potrebbe essere tirato fuori da un tavolo o da uno scaffale.

Informazioni sull'uso della base di ricarica

- I bambini e gli animali domestici devono essere sorvegliati quando la base di ricarica è in funzione.
- Non sedersi o stare in piedi su questa base di ricarica.
- Non utilizzare senza sacchetto raccogliipolvere e/o filtri in posizione.
- Non inserire alcun oggetto nelle aperture. Non utilizzare con alcuna apertura bloccata, tenere libero da polvere, lanugine, capelli e qualsiasi cosa possa ridurre il flusso d'aria. Non posizionare oggetti estranei all'interno e assicurarsi che sia libero da detriti.
- Rischio di scosse elettriche, utilizzare questa base di ricarica solo in un luogo asciutto. 
- Non maneggiare la spina o l'apparecchio con le mani bagnate. 



Note sulla ricarica

- Questo dispositivo deve essere utilizzato solo con l'alimentatore (LS-01) in dotazione.
- La batteria deve essere rimossa da questo dispositivo prima di smaltire questo dispositivo.
- Questo prodotto viene fornito con un cavo di alimentazione approvato dalla regione ed è progettato per essere collegato esclusivamente a una presa di corrente CA domestica standard.
- Il prodotto non può essere utilizzato con nessun tipo di convertitore di alimentazione. L'uso di convertitori di potenza invaliderà immediatamente la garanzia.
- Se si vive in un'area soggetta a tempeste elettriche, si consiglia di utilizzare una protezione aggiuntiva contro le sovratensioni.
- Il cavo flessibile esterno o il cavo dell'alimentatore non possono essere sostituiti, se il cavo è danneggiato l'alimentatore deve essere smaltito. ⚠
- Se non verrà utilizzato per un lungo periodo, caricare completamente l'apparecchio, spegnerlo e riporlo in un luogo fresco e asciutto. Caricare l'apparecchio almeno una volta ogni 3 mesi per evitare danni alla batteria a causa di una scarica eccessiva.

Informazioni su stoccaggio e manutenzione

- Conservare e utilizzare questo dispositivo solo in ambienti a temperatura ambiente.
- Non posizionare la base di ricarica vicino a fonti di calore (come radiatori). ⚠
- Per ridurre il rischio di scosse elettriche, scollegare il dispositivo di smaltimento dello sporco prima di pulire o eseguire la manutenzione del prodotto. ⚠
- Pulire solo con un panno inumidito con acqua.
- Non posizionare nulla sopra questo dispositivo.
- Non esporre o smontare i componenti elettronici di questo dispositivo, la sua batteria o la base di ricarica integrata. All'interno non sono presenti parti riparabili dall'utente. Rivolgersi a un servizio qualificato.
- Se è necessario trasportare il prodotto, assicurarsi che l'apparecchio sia spento e si consiglia di utilizzare l'imballo originale.

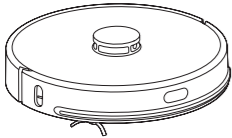
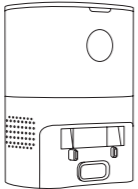
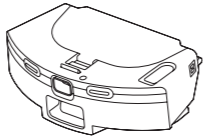
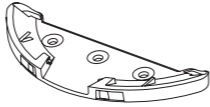
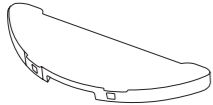
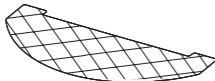
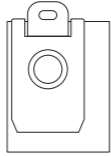
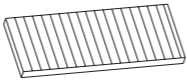
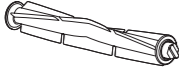
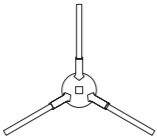
2.LISTA DI IMBALLAGGIO



			
L6 Pro Aspirapolvere	Base di ricarica per la raccolta della polvere	Serbatoio dell'acqua due in uno	Supporto per panno mop
			
Panno per mocio *2	Disposable mop cloth *10	Sacchetto per la polvere *5	Filtro schermo *2
			
Spazzola principale	Spazzola laterale *2	Coltello per la pulizia	Manuale d'uso

3.INFORMAZIONI SUL PRODOTTO

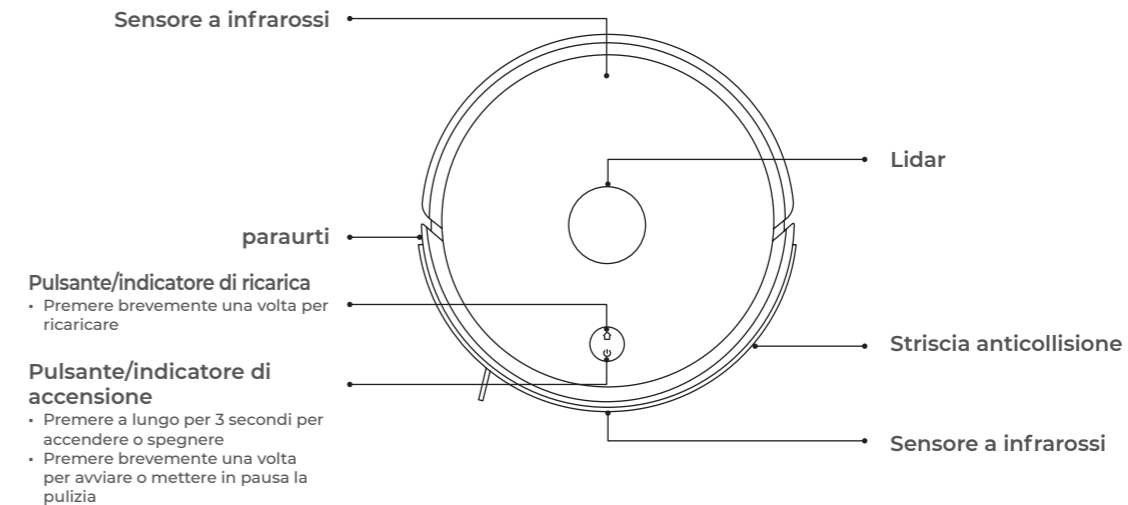
Robot aspirapolvere



Indicatore Promemoria

Stato della macchina	Stato dell'indicatore di alimentazione 	Indicatore di stato di ricarica 
Stand by/pausa	Luce blu a lungo brillante	Luci spente
In carica	Respiro di luce blu	Luci spente
Pausa	Luce blu lampeggia lentamente	Luci spente
Pulizia/telecomando	Luce blu lungamente brillante	Luci spente
Ricarica	Luci spente	Luce arancione lunga brillante
Anormale	Lampeggio veloce a luce rossa	Luci spente
Spento	Luce blu flash veloce	Luci spente
Wi-Fi non connesso	Lampeggio lento della luce blu	Luci spente
Wi-Fi connesso	Luce blu a lungo brillante	Luci spente
Wi-Fi connesso	Luce blu a lungo brillante	Luci spente

*Definizione dello stato dell'indicatore

Respiro: si accende e si spegne gradualmente in 4 secondi.

Lampeggio lento: acceso per 0,7 secondi, spento per 0,8 secondi.

Flash veloce: acceso per 0,1 secondi, spento per 0,2 secondi.

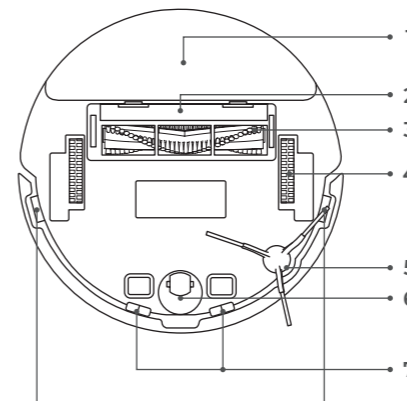

1. Mop panno di montaggio
2. Coprispazzola principale
3. Spazzola principale
4. Ruota laterale
5. Spazzola laterale
6. Caster
7. Sensore di dislivello

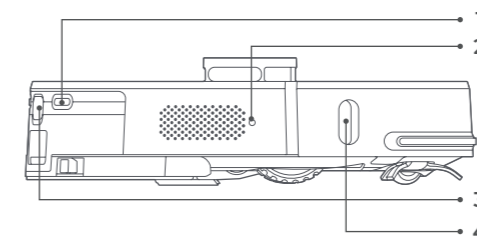

1. Punta dell'elettrodo di ricarica
2. Pulsante di protezione
3. Pulsante di rilascio del contenitore della polvere
4. Rilevatore di posizione sensibile al muro

Base di ricarica per la raccolta della polvere

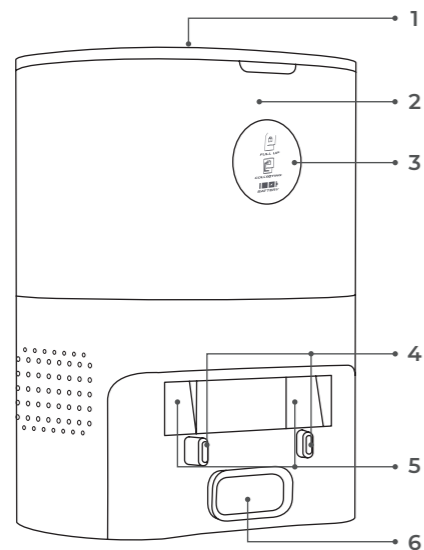

1. Coperchio superiore
2. Camera del sacco per la polvere
3. Schermo
4. Testina sensore di carica e raccolta polvere
5. Lente a infrarossi
6. Ingresso di aspirazione



- Se il sacchetto per la polvere è pieno, la luce sarà intensa. Se il sacchetto per la polvere non è installato correttamente, la spia lampeggerà.



- Durante la raccolta della polvere, la spia è luminosa e lampeggia.



- A piena potenza due griglia lunga verde chiaro, quando inferiore o uguale al 50%, una griglia lunga verde chiaro.

4.MANUTENZIONE

4.1 Sostituire il sacchetto per la polvere

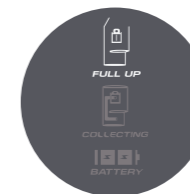

- Quando il sacchetto per la polvere è pieno, il segnale "FULL UP" mantiene alta la luminosità e viene visualizzato un avviso dell'app. Si prega di sostituire il sacchetto per la polvere in tempo.

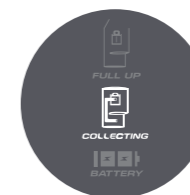

- Il segno "COLLECTING" sarà ad alta luminosità mentre il collettore è in funzione.

(1) Aprire il coperchio superiore

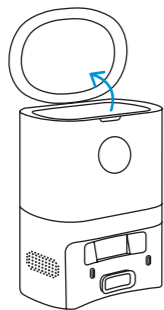

(2) Alzare la maniglia di sollevamento del sacchetto per la polvere ed estrarre il sacchetto per la polvere

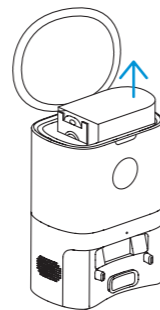

(3) Buttare via la polvere usata

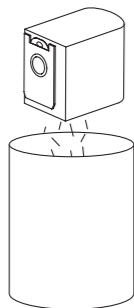

(4) Installare un nuovo sacchetto per la polvere

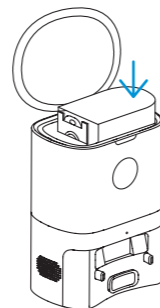

(5) Chiudere il coperchio superiore

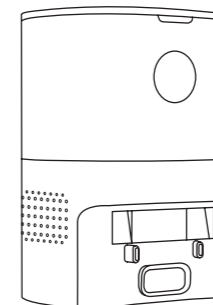

4.2 Pulisci il passaggio della polvere

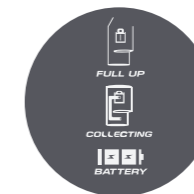

- Se tutti i segnali lampeggiano dopo la sostituzione del sacchetto per la polvere, si consiglia di estrarre la spina di alimentazione e invertire la base di ricarica della raccolta della polvere per verificare se sono presenti corpi estranei che bloccano il passaggio della polvere.
- Se il passaggio della polvere è bloccato, rimuovere il coperchio trasparente del passaggio della polvere con un cacciavite per rimuovere i corpi estranei.

 Nota: È vietato lo smontaggio violento.
Dopo la pulizia, riposizionare il coperchio così com'è.

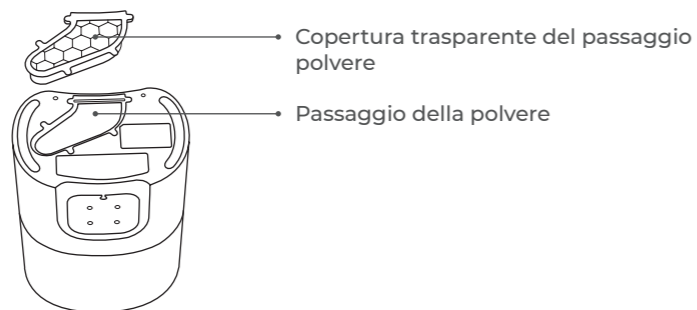

4.3 Pulizia della lente a infrarossi/Testina sensore di ricarica e raccolta polvere

Pulirli delicatamente con un panno pulito, morbido e asciutto. Si consiglia di pulirli una volta al mese.

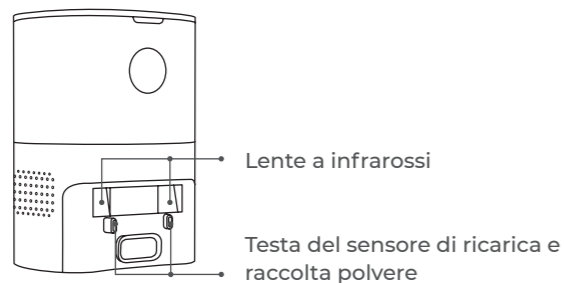

4.4 Pulisci lo schermo del filtro della ventola

Lo schermo del filtro della ventola si trova sotto il sacchetto per la polvere. Se si accumula polvere, pulirla delicatamente con un panno pulito, morbido e asciutto. Si consiglia di pulirli una volta al mese.

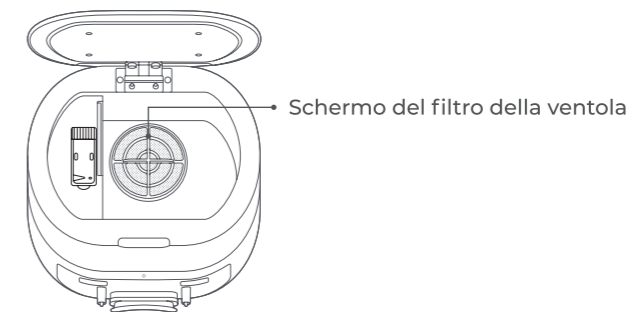

4.5 Pulire la spazzola principale

La spazzola principale è consumabile e deve essere pulita almeno una volta alla settimana. Si consiglia di sostituire la spazzola principale ogni 6-12 mesi per garantire l'effetto pulente.

1. Capovolgere il robot aspirapolvere, premere lo scatto sul coperchio della spazzola principale e rimuovere il coperchio della spazzola principale e la spazzola principale.
2. Tagliare la ferita dei capelli sulla spazzola principale con il coltello per la pulizia.
3. Sostituire la spazzola principale e il coperchio della spazzola principale. Premi e fissa lo snap.

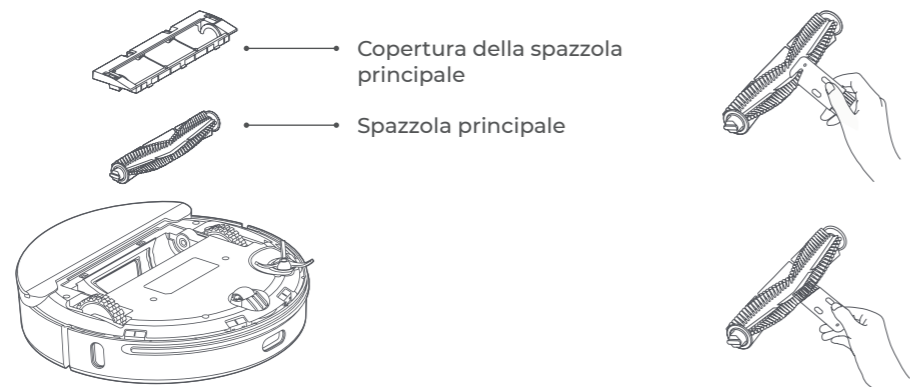

! Nota: Evitare di colpire durante la retromarcia del robot per evitare danni al lidar.

4.6 Pulisci/sostituisci la spazzola laterale

La spazzola laterale è consumabile. Si consiglia di sostituirlo ogni 3-6 mesi per garantire l'effetto pulente. Rimuovere o installare la spazzola laterale con un cacciavite.

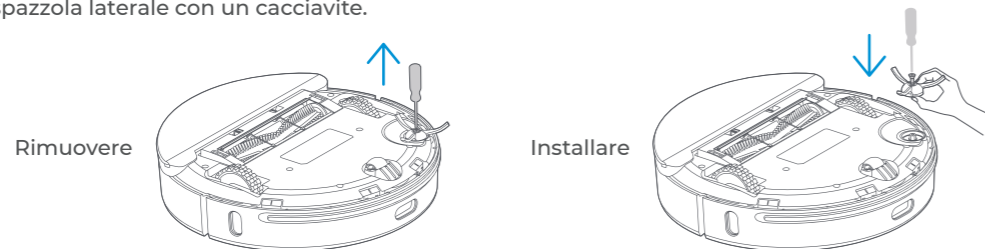

4.7 Pulisci il sensore

Si consiglia di utilizzare un panno pulito, morbido e asciutto per pulire delicatamente ogni sensore ogni settimana per garantire il normale utilizzo della macchina.

Sensore del Robot Aspirapolvere	Sensore della Base di Ricarica
Sensore di dislivello ×4 Sensore a infrarossi × 3 Punta dell'elettrodo di carica × 2 Rivelatore sensibile al TOF a seguire muro x1	Lente a infrarossi ×2 Testina sensore di ricarica e raccolta polvere ×2



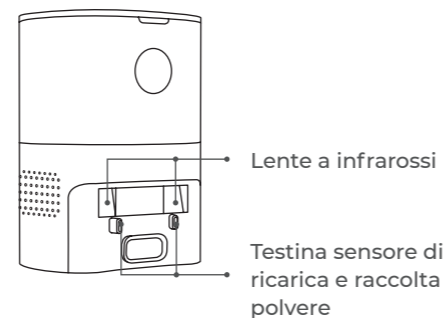
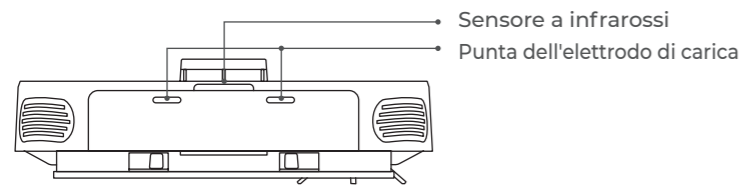

4.8 Manutenzione della batteria

- Il robot aspirapolvere è dotato di una batteria ricaricabile agli ioni di litio ad alte prestazioni incorporata. Per mantenere le prestazioni della batteria, mantenere la batteria carica ogni giorno.
- Se la macchina non verrà utilizzata per un lungo periodo, spegnerla e conservarla correttamente. Caricarlo almeno ogni 3 mesi per evitare danni alla batteria dovuti a una scarica eccessiva.

4.9 Pulisci il serbatoio dell'acqua due in uno

1. Tenere premuto il pulsante di rilascio del serbatoio dell'acqua due in uno e contemporaneamente tirarlo verso l'esterno.
2. Aprire il contenitore della polvere premendo lo scatto del contenitore della polvere.

(1) Enere premuto il pulsante di rilascio del serbatoio dell'acqua due in uno e contemporaneamente tirarlo verso l'esterno.

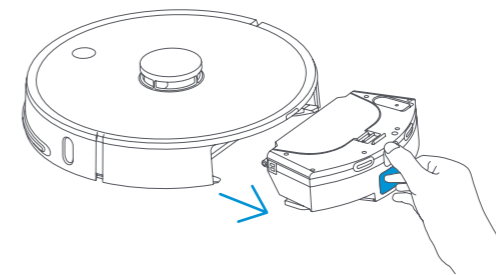

(2) Aprire il contenitore della polvere premendo lo scatto del contenitore della polvere.

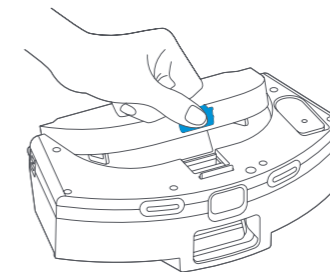

(3) Rimuovere la clip dello schermo del filtro.

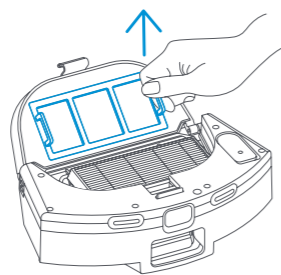

(4) Estrarre lo schermo del filtro.

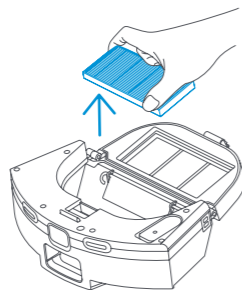

(5) Rimuovere i detriti sullo schermo del filtro e sulla clip dello schermo con una spazzola per la pulizia.

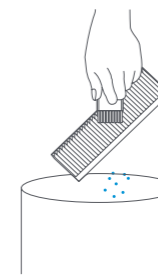

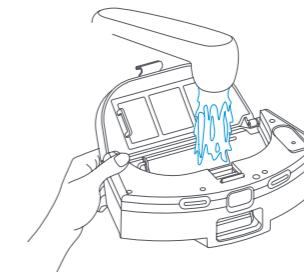

(6) Apri il rubinetto per pulire il bidone della polvere.

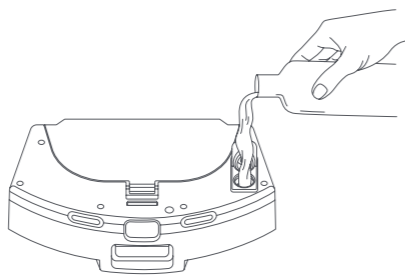

 **Suggerimenti:** Lo schermo del filtro è consumabile. Si consiglia di sostituirlo ogni 3-6 settimane. Puoi effettuare un acquisto tramite il canale ufficiale.

(7) Aprire il coperchio del serbatoio dell'acqua e iniettare una quantità d'acqua adeguata.



 **Suggerimenti:** Si consiglia di utilizzare acqua pura senza detersivi.

(8) Rimuovere i raccordi del serbatoio dell'acqua dalla macchina secondo l'illustrazione e invertirlo, rimuovere il mocio o sostituirlo.

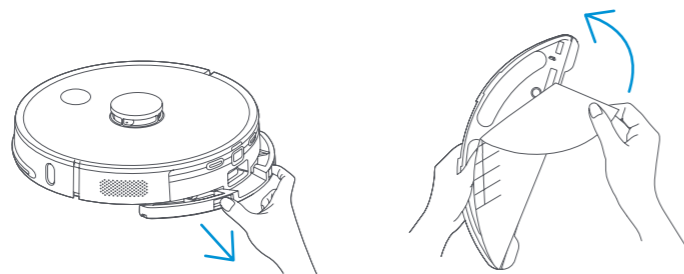

 **Suggerimenti:**

- Se il mocio è troppo sporco, influenzerà l'effetto del lavaggio, si prega di pulirlo in tempo.
- Assicurarsi di rimuovere il mocio per la pulizia e avvitarlo per asciugarlo prima dell'installazione. È vietato pulire sul serbatoio dell'acqua due in uno.
- Il mocio è un materiale di consumo e si consiglia di sostituirlo ogni 3-6 settimane.

5.SPECIFICHE

Robot aspirapolvere	
Nome del prodotto	Robot di Pulizia Intelligente Aspirapolvere
Modello di prodotto	L6 Pro
Dimensioni del prodotto	349 x 100 x 353 mm
Ingresso del robot aspirapolvere	24V \approx 1.2A
Potenza nominale del robot aspirapolvere	50W
Tensione di esercizio del robot aspirapolvere	14.4V \approx
Tipo di batteria	Pacco batteria agli ioni di litio
Capacità della batteria	5200mAh
Connessione senza fili	Wi-Fi IEEE 802.11b/g/n 2.4GHz

Base di ricarica per la raccolta della polvere	
Uscita di polvere collection charging pile	24V = 1.2A
Potenza nominale della polvere collection charging pile	950W
Dimensioni del prodotto	253x 210 x 350 mm

6.RISOLUZIONE DEI PROBLEMI

Quando la macchina funziona in modo anomalo, l'indicatore di alimentazione lampeggia in arancione e la macchina emette un messaggio vocale quando si verificano alcuni guasti. Fare riferimento alla tabella seguente per una soluzione.

Fenomeni di messaggio vocale/ errore	Cause possibili	Soluzione
Si prega di controllare se il lidar è bloccato	Il lidar è bloccato o bloccato	Rimuovere l'ostacolo o spostare la macchina in un luogo aperto e riavviarla
Si prega di controllare il binario anticollisione	Il sensore di collisione è bloccato	Pulire i corpi estranei attorno alla rotaia anti-collisione o allontanare la macchina
Si prega di pulire il sensore di dislivello e allontanarsi dall'area pericolosa per riavviare	Il sensore di dislivello viene attivato dopo l'avvio della macchina	Si prega di pulire il sensore di dislivello e spostare la macchina in un luogo piatto e aperto per iniziare
Si prega di controllare il pennello principale	La spazzola principale è bloccata	Pulisci la spazzola principale o allontana la macchina
Si prega di controllare la spazzola laterale	La spazzola laterale è bloccata	Pulisci la spazzola laterale o allontana la macchina

Fenomeni di messaggio vocale/ errore	Cause possibili	Soluzione
Si prega di controllare la ruota principale	La ruota principale è bloccata	Pulire la ruota principale o allontanare la macchina
Il serbatoio dell'acqua due in uno viene estratto	Il serbatoio dell'acqua due in uno è stato tolto	Sostituire il serbatoio dell'acqua due in uno e lo schermo del filtro e confermare che lo schermo del filtro e il serbatoio dell'acqua due in uno siano installati in posizione
Batteria scarica, inizia a ricaricare	Batteria scarica durante la pulizia	Batteria scarica. Si prega di caricare il robot prima dell'uso.
La ventola è anormale	La ventola è anormale	Si prega di provare a spegnere la macchina e poi riavviarla
Si prega di pulire il rilevatore sensibile alla posizione che segue il muro sul lato destro	Il rilevatore sensibile alla posizione che segue il muro è anomalo	Si prega di pulire e pulire il rilevatore sensibile alla posizione che segue il muro
Il coperchio del lidar è premuto	Il coperchio del lidar è bloccato	Il lidar è premuto o bloccato. Spostalo in un'altra posizione per iniziare.
La batteria è danneggiata o non è installata	La batteria presenta un'anomalia durante la ricarica	La temperatura della batteria è troppo alta o troppo bassa. Si prega di attendere che la temperatura della batteria torni ad essere normale prima dell'uso.
La macchina non può essere avviata	Livello della batteria basso o temperatura ambiente anomala	Il livello della batteria è basso. Si prega di caricarlo prima dell'uso. La temperatura ambiente è troppo bassa (inferiore a 0 o troppo alta (superiore a 50 °C). Utilizzare il prodotto in un ambiente di 0 °C ~ 40 °C

Fenomeni di messaggio vocale/ errore	Cause possibili	Soluzione
Non può essere addebitato	<p>1. La pila di ricarica per la raccolta della polvere non è elettrificata</p> <p>2. La punta dell'elettrodo di carica è sporca</p> <p>3. La punta dell'elettrodo di carica ha uno scarso contatto</p>	<p>1. Confermare che il cavo di alimentazione della base di ricarica per la raccolta della polvere sia collegato all'alimentatore</p> <p>2. Pulire regolarmente la punta dell'elettrodo di carica della macchina e la testina del sensore di raccolta e carica della polvere della pila di carica della raccolta della polvere</p> <p>3. Eliminare lo scarso contatto causato dalla spazzola laterale o da altri corpi estranei e provare a riposizionare manualmente la macchina</p>
Ricarica fallita, pila di caricamento raccolta polvere non trovata	La base di ricarica raccogli polvere è bloccata o troppo lontana; la base di ricarica raccogli polvere non è collegata all'alimentazione; ci sono corpi estranei nella parte inferiore del supporto del panno o il panno è arrotolato	Si prega di posizionare la base di ricarica per la raccolta della polvere nell'area aperta e posizionare la macchina vicino alla base di ricarica per la raccolta della polvere per riprovare, collegare la base di ricarica per la raccolta della polvere all'alimentazione; si prega di pulire il fondo del supporto del panno e riordinare il panno!
Comportamento anomalo	Eccezione programma Program	Spegni e riavvia
Ci sono suoni anomali durante la pulizia	Corpi estranei avvolti sulla spazzola principale/spazzola laterale o sulla ruota principale	Si prega di spegnere la macchina per la pulizia
La capacità di pulizia è ridotta o la polvere cade	Il contenitore della polvere è pieno o lo schermo del filtro è bloccato o la spazzola principale è impigliata	Si prega di pulire il contenitore della polvere, lo schermo del filtro e la spazzola principale in tempo
La pulizia regolare non funziona	Batteria scarica	La pulizia regolare può essere avviata solo quando il livello residuo della batteria è superiore al 30%. Si prega di mantenere la macchina carica ogni giorno

Fenomeni di messaggio vocale/ errore	Cause possibili	Soluzione
Non può essere collegato ad APR	Rete Wi-Fi anomala, password Wi-Fi errata o APP anomala	Assicurarsi che la macchina si trovi in un'area con un buon segnale Wi-Fi; reinserire la password Wi-Fi o ripristinare il Wi-Fi; scarica e collega l'ultima versione di APP
Il modulo lavapavimenti non emette acqua o poca acqua	Non c'è abbastanza acqua nel serbatoio dell'acqua, panno per mocio troppo sporco o supporto per panno per mocio non installato in posizione	Si prega di verificare se c'è acqua nel serbatoio dell'acqua; pulire il panno per mocio installare correttamente il panno per mocio secondo le istruzioni
Il modulo lavapavimenti emette troppa acqua	Il coperchio del serbatoio dell'acqua non è in posizione e l'uscita dell'acqua è regolata al massimo	Confermare che il coperchio del serbatoio dell'acqua è installato in posizione e regolare la quantità d'acqua appropriata nell'APP
Le prestazioni di raccolta della polvere si riducono	La polvere si accumula nel sacchetto per la polvere, causando una diminuzione del flusso d'aria nella bocchetta di aspirazione	Sostituire il sacchetto per la polvere dust
Impossibile tornare alla base di ricarica per la raccolta della polvere dopo la pulizia o lo spostamento a punto fisso	Il robot costruisce una nuova mappa o la distanza è eccessiva	Dopo la pulizia a punto fisso o lo spostamento per una lunga distanza, il robot genererà una nuova mappa. Se la base di ricarica per la raccolta della polvere è lontana, il robot potrebbe non essere in grado di ricaricarsi automaticamente. Si prega di riportare manualmente la macchina alla base di ricarica per la raccolta della polvere per la ricarica.

In caso di funzionamento anomalo della base di ricarica raccogli polvere, APP darà un messaggio sul telefono.

Fenomeni di messaggio vocale/ errore	Cause possibili	Soluzione
La raccolta della polvere non è riuscita	Il sacchetto per la polvere è mancante o non installato La ventola avvia la protezione contro il surriscaldamento o presenta guasti	Si prega di installare correttamente il sacchetto per la polvere e provare a raccogliere nuovamente la polvere 30 minuti dopo, se non può essere risolto, contattare il servizio clienti post-vendita
Il sacchetto per la polvere è pieno o deriso	Il sacchetto raccogli-polvere è pieno o bloccato	Sostituire il sacchetto raccogli-polvere e pulire per tempo la base di ricarica raccolta polvere (bocca di aspirazione, passaggio polvere, schermo filtro ventola, ecc.

7.GARANZIA

La garanzia limitata di 1 anni

- La vostra macchina Laesar ha una garanzia di 1 anni contro i difetti originali di materiale e fabbricazione, se utilizzata per scopi domestici privati in conformità con il Manuale di istruzioni Laesar.
- Questa garanzia fornisce, senza costi aggiuntivi, tutta la manodopera e le parti necessarie per garantire che la macchina sia in condizioni operative adeguate durante il periodo di garanzia.

COSA È COPERTO?

Secondo i requisiti delineati in questo manuale di istruzioni, fatte salve le seguenti condizioni ed esclusioni. Si applica solo agli acquisti effettuati presso i rivenditori autorizzati di Laesar. Questa garanzia sarà valida solo se la macchina viene utilizzata nel paese in cui è stata venduta.

COSA NON E' COPERTO?

Laesar non sarà responsabile per costi, danni o riparazioni sostenuti in conseguenza di:

- Macchine acquistate da un rivenditore non autorizzato.
- Funzionamento o manipolazione incauti, uso improprio, abuso e/o mancanza di manutenzione o uso non conforme al Manuale di istruzioni Laesar.
- Le macchine sono utilizzate per scopi commerciali o di noleggio oltre al normale uso domestico.
- Utilizzo di parti non conformi al Manuale di istruzioni Laesar.
- Utilizzo di parti e accessori diversi da quelli prodotti o consigliati da Laesar.
- Fattori esterni non correlati alla qualità e all'uso del prodotto, come danni accidentali causati dall'acqua.
- Riparazioni o alterazioni effettuate da soggetti o agenti non autorizzati.
- Normale usura, inclusi serbatoio dell'acqua, filtro, HEPA, spazzola principale, spazzola laterale e cavo di alimentazione (o dove viene diagnosticato un danno esterno o abuso), danni alla moquette o al pavimento dovuti a un uso non conforme alle istruzioni del produttore o alla mancata rotazione il rullo spazzola quando necessario.
- Riduzione del tempo di scaricamento della batteria dovuto all'età o all'utilizzo della batteria.

COME RICHIEDERE?

Si prega di conservare la prova d'acquisto. Per presentare un reclamo ai sensi della nostra Garanzia Limitata, è necessario fornire la ricevuta di acquisto originale con la data di acquisto e il numero dell'ordine. Tutti i lavori saranno eseguiti da Laesar o dalla sua agenzia autorizzata. Eventuali parti difettose sostituite diventeranno di proprietà di Laesar. L'assistenza ai sensi di questa garanzia non estenderà il periodo di questa garanzia.

Se la tua macchina non funziona correttamente o hai ancora domande dopo aver letto attentamente questo manuale, non esitare a contattarci, faremo del nostro meglio per fornirti una soluzione soddisfacente.



Invia un'e-mail al nostro servizio clienti:

supportit@laesar.us

Laesar è qui per aiutarti e siamo lieti di servirti.

8.SMALTIMENTO

Questo prodotto non deve essere smaltito come rifiuto domestico. Smaltire il dispositivo presso un punto di raccolta autorizzato per il riciclaggio di apparecchi elettrici.

Le sostanze chimiche contenute nella batteria agli ioni di litio del prodotto inquinano l'ambiente. Rimuovere la batteria prima di rottamarla e inviarla a una stazione di riciclaggio della batteria professionale per lo smaltimento centralizzato.

Passaggi per rimuovere la batteria

Le seguenti informazioni sono applicabili solo allo smaltimento del robot di spazzamento e pulizia e non al funzionamento quotidiano.

- Fai funzionare il robot aspirapolvere a un livello di batteria basso al quale il robot non può eseguire l'attività di pulizia senza entrare in contatto con la base di ricarica per la raccolta della polvere.
- Spegnere il robot aspirapolvere.
- Rimuovere la spazzola laterale e il supporto del panno mop del robot.
- Svita il coperchio inferiore del robot aspirapolvere e rimuovi il coperchio inferiore.
- Estrarre la spina del connettore della batteria e rimuovere la batteria.

Appunti:

- Per rimuovere la batteria, assicurarsi che sia scarica e che il prodotto sia scollegato dalla base di ricarica per la raccolta della polvere.
- Rimuovere completamente la batteria. Non danneggiare la custodia del pacco batteria per evitare cortocircuiti o perdite di sostanze pericolose.
- Se si entra in contatto con sostanze che fuoriescono accidentalmente dalla batteria, lavare la parte di contatto con abbondante acqua e consultare un medico in tempo.

