

CONTENU

1.AVERTISSEMENT DE SÉCURITÉ - - - - -	67
2.LISTE D'EMBALLAGE - - - - -	72
3.INFORMATIONS SUR LE PRODUIT - - - - -	73
4.ENTRETIEN - - - - -	77
5.SPÉCIFICATION - - - - -	89
6.DÉPANNAGE- - - - -	90
7.GARANTIE - - - - -	94
8.DISPOSITION - - - - -	96

1.AVERTISSEMENT DE SÉCURITÉ

 **ATTENTION : Avant d'utiliser cette machine, veuillez lire attentivement toutes les instructions du manuel et les mises en garde sur la machine.**

- Ce manuel de l'utilisateur comprend des informations pour les modèles réglementaires : Aspirateur robot Laresar L6 Pro et base de chargement de dépoussiérage Laresar LS-01.

Plage d'utilisation

- Cet appareil est destiné à une utilisation en intérieur uniquement. Ne pas utiliser à l'extérieur ou sur des surfaces humides. Une barrière physique doit être utilisée pour empêcher l'accès au balcon et assurer un fonctionnement sûr.
- N'utilisez pas cet appareil sur un sol non fini, non scellé, ciré ou rugueux. Cela pourrait endommager le sol et cet appareil. Utiliser uniquement sur des surfaces dures ou des tapis à poils ras.
- Cet appareil a été conçu pour être utilisé sur les sols sans les rayer. Nous vous recommandons tout de même de tester cet appareil sur une petite zone de la pièce à nettoyer pour vous assurer qu'aucune rayure n'est faite avant de nettoyer toute la pièce.
- N'utilisez pas cet appareil pour ramasser des déversements d'eau de Javel, de peinture, de produits chimiques ou quoi que ce soit d'humide.
- N'utilisez pas cet appareil pour ramasser quelque chose qui brûle ou fume. 
- Ne versez aucun liquide dans l'appareil et ne le plongez pas dans l'eau.

À propos de l'utilisation de l'appareil

- Cet appareil peut être utilisé par des enfants âgés de 8 ans et plus et des personnes ayant des capacités physiques, sensorielles ou mentales réduites ou un manque d'expérience et de connaissances s'ils ont reçu une supervision ou des instructions concernant l'utilisation de cet appareil en toute sécurité et comprennent les dangers impliqués.
- Les enfants doivent être surveillés pour s'assurer qu'ils ne jouent pas avec cet appareil. Le nettoyage et l'entretien ne doivent pas être effectués par des enfants sans la surveillance d'un adulte.
- Cet appareil n'est pas un jouet. Ne vous asseyez pas et ne vous tenez pas debout sur cet appareil. Les petits enfants et les animaux domestiques doivent être surveillés lorsque cet appareil fonctionne.
- Avant d'utiliser cet appareil, ramassez des objets comme des vêtements et du papier en vrac. Soulevez les cordons des stores ou des rideaux et éloignez les cordons d'alimentation et les objets fragiles. Si cet appareil passe sur un cordon d'alimentation et le traîne, un objet peut être arraché d'une table ou d'une étagère.



À propos de l'utilisation de la base de chargement

- Les enfants et les animaux domestiques doivent être surveillés lorsque la base de chargement fonctionne.
- Ne vous asseyez pas et ne vous tenez pas debout sur cette base de chargement.
- Ne pas utiliser sans sac à poussière et/ou filtres en place.
- Ne mettez aucun objet dans les ouvertures. Ne pas utiliser avec une ouverture bloquée, garder à l'abri de la poussière, des peluches, des cheveux et de tout ce qui peut réduire le flux d'air. Ne placez pas d'objets étrangers à l'intérieur et assurez-vous qu'il n'y a pas de débris.
- Risque de choc électrique, utilisez cette base de charge uniquement dans un endroit sec. ⚠
- Ne manipulez pas la prise ou l'appareil avec les mains mouillées. ⚠



Remarques sur la charge

- Cet appareil ne doit être utilisé qu'avec le bloc d'alimentation (LS-01) fourni.
- La batterie doit être retirée de cet appareil avant la mise au rebut de cet appareil.
- Ce produit est livré avec un cordon d'alimentation approuvé par la région et est conçu pour être branché uniquement sur une prise secteur domestique standard.
- Le produit ne peut être utilisé avec aucun type de convertisseur de puissance. L'utilisation de convertisseurs de puissance annulera immédiatement la garantie.
- Si vous habitez dans une zone sujette aux orages électriques, il est recommandé d'utiliser une protection supplémentaire contre les surtensions.
- Le câble souple externe ou le cordon du bloc d'alimentation ne peut pas être remplacé, si le cordon est endommagé, le bloc d'alimentation doit être mis au rebut. 
- S'il n'est pas utilisé pendant une longue période, chargez complètement l'appareil, éteignez-le et placez-le dans un endroit frais et sec. Chargez l'appareil au moins une fois tous les 3 mois pour éviter d'endommager la batterie en raison d'une décharge excessive.

À propos du stockage et de la maintenance

- Stockez et utilisez cet appareil uniquement dans des environnements à température ambiante.
- Ne placez pas la base de charge à proximité de sources de chaleur (telles qu'un radiateur). 
- Pour réduire le risque de choc électrique, débranchez votre broyeur de saletés avant de nettoyer ou d'entretenir le produit. 
- Nettoyer avec un chiffon imbibé d'eau uniquement.
- Ne placez rien sur cet appareil.
- N'exposez pas et ne démontez pas les composants électroniques de cet appareil, sa batterie ou la base de chargement intégrée. Il n'y a aucune pièce réparable par l'utilisateur à l'intérieur. Confiez l'entretien à un service qualifié.
- Si vous devez transporter le produit, assurez-vous que l'appareil est éteint et il est recommandé d'utiliser l'emballage d'origine.

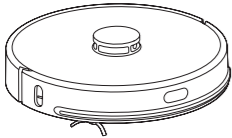
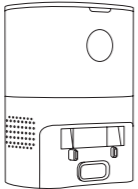
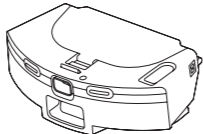
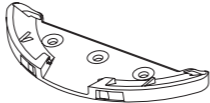
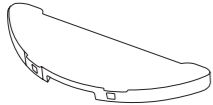
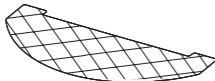
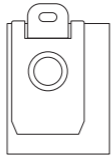
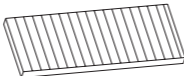
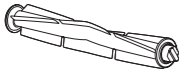
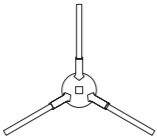
2.LISTE D'EMBALLAGE



			
Aspirateur robot L6 Pro	Base de chargement de dépoussiérage	Réservoir d'eau deux en un	Support de chiffon de vadrouille
			
Chiffon de vadrouille *2	Chiffon jetable *10	Sac d'aspirateur *5	Écran de filtre *2
			
Brosse principale	Brosse latérale *2	Couteau de nettoyage	Manuel de l'utilisateur

3.INFORMATIONS SUR LE PRODUIT

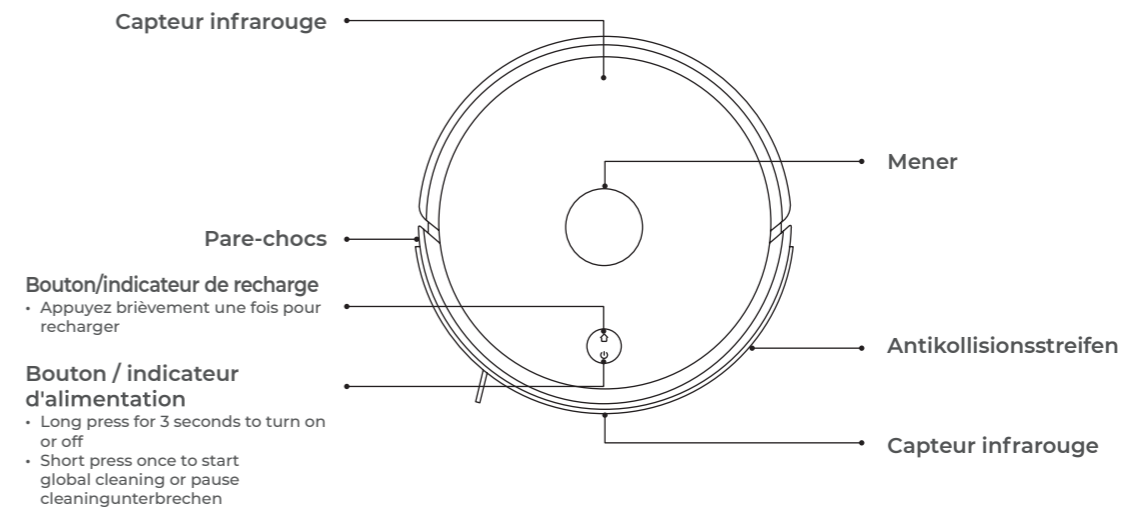
Aspirateur Robot



Indicateur Rappel

État de la machine	État de l'indicateur d'alimentation 	Indicateur d'état de recharge 
Veille/pause	Lumière bleue longue et brillante	Lumière éteinte
Mise en charge	Souffle léger bleue	Lumière éteinte
Pause	Lumière bleue Clignotement lent	Lumière éteinte
Nettoyage/télécommande	Lumière bleue Longue brillante	Lumière éteinte
Recharging	Lumière éteinte	Lumière orange longue et brillante
Anormal	Lumière rouge flash rapide	Lumière éteinte
Éteindre	Lumière bleue flash rapide	Lumière éteinte
Wi-Fi non connecté	Lumière bleue flash lent	Lumière éteinte
Wi-Fi connecté	Lumière bleue flash lent	Lumière éteinte
Wi-Fi en cours de connexion	Lumière bleue longue et brillante	Lumière éteinte

*Définition de l'état de l'indicateur

Souffle : s'allume et s'éteint progressivement en 4 secondes.

Clignotement lent : allumé pendant 0,7 seconde, éteint pendant 0,8 seconde.

Flash plus rapide : activé pendant 0,1 seconde, désactivé ou 0,2 seconde.

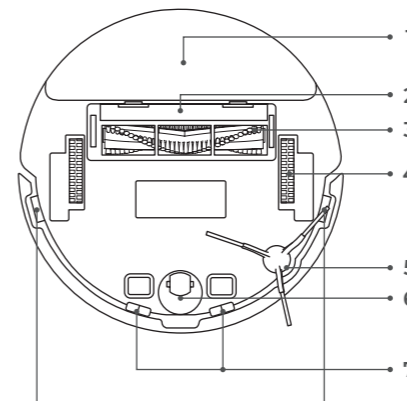

1. Assemblage de chiffon de vadrouille
2. Couvercle de brosse principale
3. Brosse principale
4. Roue latérale
5. Brosse latérale
6. Roulette
7. Capteur de falaise

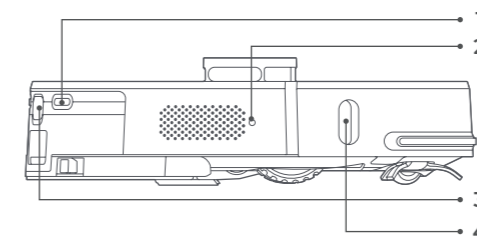

1. Pointe d'électrode de charge
2. Bouton de réinitialisation
3. Bouton de déverrouillage du bac à poussière
4. Détecteur sensible à la position de suivi de mur

Base de chargement de dépoussiérage

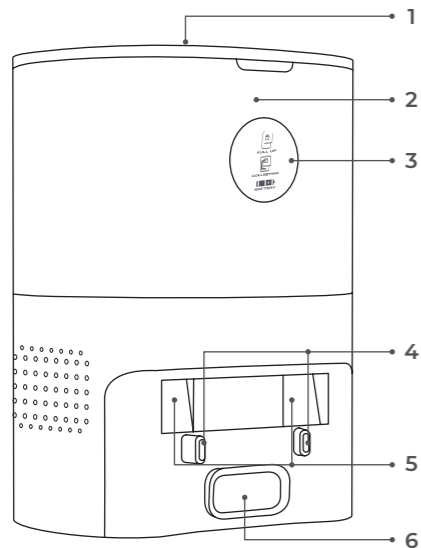

1. Couche supérieure
2. Chambre à sac à poussière
3. Écran
4. Tête de capteur de charge et de dépoussiérage
5. lentille infrarouge
6. Entrée d'aspiration



- Le sac à poussière est plein : La lumière sera vive. Le sac à poussière n'est pas installé correctement : Le voyant clignote



- Si le sac à poussière n'est pas installé correctement, la lumière clignotera dans le collecteur de poussière, la lampe est lumineuse et clignote.



- Pleine puissance: Deux grille verte longue lumière. Lorsqu'elle est inférieure ou égale à 50%: Une grille longue lumière verte

4. ENTRETIEN

4.1 Remplacer le sac à poussière

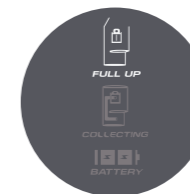

- Lorsque le sac à poussière est plein, le panneau "FULL UP" conserve une luminosité élevée et une notification d'application est envoyée. Veuillez remplacer le sac à poussière à temps.

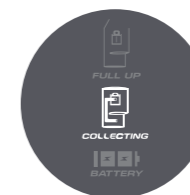

- Le signe "COLLECTING" sera très lumineux pendant que le collecteur fonctionne.

(1) Ouvrir le capot supérieur

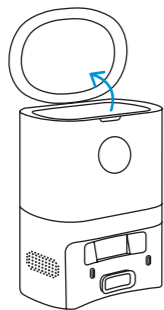

(2) Tirez la poignée de levage du sac à poussière et sortez le sac à poussière

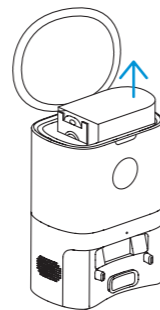

(3) Jetez la poussière usagée

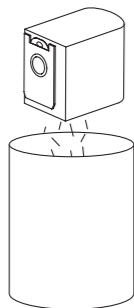

(4) Installez un nouveau sac à poussière

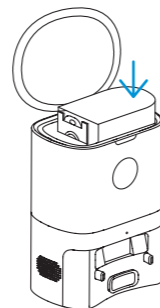

(5) Fermer le capot supérieur

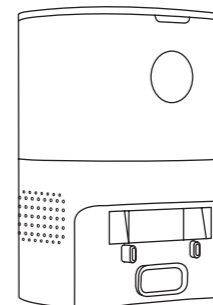

4.2 Nettoyer le passage de poussière

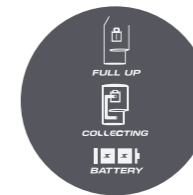

- Si tous les signes clignotent après le remplacement du sac à poussière, il est recommandé de débrancher la prise d'alimentation et d'inverser la base de chargement du collecteur de poussière pour vérifier si des corps étrangers bloquent le passage de la poussière.
- Si le passage de poussière est bloqué, retirez le couvercle transparent du passage de poussière avec un tournevis pour éliminer les corps étrangers.

 **Noter:** Le démontage violent est interdit.
Après le nettoyage, remplacez le couvercle tel quel.

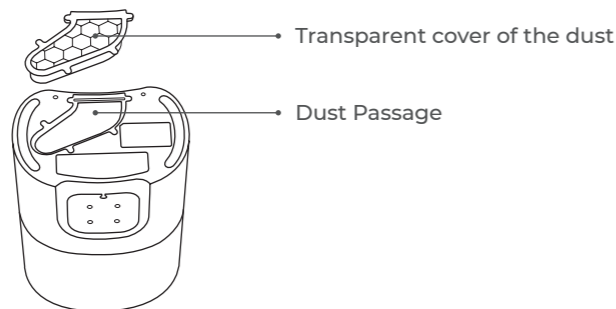

4.3 Nettoyer la lentille infrarouge/la tête du capteur de charge et de dépoussiérage

Essuyez-les délicatement avec un chiffon propre, doux et sec. Il est recommandé de les nettoyer une fois par mois.

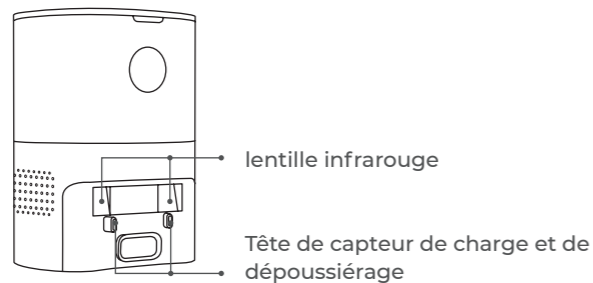

4.4 Nettoyer l'écran du filtre du ventilateur

Le tamis filtrant du ventilateur se trouve sous le sac à poussière. S'il y a une accumulation de poussière, essuyez-la doucement avec un chiffon propre, doux et sec. Il est recommandé de les nettoyer une fois par mois.

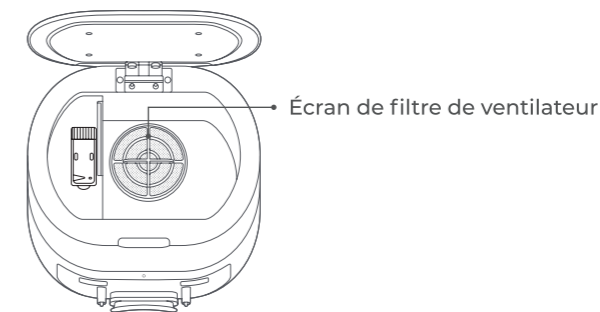

4.5 Nettoyer la brosse principale

La brosse principale est un consommable et doit être nettoyée au moins une fois par semaine. Il est recommandé de remplacer la brosse principale tous les 6 à 12 mois pour garantir l'effet nettoyant.

1. Inversez le robot aspirateur, appuyez sur le bouton-pression du couvercle de la brosse principale et retirez le couvercle de la brosse principale et la brosse principale.
2. Coupez les cheveux enroulés sur la brosse principale avec le couteau de nettoyage.
3. Remplacez la brosse principale et le couvercle de la brosse principale. Appuyez et fermez le bouton-pression.

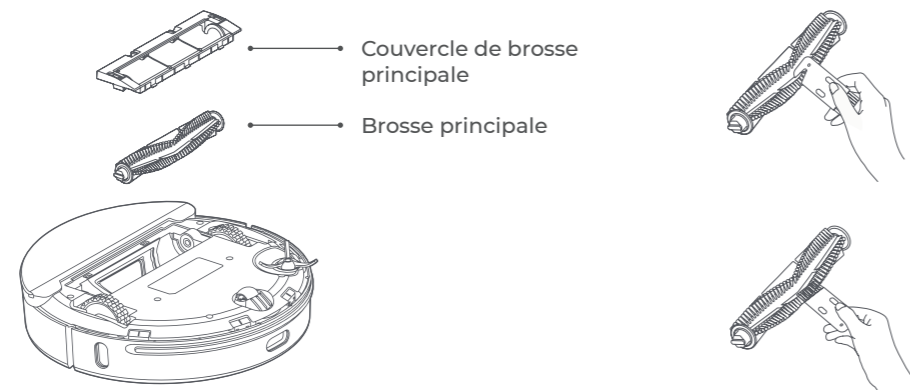

⚠ Noter: Évitez de frapper lors de la marche arrière du robot pour éviter d'endommager le lidar.

4.6 Nettoyer/remplacer la brosse latérale

La brosse latérale est un consommable. Il est recommandé de le remplacer tous les 3 à 6 mois pour garantir l'effet nettoyant. Retirez ou installez la brosse latérale avec un tournevis.



4.7 Nettoyer le capteur

Il est recommandé d'utiliser un chiffon propre, doux et sec pour essuyer doucement chaque capteur chaque semaine afin d'assurer une utilisation normale de la machine.

Senor du Robot Aspirateur	Senor de la base de chargement
Capteur de falaise ×4 Capteur infrarouge ×3 Pointe de l'électrode de charge ×2 Détecteur mural sensible au TOF x1	Lentille infrarouge ×2 Tête de capteur de charge et de dépoussiérage ×2

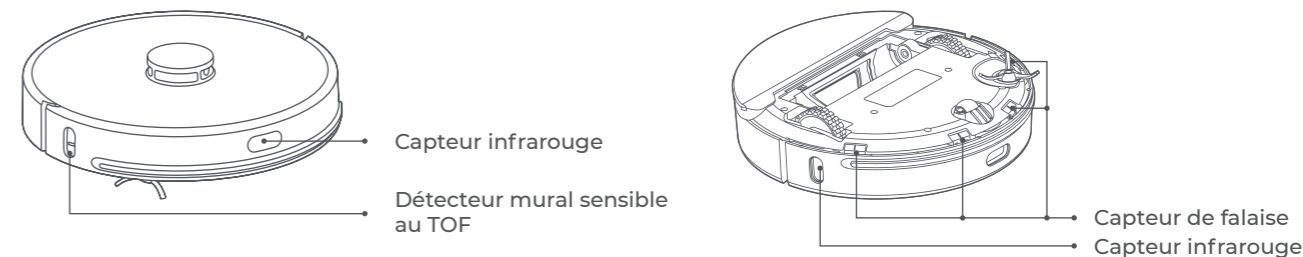

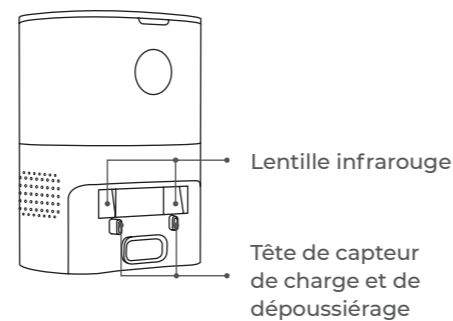
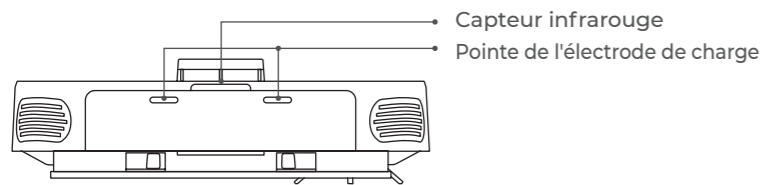

4.8 Entretien de la batterie

- Le robot aspirateur est doté d'une batterie lithium-ion rechargeable haute performance intégrée. Afin de maintenir les performances de la batterie, veuillez garder la batterie chargée tous les jours.
- Si la machine n'est pas utilisée pendant une longue période, veuillez l'éteindre et la ranger correctement. Chargez-le au moins tous les 3 mois pour éviter d'endommager la batterie en raison d'une décharge excessive.

4.9 Nettoyer le réservoir d'eau deux-en-un

1. Appuyez sur le bouton de déverrouillage du réservoir d'eau deux en un et maintenez-le enfoncé tout en le tirant vers l'extérieur.
2. Ouvrez le bac à poussière en appuyant sur le bouton-pression du bac à poussière.

(1) Appuyez sur le bouton de déverrouillage du réservoir d'eau deux en un et maintenez-le enfoncé tout en le tirant vers l'extérieur.

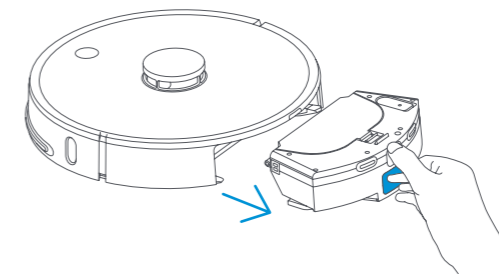

(2) Ouvrez le bac à poussière en appuyant sur le bouton-pression du bac à poussière.

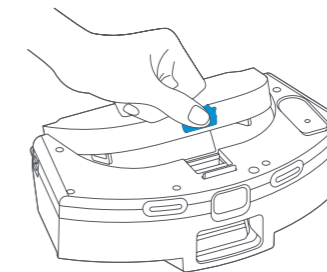

(3) Retirez le clip de l'écran du filtre.

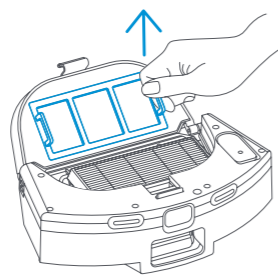

(4) Retirez l'écran du filtre.

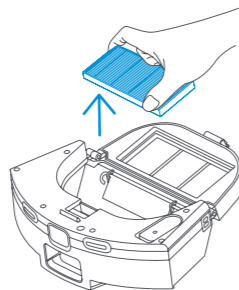

(5) Retirez les débris sur l'écran du filtre et le clip de l'écran avec une brosse de nettoyage.

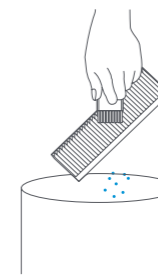

(6) Retirez les débris sur l'écran du filtre et le clip de l'écran avec une brosse de nettoyage.

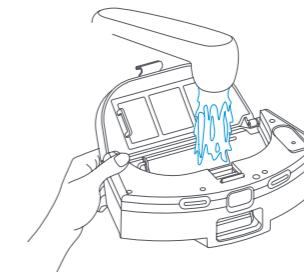

 **Conseils:** Le tamis filtrant est un consommable. Il est recommandé de le remplacer toutes les 3 à 6 semaines. Vous pouvez effectuer un achat via le canal officiel.

(7) Ouvrez le couvercle du réservoir d'eau et injectez une quantité d'eau appropriée.

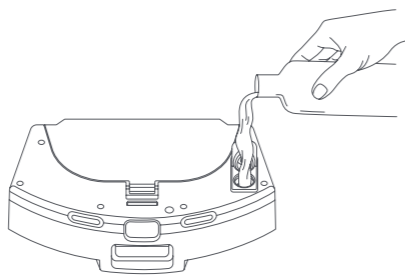

 **Conseils:** Il est suggéré d'utiliser de l'eau pure sans aucun agent de nettoyage.

(8) Veuillez retirer les raccords du réservoir d'eau de la machine selon l'illustration et l'inverser, retirer la vadrouille ou la remplacer.

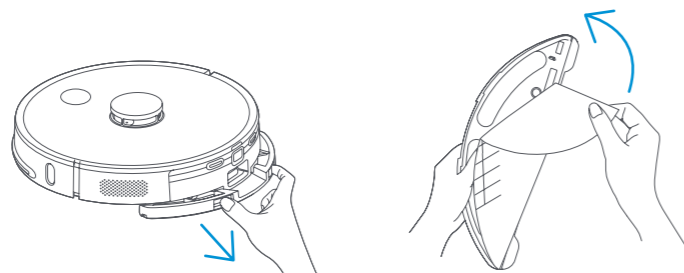

 **Conseils:**

- Si la vadrouille est trop sale, cela affectera l'effet de la vadrouille, veuillez la nettoyer à temps.
- Assurez-vous de retirer la vadrouille pour le nettoyer et de la visser à sec avant l'installation. Il est interdit de nettoyer sur les deux en un réservoir d'eau.
- La vadrouille est un consommable et il est recommandé de la remplacer toutes les 3 à 6 semaines.

5.SPÉCIFICATION

Aspirateur Robot	
Nom du produit	Aspirateur Robot de Nettoyage Intelligent
Modèle du produit	L6 Pro
Dimensions du produit	349 x 100 x 353 mm
Entrée du robot aspirateur	24V == 1.2A
Puissance nominale du robot aspirateur	50W
Operating voltage of robot vacuum	14.4V ==
Type de batterie	Batterie au lithium-ion
Capacité de la batterie	5200mAh
Connexion sans fil	WLAN IEEE 802.11b/g/n 2,4 GHz

Collecte de poussière Base de chargement	
Sortie de charge de dépoussiérage	24V = 1.2A
Puissance nominale de dépoussiérage	950W
Dimensions du produit	253x 210 x 350 mm

6.DÉPANNAGE

Lorsque la machine fonctionne anormalement, le voyant d'alimentation clignote en orange et la machine émet une invite vocale lorsque des défauts se produisent. Veuillez vous référer au tableau ci-dessous pour une solution.

Message vocal/phénomènes de panne	Causes possibles	Solution
Veillez vérifier si le radar est bloqué	Le radar est bloqué ou bloqué	Retirez l'obstacle ou déplacez la machine dans un endroit ouvert et redémarrez-la
Veillez vérifier le rail anti-collision	Le capteur de choc est bloqué	Nettoyer les corps étrangers autour du rail anti-collision, ou éloigner la machine
Veillez essuyer le capteur de falaise et vous éloigner de la zone dangereuse pour redémarrer	Le capteur d'escarpement se déclenche après le démarrage de la machine	Veillez essuyer le capteur d'escarpement et déplacer la machine dans un endroit plat et ouvert pour commencer
Veillez vérifier la brosse principale	La brosse principale est coincée	Nettoyer la brosse principale ou éloigner la machine
Veillez vérifier la brosse latérale	La brosse latérale est coincée	Nettoyez la brosse latérale ou éloignez la machine

Message vocal/phénomènes de panne	Causes possibles	Solution
Veillez vérifier la roue principale	La roue principale est bloquée	La roue principale est bloquée
Le réservoir d'eau deux en un est retiré	Le réservoir d'eau deux en un a été retiré	Veillez remplacer le réservoir d'eau deux-en-un et le tamis filtrant, et confirmez que le tamis filtrant et le réservoir d'eau deux-en-un sont installés en place
Batterie faible, commencez à recharger	Batterie faible pendant le nettoyage	Batterie faible. Veuillez charger le robot avant de l'utiliser
Le ventilateur est anormal	Le ventilateur est anormal	Veillez essayer d'éteindre la machine, puis la redémarrer
Veillez essayer le détecteur sensible à la position qui suit le mur sur le côté droit	Le détecteur sensible à la position de suivi du mur est anormal	Veillez essayer et nettoyer le détecteur sensible à la position qui suit le mur
Le couvercle du radar est enfoncé	Le capot du radar est bloqué	Le radar est enfoncé ou bloqué. Veuillez le déplacer vers une autre position pour commencer
La batterie est endommagée ou non installée	La batterie est endommagée ou non installée	La température de la batterie est trop élevée ou trop basse. Veuillez attendre que la température de la batterie redevienne normale avant utilisation
La machine ne peut pas être démarrée	La machine ne peut pas être démarrée	Le niveau de la batterie est faible. Veuillez le charger avant utilisation. La température ambiante est trop basse (inférieure à 0 ou trop élevée (supérieure à 50 °C). Veuillez utiliser le produit dans un environnement de 0 °C à 40 °C

Message vocal/phénomènes de panne	Causes possibles	Solution
Ne peut pas être chargé	<p>1. La pile de chargement de dépoussiérage n'est pas électrifiée</p> <p>2. La pointe de l'électrode de charge est sale</p> <p>3. La pointe de l'électrode de charge a un mauvais contact</p>	<p>1. Veuillez confirmer que le cordon d'alimentation de la pile de chargement de dépoussiérage est connecté à l'alimentation</p> <p>2. Nettoyez régulièrement la pointe de l'électrode de charge de la machine et la tête du capteur de dépoussiérage et de charge de la pile de charge de dépoussiérage</p> <p>3. Veuillez éliminer le mauvais contact causé par la brosse latérale ou d'autres corps étrangers, et essayez de repositionner la machine manuellement</p>
Échec de la recharge, pile de chargement de dépoussiérage introuvable	La pile de chargement du dépoussiéreur est bloquée ou trop éloignée ; la pile de charge de dépoussiérage n'est pas connectée à l'alimentation électrique ; il y a des corps étrangers au bas du support de la vadrouille ou la vadrouille est enroulée	Veuillez placer la pile de chargement de dépoussiérage dans la zone ouverte et placez la machine près de la pile de chargement de dépoussiérage pour réessayer, veuillez connecter la pile de chargement de dépoussiérage à l'alimentation électrique ; veuillez nettoyer le bas du support de chiffon de vadrouille et ranger le chiffon de vadrouille
Un comportement anormal	Exception de programme	Éteindre et redémarrer
Il y a des sons anormaux pendant le nettoyage	Corps étrangers enroulés sur la brosse principale/la brosse latérale ou la roue principale	Veuillez éteindre la machine pour le nettoyage
La capacité de nettoyage est réduite ou la poussière tombe	La capacité de nettoyage est réduite ou la poussière tombe	Veuillez nettoyer le bac à poussière, l'écran du filtre et la brosse principale à temps
Le nettoyage régulier ne fonctionne pas	Batterie faible	Un nettoyage régulier ne peut être démarré que lorsque le niveau de batterie restant est supérieur à 30 %. Veuillez garder la machine chargée tous les jours

Message vocal/phénomènes de panne	Causes possibles	Solution
Ne peut pas être connecté à APP	Réseau Wi-Fi anormal, mot de passe Wi-Fi erroné ou APP anormale	Veuillez vous assurer que la machine est dans une bonne zone de signal Wi-Fi ; ressaisissez le mot de passe Wi-Fi ou réinitialisez le Wi-Fi ; télécharger et connecter la dernière version de l'APP
Le module de nettoyage du sol ne met pas ou peu d'eau	Pas assez d'eau dans le réservoir d'eau, chiffon de vadrouille trop sale ou le support de chiffon de vadrouille n'est pas installé en place	Veuillez vérifier s'il y a de l'eau dans le réservoir d'eau ; nettoyer le chiffon de vadrouille et installer le chiffon de vadrouille correctement selon les instructions
Le module de nettoyage du sol sort trop d'eau	Le couvercle du réservoir d'eau n'est pas en place et le débit d'eau est réglé au maximum	Veuillez confirmer que le couvercle du réservoir d'eau est installé en place et ajuster la quantité d'eau appropriée dans l'APP
Les performances de dépoussiérage se dégradent	La poussière s'accumule dans le sac à poussière, ce qui diminue le débit d'air dans la buse d'aspiration	Remplacer le sac à poussière
Impossible de retourner à la pile de chargement de dépoussiérage après un nettoyage ou un déplacement à point fixe	Le robot construit une nouvelle carte ou la distance est trop grande	Après un nettoyage en point fixe ou un déplacement sur une longue distance, le robot générera une nouvelle carte. Si la pile de chargement du collecteur de poussière est éloignée, le robot peut ne pas être en mesure de se recharger automatiquement. Veuillez remettre manuellement la machine dans la pile de chargement du collecteur de poussière pour la charger

En cas de fonctionnement anormal de la pile de chargement de dépoussiérage, APP enverra un message sur le téléphone.

Message vocal/phénomènes de panne	Causes possibles	Solution
Échec du dépoussiérage	Le sac à poussière est manquant ou n'est pas installé en place Le ventilateur démarre la protection contre la surchauffe ou a des défauts	Veillez installer le sac à poussière correctement et essayez à nouveau de récupérer la poussière 30 minutes plus tard, si cela ne peut pas être résolu, veuillez contacter le service client après-vente
Le sac à poussière est plein ou moqué	Le sac à poussière est plein ou bloqué	Replace the dust bag, and clean the dust collection charging pile (suction inlet, dust passage, fan filter screen, etc.) in time

7.GARANTIE

La garantie limitée de 1 ans

- Votre machine Laesar a une garantie de un ans contre les défauts d'origine de matériel et de fabrication, lorsqu'elle est utilisée à des fins domestiques privées conformément au manuel d'instructions Laesar.
- Cette garantie fournit, sans frais supplémentaires pour vous, toute la main-d'œuvre et les pièces nécessaires pour assurer que votre machine est en bon état de fonctionnement pendant la période de garantie.

CE QUI EST COUVERT?

Selon les exigences décrites dans ce manuel d'instructions, sous réserve des conditions et exclusions suivantes. S'applique uniquement aux achats effectués auprès des détaillants autorisés de Laesar. Cette garantie ne sera valable que si la machine est utilisée dans le pays où elle a été vendue.

WHAT IS NOT COVERED?

Laesar ne sera pas responsable des coûts, dommages ou réparations encourus à la suite de:

- Machines achetées auprès d'un revendeur non autorisé.
 - Manipulation ou manipulation imprudente, mauvaise utilisation, abus et/ou manque d'entretien ou utilisation non conforme au manuel d'instructions Laesar.
 - Les machines sont utilisées à des fins commerciales ou de location en plus de l'usage domestique normal.
 - Utilisation de pièces non conformes au manuel d'instructions Laesar.
 - Utilisation de pièces et accessoires autres que ceux produits ou recommandés par Laesar.
 - Facteurs externes sans rapport avec la qualité et l'utilisation du produit, comme les dégâts accidentels des eaux.
 - Réparations ou modifications effectuées par des parties ou des agents non autorisés.
-
- Usure normale, y compris réservoir d'eau, filtre, HEPA, brosse principale, brosse latérale et cordon d'alimentation (ou lorsque des dommages externes ou des abus sont diagnostiqués), dommages au tapis ou au sol dus à une utilisation non conforme aux instructions du fabricant ou au défaut de tourner le brosser le rouleau si nécessaire.
 - Réduction du temps de décharge de la batterie en raison de l'âge ou de l'utilisation de la batterie.

COMMENT RÉCLAMER?

Veillez conserver votre preuve d'achat. Pour faire une réclamation en vertu de notre garantie limitée, vous devez fournir votre reçu d'achat original avec la date d'achat et le numéro de commande. Tous les travaux seront effectués par Laesar ou son agence autorisée. Toute pièce défectueuse remplacée deviendra la propriété de Laesar. Le service sous cette garantie ne prolongera pas la période de cette garantie.

Si votre machine ne fonctionne pas correctement ou si vous avez encore des questions après avoir lu attentivement ce manuel, n'hésitez pas à nous contacter, nous ferons de notre mieux pour vous fournir une solution satisfaisante.



Envoyez un e-mail à notre service client:

supportfr@laesar.us

Laesar est là pour vous aider et nous sommes heureux de vous servir.

8.DISPOSITION

Ce produit ne doit pas être jeté avec les ordures ménagères. Jetez l'appareil dans un point de collecte agréé pour le recyclage des appareils électriques.

Les produits chimiques contenus dans la batterie lithium-ion du produit pollueront l'environnement. Veuillez retirer la batterie avant de la mettre au rebut et l'envoyer à une station de recyclage de batterie professionnelle pour une élimination centralisée.

Étapes pour retirer la batterie

Les informations suivantes ne s'appliquent qu'à la mise au rebut du robot de balayage et de nettoyage et non au fonctionnement quotidien

- Faire fonctionner le robot aspirateur à un niveau de batterie faible auquel le robot ne peut pas effectuer la tâche de nettoyage sans entrer en contact avec la pile de chargement de la collecte de poussière.
- Éteignez le robot aspirateur.
- Retirez la brosse latérale et le support chiffon du robot.
- Dévissez le couvercle inférieur du robot nettoyeur et retirez le couvercle inférieur.
- Retirez la fiche du connecteur de la batterie et retirez la batterie.

Remarques:

- Pour retirer la batterie, assurez-vous que la batterie est épuisée et que le produit est déconnecté de la pile de chargement du collecteur de poussière.
- Veuillez retirer la batterie dans son ensemble. N'endommagez pas le boîtier de la batterie pour éviter les courts-circuits ou les fuites de substances dangereuses.
- Si vous touchez accidentellement des substances s'échappant de la batterie, lavez la partie de contact avec beaucoup d'eau et consultez un médecin à temps.

