

# CONTENUTI

1.Importanti istruzioni di sicurezza	135
2.Elenco degli imballaggi	139
3.Produzione di prodotti	140
4.Come si usa	143
5.Scaricare e collegare l'app	149
6.Come utilizzare l'app	154
7.Manutenzione e pulizia	159
8.Specifiche	170
9.Problemi generali	171
10.Risoluzione dei problemi	173
11.Garanzia	174
12.Smaltimento	176

## 1.Importanti istruzioni di sicurezza

**⚠ATTENZIONE: PER RIDURRE IL RISCHIO DI LESIONI O DANNI, LEGGERE LE SEGUENTI PRECAUZIONI DI SICUREZZA DURANTE L'INSTALLAZIONE, L'USO E LA MANUTENZIONE DEL ROBOT.**

### 1.1 Area di utilizzo

- Questo prodotto è destinato esclusivamente alla pulizia di pavimenti interni. Non utilizzarlo all'aperto (ad es. su un patio), su superfici diverse dal pavimento (ad es. un divano) o in un ambiente commerciale o industriale.
- Non utilizzare il prodotto su oggetti che bruciano (ad es. mozziconi di sigaretta, ecc.). 
- Non utilizzare il prodotto per pulire oggetti duri o taglienti (ad es. rifiuti decorativi, vetro e chiodi).
- Non utilizzare il prodotto su tappeti a pelo alto (l'efficacia del prodotto può essere ridotta anche su tappeti scuri).
- Non utilizzare il prodotto su superfici elevate senza barriere, come il pavimento di un soppalco, una terrazza aperta o sopra i mobili.
- Non utilizzare il modulo mop su tappeti.
- Non utilizzare il prodotto se la temperatura ambiente è superiore a 40°C (104°F) o inferiore a 4°C (39°F) o se ci sono liquidi o sostanze appiccicose sul pavimento.

## 1.2 Informazioni sull'uso dell'unità

- Prima di utilizzare l'apparecchio, allontanare i cavi dal pavimento o metterli da una parte per evitare che il pulitore li tiri.
- Per evitare di bloccare il prodotto e di danneggiare gli oggetti di valore, rimuovere dal pavimento gli oggetti leggeri (ad es. sacchetti di plastica) e gli oggetti fragili (ad es. vasi) prima della pulizia.
- I bambini devono essere sorvegliati per evitare che giochino con l'apparecchio.
- Tenere capelli, indumenti larghi, dita e tutte le parti del corpo lontano dalle aperture e dalle parti in movimento.
- Dieses Produkt ist nicht dafür bestimmt, durch Personen (einschließlich Kinder) mit eingeschränkten physischen, sensorischen oder geistigen Fähigkeiten oder mangels Erfahrung und mangels Wissen benutzt zu werden, es sei denn, sie werden durch eine für ihre Sicherheit zuständige Person beaufsichtigt oder erhalten von ihr Anweisungen, wie das Produkt zu benutzen ist (CB).
- Questo prodotto può essere utilizzato da bambini di età pari o superiore a 8 anni e da persone con ridotte capacità fisiche, sensoriali o mentali o con mancanza di esperienza e conoscenza, a condizione che abbiano ricevuto supervisione o istruzioni sull'uso del prodotto in modo sicuro e che comprendano i pericoli connessi. I bambini non devono giocare con il prodotto. La pulizia e la manutenzione da parte dell'utente non devono essere eseguite da bambini senza supervisione (UE).
- Utilizzare il prodotto in conformità alle istruzioni per l'uso. Qualsiasi perdita o danno causato da un uso improprio è responsabilità dell'utente.

## 1.3 Informazioni sull'utilizzo della stazione di ricarica

- Rischio di scosse elettriche, utilizzare questa stazione di ricarica solo in un luogo asciutto. ⚠
- Questo apparecchio può essere utilizzato solo con la stazione di ricarica fornita da Laesar.
- Tenere la stazione di ricarica lontano da fonti di calore (ad esempio, dalle bocchette del riscaldamento).
- Non pulire le spine del caricabatterie con un panno umido o con le mani bagnate. ⚠
- Se il cavo di alimentazione è danneggiato, non è più possibile utilizzarlo. La sostituzione deve essere effettuata dal produttore, dal suo servizio clienti o da una persona altrettanto qualificata per evitare un pericolo. ⚠
- Se l'unità non viene utilizzata per lungo tempo, caricarla completamente, spegnerla e riporla in un luogo fresco e asciutto. Caricare l'unità almeno ogni 3 mesi per evitare di danneggiare la batteria a causa di una scarica eccessiva.





## 1.4 Informazioni su stoccaggio e manutenzione

- Non collocare la stazione di ricarica in prossimità di fonti di calore (ad es. termosifoni). ⚠
- Tenere gli strumenti di pulizia della spazzola principale fuori dalla portata dei bambini.
- Non collocare oggetti (compresi bambini e animali domestici) sull'apparecchio, sia che sia in funzione o meno.
- Non trasportare l'unità tenendola per il coperchio dell'unità principale o per un paracolpi.
- Spegnerne l'apparecchio e scollegare la spina dalla presa di corrente prima di procedere alla pulizia o alla manutenzione dell'apparecchio.

- Non utilizzare panni bagnati o liquidi per pulire l'apparecchio.
- Questo prodotto contiene batterie che possono essere sostituite solo da professionisti. Non smontare, riparare o modificare la batteria o la stazione di ricarica.
- La batteria deve essere rimossa dall'unità prima di essere rottamata. 
- Quando si rimuove la batteria, l'unità deve essere scollegata dalla rete di alimentazione.
- La batteria deve essere smaltita in modo sicuro. Non gettare le batterie usate. Consegnateli a un'organizzazione di riciclaggio professionale.

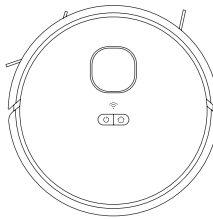
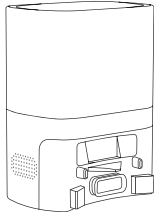
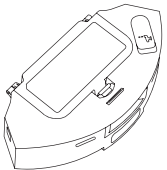
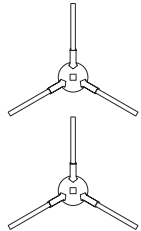
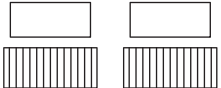
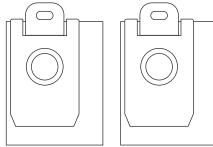
## SALVARE QUESTE ISTRUZIONI

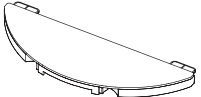
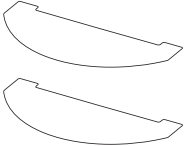
## 2.Elenco degli imballaggi

 <p>Robot aspirapolvere</p>	 <p>Aspirazione della polvere Stazione di ricarica</p>	 <p>Serbatoio dell'acqua 2 in 1</p>	 <p>Spazzola laterale *2</p>	 <p>Filtro HEPA * 2</p>
 <p>Sacchetto per aspirapolvere * 2</p>	 <p>Strumento di pulizia</p>	 <p>Spazzatura-Supporto</p>	 <p>Panno per mocio * 2</p>	 <p>Manuale d'uso</p>

### 3.Lancio del prodotto

#### 3.1 Aspirapolvere robot

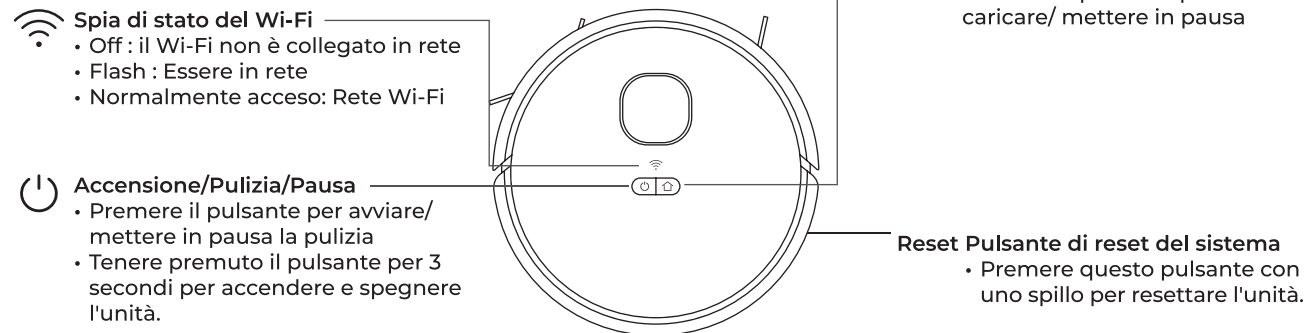

**Stato dell'indicatore**

Stato	Pulizia	Ricarica	Ricarica	Bassa potenza	Completamente cartografato	Allarmante	Standby
Luce	Luce blu accesa	Luce blu che sfarfalla rapidamente	Luce blu che sfarfalla lentamente	Luce rossa intermittente	Luce blu accesa	Luce rossa intermittente	Chiudere

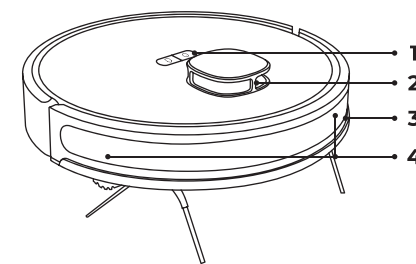

1. Pulsante
2. Radar Laser
3. Paraurti
4. Sensore ricevitore a infrarossi

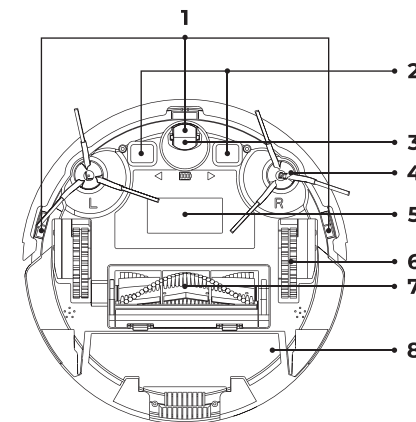

1. Sensore di scogliera
2. Contatto di commutazione
3. Ruota universale
4. Spazzola laterale
5. Coperchio della batteria
6. Ruota motrice
7. Spazzola a rullo
8. Scatola della polvere

### 3.2 Aspirazione della polvere Stazione di ricarica

💡 **Suggerimento:** All'interno del depolveratore è installato un sacchetto per la polvere.

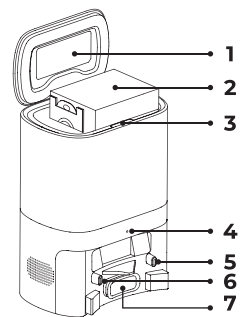

- |                          |                            |
|--------------------------|----------------------------|
| 1. Copertina superiore   | 5. Elettrodo               |
| 2. Sacchetto antipolvere | 6. Sensore a infrarossi    |
| 3. Posizione di apertura | 7. Apertura di aspirazione |
| 4. Indicatore            |                            |

### 3.3 Serbatoio dell'acqua 2 in 1

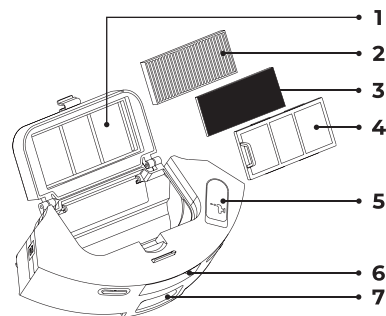

- |   |   |
|---|---|
| 1. Copertura del filtro ad alte prestazioni | 5. Tappo in plastica del serbatoio dell'acqua |
| 2. Filtro HEPA                              | 6. Pulsante del serbatoio della polvere       |
| 3. Filtro a spugna                          | 7. Prese d'aria per la polvere                |
| 4. Filtri primari                           |   |

## 4. Come si usa

### 4.1 Disposizioni

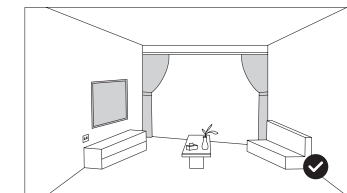
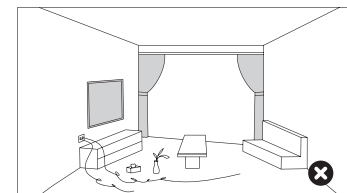

- Prima di mettere in funzione l'aspirapolvere robot, rimuovere i cavi e gli oggetti sparsi sul pavimento, che possono facilmente cadere, essere preziosi e potenzialmente pericolosi. Evita che il robot aspirapolvere si aggrovigli, si incastri, venga trascinato o rovesciato.

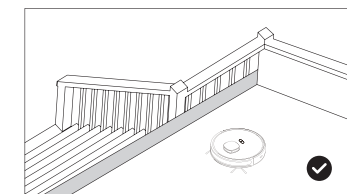
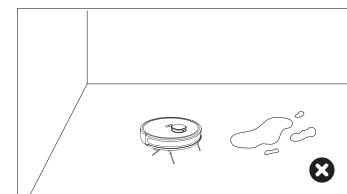

- Non utilizzare il robot per la pulizia liquidi di pulizia.
- Quando viene utilizzato come dispositivo di sospensione, deve essere protetto da parapetti per evitare che cada accidentalmente o che provochi la caduta di altri oggetti.

#### 4.1.1

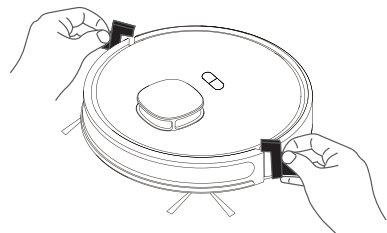

- Rimuovere il materiale protettivo da entrambi i lati del robot.

#### 4.1.2

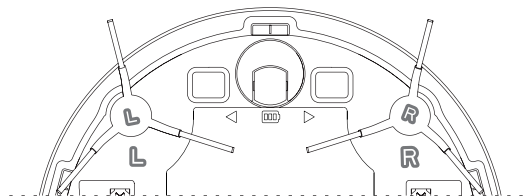

- Posizionare la spazzola laterale sinistra (L) e la spazzola laterale destra (R) rispettivamente contro le lettere L e R sul vassoio dei pulsanti, premere e si sentirà un "clic", che significa che le spazzole laterali sono state installate in posizione.

#### 4.1.3

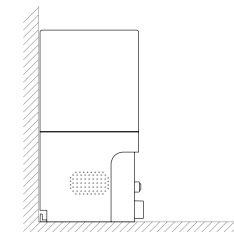

- Rimuovere l'aspiratore e posizionarlo contro la parete su un piano e riordinare i cavi in eccesso.

#### 4.1.4

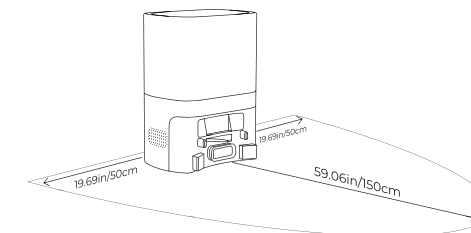

- Pulire l'area intorno al dock e collegare l'alimentatore che soddisfa i requisiti di consumo energetico.
- 💡 Suggerimento: Assicurarsi che vi sia una distanza superiore a 0,5 m a sinistra e a destra della stazione di ricarica e a 1,5 m davanti alla stazione di ricarica.

#### 4.1.5

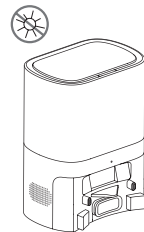

- Non spostare la stazione di ricarica a piacimento per evitare la luce solare diretta sulla stazione di ricarica.

☀️ Suggerimento: La luce del sole può interferire con il segnale di ricarica, causando il mancato ritorno dell'aspirapolvere robot alla stazione di ricarica.

#### 4.1.6

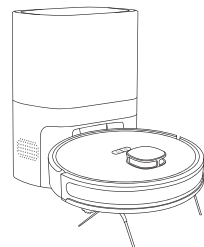

- Tenere premuto il pulsante  per accenderlo. Quando la spia è accesa normalmente, posizionare l'unità principale sulla stazione di ricarica per caricarla; quando si sente la voce "Starting Charging", significa che il robot si sta caricando con successo.

☀️ Suggerimento: Se la batteria è troppo scarica, il robot non può essere acceso. Posizionare il robot aspirapolvere sulla stazione di ricarica e il dispositivo si accenderà automaticamente.

## 4.2 Funzione di pulizia

#### 4.2.1

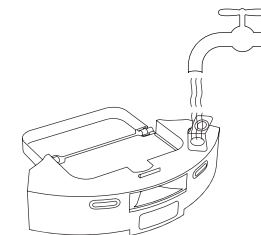

- Aprire il coperchio dell'iniezione d'acqua, aggiungere la quantità d'acqua appropriata e chiudere bene il coperchio. Non aggiungere alcun detergente.

#### 4.2.2

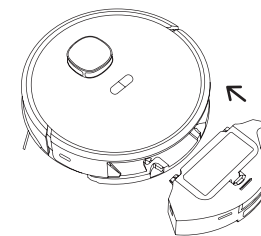

- Rimettere il serbatoio dell'acqua nel robot.

### 4.2.3

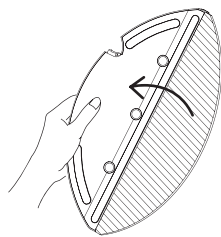

- Installare il mop sul supporto.

### 4.2.4

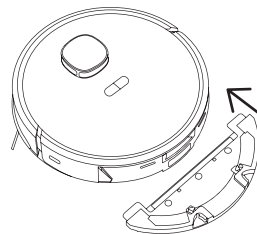

- Montare l'ausilio per la pulizia.

## 5. Scaricare e collegare l'app

### 5.1 Scaricare

Scansionate il codice QR qui sotto, scaricate e installate l'applicazione, oppure cercate l'applicazione "Laresmart" nell'App Store per scaricarla e installarla.



🍏 : Compatibile con iOS 10.0 e versioni successive.

🤖 : Compatibile con Android 8.0 e versioni successive.

### 5.2 Registro

Per l'installazione iniziale, accettare il contratto d'uso e fare clic su "Registra". Quindi, selezionare "Nazionalità", inserire il numero di telefono e fare clic su "Ottieni codice di verifica", "Imposta password" e "Fine".

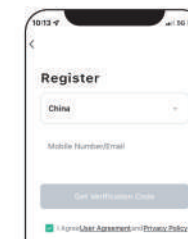



## 5.3 Connettersi con l'app

(1) Selezionare il modello di robot: L6 Nex

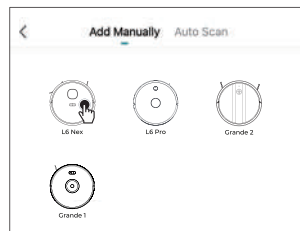

(2) Connetti a Wi-Fi a 2,4 GHz.

💡 Assicuratevi che la password dell'account Wi-Fi sia completamente corretta.

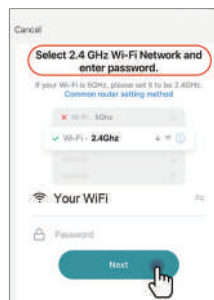

(3) Ripristina Wi-Fi

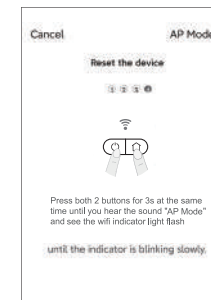

(4) Connected "Smart Life-XXXX" hotspot

💡 L'hotspot Samrtlife-xxx del robot è un hotspot virtuale. Dopo la connessione, puoi semplicemente tornare direttamente all'interfaccia di distribuzione dell'APP e connetterti.

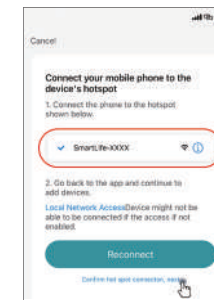

(5) Aggiungi un dispositivo

💡: Per la prima connessione, di solito è necessario un po' più di tempo.

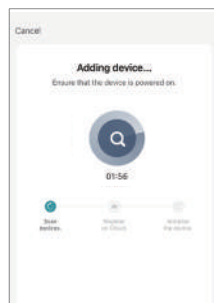

(6) Connessione riuscita

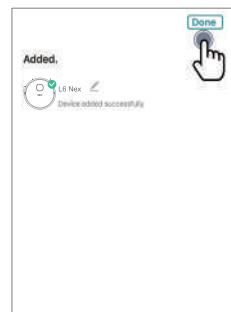

💡: Tips: È possibile consultare la sezione "Come connettersi all'App" sul canale Youtube di Laesar Smart Cleaning e sull'elenco dei prodotti. In caso di problemi, contattateci all'indirizzo [supportit@laesar.us](mailto:supportit@laesar.us).

Canale Youtube Laesar Smart Cleaning



## 6.Come utilizzare l'app

### 6.1 Pulizia intelligente (modalità standard)

Il robot aspirapolvere scandia l'ambiente di lavoro, crea una mappa e divide in modo intelligente le aree. Pulisce ogni area singolarmente, riempiendo la forma a Z dietro la parete. Al termine della pulizia, il robot aspirapolvere torna alla stazione di ricarica per ricaricarsi.

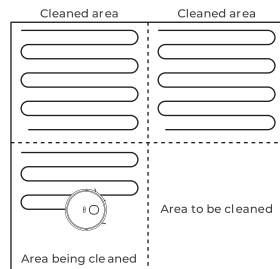

💡 Suggerimento:

- Per creare meglio la mappa, il robot deve partire dalla stazione di ricarica quando pulisce per la prima volta.
- Non spostare l'unità principale in modo casuale e frequente durante il funzionamento. Dopo aver spostato l'unità principale, riposizionarla vicino alla posizione originale. Quando la macchina viene riavviata, tenta di riposizionare le sue coordinate; dopo il successo del posizionamento, continua a operare secondo il percorso pianificato; se il posizionamento fallisce, la macchina abbandona il compito precedente e crea una nuova mappa per la pulizia, ma potrebbe non caricarsi.

### 6.2 Pulizia come richiesto

Utilizzando l'APP Laresmart è possibile selezionare la funzione di pulizia desiderata; selezionando un punto sulla mappa, il robot aspirapolvere si sposta nella posizione designata e pulisce un'area quadrata di 1,6 m x 1,6 m con se stesso come centro.

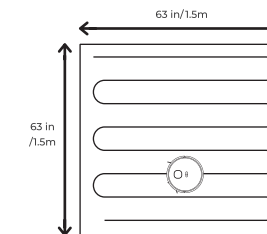

💡 Suggerimento: Prima di utilizzare questa funzione, è necessario creare la mappa per la prima pulizia nell'APP Laresmart.

### 6.3 Pulizia dell'area selezionata

Utilizzare l'APP Laresmart per selezionare la funzione di pulizia per l'area selezionata, selezionare l'area da pulire sulla mappa e il robot aspirapolvere pulirà l'area selezionata.

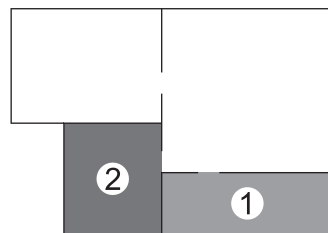

 Suggerimento:

- Prima di utilizzare questa funzione, è necessario creare la mappa per la prima pulizia nell'APP Laresmart.
- L'unità principale potrebbe entrare in un'area non pianificata, quindi si prega di eliminare gli ostacoli sul pavimento intorno all'area pianificata; quest'area non può svolgere il ruolo di isolamento di sicurezza.

## 6.4 Pulizia di un'area definita

Utilizzare l'APP Laresmart per selezionare la funzione di pulizia dell'area definita, selezionare l'area da pulire sulla mappa e il robot aspirapolvere pulirà l'area definita.

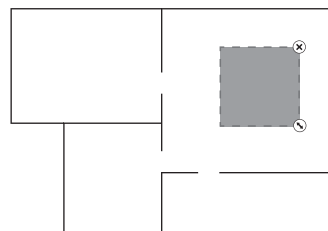

 Suggerimento:

- Prima di utilizzare questa funzione, è necessario creare la mappa per la prima pulizia nell'APP Laresmart.
- L'unità principale potrebbe entrare nell'area non pianificata, pertanto si prega di eliminare gli ostacoli sul terreno intorno all'area pianificata e quest'area non può svolgere un ruolo nell'isolamento di sicurezza.

## 6.5 Cessazione dell'area riservata

Utilizzare l'APP Laresmart per selezionare la funzione di modifica dell'area riservata, selezionare e impostare l'area riservata per la pulizia sulla mappa e la macchina non entrerà nell'area impostata.

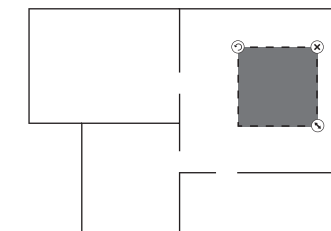

 Suggerimento:

- Prima di utilizzare questa funzione, è necessario creare la mappa per la prima pulizia nell'APP Laresmart.
- Questa funzione serve solo a definire le aree di pulizia e non può essere utilizzata per bloccare aree pericolose.
- Se si sposta il robot aspirapolvere o si verificano cambiamenti evidenti nell'ambiente, la mappa potrebbe diventare inefficace e l'area bloccata potrebbe andare persa.

## 6.6 Pulizia programmata

Dopo l'entrata in vigore dell'impostazione di pulizia temporizzata, l'apparecchio inizia automaticamente la pulizia all'ora impostata e torna automaticamente alla stazione di ricarica al termine della pulizia.

## 6.7 Modalità DND

Il periodo di avvio predefinito è 22:00-06:00, che può essere modificato o interrotto nell'APP Laresmart. Durante il periodo di DND, il robot aspirapolvere chiude le funzioni di pulizia continua automatica, di riproduzione vocale attiva e di cronometraccio.

## 6.8 Altre funzioni dell'APP

Telecomando	Aggiornamento della mappa in tempo reale
Ricerca di robot	Selezione della lingua
Gestione delle mappe	Visualizzazione del record di pulizia
Selezione della modalità di lavoro	Gestione dei materiali di consumo
Modifica delle aree di partizione	Sequenza di pulizia delle aree autodefinita
Personalizzare gli attributi dell'area	

## 7. Manutenzione e pulizia

### 7.1 Spazzola rotante (frequenza di pulizia consigliata: una volta alla settimana)

(1) Capovolgere la macchina, premere la fibbia sul coperchio del rullo e rimuovere la piastra di copertura della spazzola del rullo.

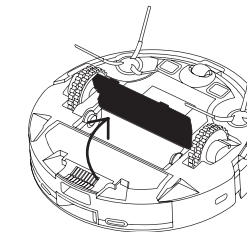

(2) Estrarre il pennello a rullo.

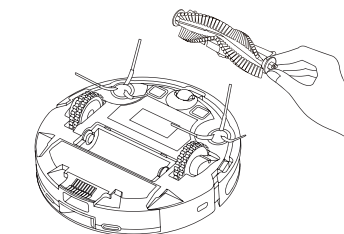

(3) Utilizzare la spazzola di pulizia per rimuovere la polvere nella cavità della spazzola principale e della spazzola a rullo e per eliminare i grovigli sulla spazzola a rullo.

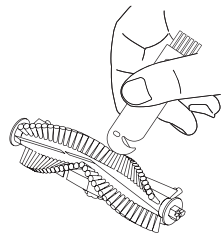

## 7.2 Spazzola laterale (frequenza di pulizia consigliata: una volta alla settimana)

(1) Ruotare la macchina verso l'alto ed estrarre la spazzola laterale verticalmente.

(2) Rimuovere i capelli aggrovigliati e lo sporco e sostituire la spazzola laterale.

(3) Allineare l'alloggiamento in modo appropriato e premere verso il basso per reinsertire la spazzola laterale.

💡 Suggerimento: Si consiglia di sostituire la spazzola laterale ogni mese per garantire l'efficacia della pulizia.

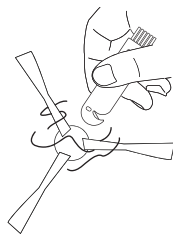
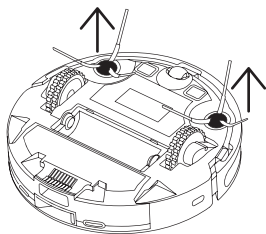

## 7.3 Filtro e cestino della polvere (Frequenza di pulizia consigliata: dopo la pulizia)

(1) Premere il pulsante del cestino ed estrarre il cestino.

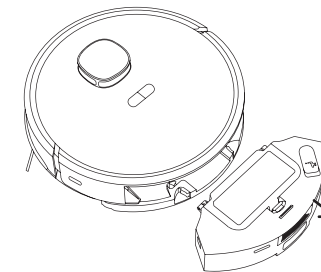

(2) Premere l'interruttore del contenitore e aprire il contenitore per scaricare i rifiuti.

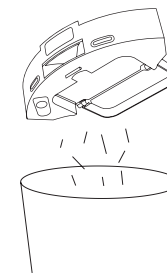

## 7.4 Lavare il secchio della polvere (frequenza di pulizia consigliata: una volta alla settimana)

- (1) Rimuovere la spugna e il filtro ad alta efficienza dopo un uso prolungato.
- (2) Sciacquare il filtro primario, il contenitore della polvere e la spugna sotto il rubinetto (il filtro ad alta efficienza non può essere lavato con acqua).
- (3) Dopo il lavaggio, scuotere le gocce d'acqua, asciugare all'aria il filtro e il contenitore della polvere e utilizzarli solo quando sono completamente asciutti.

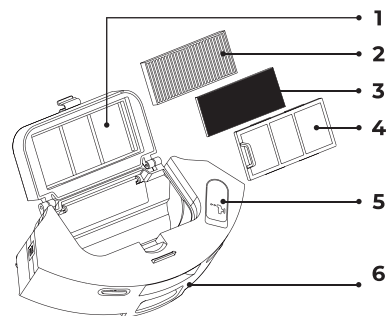

- |   |   |
|---|---|
| 1. Copertura del filtro ad alte prestazioni | 4. Filtri primari                             |
| 2. Filtro Hepa                              | 5. Tappo in plastica del serbatoio dell'acqua |
| 3. Filtro a spugna                          | 6. Manopola del contenitore della polvere     |

### 💡 Suggerimento:

- Lavare con acqua pulita e non aggiungere detersivo.
- Non utilizzare una spazzola, ma le dita per pulire il filtro.
- Il filtro deve essere fatto asciugare all'aria per almeno 24 ore in modo che possa asciugarsi completamente.
- Si raccomanda di sostituire il filtro ogni tre mesi.

## 7.5 Pulire il sensore a infrarossi per evitare gli ostacoli (frequenza di pulizia consigliata: una volta al mese)

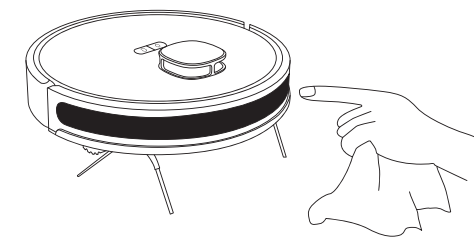

## 7.6 Pulizia del sensore a clip (Frequenza di pulizia consigliata: una volta al mese)

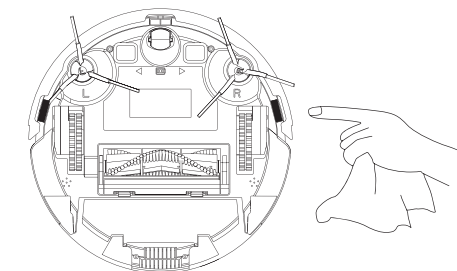

### 7.7 Pulire il contatto di carica (frequenza di pulizia consigliata: una volta al mese)

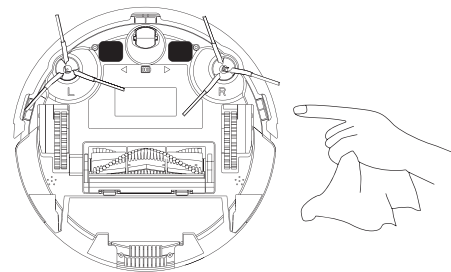

### 7.8 Pulire l'area di emissione del segnale sul dock automatico (frequenza di pulizia consigliata: una volta al mese)

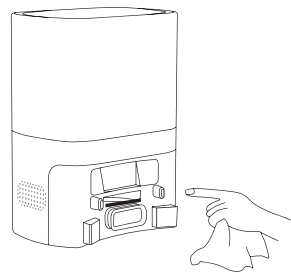

### 7.9 Batteria

- (1) La batteria ricaricabile agli ioni di litio ad alte prestazioni è integrata nell'unità principale. Per mantenere la carica della batteria, lasciare l'unità principale in stato di carica durante l'uso.
- (2) Se l'unità non viene utilizzata per un lungo periodo di tempo, deve essere spenta per essere conservata e ricaricata ogni tre mesi per evitare di danneggiare la batteria a causa di una scarica eccessiva.

### 7.10 Aggiornamento del firmware

Richiamare la funzione di aggiornamento del firmware tramite la Laresmart APP. Una volta rilevato il nuovo firmware, aggiornarlo seguendo le istruzioni. La capacità della batteria non deve essere inferiore al 50% durante l'aggiornamento del firmware. Si consiglia di posizionare l'unità sulla base di ricarica durante l'aggiornamento.

### 7.11 Sostituzione del sacchetto dell'aspirapolvere

- (1) Scollegare il cavo di alimentazione e aprire il dock di svuotamento automatico.





(2) Tirare su la maniglia del sacchetto della polvere.

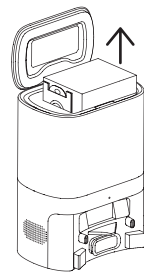

(3) Rimuovere il sacchetto della polvere dal dock.



(4) Gettare il sacchetto dell'aspirapolvere usato nella pattumiera.

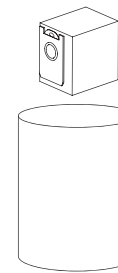

(5) Inserire il nuovo sacchetto della polvere nel dock, assicurandosi che la maniglia del sacchetto non fuoriesca.

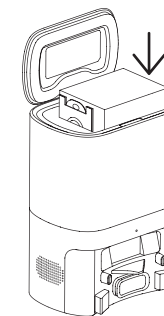

(6) Dopo aver coperto il bacino di svuotamento automatico, accendere l'alimentazione.

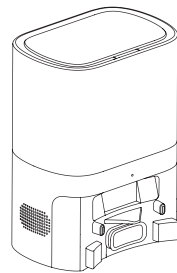

### 7.12 Pulire il canale per la polvere del bacino, che si svuota automaticamente

Se l'indicatore del dock lampeggia in rosso dopo aver sostituito il sacchetto per la polvere, scollegare il dock e capovolgerlo guardando attraverso la finestra di visualizzazione del canale per la polvere e controllare se il canale per la polvere del dock è ostruito. Se il canale per la polvere è ostruito, rimuovere la finestra di visualizzazione del canale per la polvere con un cacciavite come mostrato nella figura seguente.

💡 Suggerimento:

Lo smontaggio forzato è severamente vietato. Si prega di reinstallarlo dopo la pulizia.

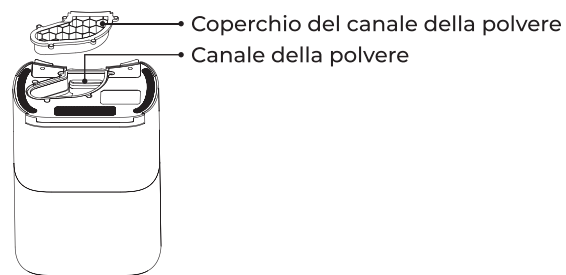

### 7.13 Pulire il sensore a infrarossi dello sdoppiatore di banchina/contatto di ricarica svuotato automaticamente

Pulirli regolarmente con un panno pulito, morbido e asciutto. Si consiglia di pulirli una volta al mese.

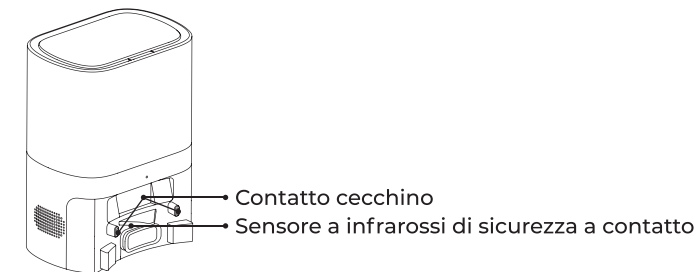

## 8. Specifiche

Parameter del robot aspirapolvere

Nome del prodotto	Aspirapolvere robot intelligente L6 Nex
Ingresso	19V $\approx$ 0.6A
Potenza nominale	42W
Tensione	14.4V
Tipo di batteria	Lithium ion battery pack
Capacità della batteria	3200mAh
Dimensione del prodotto	320X320X93mm

Parametri della base di ricarica per la raccolta delle polveri

Nome del prodotto	L6 Nex Dust Collection Charging Base
Uscita	19V $\approx$ 1A
Potenza nominale	680W
Dimensione del prodotto	240X165X320mm

## 9. Problemi comuni

Problema	Soluzione
Non è stato possibile accendere l'unità	a. La carica della batteria non è sufficiente. Posizionare l'unità sulla docking station e allinearla con l'elettrodo di carica. L'unità si accende automaticamente. b. La temperatura ambiente è inferiore a 0°C o superiore a 40°C. Utilizzare l'unità a una temperatura ambiente compresa tra 0°C e 40°C.
Non è stato possibile caricare l'unità	a. Rimuovere l'unità dalla docking station e verificare che l'indicatore della docking station sia acceso. Assicurarsi che entrambe le estremità dell'adattatore di rete siano collegate correttamente. b. La docking station non è collegata correttamente alla macchina. Pulire lo splitter della docking station e il contatto di ricarica sulla macchina o far scorrere la spazzola laterale su un lato.
Non è riuscito a tornare alla docking station	L'unità è troppo lontana dalla docking station. Cercare di posizionare l'unità vicino alla docking station.
Comportamento anomalo	Spegnere e riaccendere l'unità.

Rumori insoliti durante la pulizia della macchina	La spazzola a rullo, le spazzole laterali o le ruote possono impigliarsi in oggetti estranei. Pulirli dopo aver fermato la macchina.
Le prestazioni di pulizia diminuiscono o la cenere cade	a. Il filtro è intasato. Pulire o sostituire il filtro. b. La scatola della polvere è piena. Pulire la scatola della polvere. c. La spazzola del rullo si è impigliata in oggetti estranei. Pulire la spazzola del rullo.
Non è possibile collegare la rete Wi-Fi.	a. Il segnale Wi-Fi non è buono. Assicurarsi che l'unità si trovi in una posizione con un buon segnale Wi-Fi. b. La connessione Wi-Fi non è normale. Ripristinare le impostazioni Wi-Fi, scaricare l'ultima versione dell'app e provare a connettersi nuovamente alla rete Wi-Fi. c. La password è sbagliata. d. Questo dispositivo supporta solo la banda da 2,4 GHz.
Non è possibile effettuare la pulizia programmata.	La potenza è insufficiente. La pulizia programmata non viene avviata finché la potenza residua non è pari o superiore al 15%.
Si consuma energia se l'unità rimane sempre nella docking station?	Il consumo di energia è estremamente ridotto quando il dispositivo rimane sempre nella docking station. Ciò contribuisce a garantire che la batteria funzioni al meglio.
È necessario caricare la batteria per 16 ore? ore di carica quando l'unità viene utilizzata per le prime tre volte?	La batteria al litio non ha effetto memoria e può essere utilizzata subito dopo la ricarica. Non è richiesto un periodo di attesa.

## 10. Risoluzione dei problemi

Errore	Soluzione tempestiva
Errore 1: inserire il contenitore della polvere	La pulizia viene attivata quando si rimuove il contenitore della polvere: Reinserrire il contenitore della polvere.
Errore 2: posizionare la macchina a terra prima del decollo	È possibile sollevare la macchina o la macchina si blocca: Posizionare la macchina su un piano e riavviarla.
Errore 3: Appoggiare la macchina sul pavimento e poi avviarla.	La macchina si inclina: Posizionare la macchina su un piano e avviarla.
Errore 4: controllare se il paraurti anteriore è bloccato	Il sensore di bordo o di collisione è bloccato: spingere il paraurti a sinistra e a destra per verificare che non sia bloccato.
Errore 5: Batteria debole; ricaricare	Posizionare l'unità principale sulla stazione di ricarica per la ricarica.
Errore 6: La macchina è inceppata	Posizionare la macchina su uno spazio libero e avviarla.
Errore 7: verificare se la ruota è bloccata	La ruota principale è bloccata o si è aggrovigliata: Controllare la ruota principale e rimuovere i corpi estranei.
Errore 8: verificare se la spazzola del rullo è bloccata	La spazzola del rullo si è aggrovigliata o inceppata: controllare la spazzola del rullo e rimuovere i corpi estranei.
Errore 9: verificare se la spazzola laterale è bloccata	La spazzola laterale si è aggrovigliata o inceppata: controllare la spazzola laterale e rimuovere i corpi estranei.

# 11. Garanzia

## La garanzia di 1 anno

- Il vostro apparecchio Laesar è garantito per 1 anno contro i difetti di materiale e di fabbricazione se utilizzato per scopi domestici in conformità alle istruzioni d'uso Laesar.
- Questa garanzia copre, senza alcun costo aggiuntivo per l'utente, tutti gli interventi e le parti necessarie per garantire il buon funzionamento dell'unità durante il periodo di garanzia.

## COSA È COPERTO?

- In conformità ai requisiti descritti nelle presenti istruzioni per l'uso, nel rispetto delle seguenti condizioni ed esclusioni.
- Valido solo per acquisti presso i rivenditori autorizzati Laesar..
- La garanzia è valida solo se l'apparecchio viene utilizzato nel paese in cui è stato venduto.

## COSA NON È COPERTO?

Laesar non sarà responsabile di eventuali costi, danni o riparazioni sostenuti in conseguenza di:

- Macchine acquistate da un rivenditore non autorizzato.
- Uso o manipolazione incauti, uso improprio, abuso e/o mancanza di manutenzione o uso non conforme alle istruzioni per l'uso di Laesar.
- Le macchine non vengono utilizzate solo per il normale uso domestico, ma anche per scopi commerciali o per il noleggio.

- Utilizzo di parti e accessori diversi da quelli prodotti o raccomandati da Laesar.
- Fattori esterni non legati alla qualità e all'uso del prodotto, come ad esempio danni accidentali causati dall'acqua.
- Riparazioni o modifiche eseguite da persone o agenti non autorizzati.
- Normale usura, compresi il serbatoio dell'acqua, il filtro, l'HEPA, la spazzola principale, la spazzola laterale e il cavo di alimentazione (o se viene diagnosticato un danno esterno o un uso improprio), danni alla moquette o al pavimento dovuti a un uso non conforme alle istruzioni del produttore, o se il rullo spazzola non viene spento quando necessario.
- Riduzione del tempo di scarica della batteria a causa dell'età o dell'uso della batteria stessa.

## Come posso presentare una domanda?

- Conservare la prova d'acquisto. Per presentare un reclamo ai sensi della nostra garanzia limitata, è necessario presentare lo scontrino fiscale originale con la data di acquisto e il numero d'ordine.
- Tutti i lavori saranno eseguiti da Laesar o da un'agenzia da essa incaricata.
- Le parti difettose sostituite diventano di proprietà di Laesar.
- L'assistenza fornita dalla presente garanzia non estende il periodo di validità della stessa.
- Se l'unità non funziona correttamente o se avete ancora domande dopo aver letto attentamente queste istruzioni, non esitate a contattarci. Faremo del nostro meglio per fornirvi una soluzione soddisfacente.