



E-Mail an unseren Kundendienst:  
**supportde@laresar.us**  
Laresar ist hier, um zu helfen, und wir  
freuen uns, Ihnen zu dienen.

## 12. Entsorgung

- Dieses Produkt darf nicht über den Hausmüll entsorgt werden. Entsorgen Sie das Gerät bei einer autorisierten Sammelstelle für das Recycling von Elektrogeräten.
- Die im Lithium-Ionen-Akku des Produkts enthaltenen Chemikalien verschmutzen die Umwelt. Bitte entfernen Sie den Akku vor der Verschrottung, und senden Sie ihn zur zentralen Entsorgung an eine professionelle Akku-Recyclingstation.

## CONTENU

1. Instructions de Sécurité Importantes	92
2. Liste de Colisage	96
3. Présentation du Produit	97
4. Comment Utiliser	100
5. Comment Télécharger l'application de Connexion	106
6. Comment Utiliser l'application	111
7. Entretien et Nettoyage	116
8. Spécifications	127
9. Foire aux Questions	128
10. Dépannage	130
11. Garantie	131
12. Élimination	133

# 1. Instructions de Sécurité Importantes

**⚠ Avertissement: Pour réduire le risque de blessures ou de dommages, lisez les précautions de sécurité suivantes lors de la configuration de l'UR pour utiliser et entretenir votre robot.**

## 1.1 Plage d'utilisation

- Ce produit est conçu pour le nettoyage des sols intérieurs et ne doit pas être utilisé à l'extérieur (par exemple sur une terrasse), sur une surface autre que le sol (par exemple sur un canapé) ou dans un environnement commercial ou industriel.
- Ne pas utiliser ce produit sur des matières brûlantes (par exemple mégots de cigarettes). 
- Ne pas utiliser ce produit pour nettoyer des objets durs ou tranchants (déchets de décoration, verre et ongles, par exemple).
- Ne pas utiliser sur des tapis hauts (l'effet peut être réduit sur des tapis foncés).
- Ne pas utiliser ce produit sur des surfaces surélevées exemptes d'obstacles, comme les planchers de grenier, les terrasses ou le dessus de meubles.
- Ne pas utiliser de module de lavage sur les tapis.
- Ne pas utiliser lorsque la température ambiante est supérieure à 40 °C (104 °F), inférieure à 4 °C (39 °F) ou lorsqu'il y a des substances liquides ou visqueuses sur le sol.

## 1.2 À Propos de l'utilisation de l'appareil

- Avant d'utiliser le produit, éloignez les fils du sol ou placez-les sur le côté pour éviter qu'ils ne soient tirés par le nettoyeur.
- Pour éviter de bloquer le produit et d'éviter d'endommager les objets de valeur, retirez les objets légers (tels que les sacs en plastique) et les objets fragiles (tels que les vases) du sol avant le nettoyage.
- Les enfants doivent être surveillés pour s'assurer qu'ils ne jouent pas avec l'appareil.
- Gardez les cheveux, les vêtements amples, les doigts et toutes les parties du corps à l'écart des ouvertures et des pièces mobiles.
- Ce produit n'est pas destiné à être utilisé par des personnes (y compris les enfants) ayant des capacités physiques, sensorielles ou mentales réduites, ou un manque d'expérience et de connaissances, à moins qu'elles n'aient reçu une supervision ou des instructions concernant l'utilisation du produit par une personne responsable de leur sécurité (CB).
- Ce produit peut être utilisé par des enfants âgés de 8 ans et plus et des personnes ayant des capacités physiques, sensorielles ou mentales réduites ou un manque d'expérience et de connaissances s'ils ont reçu une supervision ou des instructions concernant l'utilisation du produit en toute sécurité et comprennent le dangers encourus. Les enfants ne doivent pas jouer avec le produit. Le nettoyage et l'entretien par l'utilisateur ne doivent pas être effectués par des enfants sans surveillance (EU).
- Utilisez le produit conformément au manuel. Toute perte ou dommage causé par une mauvaise utilisation sera à la charge de l'utilisateur.

### 1.3 À Propos de l'utilisation de la Station de Charge

- Risque de choc électrique, utilisez cette base de charge uniquement dans un endroit sec. ⚠
- Cet appareil ne doit être utilisé qu'avec la station de charge fournie par Laesar.
- Gardez la station de charge à l'écart de la chaleur (telle que les bouches de chauffage).
- N'essuyez pas ou ne nettoyez pas les broches du chargeur avec un chiffon humide ou des mains mouillées. ⚠
- Si le cordon d'alimentation est endommagé, arrêtez de l'utiliser immédiatement. Il doit être remplacé par le fabricant, son agent de service ou des personnes de qualification similaire pour éviter tout danger. ⚠
- S'il ne sera pas utilisé pendant une longue période, chargez complètement l'appareil, éteignez-le et placez-le dans un endroit frais et sec. Chargez l'appareil au moins une fois tous les 3 mois pour éviter d'endommager la batterie en raison d'une décharge excessive.





### 1.4 À Propos du Stockage et de la Maintenance

- Ne placez pas la base de charge à proximité de sources de chaleur (comme un radiateur). ⚠
- Gardez les principaux outils de nettoyage de la brosse hors de portée des enfants.
- Ne placez aucun objet (y compris les enfants et les animaux domestiques) sur le produit, qu'il soit en marche ou non.
- Ne transportez pas le produit en saisissant le couvercle de l'unité principale ou le tampon de collision.
- Le produit doit être éteint et la fiche doit être retirée de la prise de courant avant de nettoyer ou d'entretenir le produit.

- N'utilisez pas de chiffon humide ou de liquides pour nettoyer le produit.
- Ce produit contient des piles qui ne peuvent être remplacées que par des personnes qualifiées. Ne démontez pas, ne réparez pas et ne modifiez pas la batterie ou la station de charge.
- La batterie doit être retirée de l'appareil avant sa mise au rebut. ⚠
- Le produit doit être débranché du secteur lors du retrait de la batterie.
- La batterie doit être éliminée en toute sécurité. Ne jetez pas les piles usagées. Confiez-les à un organisme de recyclage professionnel.

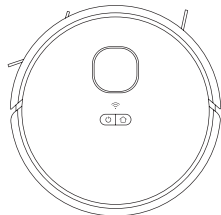
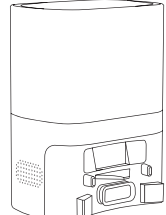
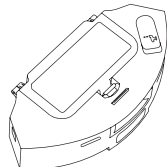
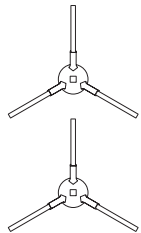
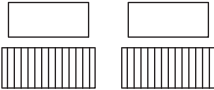
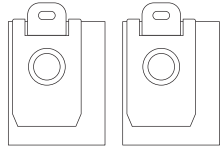
## CONSERVEZ CES INSTRUCTIONS

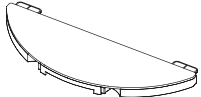
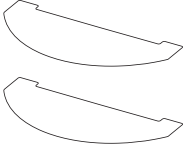
## 2. Liste de Colisage

				
Robot Aspirateur	Base de Chargement de Dépoussiérage	Réservoir d'eau 2 en 1	Brosse Latérale * 2	Filtres HEPA* 2
				
Sac d'aspirateur * 2	Outil de Nettoyage	Porte-Tissu	Chiffon de Vadrouille * 2	Manuel de l'Utilisateur

## 3. Présentation du Produit

### 3.1 Robot Aspirateur



#### Voyant d'état Wi-Fi

- Désactivé : le Wi-Fi n'est pas en réseau
- Flash : être en réseau
- Normalement activé : en réseau Wi-Fi



#### Alimentation/Nettoyage/Pause

- Appuyez sur le bouton pour démarrer le nettoyage/pause
- Appuyez sur le bouton et maintenez-le enfoncé pendant 3 secondes pour allumer/éteindre

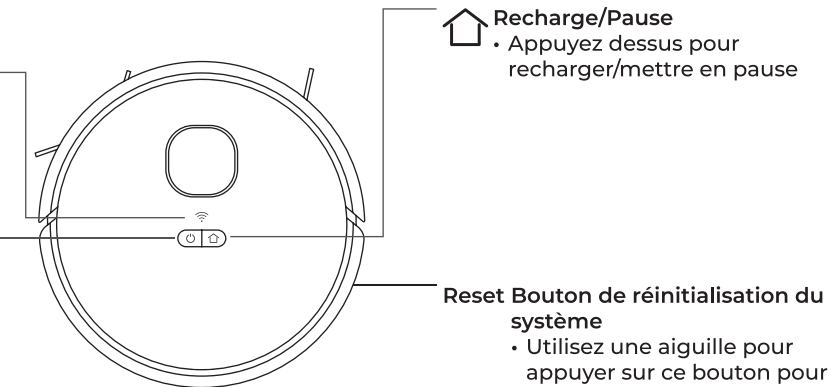

 **Recharge/Pause**  
• Appuyez dessus pour recharger/mettre en pause

**Reset Bouton de réinitialisation du système**  
• Utilisez une aiguille pour appuyer sur ce bouton pour réinitialiser l'appareil



#### + Statut de l'indicateur

Statut	Nettoyage	Recharge	Mise en charge	Batterie faible	Entièrement carbonisé	Alarmant	Debout
Lumière	Lumière bleue allumée	Lumière bleue clignotant rapidement	Lumière bleue clignotant lentement	La lumière rouge clignote	Lumière bleue allumée	La lumière rouge clignote	À l'arrêt

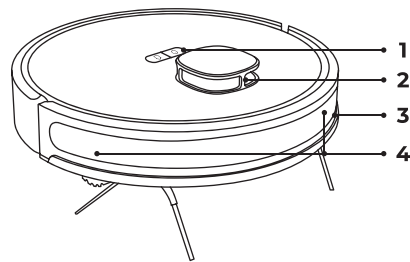

- 1. Bouton
- 2. Radar Laser
- 3. Pare-chocs
- 4. Capteur Récepteur Infrarouge

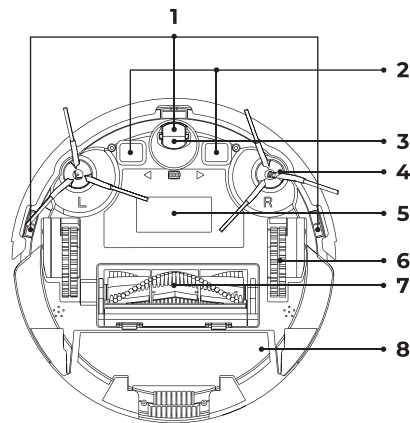

- 1. Capteur de Falaise
- 2. Contact de Charge
- 3. Roue Universelle
- 4. Brosse Latérale
- 5. Couvercle de la Batterie
- 6. Roue Motrice
- 7. Brosse Roulante
- 8. Boîte à Poussière

### 3.2 Base de Chargement de Dépoussiérage

💡 **Conseil:** Un sac à poussière a été installé à l'intérieur du collecteur de poussière.

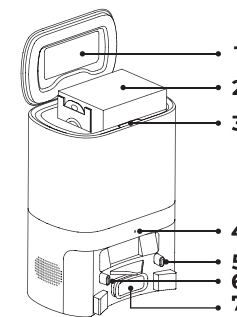

- 1. Couche Supérieure
- 2. Sac d'aspirateur
- 3. Poste de Levage
- 4. Indicateur
- 5. Électrode
- 6. Capteur Infrarouge
- 7. Port d'aspiration

### 3.3 Réservoir d'eau 2 en 1

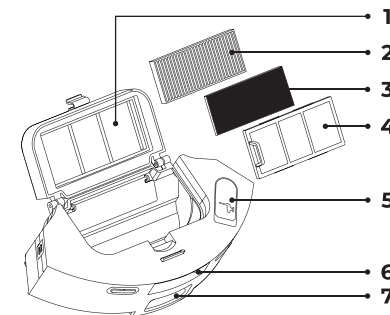

- 1. Couvercle de Filtre à Haute Efficacité
- 2. Filtre HEPA
- 3. Filtre éponge
- 4. Filtre Principal
- 5. Bouchon en Plastique pour Réservoir d'eau
- 6. Bouton Poubelle
- 7. Orifices Poussière

## 4. Comment Utiliser

### 4.1 Précaution

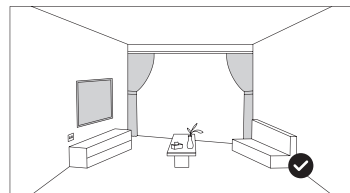
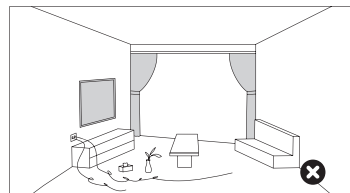

- Avant de démarrer l'aspirateur robot, nettoyez les fils et les articles divers éparpillés sur le sol et retirez les objets faciles à tomber, précieux et potentiellement dangereux. Évitez d'être empêtré, coincé, traîné ou renversé par l'unité principale.

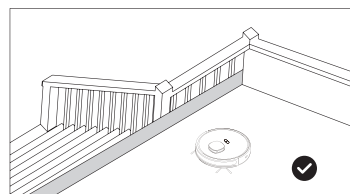
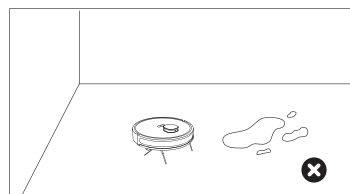

- N'utilisez pas le robot pour nettoyer un liquide.
- Lorsqu'il est utilisé dans une circonstance suspendue, il doit être protégé par des rails pour éviter les chutes accidentelles ou la chute d'autres articles.

### 4.1.1

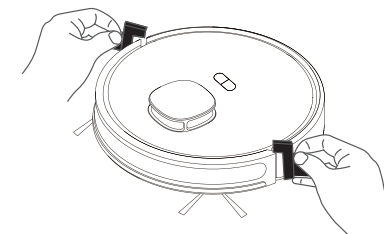

- Retirez le matériau de protection des deux côtés du robot.

### 4.1.2

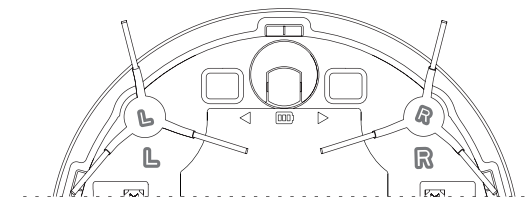

- Placez la brosse latérale gauche (L) et la brosse latérale droite (R) contre les lettres L et R sur la coque du bouton respectivement, appuyez vers le bas et vous entendrez un "clic", et cela signifie que les brosses latérales sont installées en place .

#### 4.1.3

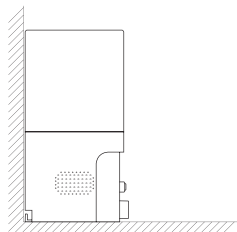

- Sortez et placez la base de chargement du dépoussiéreur sur un sol plat contre le mur et rangez les fils redondants.

#### 4.1.4

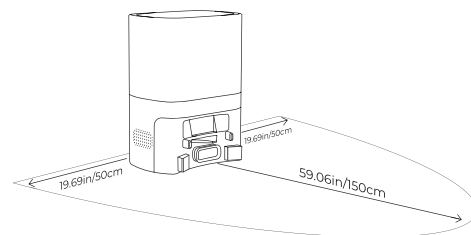

- Nettoyez les articles divers autour du quai et connectez l'alimentation électrique qui répond à l'exigence de consommation d'électricité.
- Conseil : assurez-vous qu'il y a plus de 0,5 m d'espace entre la gauche et la droite de la base de charge et 1,5 m devant la base de charge.

#### 4.1.5

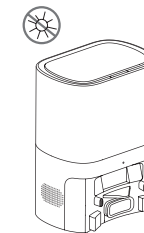

- Ne déplacez pas la base de charge à volonté et évitez la lumière directe du soleil sur la base de charge.
- Conseil : la lumière du soleil peut interférer avec le signal de recharge, ce qui peut empêcher l'aspirateur robot de revenir à la base de chargement.

#### 4.1.6

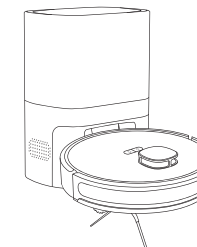

- Appuyez et maintenez le bouton  pour allumer. Lorsque le voyant est normalement allumé, placez l'unité principale contre la base de chargement pour la recharger ; Lorsque vous entendez la voix de "Démarriage de la charge", cela signifie que le robot est chargé avec succès.
- Astuce : si la batterie est faible, le robot ne peut pas être allumé. Veuillez placer l'aspirateur robot sur la base de chargement et l'appareil s'allumera automatiquement.

## 4.2 Fonction de Lavage

### 4.2.1

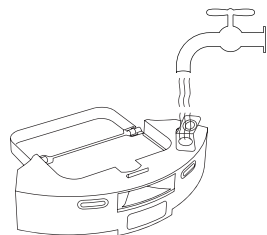

- Ouvrez le couvercle d'injection d'eau et ajoutez la quantité appropriée d'eau et le couvercle hermétiquement. Veuillez ne pas ajouter de détergent.

### 4.2.2

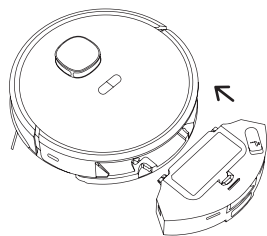

- Remettez le réservoir d'eau dans le robot.

### 4.2.3

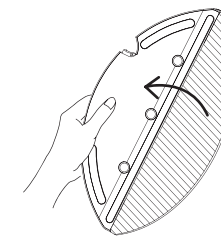

- Installez la vadrouille sur le support de vadrouille.

### 4.2.4

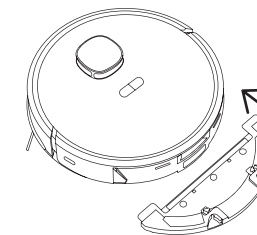

- Installez le support de nettoyage.



## 5. Comment télécharger et Connecter l'application

### 5.1 Télécharger

Scannez le code QR ci-dessous, téléchargez et installez l'application, ou recherchez l'application "Laresmart" dans l'App Store pour la télécharger et l'installer.



🍏 : Compatible avec iOS 10.0 et supérieur.

🤖 : Compatible avec Android 8.0 et supérieur.

### 5.2 Registre

Pour la première installation, veuillez accepter l'accord de l'utilisateur et cliquer sur "Register", et ensuite veuillez sélectionner "Nationalité"- remplir le numéro de téléphone - cliquer sur "Obtenir le code de vérification" - "Définir le mot de passe" - "Terminer".

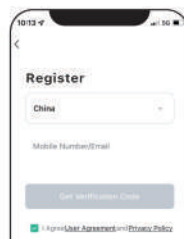

### 5.3 Connectez-vous à l'Application

(1) Choisissez votre modèle de robot : L6 Nex

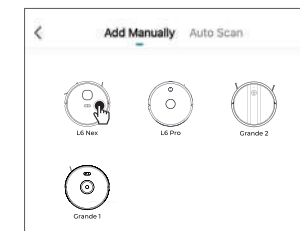

(2) Connectez-vous au Wi-Fi 2,4 GHz.

🔦: Assurez-vous que le mot de passe du compte Wi-Fi est tout à fait correct.

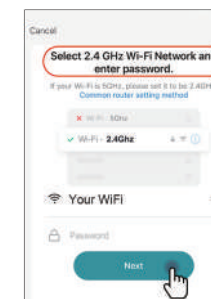

### (3) Réinitialiser le Wi-Fi

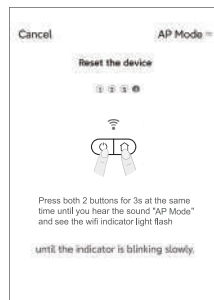

### (4) Connectez le point d'accès "Smart Life-XXXX"

🔧 Le point d'accès Samrtlife-xxx du robot est un point d'accès virtuel. Après la connexion, vous pouvez simplement revenir directement à l'interface de distribution APP et vous connecter.

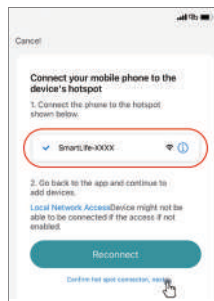

### (5) Ajouter l'appareil

🔧 Pour la première connexion, cela prend généralement un peu plus de temps.

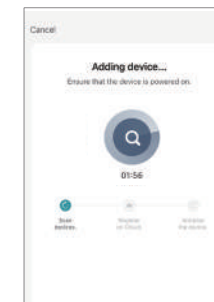

### (6) Connexion réussie

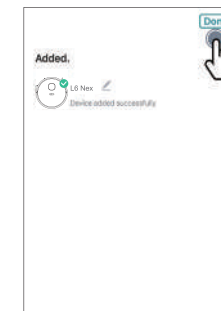

💡 Conseil: Vous pouvez vous référer au "Comment se connecter à l'application" sur la chaîne Youtube de Laesar Smart Cleaning et à la liste des produits. En cas de problème, veuillez nous contacter à [supportfr@laesar.us](mailto:supportfr@laesar.us).

Chaîne Youtube de Laesar Smart Cleaning



## 6. Comment Utiliser l'Application

### 6.1 Nettoyage Intelligent (Mode par Défaut)

L'aspirateur robot scanne l'environnement de travail, génère une carte puis divise intelligemment les zones. Il nettoiera complètement chaque zone une par une en remplissant le long de la forme en Z derrière le mur. Une fois le nettoyage terminé, l'aspirateur robot retourne à la base de chargement pour le chargement.

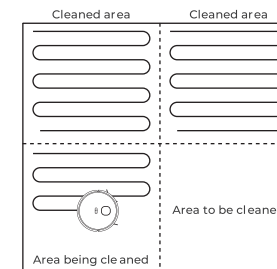

💡 Conseil:

- Afin de mieux construire la carte, le robot doit démarrer à partir de la base de chargement lors du premier nettoyage.
- Ne déplacez pas l'unité principale au hasard et fréquemment pendant le fonctionnement. Après le déplacement, placez l'unité principale près de l'emplacement d'origine. Au redémarrage de la machine, l'appareil tentera de repositionner ses coordonnées ; après un positionnement réussi, il continuera à fonctionner selon le chemin prévu ; si le positionnement échoue, l'appareil abandonnera la tâche précédente et créera une nouvelle carte pour le nettoyage, mais il pourrait ne pas se recharger.

## 6.2 Nettoyage au Besoin

Utilisez l'application Laresmart pour sélectionner la fonction de nettoyage selon les besoins ; sélectionnez un point sur la carte et l'aspirateur robot se déplacera vers la position conçue et nettoiera une zone carrée de 1,6 m X 1,6 m avec lui-même comme centre.

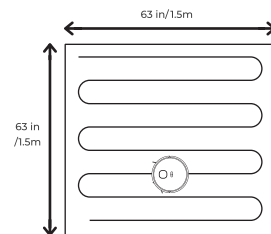

 Astuce: Avant d'utiliser cette fonction, terminez la construction de la carte pour le premier nettoyage dans l'application Laresmart.

## 6.3 Nettoyage de la Zone Sélectionnée

Utilisez l'application Laresmart pour sélectionner la fonction de nettoyage de la zone sélectionnée, sélectionnez la zone à nettoyer sur la carte et l'aspirateur robot nettoiera la zone sélectionnée.

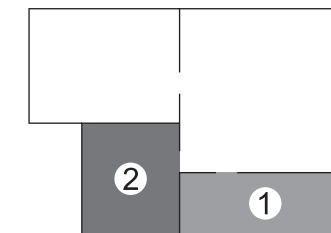

 Pointe:

- Avant d'utiliser cette fonction, terminez la construction de la carte pour le premier nettoyage dans l'application Laresmart.
- L'unité principale peut entrer dans la zone non planifiée, veuillez donc éliminer les obstacles au sol autour de la zone planifiée, et cette zone ne peut pas jouer un rôle d'isolation de sécurité.

## 6.4 Nettoyage de la Zone Définie

Utilisez l'application Laresmart pour sélectionner la fonction de nettoyage de la zone définie, sélectionnez la zone à nettoyer sur la carte et l'aspirateur robot nettoiera la zone définie.

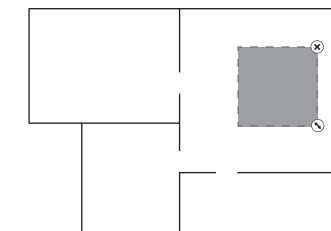

#### 💡 Pointe:

- Avant d'utiliser cette fonction, il est nécessaire de terminer la construction de la carte pour le premier nettoyage dans l'application Laresmart.
- L'unité principale peut entrer dans la zone non planifiée, veuillez donc éliminer les obstacles au sol autour de la zone planifiée, et cette zone ne peut pas jouer un rôle dans l'isolement de sécurité.

## 6.5 Réglage de Zone Restreinte

Utilisez l'application Laresmart pour sélectionner la fonction d'édition de zone restreinte, sélectionnez et définissez la zone restreinte de nettoyage sur la carte, et la machine n'entrera pas dans la zone définie à nettoyer.

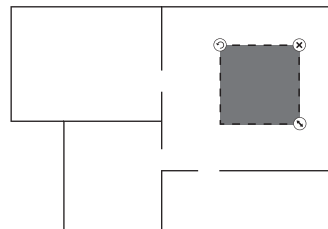

#### 💡 Pointe:

- Avant d'utiliser cette fonction, terminez la construction de la carte pour le premier nettoyage dans l'application Laresmart.
- Cette fonction est uniquement utilisée pour définir les zones de nettoyage et ne peut pas être utilisée pour bloquer les zones dangereuses.
- Lorsque vous déplacez l'aspirateur robot ou s'il y a des changements évidents dans votre environnement domestique, la carte peut devenir inefficace et la zone restreinte peut être perdue.

## 6.6 Nettoyage Programmé

Une fois le réglage du nettoyage programmé pris en compte, la machine commencera automatiquement à nettoyer à l'heure indiquée et retournera automatiquement à la base de recharge après avoir terminé le nettoyage.

## 6.7 Mode NPD

La période de démarrage par défaut est de 22h00 à 06h00, qui peut être modifiée ou fermée dans votre application Laresmart.

Pendant la période de temps NPD, l'aspirateur robot fermera les fonctions de nettoyage continu automatique, de lecture active de la voix et de synchronisation.

## 6.8 Autres Fonctions de l'APP

Télécommande	Mise à jour de la Carte en Temps Réel
Rechercher Robot	Sélection de la Langue
Gestion de la Carte	Affichage des Enregistrements de Nettoyage
Sélection du Mode de Nettoyage	Gestion des Consommables
Modification de la Zone de Partition	Auto-définition de la séquence de nettoyage des zones
Personnalisation des Attributs de Zone	

## 7. Entretien et Nettoyage

### 7.1 Brosse Roulante (Fréquence de Nettoyage Recommandée : une fois par semaine)

(1) Retournez la machine, appuyez sur la boucle du couvercle de la brosse roulante et retirez la plaque de couverture de la brosse roulante.

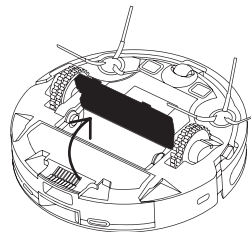

(2) Sortez la Brosse Roulante.

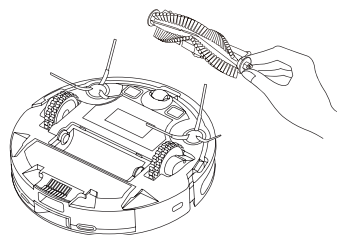

(3) Utilisez la brosse propre pour enlever la poussière dans la cavité de la brosse principale et du jonc roulant et éliminez les enchevêtrements sur la brosse roulante.

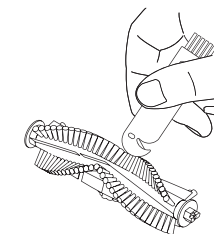

### 7.2 Brosse latérale (Fréquence de nettoyage recommandée : une fois par semaine)

(1) Retournez la machine vers le haut et tirez la brosse latérale verticalement.

(2) Nettoyez les poils emmêlés et la saleté et réinstallez la brosse latérale.

(3) Alignez la coque respectivement et appuyez dessus pour réinstaller la brosse latérale.

💡 Astuce : Il est recommandé de remplacer la brosse latérale tous les mois pour assurer un effet nettoyant.

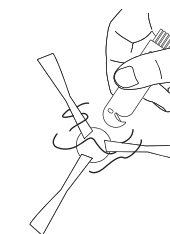
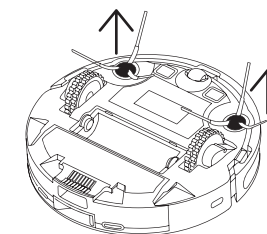

### 7.3 Bac à poussière et filtre (Fréquence de nettoyage recommandée : après le nettoyage)

(1) Appuyez sur le bouton du bac et retirez le bac à poussière.

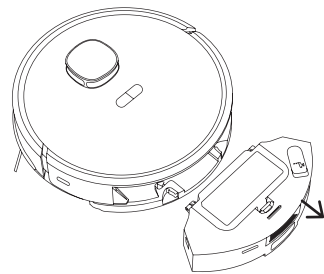

(2) Appuyez sur l'interrupteur du bac à poussière et ouvrez le bac à poussière pour vider les déchets.

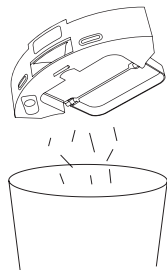

### 7.4 Lavez le bac à poussière (Fréquence de nettoyage recommandée : une fois par semaine)

(1) Après une utilisation prolongée, retirez l'éponge et le filtre à haute efficacité.

(2) Rincez le filtre principal, le bac à poussière et l'éponge sous le robinet d'eau (le filtre à haute efficacité ne peut pas être lavé à l'eau)

(3) Après le lavage, secouez les gouttes d'eau, séchez le filtre et le bac à poussière à l'air, et ils ne peuvent être utilisés qu'une fois complètement secs.

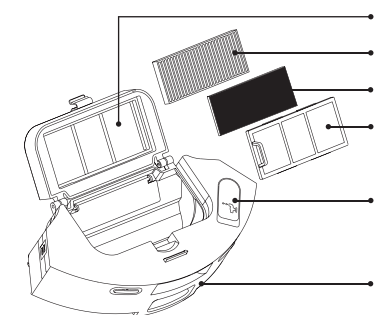

1. Couvercle de Filtre à Haute Efficacité

2. Filtre HEPA

3. Filtre éponge

4. Filtre Principal

5. Bouchon en Plastique pour Réservoir d'eau

6. 6-Bouton du Bac à Poussière

💡 **Pointe:**

- Laver à l'eau claire et ne pas ajouter de détergent.
- N'utilisez pas de brosse mais utilisez vos doigts pour nettoyer le filtre.
- Le filtre doit être séché à l'air pendant au moins 24 heures afin qu'il puisse être complètement séché.
- Il est recommandé de remplacer le filtre tous les trois mois.

**7.5 Nettoyer le capteur infrarouge d'évitement d'obstacles (Fréquence de nettoyage recommandée : une fois par mois)**

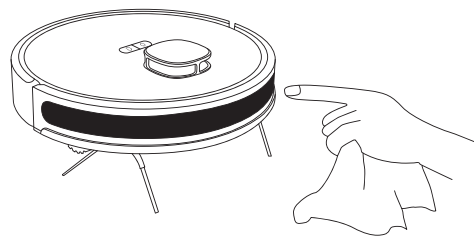

**7.6 Nettoyer le capteur Cliff (Fréquence de nettoyage recommandée : une fois par mois)**

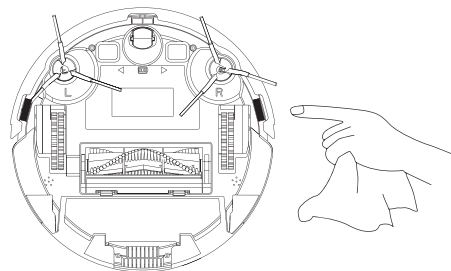

**7.7 Nettoyer le contact de charge (Fréquence de nettoyage recommandée : une fois par mois)**

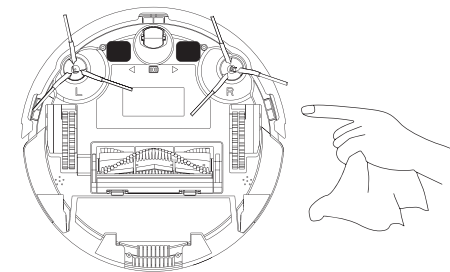

**7.8 Nettoyer la région d'émission du signal sur la station d'accueil à vidage automatique (Fréquence de nettoyage recommandée : une fois par mois)**

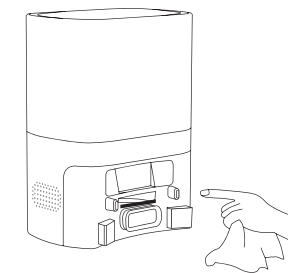



## 7.9 Batterie

- (1) Une batterie lithium-ion haute performance rechargeable est intégrée à l'unité principale. Pour maintenir les performances de la batterie, veuillez maintenir l'unité principale en état de charge pendant l'utilisation.
- (2) Si la machine n'est pas utilisée pendant une longue période, elle doit être arrêtée pour stockage et chargée tous les trois mois pour éviter d'endommager la batterie en raison d'une décharge excessive.

## 7.10 Mise à niveau du micrologiciel

Entrez la fonction de mise à jour du micrologiciel via l'application Laresmart. Une fois le nouveau micrologiciel détecté, effectuez la mise à niveau en suivant les instructions d'invite. La capacité de la batterie ne doit pas être inférieure à 50 % pendant la mise à niveau du micrologiciel. Il est recommandé de placer l'appareil sur la base de chargement pendant la mise à niveau.

## 7.11 Comment changer le sac à poussière

- (1) Débranchez l'alimentation et ouvrez le couvercle.

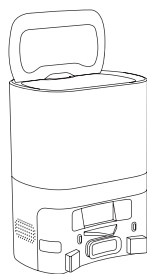

- (2) Relevez la poignée du sac à poussière.

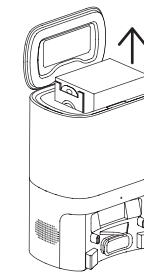

- (3) Retirez le sac à poussière de la station d'accueil.



(4) Jetez le sac à poussière usagé à la poubelle.

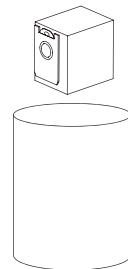

(5) Installez le nouveau sac à poussière dans la station d'accueil et assurez-vous que la poignée du sac à poussière n'est pas tirée.

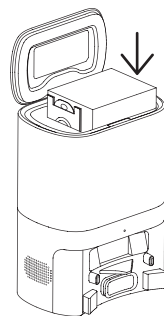

(6) Après avoir couvert la station d'accueil à vidage automatique, allumez l'alimentation.

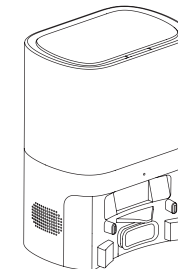

## 7.12 Nettoyez le canal de poussière de la station d'accueil à vidage automatique

Si l'indicateur de la station d'accueil clignote en rouge après avoir remplacé le sac à poussière, veuillez le débrancher et inverser la station d'accueil, à travers la fenêtre de perspective du canal de poussière et vérifiez si le canal de poussière de la station d'accueil est bloqué. Si le canal de poussière est bloqué, retirez la perspective du canal de poussière fenêtre avec un tournevis selon la figure suivante.

💡 Pointe:

Le démontage violent est strictement interdit. Veuillez le réinstaller après le nettoyage.

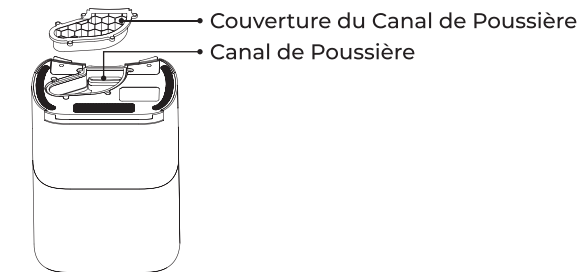

### 7.13 Nettoyez le capteur infrarouge de la station d'accueil à vidage automatique/le shrapnel du contact de charge

Essayez délicatement les deux zones régulièrement avec un chiffon propre, doux et sec. Il est recommandé de les nettoyer une fois par mois.

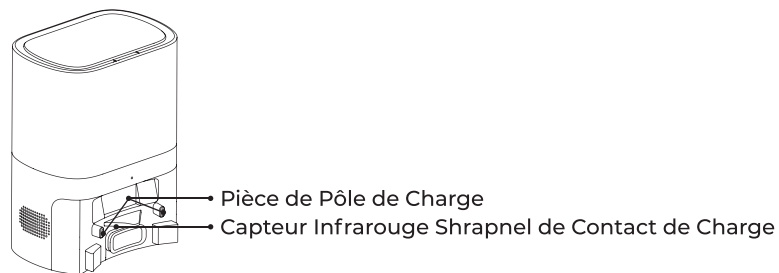

## 8.Spécification

Paramètres de l'aspirateur Robot

Nom du Produit	L6 Nex Aspirateur Robot Intelligent
Saisir	19V $\approx$ 0.6A
Puissance Nominale	42W
Tension	14.4V
Type de Batterie	Batterie au Lithium-ion
Capacité de la Batterie	3200mAh
Dimensions du Produit	320X320X93mm

Paramètres de la Base de Chargement du Dépoussiéreur

Nom du Produit	L6 Nex Base de Chargement de Dépoussiérage
Production	19V $\approx$ 1A
Puissance Nominale	680W
Dimensions du Produit	240X165X320mm

## 9.Problèmes Courants

Problème	Solution
Échec de la mise sous tension de la machine	<p>a. La puissance de la batterie est insuffisante. Veuillez placer la machine sur la station d'accueil et l'aligner avec l'électrode de charge. La machine sera automatiquement mise sous tension.</p> <p>b. La température ambiante est inférieure à 0°C ou supérieure à 40°C. Veuillez utiliser la machine lorsque la température ambiante est de 0°C à 40°C</p>
Impossible de charger la machine	<p>a. Éloignez la machine de la station d'accueil. et vérifiez si le voyant de la station d'accueil est allumé. Assurez-vous que les deux extrémités de l'adaptateur secteur sont correctement connectées.</p> <p>b. La station d'accueil n'est pas correctement en contact avec la machine. Veuillez nettoyer les éclats d'obus de la station d'accueil et le contact de charge sur la machine ou pousser la brosse latérale d'un côté.</p>
Échec du retour à la station d'accueil	La machine est trop éloignée de la station d'accueil. Essayez de placer la machine près de la station d'accueil
Un comportement anormal	Éteignez la machine, puis rallumez-la.

Il y a un bruit anormal pendant le travail de nettoyage de la machine	La brosse rotative, les brosses latérales ou les roues peuvent être enchevêtrées avec des corps étrangers. Veuillez les nettoyer après avoir arrêté la machine.
La performance de nettoyage est dégradée ou des cendres tombent	<p>a. Le filtre est bouché. Nettoyez ou remplacez le filtre.</p> <p>b. Le bac à poussière est plein. Nettoyez le bac à poussière.</p> <p>c. La brosse rotative est emmêlée avec des corps étrangers. Nettoyer la brosse rotative</p>
Le réseau Wi-Fi ne peut pas être connecté.	<p>a. Le signal Wi-Fi n'est pas bon. Assurez-vous que la machine se trouve dans un endroit avec de bons signaux Wi-Fi.</p> <p>b. La connexion Wi-Fi est anormale. Réinitialisez les paramètres Wi-Fi, téléchargez l'application de la dernière version et essayez à nouveau de vous connecter au réseau Wi-Fi.</p> <p>c. Le mot de passe est incorrect.</p> <p>d. Cette machine ne prend en charge que la bande 2,4 GHz.</p>
Le nettoyage programmé ne peut pas être effectué.	La puissance est insuffisante. Le nettoyage programmé ne démarrera que lorsque la puissance restante est de 15 % ou plus.
Y a-t-il de l'énergie consommée si la machine reste toujours à la station d'accueil ?	La consommation d'énergie est extrêmement faible lorsque la machine reste toujours à la station d'accueil. Cela aide à maintenir la batterie dans les meilleures performances.
Est-il nécessaire de charger la batterie pendant 16 heures lors des trois premières utilisations de la machine ?	La batterie au lithium n'a pas d'effet mémoire. Elle peut être utilisée instantanément après avoir été complètement chargée. Il n'est pas nécessaire d'attendre.

## 10. Dépannage

Erreur	Solution Rapide
Erreur 1 : Insérez le bac à poussière	Le nettoyage est déclenché lorsque le bac à poussière est retiré : veuillez réinstaller le bac à poussière
Erreur 2 : placez la machine sur le sol avant de démarrer	veuillez déplacer la machine sur un sol plat et la redémarrer
Erreur 3 : Veuillez poser la machine à plat sur le sol, puis la démarrer	La machine s'incline : veuillez déplacer la machine sur un sol plat, puis la démarrer
Erreur 4 : Veuillez vérifier si le pare-chocs avant est coincé	Le capteur de bord ou de collision est coincé : veuillez pousser le pare-chocs à gauche et à droite pour confirmer qu'il n'est pas coincé
Erreur 5 : batterie faible ; veuillez facturer	Placez l'unité principale sur la base de chargement pour charger
Erreur 6 : La machine est bloquée	Veuillez déplacer la machine sur un terrain dégagé, puis la démarrer
Erreur 7 : Veuillez vérifier si la roue est coincée	La roue principale est coincée ou emmêlée : veuillez vérifier la roue principale et retirer les corps étrangers
Erreur 8 : Veuillez vérifier si la brosse roulante est coincée	La brosse roulante est emmêlée ou coincée : veuillez vérifier la brosse roulante et retirer les corps étrangers
Erreur 9 : Veuillez vérifier si la brosse latérale est coincée	La brosse latérale est emmêlée ou coincée : veuillez vérifier la brosse latérale et retirer les corps étrangers

## 11. Garantie

### La Garantie Limitée d'un An

- Votre machine Laesar a une garantie d'un an contre les défauts de matériaux et de fabrication d'origine lorsqu'elle est utilisée à des fins domestiques privées conformément au manuel d'instructions Laesar.
- Cette garantie fournit, sans frais supplémentaires pour vous, toute la main-d'œuvre et les pièces nécessaires pour garantir que votre machine est en bon état de fonctionnement pendant la période de garantie.

### QU'EST-CE QUI EST COUVERT ?

- Selon les exigences décrites dans ce manuel d'instructions, sous réserve des conditions et exclusions suivantes.
- S'applique uniquement aux achats effectués auprès de détaillants autorisés de Laesar.
- Cette garantie ne sera valable que si la machine est utilisée dans le pays où elle a été vendue.

### QU'EST-CE QUI N'EST PAS COUVERT ?

Laesar ne sera pas responsable des coûts, dommages ou réparations encourus à la suite de:

- Machines achetées auprès d'un revendeur non agréé.
- Utilisation ou manipulation imprudente, mauvaise utilisation, abus et/ou manque d'entretien ou utilisation non conforme au manuel d'instructions Laesar.
- Les machines sont utilisées à des fins commerciales ou de location en plus d'un usage domestique normal.

- Utilisation de pièces non conformes au manuel d'instructions Laresar.
- Utilisation de pièces et d'accessoires autres que ceux produits ou recommandés par Laresar.
- Facteurs externes non liés à la qualité et à l'utilisation du produit, comme les dégâts d'eau accidentels.
- Réparations ou modifications effectuées par des parties ou des agents non autorisés.
- L'usure normale, y compris le réservoir d'eau, le filtre, le HEPA, la brosse principale, la brosse latérale et le cordon d'alimentation (ou lorsque des dommages externes ou un abus sont diagnostiqués), des dommages au tapis ou au sol dus à une utilisation non conforme aux instructions du fabricant
- Instructions ou défaut d'éteindre le rouleau brosse lorsque cela est nécessaire.
- Réduction du temps de décharge de la batterie due à l'âge ou à l'utilisation de la batterie.

#### COMMENT RÉCLAMER ?

- Veuillez conserver votre preuve d'achat. Pour faire une réclamation dans le cadre de notre garantie limitée, vous devez fournir votre reçu d'achat original avec la date d'achat et le numéro de commande dessus.
- Tous les travaux seront effectués par Laresar ou son agence autorisée.
- Toutes les pièces défectueuses remplacées deviendront la propriété de Laresar.
- Le service sous cette garantie ne prolongera pas la période de cette garantie.
- Si votre machine ne fonctionne pas correctement, ou si vous avez encore des questions après avoir lu attentivement ce manuel, n'hésitez pas à nous contacter, nous ferons de notre mieux pour vous fournir une solution satisfaisante.



Envoyez un courriel à notre service clientèle :  
**supportfr@laresar.us**  
 Laresar est là pour vous aider et nous sommes heureux de vous servir.

## 12.Mise au Rebut

- Ce produit ne doit pas être jeté avec les ordures ménagères. Déposez l'équipement dans un point de collecte agréé pour le recyclage des appareils électriques.
- Les produits chimiques contenus dans la batterie lithium-ion du produit pollueront l'environnement. Veuillez retirer la batterie avant de la mettre au rebut et l'envoyer à une station de recyclage de batteries professionnelle pour une élimination centralisée.