

CONTENUTI

1.AVERTENZA IMPORTANTE PER LA SICUREZZA	-70
1.1 Precauzioni Durante L'utilizzo	70
1.2 Note Sulla Batteria	71
1.3 Note Sulla Ricarica	72
1.4 Precauzioni per la Conservazione e la Manutenzione	73
2.CONTENUTO DEL PACCO	-75
3.PANORAMICA	-77
3.1 Panoramica	77
3.2 Indicatori Animati dello Schermo	78
4.MONTAGGIO & UTILIZZO	-79
4.1 Assemblaggio del Prodotto	79
4.2 Come Usare	80
4.3 Indicatore Anomalo	81
5.MODALITÀ DI RICARICA	-82

5.1 Metodi di Ricarica	82
5.2 Montaggio a Parete	83
6.MANUTENZIONE	-84
6.1 Pulizia del Corpo Principale	84
6.2 Svotare il Contenitore della Polvere	84
6.3 Pulire il Filtro	85
6.4 Pulisci la Coppa Polvere	86
7.SPECIFICHE	-86
8.RISOLUZIONE DEI PROBLEMI	-87
9.GARANZIA	-88

1. AVVERTENZA IMPORTANTE PER LA SICUREZZA

⚠ ATTENZIONE: Prima di utilizzare questa macchina, leggere attentamente tutte le istruzioni nel manuale e i segni di avvertenza sulla macchina.

1.1 Precauzioni Durante L'utilizzo

01. Questa macchina Laesar non è destinata all'uso da parte di persone (inclusi bambini) con ridotte capacità fisiche, sensoriali o di ragionamento, o mancanza di esperienza e conoscenza, a meno che non siano state supervisionate o istruite sull'uso della macchina da una persona responsabile sicurezza.
02. Utilizzare solo come descritto in questo manuale operativo Laesar. Se la macchina non funziona come dovrebbe, se ha ricevuto un forte colpo, se è caduta, danneggiata, lasciata all'aperto o è caduta in acqua, non utilizzarla e contattare il team di supporto Laesar.
03. Adatto SOLO per luoghi asciutti. Non installare, caricare o utilizzare questa macchina all'aperto, in un bagno o entro 10 piedi (3 metri) da una piscina. Non utilizzare su superfici bagnate e non esporre a umidità, pioggia o neve.
04. Quando si utilizza questa macchina, tenere i capelli, gli indumenti larghi, le dita e tutte le parti del corpo lontani dalle aperture e dalle parti in movimento. Non puntare il tubo, il tubo in lega di alluminio o altri accessori verso gli occhi o le orecchie e non metterli in bocca.
05. Non utilizzare per raccogliere oggetti duri, come scorie di vetro, aghi, chiodi, ecc.
06. Non toccare il caricabatterie con le mani bagnate per evitare scosse elettriche.
07. Utilizzare solo accessori e parti di ricambio raccomandati da Laesar.
08. Non utilizzare senza il contenitore della polvere e il / i filtro / i in posizione.
09. Quando si rimuove o si sostituisce una barra delle spazzole motorizzata, fare attenzione a non tirare il pulsante di accensione fino a quando la testina del pulitore non è stata riassembleata.

10. Non innaffiare o versare liquidi sull'aspirapolvere. Se ciò accade, aumenterà il rischio di scosse elettriche.

11. Prestare particolare attenzione durante la pulizia delle scale.

12. Si prega di non utilizzare l'aspirapolvere per aspirare detersivo, cherosene, fuliggine, polvere bagnata, acqua, liquami, fiammiferi e altri oggetti.

13. Non utilizzare un aspirapolvere per aspirare piccole particelle come cemento, polvere di gesso, polvere da parete o oggetti di grandi dimensioni come palline di carta giocattolo, altrimenti l'aspirapolvere si bloccherà e il motore si brucerà.

1.2 Note Sulla Batteria

01. Non gettare la batteria e deve essere smaltita in modo sicuro in conformità con le normative locali.

02. Non utilizzare un pacco batteria o una macchina danneggiati o modificati. Le batterie danneggiate o modificate possono presentare un comportamento imprevedibile con conseguente rischio di incendio, esplosione o lesioni.

03. Non bruciare le batterie né esporle a temperature elevate, poiché potrebbero esplodere.

04. La batteria è un'unità sigillata e in circostanze normali non pone problemi di sicurezza. Nell'improbabile caso in cui il liquido fuoriesca dalla batteria, non toccare il liquido poiché potrebbe causare irritazioni o ustioni e osservare le seguenti precauzioni:

- Contatto con la pelle - può causare irritazione. Lavare con acqua e sapone.
- Inalazione: può causare irritazione respiratoria. Esporre all'aria fresca e consultare un medico.
- Contatto con gli occhi - può causare irritazione. Sciacquare immediatamente gli occhi con abbondante acqua per almeno 15 minuti. Rivolgetevi al medico.

- Smaltimento: indossare guanti per maneggiare la batteria e smaltirla immediatamente, attenendosi alle ordinanze o ai regolamenti locali.

05. Quando il pacco batteria non è in uso, tenerlo lontano da graffette, monete, chiavi, chiodi, viti o altri piccoli oggetti metallici che potrebbero stabilire un collegamento da un terminale all'altro.

1.3 Note Sulla Ricarica

01. Prima dell'uso, controllare che il cavo del caricatore non presenti segni di danneggiamento o invecchiamento. Un cavo del caricabatterie danneggiato o aggrovigliato aumenta il rischio di incendi e scosse elettriche.

02. Non modificare mai il caricabatterie in alcun modo.

03. Il caricabatterie è stato progettato per una tensione specifica. Verificare sempre che la tensione di rete corrisponda a quella indicata sulla targhetta.

04. Scollegare il caricabatterie quando non viene utilizzato per lunghi periodi.

05. Quando l'aspirapolvere è completamente carico, deve essere pulito o riparato, scollegare il caricabatterie in tempo e non tirare direttamente il cavo di alimentazione.

06. Non tirare il cavo per scollegarlo da una presa, afferrare la spina e tirare per scollegarlo.

07. Non avvolgere il cavo attorno al caricabatterie durante la conservazione.

08. Si prega di ricaricare completamente la batteria, al primo utilizzo o dopo un lungo periodo di inutilizzo. Se il prodotto non viene utilizzato per un lungo periodo, assicurarsi che la batteria venga ricaricata e utilizzata almeno ogni tre mesi.

09. In caso di fumo o incendio durante la carica, scollegare immediatamente il caricabatterie e utilizzare un estintore per spegnere l'incendio. Non utilizzare acqua per estinguere il fuoco, aumenterà il rischio di scosse elettriche.

10. Seguire tutte le istruzioni per la ricarica e non caricare la batteria o la macchina al di fuori dell'intervallo di temperatura specificato nelle istruzioni. Una carica impropria o a una temperatura al di fuori dell'intervallo specificato può danneggiare la batteria e aumentare il rischio di incendio. Per garantire la massima durata della batteria, Laesar consiglia quanto segue:

- Quando non in uso, la macchina deve essere conservata a temperatura ambiente. Intervallo consigliato: da 64 ° F (18 ° C) a 82 ° F (28 ° C).

- L'intervallo di temperatura ambiente per il funzionamento e la ricarica deve essere compreso tra 50 ° F (8 ° C) e 86 ° F (35 ° C).

1.4 Precauzioni per la Conservazione e la Manutenzione

01. Conservare il prodotto in un ambiente fresco e asciutto. Si prega di evitare il sole a lungo sul prodotto.

02. Utilizzare un panno asciutto per pulire l'aspirapolvere. Si prega di non utilizzare gas o liquidi che possono rendere la superficie screpolata o sbiadita.

03. Non applicare fragranze o prodotti profumati ai filtri di questa macchina. Le sostanze chimiche contenute in tali prodotti sono note per essere infiammabili e possono provocare l'incendio della macchina.

04. Non eseguire alcuna manutenzione diversa da quella mostrata in questo manuale o consigliata dal team di supporto Laesar.

05. Non eseguire alcuna manutenzione diversa da quella mostrata in questo manuale, o consigliata dal Team di Assistenza Laesar.

06. Non smontare la macchina poiché un riassettaggio errato può provocare scosse elettriche o incendi. Contatta il team di supporto Laesar quando è necessaria una manutenzione o una riparazione.

CONSERVA QUESTE ISTRUZIONI

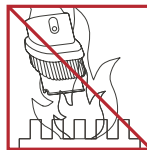

Non utilizzare vicino a fiamme libere.

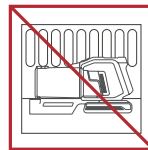

Non conservare vicino a fonti di calore.

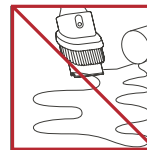

Non aspirare acqua o liquidi.



Non raccogliere oggetti in fiamme.

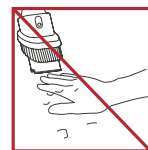

Non mettere le mani vicino alla barra delle spazzole quando la macchina è in uso.







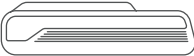

Non posizionare sopra o vicino al fornello.

2.CONTENUTO DEL PACCO

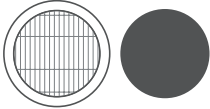
Si prega di controllare e confermare gli accessori e le parti secondo il seguente foglio prima dell'uso.

Corpo Principale	Tubo Retrattile	Testina Motorizzata
Montaggio a Parete (Vite*2, Chiodi di Espansione*2)	Spazzola per Tappezzaria 2 in 1	Ugello per Fessure Lunghe

Pacco Batteria	Caricatore	Filtri HEPA e Spugna
		
Mini Spazzola per la Pulizia	Manuale dell'utente	Cartoncino Profumato
		

3.PANORAMICA

3.1 Panoramica

Introduzione dei componenti:

01. Visualizzazione Animata
02. Purificazione delle Fragranze
03. Pulsante Sgancio Serbatoio Polvere
04. Pulsante di Rilascio della Polvere
05. Pulsante di Rimozione del Corpo Principale
06. Regolazione Dell'asta Telescopica
07. Spazzola Elettrica per Pavimenti Pulsante di Rimozione
08. Pulsante di Regolazione dell'Aspirazione
09. Interruttore
10. Pulsante di Rimozione della Batteria

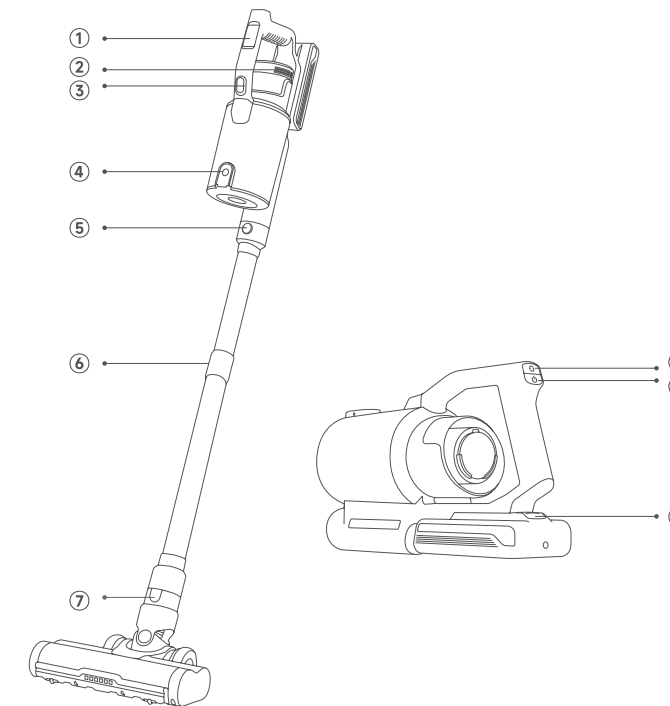

3.2 Indicatori Animati dello Schermo

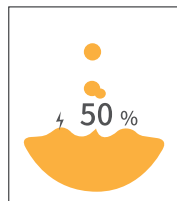

Indicazione di Carica

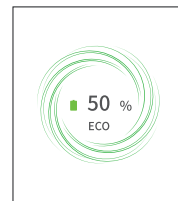

Aspirazione - Bassa

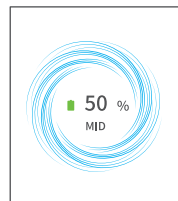

Aspirazione di Fascia Media

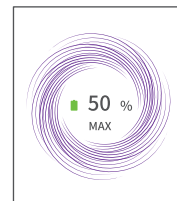

Aspirazione - Alta

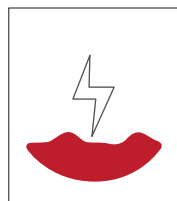

Promemoria Batteria Scarica

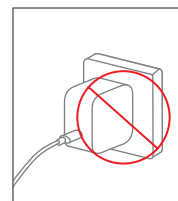

Adattatore Errato

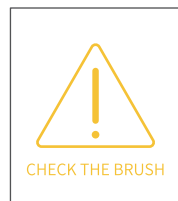

Spazzola di Terra in Stallo

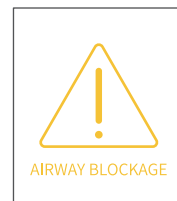

Blocco delle vie Aeree

4. MONTAGGIO & UTILIZZO

4.1 Assemblaggio del Prodotto

4.1.1 Installare la Batteria

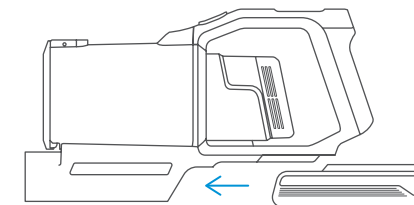

4.1.2 Installare l'accessorio per la Pulizia

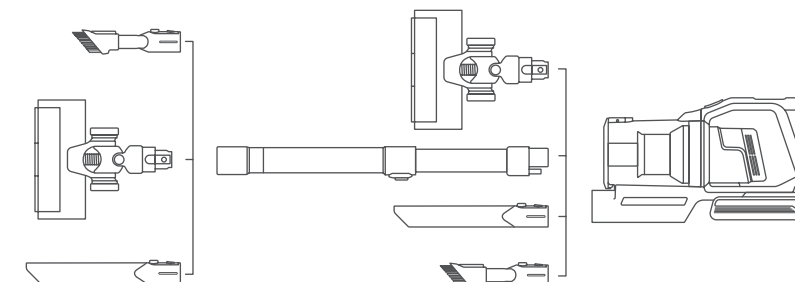

4.2 Come Usare



Prima dell'uso, assicurati che

- La batteria è completamente carica e fissata in posizione.
- Il contenitore della polvere e i filtri vengono puliti, asciugati e fissati in posizione.

4.2.1 Iniziare a Lavorare

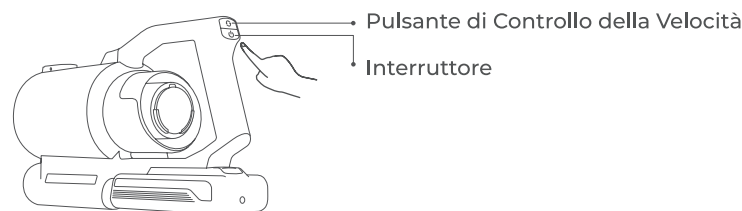

Premere il pulsante di commutazione, l'apparecchio inizierà a funzionare. Premere nuovamente il pulsante per spegnere l'apparecchio.

4.2.2 Selezionare la Modalità di Pulizia

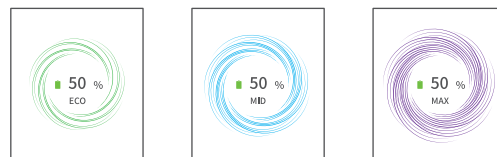

- Premere a lungo il pulsante dell'interruttore per accendere/spegnere
- Iniziare dal livello di aspirazione dell'ultimo spegnimento
- Premere il pulsante di controllo della velocità per modificare la velocità
- Significato della visualizzazione dello schermo di animazione: il viola è l'alta velocità, il blu è la velocità media, il verde è la bassa velocità

4.3 Indicatore Anomalo

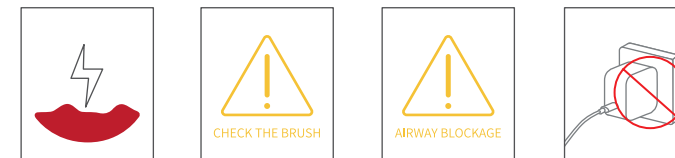

- Quando la batteria è scarica, lo schermo lampeggia in rosso per ricordarti che deve essere ricaricato.
- Quando la spazzola per terra è bloccata, lo schermo riprodurrà un'animazione di controllo del rotore bloccato, chiedendoti di rimuovere il rullo e pulire la spazzatura.
- Dopo che il motore è completamente bloccato per 5s, la macchina smette di funzionare e lo schermo visualizza un messaggio di errore per 90s, quindi si spegne o si riavvia. Si prega di rimuovere l'aspirapolvere e controllare la spazzola per pavimenti/tubo/filtro per vedere se ci sono blocchi di spazzatura.
- Quando viene utilizzato l'adattatore sbagliato, lo schermo riprodurrà l'animazione sbagliata per 60s, quindi si spegnerà e l'animazione richiederà che i parametri dell'adattatore siano corretti.

5. MODALITÀ DI RICARICA

5.1 Metodi di Ricarica

Quando l'indicatore della batteria sullo schermo è al di sotto del 30% e si spegne, il prodotto deve essere caricato a breve.

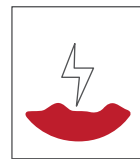

Metodo 1: Il prodotto può essere caricato sul supporto da parete. Lo schermo digitale mostrerà il processo di ricarica, quando al 100% la batteria è carica.

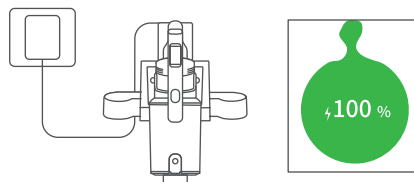

Metodo 2: Il pacchetto batteria può essere estratto e caricato separatamente. La spia della batteria lampeggerà in blu durante la ricarica e diventerà blu quando la batteria è carica.

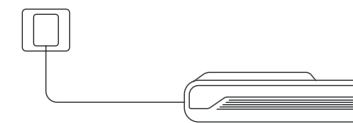

- Luce blu lampeggiante (in carica)
- Luce blu (completamente carica)

5.2 Montaggio a Parete

Appoggiare il supporto da parete per la ricarica contro la parete attraverso i due fori delle viti di fissaggio e fissarlo alla parete con le viti, quindi appendere l'aspirapolvere alla parete.



Avvertimento

- Assicurarsi che non ci siano cavi e fili del gas, dell'acqua o elettrici dietro l'area di montaggio.
- Per evitare che il dock cada, assicurati che sia installato saldamente.

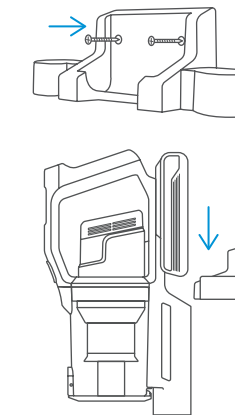

6.MANUTENZIONE

Si prega di pulirlo regolarmente per prolungare la durata dell'aspirapolvere.

6.1 Pulizia del Corpo Principale

- Spegnere l'alimentazione prima di pulire il corpo.
- Si prega di utilizzare un detergente neutro, pulire il corpo con un panno umido a metà.
- Si prega di evitare l'esposizione al sole e di conservare in un luogo fresco e asciutto.

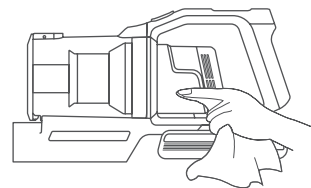

6.2 Svuotare il Contenitore della Polvere

- Premere il pulsante di rilascio della coppa della polvere per svuotare la polvere.
- Durante l'utilizzo, se la spazzatura nel contenitore della polvere supera la linea MAX, svuotarla in tempo.



6.3 Pulire il Filtro

La leva di rilascio del contenitore raccogliipolvere viene tirata indietro e il contenitore raccogliipolvere può essere sganciato e sbloccato per la pulizia.

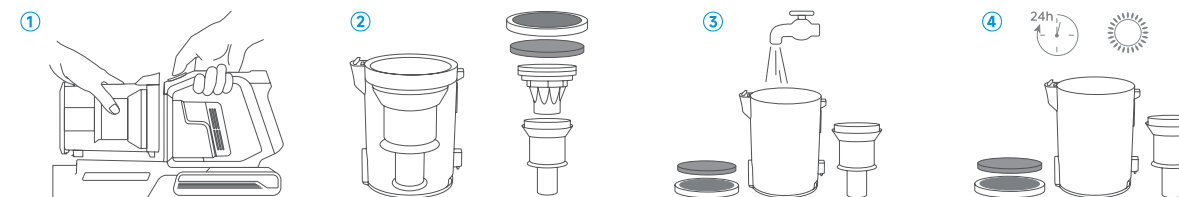

Nota:



- La scatola del filtro e il filtro HEPA devono essere puliti una volta ogni due settimane. Il filtro HEPA deve essere sostituito ogni due mesi se necessario. Assicurarsi che i filtri siano completamente asciutti prima del rimontaggio.

6.4 Pulisci la Coppa Polvere

Nota: dopo lunghi periodi di utilizzo, le setole potrebbero essere bloccate da peli o simili. Si consiglia di pulire periodicamente il rullo spazzola per garantire un funzionamento efficiente e mantenere l'aspirazione.

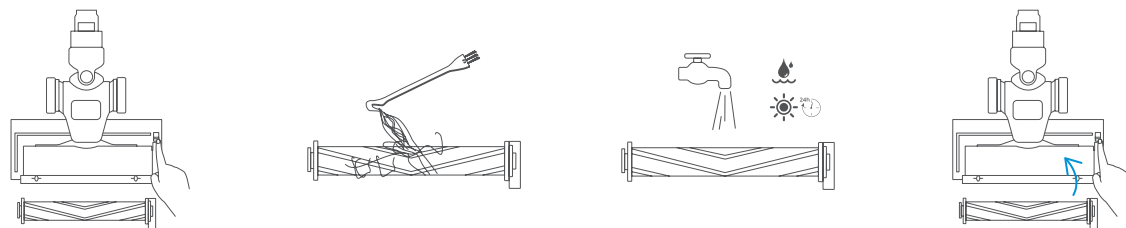

7.SPECIFICHE

Prodotto	Aspirapolvere Senza Fili
Modello	Elite S6
Tensione Nominale	25.9V ==
Dimensione unitaria	250*160*1080mm
Modalità di Pulizia	Basso/Medio/Alto

8.RISOLUZIONE DEI PROBLEMI

PROBLEMA	CAUSA	SOLUZIONE
Scarsa potenza di aspirazione	<ol style="list-style-type: none"> ① Elemento filtrante bloccato/deformato ② Il tubo di espansione è ostruito da corpi estranei ③ Perdita d'aria dal tubo della spazzola rotto 	<ol style="list-style-type: none"> ① Pulire/sostituire il filtro ② Pulire il tubo telescopico ③ Contattare il servizio clienti per sostituire la spazzola per pavimenti
Non può essere attivato	<ol style="list-style-type: none"> ① L'interruttore dell'aspirapolvere non funziona ② Il sistema di filtraggio è bloccato e l'unità principale è bloccata per attivare la protezione automatica ③ Batteria danneggiata/cortocircuito in altre parti 	<ol style="list-style-type: none"> ① Contattare il servizio clienti per sostituire l'interruttore ② Pulire/sostituire il filtro ③ Contattare il servizio clienti per le indagini
Il pennello non ruota	<ol style="list-style-type: none"> ① La spazzola è impigliata con i capelli ② La spazzola elettrica per pavimenti è danneggiata/in cortocircuito ③ Guasto al cortocircuito del tubo metallico 	<ol style="list-style-type: none"> ① Pulisci i capelli sul rullo ② Contattare il servizio clienti per sostituire la spazzola ③ Contattare il servizio clienti per sostituire il tubo metallico
Non è possibile caricare la batteria	<ol style="list-style-type: none"> ① Porta di ricarica allentata ② Adattatore errato ③ Adattatore/batteria danneggiati 	<ol style="list-style-type: none"> ① Ricollegare la ricarica ② Utilizzare l'adattatore corretto ③ Contattare il servizio clienti per sostituire l'adattatore/la batteria
Spegnimento automatico dopo l'accensione	<ol style="list-style-type: none"> ① La batteria non è completamente carica (adattatore errato/porta di ricarica allentata) ② Il sistema di filtraggio è bloccato, il blocco dell'host attiva la protezione automatica ③ Cortocircuito del tubo telescopico/tubo pieghevole/spazzola elettrica per pavimenti 	<ol style="list-style-type: none"> ① Ricollegare la ricarica/utilizzare l'adattatore corretto ② Pulire/sostituire il filtro ③ Contattare il servizio clienti per la sostituzione

9.GARANZIA

La garanzia limitata di 2 anni

- La vostra macchina Laesar ha una garanzia di 2 anni contro i difetti originali di materiale e lavorazione, se utilizzata per scopi domestici privati in conformità con il Manuale di istruzioni Laesar.
- Questa garanzia fornisce, senza alcun costo aggiuntivo, tutta la manodopera e le parti necessarie per garantire che la macchina sia in condizioni operative adeguate durante il periodo di garanzia.

CHE COSA È COPERTO?

Secondo i requisiti delineati in questo manuale di istruzioni, fatte salve le seguenti condizioni ed esclusioni.

Si applica solo agli acquisti effettuati da rivenditori autorizzati di Laesar.

Questa garanzia sarà valida solo se la macchina viene utilizzata nel paese in cui è stata venduta.

COSA NON È COPERTO?

Laesar non sarà responsabile per costi, danni o riparazioni sostenuti a seguito di:

- Macchine acquistate da un rivenditore non autorizzato.
- Operazione o manipolazione negligente, uso improprio, abuso e / o mancanza di manutenzione o utilizzo non conforme al manuale di istruzioni Laesar.
- Le macchine sono utilizzate per scopi commerciali o di noleggio oltre al normale uso domestico.
- Uso di parti non conformi al manuale di istruzioni Laesar.
- Uso di parti e accessori diversi da quelli prodotti o consigliati da Laesar.

- Fattori esterni non correlati alla qualità e all'uso del prodotto, come danni accidentali causati dall'acqua.
- Riparazioni o alterazioni eseguite da soggetti o agenti non autorizzati.
- Normale usura, inclusi tazza antipolvere, cinghia, filtro, HEPA, rullo a spazzola e cavo di alimentazione (o dove vengono diagnosticati danni esterni o abuso), danni a moquette o pavimento dovuti a un uso non conforme alle istruzioni del produttore o alla mancata rotazione del spazzolare via il rullo quando necessario.
- Riduzione del tempo di scarica della batteria a causa dell'età o dell'uso della batteria.

COME RICHIEDERE?

Si prega di conservare la prova d'acquisto. Per presentare un reclamo ai sensi della nostra garanzia limitata, è necessario fornire la ricevuta di acquisto originale con la data di acquisto e il numero dell'ordine.

Tutti i lavori saranno eseguiti da Laesar o dalla sua agenzia autorizzata.

Eventuali parti difettose sostituite diventeranno proprietà di Laesar.

Il servizio in base a questa garanzia non prolungherà il periodo di questa garanzia.

Se la tua macchina non funziona correttamente o hai ancora domande dopo aver letto attentamente questo manuale, non esitare a contattarci, faremo del nostro meglio per fornirti una soluzione soddisfacente.



E-mail our Customer Service:
support05@laesar.us

Laesar is here to help and we are glad to serve you.

