

CONTENIDO

1.ADVERTENCIA IMPORTANTE DE SEGURIDAD-	-92
1.1 Precauciones al Usar	92
1.2 Notas Sobre la Batería	93
1.3 Notes on Charging	94
1.4 Precauciones de Almacenamiento y Mantenimiento	95
2.CONTENIDO DEL PAQUETE	-97
3.DESCRIPCIÓN GENERAL	-99
3.1 Visión General	99
3.2 Pantalla de Visualización Digital	100
4.MONTAJE & USO-	-101
4.1 Ensamblaje de productos	101
4.2 CÓMO UTILIZAR	102
4.3 Luces Indicadoras Anormales-	103
5.MÉTODOS DE CARGA	-104

5.1 Método de Carga	104
5.2 Tipo de Pared	105
6. MANTENIMIENTO	-106
6.1 Limpieza del Cuerpo Principal	106
6.2 Vaciar la Taza de Polvo-	106
6.3 Limpiar Polvo y el Filtro	107
6.4 Limpieza del Rodillo de Cepillo	108
7.ESPECIFICACIÓN-	-108
8.SOLUCIÓN DE PROBLEMAS	-109
9.GARANTÍA	-110

1. ADVERTENCIA IMPORTANTE DE SEGURIDAD

⚠️ ATENCIÓN: Antes de usar esta máquina, lea atentamente todas las instrucciones del manual y las marcas de precaución en la máquina.

1.1 Precauciones al Usar

01. Esta máquina Laesar no es apta para su uso por personas (incluidos niños) con baja capacidad física, sensorial o de razonamiento, o falta de experiencia y conocimiento, a menos que la persona responsable de su seguridad supervise o instruya su uso de la máquina.
02. Úselo únicamente como se describe en este Manual de funcionamiento de Laesar. Si la máquina no funciona como debería, si ha recibido un golpe fuerte, si se ha caído, dañado, dejado al aire libre o se ha caído al agua, no la utilice y póngase en contacto con el equipo de soporte de Laesar.
03. Apto para lugares secos SOLAMENTE. No instale, cargue ni utilice esta máquina al aire libre, en un baño o a menos de 10 pies (3 metros) de una piscina. No lo utilice en superficies mojadas y no lo exponga a la humedad, la lluvia o la nieve.
04. Cuando utilice esta máquina, mantenga el cabello, la ropa suelta, los dedos y todas las partes del cuerpo alejados de las aberturas y las piezas móviles. No apunte la manguera, el tubo de aleación de aluminio u otros accesorios a sus ojos u oídos ni se los meta en la boca.
05. No lo utilice para recoger objetos duros, como escoria de vidrio, agujas, clavos, etc..
06. No toque el cargador con las manos mojadas para evitar descargas eléctricas.
07. Utilice solo accesorios y piezas de repuesto recomendados por Laesar.
08. No lo use sin la taza para el polvo y los filtros en su lugar.
09. Cuando retire o reemplace una barra de cepillo motorizada, tenga cuidado de no tirar del botón de encendido hasta que se haya reensamblado el cabezal del limpiador.

10. No riegue ni derrame líquido sobre la aspiradora. Si eso sucede, aumentará el riesgo de descarga eléctrica.
11. Tenga especial cuidado al limpiar escaleras.
12. No utilice la aspiradora para aspirar detergente, queroseno, hollín, polvo húmedo, agua, aguas residuales, fósforos y otros elementos.
13. No utilice una aspiradora para aspirar partículas pequeñas como cemento, polvo de yeso, polvo de pared u objetos grandes como bolas de papel de juguete, de lo contrario, la aspiradora se bloqueará y el motor se quemará.

1.2 Notas Sobre la Batería

01. No deseche el paquete de baterías, y debe desecharse de manera segura de acuerdo con las regulaciones locales.
02. No utilice un paquete de baterías o una máquina que esté dañada o modificada. Las baterías dañadas o modificadas pueden exhibir un comportamiento impredecible que resulte en incendio, explosión o riesgo de lesiones.
03. No incinere las baterías ni las esponja a altas temperaturas, ya que pueden explotar.
04. La batería es una unidad sellada y, en circunstancias normales, no presenta problemas de seguridad. En el caso poco probable de que se derrame líquido de la batería, no toque el líquido, ya que puede causar irritación o quemaduras, y observe las siguientes precauciones:
 - Contacto con la piel - puede causar irritación. Lavar con agua y jabón.
 - Inhalación - puede causar irritación respiratoria. Exponer al aire libre y consultar a un médico.
 - Contacto con los ojos - puede causar irritación. Enjuague los ojos inmediatamente con abundante agua durante al menos 15 minutos. Busque atención médica.

- Eliminación - use guantes para manipular la batería y deséchela de inmediato, siguiendo las ordenanzas o regulaciones locales.

05. Cuando el paquete de batería no esté en uso, manténgalo alejado de clips, monedas, llaves, clavos, tornillos u otros objetos metálicos pequeños que puedan hacer una conexión de un terminal a otro.

1.3 Notes on Charging

01. Antes de usarlo, verifique que el cable del cargador no presente signos de daño o envejecimiento. Un cable del cargador dañado o enredado aumenta el riesgo de incendio y descarga eléctrica.

02. Nunca modifique el cargador de ninguna manera.

03. El cargador ha sido diseñado para un voltaje específico. Compruebe siempre que la tensión de red sea la misma que la indicada en la placa de características.

04. Desenchufe el cargador cuando no esté en uso durante períodos prolongados.

05. Cuando su aspiradora esté completamente cargada, necesite ser limpiada o reparada, desenchufe el cargador a tiempo y no tire del cable de alimentación directamente.

06. No tire del cable para desconectarlo de un enchufe, agarre el enchufe y tire para desconectar.

07. No enrolle el cable alrededor del cargador cuando lo guarde.

08. Recargue completamente la batería, cuando se use por primera vez o después de un almacenamiento prolongado. Si el producto no se usa durante mucho tiempo, asegúrese de que la batería se recargue y se use cada tres meses al menos.

09. Si se produce humo o fuego durante la carga, desenchufe el cargador inmediatamente y use un extintor de incendios para apagar el fuego. No utilice agua para extinguir el fuego, aumentará el riesgo de descarga eléctrica.

10. Siga todas las instrucciones de carga y no cargue la batería o la máquina fuera del rango de temperatura especificado en las instrucciones. La carga incorrecta o a una temperatura fuera del rango especificado puede dañar la batería y aumentar el riesgo de incendio. Para garantizar la máxima vida útil de la batería, Laesar recomienda lo siguiente:

- Cuando no esté en uso, la máquina debe almacenarse a temperatura ambiente. Rango recomendado: 64 ° F (18 ° C) a 82 ° F (28 ° C).
- El rango de temperatura ambiente para el funcionamiento y la carga debe ser de 50 ° F (8 ° C) a 86 ° F (35 ° C).

1.4 Precauciones de Almacenamiento y Mantenimiento

01. Guarde el producto en un lugar fresco y seco. Evite la exposición prolongada al sol en el producto.

02. El cargador debe retirarse de la toma antes de retirar la batería, limpiar o realizar el mantenimiento del aparato.

03. Utilice un paño seco para limpiar la aspiradora. No utilice gas o líquido que pueda hacer que la superficie se agriete o se decolore.

04. No aplique ninguna fragancia o producto perfumado a los filtros de esta máquina. Se sabe que los productos químicos en estos productos son inflamables y pueden hacer que la máquina se incendie.

05. No realice ningún mantenimiento que no sea el mostrado en este manual, o aconsejado por el Equipo de Soporte de Laesar.

06. No desmonte la máquina, ya que un montaje incorrecto puede provocar una descarga eléctrica o un incendio. Póngase en contacto con el equipo de soporte de Laesar cuando se requiera un servicio o reparación.

GUARDA ESTAS INSTRUCCIONES

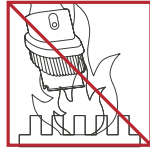

No lo use cerca de llamas abiertas.

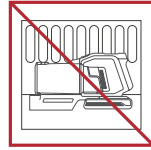

No almacenar cerca de fuentes de calor.

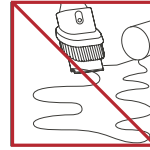

No recoja agua ni líquidos.



No recoja objetos en llamas.

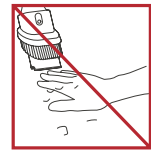

No ponga las manos cerca de la barra de cepillo cuando la máquina esté en uso.







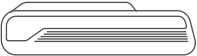

No coloque sobre o cerca de la olla.

2.CONTENIDO DEL PAQUETE

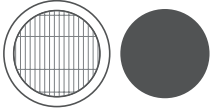
Verifique y confirme los accesorios y las piezas de acuerdo con la siguiente hoja antes de usar.

Cuerpo Principal	Tubo Retráctil	Cabezal de Cepillo Motorizado
Montaje en Pared (Tornillo*2 Clavos de Expansión*2)	Cepillo Para Tapicería 2 En 1	Boquilla Para Grietas Largas

Batería	Cargador	HEPA filtros y esponja
		
MiNi Cepillo de Limpieza	Manual de Usuario	Tabletas Perfumadas
		

3.DESCRIPCIÓN GENERAL

3.1 Visión General

01. Visualización Animada
02. Purificación de Aromas
03. Botón de Liberación de la Copa de Polvo button
04. Botón de Liberación de Polvo
05. Botón de Liberación del Cuerpo Principal
06. Botón de Ajuste de La Barra Telescópica
07. Electric Floor Brush Removal Butto
08. Botón de Control de Velocidad
09. Botón de Ajuste de Velocidad
10. Botón de Extracción de la Batería

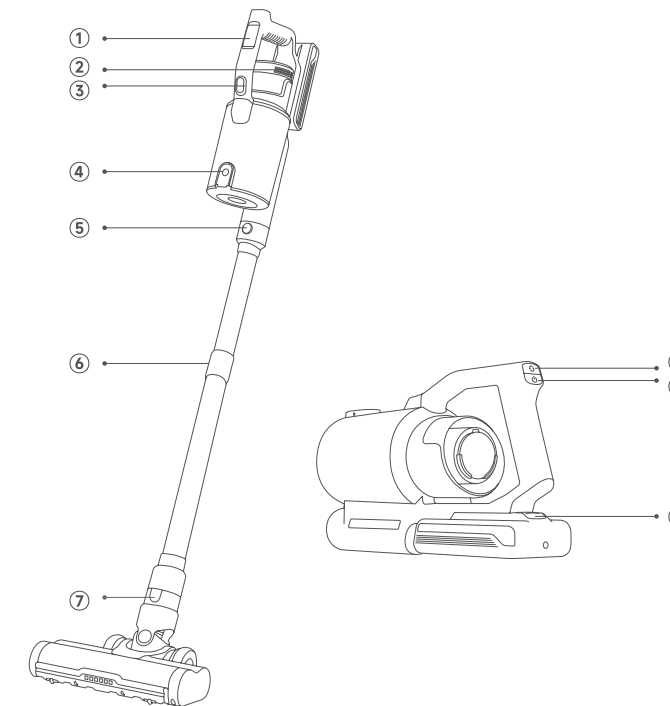

3.2 Pantalla de Visualización Digital

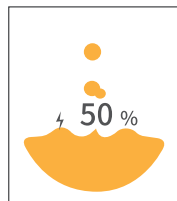

Indicador de Carga



Inhalación - Baja

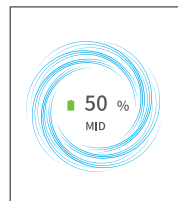

Rango Intermedio de Inhalación

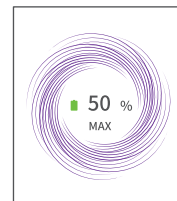

Inhalación - Alta

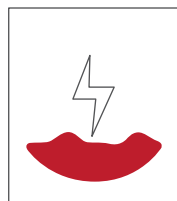

Recordatorio de Baja Batería

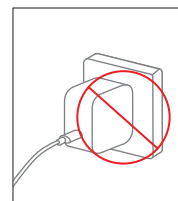

Adaptadores Incorrectos

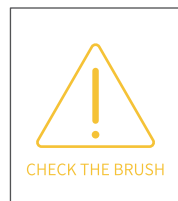

Parada del Tambor

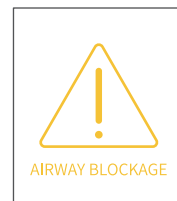

Obstrucción de las Vías Respiratorias

4.MONTAJE & USO

4.1 Ensamblaje de productos

4.1.1 Conjunto de Aspiradora de Barra

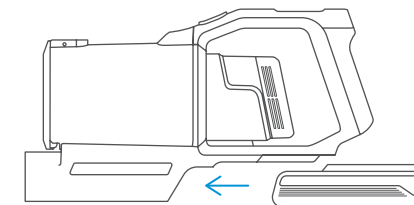

4.1.2 Conjunto de Aspiradoras Portátiles

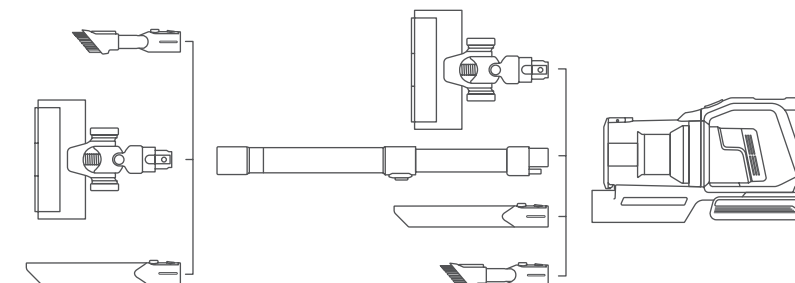

4.2 CÓMO UTILIZAR



Antes de Usar, Asegúrese de que

- La batería está completamente cargada y fija en su lugar.
- La taza de polvo y los filtros se limpian, secan y se fijan en su lugar.

4.2.1 Empezar a Trabajar

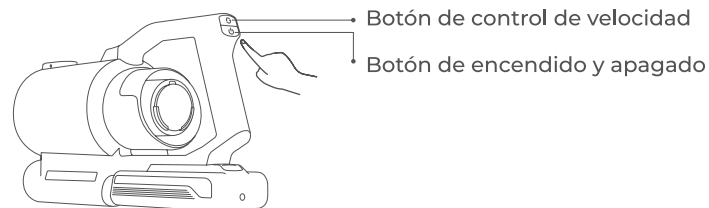

Presione el botón del interruptor y el dispositivo comenzará a funcionar. Vuelva a presionar el botón para apagar el dispositivo.

4.2.2 Selección del Modo de Limpieza

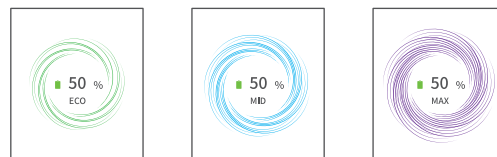

- Presione el botón del interruptor durante mucho tiempo para encender / apagar la fuente de alimentación
- A partir del nivel de aspiración en la última parada
- Presione el botón de control de velocidad para cambiar la velocidad
- La pantalla de animación muestra el significado: el Morado indica alta velocidad, el azul indica media velocidad y el verde indica baja velocidad.

4.3 Luces Indicadoras Anormales

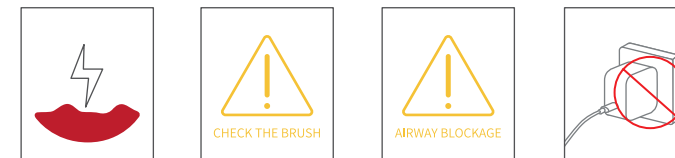

- Cuando la batería está baja, la pantalla parpadea con animación Roja para recordarle que necesita cargar
- Cuando el cepillo local está bloqueado, la pantalla reproducirá la animación de inspección del rotor bloqueado, que le indicará que retire el tambor y limpie la basura.
- Cinco minutos después de que el motor esté completamente apagado, la máquina deja de funcionar y la pantalla muestra un mensaje de error durante 90S antes de apagarlo o reiniciarlo. Por favor, retire la aspiradora y compruebe el cepillo / tubería / filtro del suelo para ver si hay atascos de basura.
- Cuando se utiliza el SIM equivocado, la pantalla reproducirá la animación equivocada durante 60S y luego se apagará, y la animación indicará que los parámetros del SIM son correctos.

5.MÉTODOS DE CARGA

5.1 Método de Carga

Cuando el indicador de batería en la pantalla esté por debajo del 30% y se apague la energía, el producto debe cargarse lo antes posible.

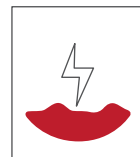

Método 1: El producto se puede instalar en la pared de almacenamiento para cargar. Cuando la batería alcance el 100%, la pantalla digital mostrará el proceso de carga.

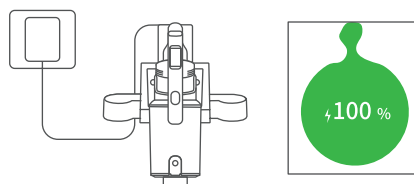

Método 2: La batería se puede retirar y cargar por separado. Al cargar, el indicador de la batería parpadeará en azul y se volverá azul cuando la batería esté llena.

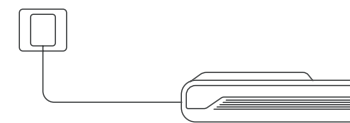

- Luz azul parpadeante (carga)
- Luz azul (carga completa)

5.2 Tipo de Pared

Coloque el soporte de la pared de carga contra la pared a través de dos agujeros de tornillo de fijación y fije con el tornillo en la pared antes de colgar la aspiradora contra la pared.

Aviso



- asegúrese de que no haya gas, agua o cables y cables detrás del área de instalación.
- para evitar que la base caiga, asegúrese de que esté bien instalada.

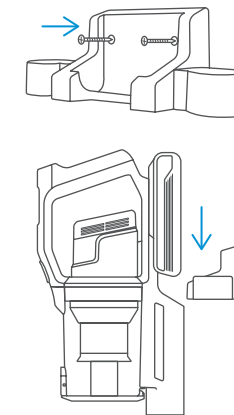

6. MANTENIMIENTO

Límpielo con regularidad para prolongar la vida útil de la aspiradora.

6.1 Limpieza del Cuerpo Principal

- Apague la energía antes de limpiar el cuerpo.
- Utilice un detergente neutro, limpie el cuerpo con un paño medio mojado.
- Evite la exposición al sol y guárdelo en un lugar fresco y seco.

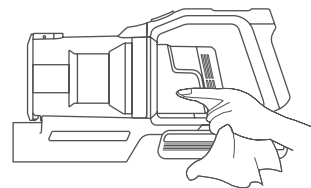

6.2 Vaciar la Taza de Polvo

- Presione el botón de liberación de la taza para el polvo para vaciar el polvo.
- Cuando lo use, si la basura en el recipiente para el polvo excede la línea MAX, vacíelo a tiempo.

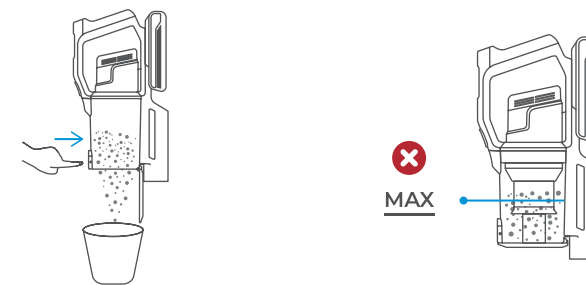

6.3 Limpiar Polvo y el Filtro

La palanca de desbloqueo del depósito de polvo se tira hacia atrás y el depósito de polvo puede desengancharse y desbloquearse para la limpieza.

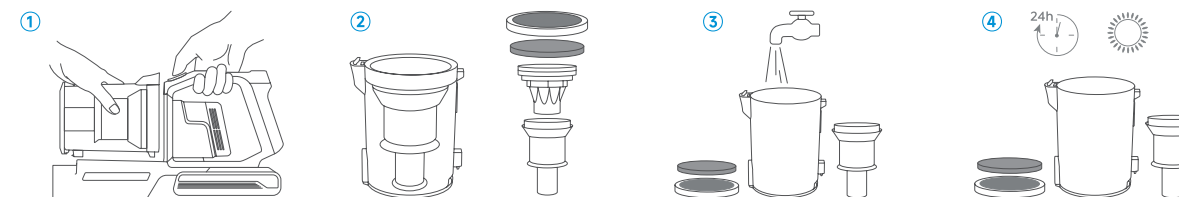

Nota:



- Lave los filtros con agua fría al menos una vez al mes.
- Utilice un cepillo de limpieza para eliminar el polvo de la superficie del filtro HEPA antes de enjuagarlo con agua.
- Asegúrese de que los filtros estén completamente secos antes de volver a montarlos.

6.4 Limpieza del Rodillo de Cepillo

Nota: Después de largos períodos de uso, las cerdas pueden atascarse con pelo o una acumulación similar. Se recomienda limpiar el rodillo del cepillo periódicamente para garantizar un funcionamiento eficiente y mantener la succión.

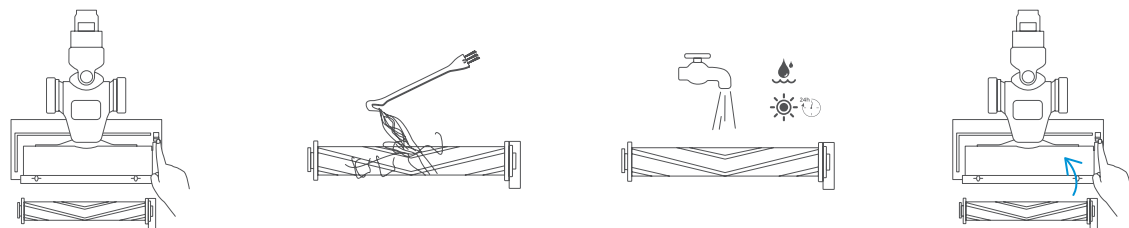

7.ESPECIFICACIÓN

Producto	Aspirador sin Cable
Modelo	Elite S6
Voltaje nominal	25.9V ==
Tamaño unitario	250*160*1080mm
Modos de limpieza	Bajo / Medio / Alto

8.SOLUCIÓN DE PROBLEMAS

ASUNTO	PORQUE	SOLUCIÓN
Débil poder de succión	<ol style="list-style-type: none"> ① Elemento filtrante bloqueado/deformado. ② El tubo de expansión está bloqueado por objetos extraños ③ Fuga de aire por rotura de la manguera del cepillo 	<ol style="list-style-type: none"> ① Limpiar/sustituir el filtro. ② Limpiar el tubo telescópico ③ Contactar con el servicio de atención al cliente para sustituir el cepillo de suelo
No se puede encender	<ol style="list-style-type: none"> ① El interruptor de la aspiradora no funciona ② El sistema de filtrado está bloqueado y la unidad principal está bloqueada para activar la protección automática ③ Daños en la batería/cortocircuito en otras partes 	<ol style="list-style-type: none"> ① Póngase en contacto con el servicio de atención al cliente para sustituir el interruptor. ② Limpie/sustituya el filtro. ③ Póngase en contacto con el servicio de atención al cliente para que lo investiguen
El cepillo no gira	<ol style="list-style-type: none"> ① El cepillo está enredado con el pelo ② El cepillo eléctrico para suelos está dañado/en cortocircuito ③ Fallo de cortocircuito del tubo metálico 	<ol style="list-style-type: none"> ① Limpiar el pelo del rodillo. ② Póngase en contacto con el servicio de atención al cliente para sustituir el cepillo ③ Póngase en contacto con el servicio de atención al cliente para sustituir el tubo metálico
La batería no se puede cargar	<ol style="list-style-type: none"> ① Puerto de carga suelto ② Adaptador incorrecto ③ Adaptador/batería dañada 	<ol style="list-style-type: none"> ① Vuelva a conectar la carga ② Utilizar el adaptador correcto ③ Póngase en contacto con el servicio de atención al cliente para sustituir el adaptador/batería
Apagado automático tras el encendido	<ol style="list-style-type: none"> ① La batería no está completamente cargada (adaptador incorrecto/puerto de carga flojo). ② El sistema de filtrado está bloqueado, el bloqueo del huésped activa la protección automática ③ Cortocircuito del tubo telescópico/tubo plegable/cepillo eléctrico de suelo 	<ol style="list-style-type: none"> ① Reconnect charging / use the correct adapter ② Clean/replace the filter ③ Contact customer service for replacement

9.GARANTÍA

Garantía Limitada de 2 Años

- Su máquina Laesar tiene una garantía de 2 años contra defectos originales de material y mano de obra, cuando se utiliza para fines domésticos privados de acuerdo con el Manual de instrucciones de Laesar.
- Esta garantía proporciona, sin costo adicional para usted, toda la mano de obra y las piezas necesarias para garantizar que su máquina esté en condiciones de funcionamiento adecuadas durante el período de garantía.

¿QUÉ ESTÁ CUBIERTO?

De acuerdo con los requisitos descritos en este manual de instrucciones, sujeto a las siguientes condiciones y exclusiones. Solo se aplica a compras realizadas a minoristas autorizados de Laesar.

Esta garantía solo será válida si la máquina se utiliza en el país en el que se vendió.

¿Qué no Está Cubierto?

Laesar no será responsable de los costos, daños o reparaciones incurridos como resultado de:

- Máquinas compradas a un distribuidor no autorizado.
- Operación o manejo descuidado, mal uso, abuso y / o falta de mantenimiento o uso no de acuerdo con el Manual de instrucciones de Laesar.
- Las máquinas se utilizan con fines comerciales o de alquiler además del uso doméstico normal..
- Uso de piezas que no se ajustan al manual de instrucciones de Laesar.
- Uso de piezas y accesorios distintos a los producidos o recomendados por Laesar.

- Factores externos no relacionados con la calidad y el uso del producto, como daños accidentales por agua.
- Reparaciones o alteraciones realizadas por personas o agentes no autorizados.
- Desgaste y desgaste normal, incluidos la taza para el polvo, la correa, el filtro, el filtro HEPA, el rodillo de cepillo y el cable de alimentación (o cuando se diagnostique un daño externo o abuso), daños en la alfombra o en el piso debido a un uso que no se ajusta a las instrucciones del fabricante o al no encender el cepillar el rodillo cuando sea necesario.
- Reducción del tiempo de descarga de la batería debido a su antigüedad o uso.

¿CÓMO RECLAMAR?

Conserve su comprobante de compra. Para realizar un reclamo bajo nuestra Garantía limitada, debe proporcionar su recibo de compra original con la fecha de compra y el número de pedido.

Todo el trabajo será realizado por Laesar o su agencia autorizada.

Cualquier pieza defectuosa reemplazada pasará a ser propiedad de Laesar.

El servicio bajo esta garantía no extenderá el período de esta garantía.

Si su máquina no funciona correctamente, o si aún tiene alguna pregunta después de leer este manual detenidamente, no dude en contactarnos, haremos todo lo posible para brindarle una solución satisfactoria.



E-mail our Customer Service:
support06@laesar.us

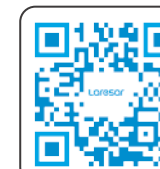

Laesar is here to help and we are glad to serve you.