

# CORDLESS VACUUM CLEANER

## USER MANUAL

—  
**Elite 7**

Laresar

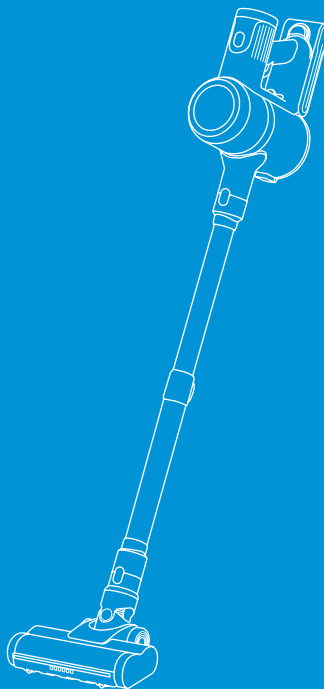

# CONTENIDO

<b>1.ADVERTENCIA IMPORTANTE DE SEGURIDAD</b>	<b>46</b>
1.1 Precauciones al Usar	-46
1.2 Notas Sobre la Batería	-47
1.3 Notes on Charging	48
1.4 Precauciones de Almacenamiento y Mantenimiento	-49
<b>2.CONTENIDO DEL PAQUETE</b>	<b>-51</b>
<b>3.DESCRIPCIÓN GENERAL Y ACCESORIOS</b>	<b>52</b>
3.1 Visión General	-52
3.2 Pantalla Táctil	-53
<b>4.Montaje &amp; Uso</b>	<b>54</b>
4.1 Montaje de productos	-54
4.2 Cómo Usarlo	-55
4.3 Luces Indicadoras Anormales	-56
<b>5.MÉTODOS DE CARGA</b>	<b>57</b>

5.1 Método de Carga - - - - -	-57
5.2 Montaje en pared - - - - -	-58
<b>6.MANTENIMIENTO - - - - -</b>	<b>59</b>
6.1 Limpieza del Cuerpo Principal - - - - -	-59
6.2 Vaciar la Taza de Polvo- - - - -	-59
6.3 Limpieza del Polvo y Filtro- - - - -	-60
6.4 Limpieza del Rodillo de Cepillo - - - - -	-61
<b>7.ESPECIFICACIÓN- - - - -</b>	<b>61</b>
<b>8.SOLUCIÓN DE PROBLEMAS- - - - -</b>	<b>62</b>
<b>9.GARANTÍA - - - - -</b>	<b>63</b>

# 1.ADVERTENCIA IMPORTANTE DE SEGURIDAD

**⚠️ ATENCIÓN:** Antes de usar esta máquina, lea atentamente todas las instrucciones del manual y las marcas de precaución en la máquina.

## 1.1 Precauciones al Usar

01. Esta máquina Laesar no es apta para su uso por personas (incluidos niños) con baja capacidad física, sensorial o de razonamiento, o falta de experiencia y conocimiento, a menos que la persona responsable de su seguridad supervise o instruya su uso de la máquina.
02. Úselo únicamente como se describe en este Manual de funcionamiento de Laesar. Si la máquina no funciona como debería, si ha recibido un golpe fuerte, si se ha caído, dañado, dejado al aire libre o se ha caído al agua, no la utilice y póngase en contacto con el equipo de soporte de Laesar.
03. Apto para lugares secos SOLAMENTE. No instale, cargue ni utilice esta máquina al aire libre, en un baño o a menos de 10 pies (3 metros) de una piscina. No lo utilice en superficies mojadas y no lo exponga a la humedad, la lluvia o la nieve.
04. Cuando utilice esta máquina, mantenga el cabello, la ropa suelta, los dedos y todas las partes del cuerpo alejados de las aberturas y las piezas móviles. No apunte la manguera, el tubo de aleación de aluminio u otros accesorios a sus ojos u oídos ni se los meta en la boca.
05. No lo utilice para recoger objetos duros, como escoria de vidrio, agujas, clavos, etc..
06. No toque el cargador con las manos mojadas para evitar descargas eléctricas.
07. Utilice solo accesorios y piezas de repuesto recomendados por Laesar.
08. No lo use sin la taza para el polvo y los filtros en su lugar.
09. Cuando retire o reemplace una barra de cepillo motorizada, tenga cuidado de no tirar del botón de encendido hasta que se haya reensamblado el cabezal del limpiador.

10. No riegue ni derrame líquido sobre la aspiradora. Si eso sucede, aumentará el riesgo de descarga eléctrica.
11. Tenga especial cuidado al limpiar escaleras.
12. No utilice la aspiradora para aspirar detergente, queroseno, hollín, polvo húmedo, agua, aguas residuales, fósforos y otros elementos.
13. No utilice una aspiradora para aspirar partículas pequeñas como cemento, polvo de yeso, polvo de pared u objetos grandes como bolas de papel de juguete, de lo contrario, la aspiradora se bloqueará y el motor se quemará.

## 1.2 Notas Sobre la Batería

01. No deseche el paquete de baterías, y debe desecharse de manera segura de acuerdo con las regulaciones locales.
02. No utilice un paquete de baterías o una máquina que esté dañada o modificada. Las baterías dañadas o modificadas pueden exhibir un comportamiento impredecible que resulte en incendio, explosión o riesgo de lesiones.
03. No incinere las baterías ni las exponga a altas temperaturas, ya que pueden explotar.
04. La batería es una unidad sellada y, en circunstancias normales, no presenta problemas de seguridad. En el caso poco probable de que se derrame líquido de la batería, no toque el líquido, ya que puede causar irritación o quemaduras, y observe las siguientes precauciones:
  - Contacto con la piel - puede causar irritación. Lavar con agua y jabón.
  - Inhalación - puede causar irritación respiratoria. Exponer al aire libre y consultar a un médico.
  - Contacto con los ojos -puede causar irritación. Enjuague los ojos inmediatamente con abundante agua durante al menos 15 minutos. Busque atención médica.

- Eliminación - use guantes para manipular la batería y deséchela de inmediato, siguiendo las ordenanzas o regulaciones locales.
05. Cuando el paquete de batería no esté en uso, manténgalo alejado de clips, monedas, llaves, clavos, tornillos u otros objetos metálicos pequeños que puedan hacer una conexión de un terminal a otro.

### 1.3 Notes on Charging

01. Antes de usarlo, verifique que el cable del cargador no presente signos de daño o envejecimiento. Un cable del cargador dañado o enredado aumenta el riesgo de incendio y descarga eléctrica.
02. Nunca modifique el cargador de ninguna manera.
03. El cargador ha sido diseñado para un voltaje específico. Compruebe siempre que la tensión de red sea la misma que la indicada en la placa de características.
04. Desenchufe el cargador cuando no esté en uso durante períodos prolongados.
05. Cuando su aspiradora esté completamente cargada, necesite ser limpiada o reparada, desenchufe el cargador a tiempo y no tire del cable de alimentación directamente.
06. No tire del cable para desconectarlo de un enchufe, agarre el enchufe y tire para desconectar.
07. No enrolle el cable alrededor del cargador cuando lo guarde.
08. Recargue completamente la batería, cuando se use por primera vez o después de un almacenamiento prolongado. Si el producto no se usa durante mucho tiempo, asegúrese de que la batería se recargue y se use cada tres meses al menos.
09. Si se produce humo o fuego durante la carga, desenchufe el cargador inmediatamente y use un extintor de incendios para apagar el fuego. No utilice agua para extinguir el fuego, aumentará el riesgo de descarga eléctrica.

10. Siga todas las instrucciones de carga y no cargue la batería o la máquina fuera del rango de temperatura especificado en las instrucciones. La carga incorrecta o a una temperatura fuera del rango especificado puede dañar la batería y aumentar el riesgo de incendio. Para garantizar la máxima vida útil de la batería, Laresar recomienda lo siguiente:

- Cuando no esté en uso, la máquina debe almacenarse a temperatura ambiente. Rango recomendado: 64 ° F (18 ° C) a 82 ° F (28 ° C).
- El rango de temperatura ambiente para el funcionamiento y la carga debe ser de 50 ° F (8 ° C) a 86 ° F (35 ° C).

## 1.4 Precauciones de Almacenamiento y Mantenimiento

01. Guarde el producto en un lugar fresco y seco. Evite la exposición prolongada al sol en el producto.
02. El cargador debe retirarse de la toma antes de retirar la batería, limpiar o realizar el mantenimiento del aparato.
03. Utilice un paño seco para limpiar la aspiradora. No utilice gas o líquido que pueda hacer que la superficie se agriete o se decolore.
04. No aplique ninguna fragancia o producto perfumado a los filtros de esta máquina. Se sabe que los productos químicos en estos productos son inflamables y pueden hacer que la máquina se incendie.
05. No realice ningún mantenimiento que no sea el mostrado en este manual, o aconsejado por el Equipo de Soporte de Laresar.
06. No desmonte la máquina, ya que un montaje incorrecto puede provocar una descarga eléctrica o un incendio. Póngase en contacto con el equipo de soporte de Laresar cuando se requiera un servicio o reparación.

## GUARDA ESTAS INSTRUCCIONES

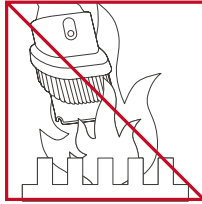

No lo use cerca de  
llamas abiertas.

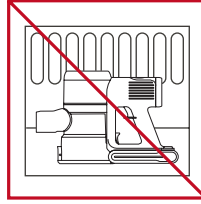

No almacenar cerca  
de fuentes de calor.

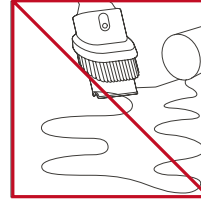

No recoja agua ni  
líquidos.



No recoja objetos en  
llamas.

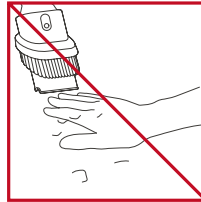

No ponga las manos  
cerca de la barra  
de cepillo cuando  
la máquina esté en  
uso.

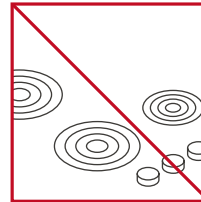







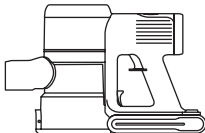

No coloque sobre o  
cerca de la olla.

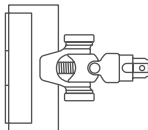
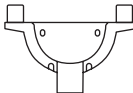
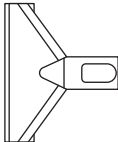
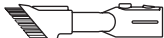

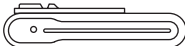
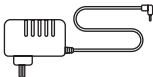
## 2.CONTENIDO DEL PAQUETE

Verifique y confirme los accesorios y las piezas de acuerdo con la siguiente hoja antes de usar.

<p>Motor Principal</p> 	<p>Tubo Retráctil</p> 	<p>Cabezal de Cepillo Motorizado</p> 	<p>Montaje en Pared (Tornillo*5 Clavos de Expansión*5)</p> 
<p>Cepillo de sofá</p> 	<p>Cepillo para Tapicería 2 En 1</p> 	<p>Boquilla para Grietas Largas</p> 	<p>Batería</p> 
<p>Cargador</p> 	<p>Filtro HEPA y esponja</p> 	<p>MiNi Cepillo de Limpieza</p> 	<p>Manual de Usuario</p> 

## 3. DESCRIPCIÓN GENERAL Y ACCESORIOS

### 3.1 Visión General

- 01. Filtro HEPA de Salida de Aire
- 02. Pantalla Táctil
- 03. Botón de Extracción del Motor principal
- 04. Botón de Extracción de la Batería
- 05. Botón del Interruptor
- 06. Botón de Liberación del Depósito de Polvo
- 07. Botón de Liberación del Polvo
- 08. Botón de Ajuste del Tubo de Extensión
- 09. Botón de Extracción del Cepillo para Suelos

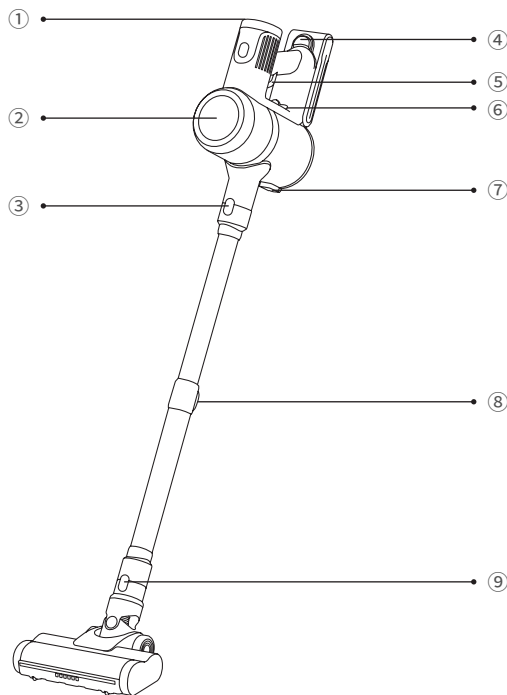

## 3.2 Pantalla Táctil

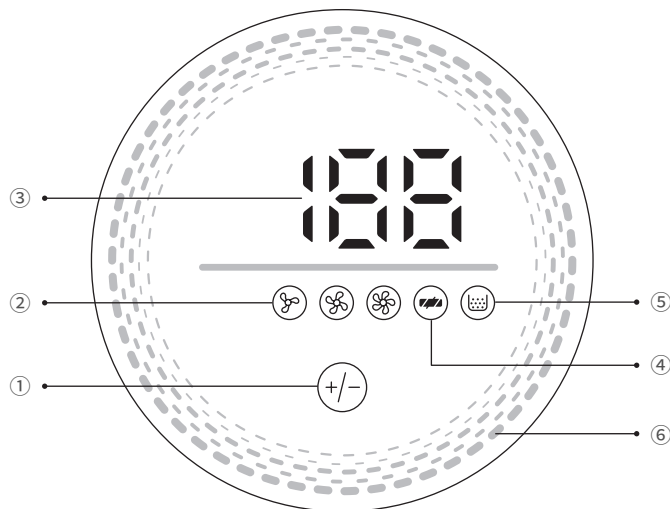

01. Tocar del Ajustar la Velocidad

02. Indicación del Nivel de Aspiración

03. Indicador de Batería

04. Indicación de Parada del Cepillo

05. Consejos de Limpieza

06. Indicación de Luz Ambiental

# 4.Montaje & Uso

## 4.1 Montaje de productos

### 4.1.1 Instalación de la Batería

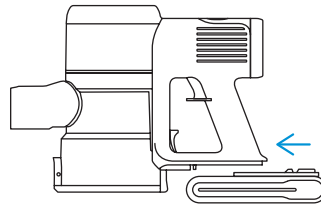

### 4.1.2 Instalación de los Accesorios de Limpieza

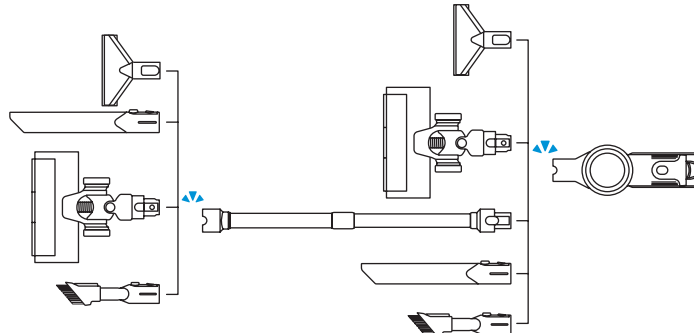

## 4.2 Cómo Usarlo



### Antes de Usar, Asegúrese de que

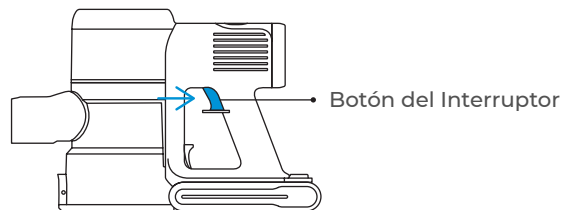

- La batería está completamente cargada y fija en su lugar.
- La depósito de polvo y los filtros se limpian, secan y se fijan en su lugar.

### 4.2.1 Empezar a Trabajar



Presione el botón del interruptor y el dispositivo comenzará a funcionar. Vuelva a presionar el botón para apagar el dispositivo.

### 4.2.2 Selección del Modo de Limpieza

- Arrancar en modo "Eco"
- Tocar  hasta el modo "Standard"
- Volver a tocar  para pasar al modo "Boost".

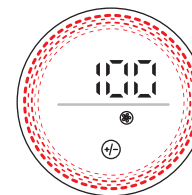
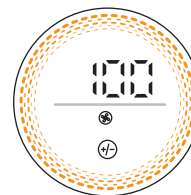
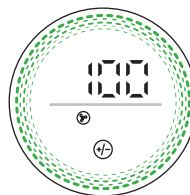

### 4.3 Luces Indicadoras Anormales

Cuando el nivel de batería esté por debajo del 10%, el indicador de batería de la pantalla empezará a parpadear en rojo. El aspirador debe cargarse lo antes posible.



Cuando el rodillo del cepillo se bloquea, la luz LED del cepillo motorizado se apaga, y la luz roja indicadora del rodillo del cepillo sigue parpadeando hasta que se apaga manualmente.

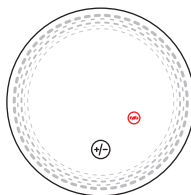

Cuando el anfitrión está bloqueado, el recordatorio rojo de vaso lleno parpadea durante 10 segundos y luego se apaga.

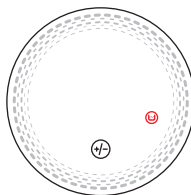

## 5.MÉTODOS DE CARGA

### 5.1 Método de Carga

Durante el proceso de trabajo de la máquina, cuando la pantalla de potencia muestra sólo el 10% de la energía, el número de pantalla de potencia parpadea, esto es para recordar a la batería que la energía es baja, y la batería debe ser cargada a tiempo para evitar afectar el uso.

Método 1:

El producto se puede cargar en el soporte de pared de almacenamiento. La pantalla digital se mostrará el proceso de carga, cuando al 100%, la batería está llena.

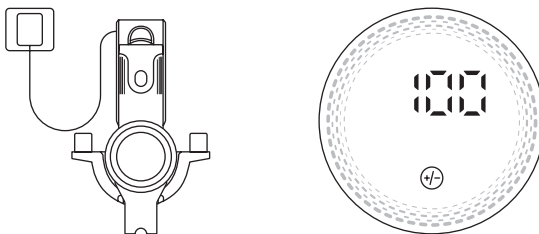

Método 2:

La batería se puede retirar y cargar por separado. La luz indicadora de la batería parpadeará en azul, Cuando la batería está completamente cargada, la luz azul está siempre encendida.

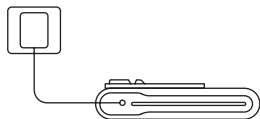

- Luz azul parpadeante (carga)
- Luz azul (carga completa)

## 5.2 Montaje en pared

Coloque el soporte de la pared de carga contra la pared a través de dos agujeros de tornillo de fijación y fije con el tornillo en la pared antes de colgar la aspiradora contra la pared.



### Aviso

- asegúrese de que no haya gas, agua o cables y cables detrás del área de instalación.
- para evitar que la base caiga, asegúrese de que esté bien instalada.

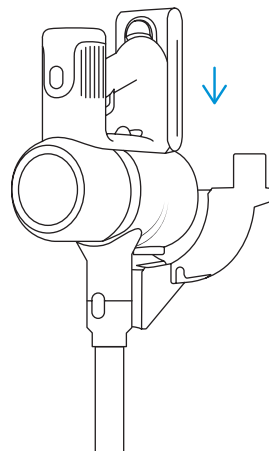
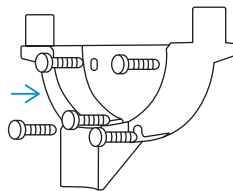



## 6.MANTENIMIENTO

Límpielo con regularidad para prolongar la vida útil de la aspiradora.

### 6.1 Limpieza del Cuerpo Principal

- Apague la energía antes de limpiar el cuerpo.
- Utilice un detergente neutro, limpie el cuerpo con un paño medio mojado.
- Evite la exposición al sol y guárdelo en un lugar fresco y seco.

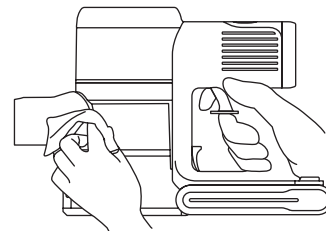

### 6.2 Vaciar la Taza de Polvo

- Presione el botón de liberación de la taza para el polvo para vaciar el polvo.
- Cuando lo use, si la basura en el recipiente para el polvo excede la línea MAX, vacíelo a tiempo.

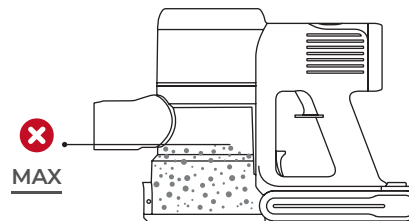
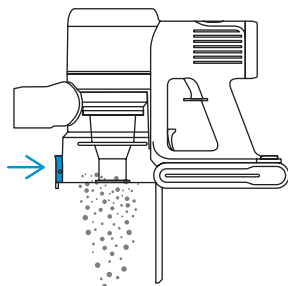

## 6.3 Limpieza del Polvo y Filtro

La palanca de desbloqueo del depósito de polvo se tira hacia atrás y el depósito de polvo puede desengancharse y desbloquearse para la limpieza.

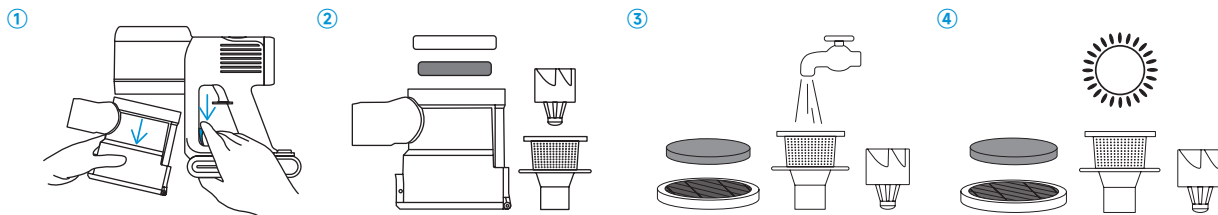

### Nota:



- Lave los filtros con agua fría al menos una vez al mes.
- Utilice un cepillo de limpieza para eliminar el polvo de la superficie del filtro HEPA antes de enjuagarlo con agua.
- Asegúrese de que los filtros estén completamente secos antes de volver a montarlos.

## 6.4 Limpieza del Rodillo de Cepillo

**Nota:** Después de largos períodos de uso, las cerdas pueden atascarse con pelo o una acumulación similar. Se recomienda limpiar el rodillo del cepillo periódicamente para garantizar un funcionamiento eficiente y mantener la succión.

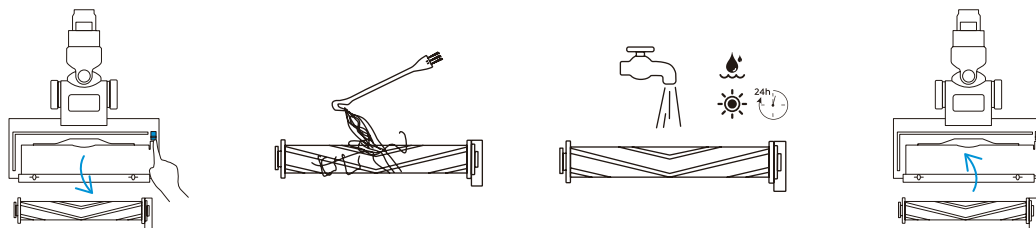

## 7.ESPECIFICACIÓN

Producto	Aspiradora sin Cable
Modelo	Elite 7
Voltaje nominal	22.2V ===
Salida del adaptador	26.5V === 550 mA
Entrada del adaptador	100-240 V~50/60Hz
Modos de limpieza	Bajo / Medio / Alto

## 8.SOLUCIÓN DE PROBLEMAS

ASUNTO	CAUSA	SOLUCIÓN
Débil poder de succión	<ul style="list-style-type: none"> <li>① Elemento filtrante bloqueado/deformado.</li> <li>② El tubo de expansión está bloqueado por objetos extraños</li> <li>③ Fuga de aire por rotura de la manguera del cepillo</li> </ul>	<ul style="list-style-type: none"> <li>① Limpiar/sustituir el filtro.</li> <li>② Limpiar el tubo telescópico</li> <li>③ Contactar con el servicio de atención al cliente para sustituir el cepillo de suelo</li> </ul>
No se puede encender	<ul style="list-style-type: none"> <li>① El interruptor de la aspiradora no funciona</li> <li>② El sistema de filtrado está bloqueado y la unidad principal está bloqueada para activar la protección automática</li> <li>③ Daños en la batería/cortocircuito en otras partes</li> </ul>	<ul style="list-style-type: none"> <li>① Póngase en contacto con el servicio de atención al cliente para sustituir el interruptor.</li> <li>② Limpie/sustituya el filtro.</li> <li>③ Póngase en contacto con el servicio de atención al cliente para que lo investiguen</li> </ul>
El cepillo no gira	<ul style="list-style-type: none"> <li>① El cepillo está enredado con el pelo</li> <li>② El cepillo eléctrico para suelos está dañado/en cortocircuito</li> <li>③ Fallo de cortocircuito del tubo metálico</li> </ul>	<ul style="list-style-type: none"> <li>① Limpiar el pelo del rodillo.</li> <li>② Póngase en contacto con el servicio de atención al cliente para sustituir el cepillo</li> <li>③ Póngase en contacto con el servicio de atención al cliente para sustituir el tubo metálico</li> </ul>
La batería no se puede cargar	<ul style="list-style-type: none"> <li>① Puerto de carga suelto</li> <li>② Adaptador incorrecto</li> <li>③ Adaptador/batería dañada</li> </ul>	<ul style="list-style-type: none"> <li>① Vuelva a conectar la carga</li> <li>② Utilizar el adaptador correcto</li> <li>③ Póngase en contacto con el servicio de atención al cliente para sustituir el adaptador/batería</li> </ul>
Apagado automático tras el encendido	<ul style="list-style-type: none"> <li>① La batería no está completamente cargada (adaptador incorrecto/puerto de carga flojo).</li> <li>② El sistema de filtrado está bloqueado, el bloqueo del huésped activa la protección automática</li> <li>③ Cortocircuito del tubo telescópico/tubo plegable/cepillo eléctrico de suelo</li> </ul>	<ul style="list-style-type: none"> <li>① Reconnect charging / use the correct adapter</li> <li>② Clean/replace the filter</li> <li>③ Contact customer service for replacement</li> </ul>

# 9.GARANTÍA

## Garantía Limitada de 2 Años

- Su máquina Laesar tiene una garantía de 2 años contra defectos originales de material y mano de obra, cuando se utiliza para fines domésticos privados de acuerdo con el Manual de instrucciones de Laesar.
- Esta garantía proporciona, sin costo adicional para usted, toda la mano de obra y las piezas necesarias para garantizar que su máquina esté en condiciones de funcionamiento adecuadas durante el período de garantía.

## ¿QUÉ ESTÁ CUBIERTO?

De acuerdo con los requisitos descritos en este manual de instrucciones, sujeto a las siguientes condiciones y exclusiones. Solo se aplica a compras realizadas a minoristas autorizados de Laesar. Esta garantía solo será válida si la máquina se utiliza en el país en el que se vendió.

## ¿Qué no Está Cubierto?

Laesar no será responsable de los costos, daños o reparaciones incurridos como resultado de:

- Máquinas compradas a un distribuidor no autorizado.
- Operación o manejo descuidado, mal uso, abuso y / o falta de mantenimiento o uso no de acuerdo con el Manual de instrucciones de Laesar.
- Las máquinas se utilizan con fines comerciales o de alquiler además del uso doméstico normal..
- Uso de piezas que no se ajustan al manual de instrucciones de Laesar.
- Uso de piezas y accesorios distintos a los producidos o recomendados por Laesar.

- Factores externos no relacionados con la calidad y el uso del producto, como daños accidentales por agua.
- Reparaciones o alteraciones realizadas por personas o agentes no autorizados.
- Desgaste y desgaste normal, incluidos la taza para el polvo, la correa, el filtro, el filtro HEPA, el rodillo de cepillo y el cable de alimentación (o cuando se diagnostique un daño externo o abuso), daños en la alfombra o en el piso debido a un uso que no se ajusta a las instrucciones del fabricante o al no encender el cepillar el rodillo cuando sea necesario.
- Reducción del tiempo de descarga de la batería debido a su antigüedad o uso.

## ¿CÓMO RECLAMAR?

Conserve su comprobante de compra. Para realizar un reclamo bajo nuestra Garantía limitada, debe proporcionar su recibo de compra original con la fecha de compra y el número de pedido.

Todo el trabajo será realizado por Laesar o su agencia autorizada.

Cualquier pieza defectuosa reemplazada pasará a ser propiedad de Laesar.

El servicio bajo esta garantía no extenderá el período de esta garantía.

Si su máquina no funciona correctamente, o si aún tiene alguna pregunta después de leer este manual detenidamente, no dude en contactarnos, haremos todo lo posible para brindarle una solución satisfactoria.



E-mail our Customer Service:  
**support06@laesar.us**

Laesar is here to help and we  
are glad to serve you.



## Correct Disposal of This Product



This marking indicates that this product should not be disposed with other household wastes throughout the EU. To prevent possible harm to the environment or human health from uncontrolled waste disposal, recycle it responsibly to promote the sustainable reuse of material resources. To return your used device, please use the return and collection systems or contact the retailer where the product was purchased. They can take this product for environmental safe recycling.

## FCC STATEMENT:

This equipment has been tested and found to comply with the limits for a Class B digital device, pursuant to part 15 of the FCC Rules. These limits are designed to provide reasonable protection against harmful interference in a residential installation. This equipment generates uses and can radiate radio frequency energy and, if not installed and used in accordance with the instructions, may cause harmful interference to radio communications. However, there is no guarantee that interference will not occur in a particular installation. If this equipment does cause harmful interference to radio or television reception, which can be determined by turning the equipment off and on, the user is encouraged to try to correct the interference by one or more of the following measures:

- Reorient or relocate the receiving antenna.
- Increase the separation between the equipment and receiver.
- Connect the equipment into an outlet on a circuit different from that to which the receiver is connected.
- Consult the dealer or an experienced radio/TV technician for help

Changes or modifications not expressly approved by the party responsible for compliance could void the user's authority to operate the equipment.

This device complies with Part 15 of the FCC Rules. Operation is subject to the following two conditions:

- (1) this device may not cause harmful interference, and
- (2) this device must accept any interference received, including interference that may cause undesired operation.

# Declaration of Conformity

We (EU based importer is responsible for this declaration)

Prolinx GmbH  
(Company name)

Brehmstr.56, 40239 Duesseldorf, Germany  
(Company address)

declare under our sole responsibility that the product

Trade name: Laesar  
Equipment: Vacuum Cleaner  
Model No. : Elite 7

to which this declaration relates is in conformity with the essential requirement set out in the Council Directive on the Approximation of the laws of the Member States relating to LVD Directive(2014/35/EU) & EMC Directive(2014/30/EU) & RoHS(2011/65/EU) product is responsible to affix CE marking, the following standards were applied:

EN 60335-2-2:2010+A11:2012+A1:2013  
EN 60335-1:2012+A11:2014+A13:2017+A1:2019+A14:2019+A2:2019  
EN 62233:2008  
EN 55014-1:2021  
EN 55014-2:2021  
EN IEC 61000-3-2:2019+A1:2021  
EN 61000-3-3:2013+A2019

IEC62321-3-1:2013  
IEC62321-4:2013  
IEC62321-5:2013  
IEC62321-6:2015  
IEC62321-7-1:2015  
IEC62321-7-2:2017  
IEC62321-8:2017

Full Name: George.wang  
Signature: 

Position: Approbation Manager  
Place/Date: Shenzhen,China/Jun.28-2023





## CONTACT INFORMATION

