

**CHEFMAN**

**30.5 cm Round**  
**ELECTRIC**  
**SKILLET**

**USER GUIDE**

- Safety Instructions
- Features
- Operating Instructions
- Cleaning and Maintenance
- Notes
- Terms and Conditions
- Warranty Registration

RJ05-12-RO-CA



# COOKING FORWARD™

## Welcome!

Whether this is your first Chefman® appliance or you're already a part of our family, we're happy to be in the kitchen with you! With your new 30.5 cm Round Electric Skillet, you can sear and sauté quick, healthy meals all from one countertop-friendly appliance. The adjustable temperature-control dial makes it simple to precisely set the heat for everything from high-heat searing to gently scrambling eggs. The nonstick cooking and removable temperature control unit make for simple, easy cleanup.

Before you get cooking, please take a few minutes to read our directions, safety instructions, and warranty information.

From our kitchen to yours,

**The Chefman® Team**



**READ ALL INSTRUCTIONS BEFORE USE**  
For your safety and continued enjoyment of this product, always read the instruction manual before using.



# CONTENTS

- 4** Safety Instructions
- 8** Features
- 9** Operating Instructions
- 10** Cleaning and Maintenance
- 11** Notes
- 12** Terms and Conditions
- 14** Warranty Registration





# SAFETY INSTRUCTIONS

## IMPORTANT SAFEGUARDS

**WARNING:** When using electrical appliances, especially when children are present, basic safety precautions should always be followed to reduce the risk of fire, electric shock and/or injury to persons, including the following:

1. Read all instructions.
2. Do not touch hot surfaces. Use handles and knobs.
3. To protect against risk of electric shock, do not immerse the cord, plug or unit body in water or any other liquid.
4. Close supervision is necessary when any appliance is used by or near children.
5. Unplug from outlet when not in use and before cleaning. Allow to cool before putting on or taking off parts, and before cleaning the appliance.
6. Do not operate any appliance if the cord or plug is damaged or after the appliance malfunctions or has been damaged in any manner. Contact Chefman® Customer Support for examination, repair or adjustment.
7. The use of accessory attachments not recommended by Chefman® may cause injuries.
8. Do not use outdoors.
9. Do not let the electrical cord hang over the edge of the table or countertop, or touch hot surfaces.
10. Do not place on or near a hot gas or electric burner, or heated oven.
11. Extreme caution must be used when moving an appliance containing hot oil or other hot liquids.



# SAFETY INSTRUCTIONS

## IMPORTANT SAFEGUARDS

12. Always attach the plug to the appliance first, then plug the cord into the wall outlet. To disconnect, turn any control to OFF, then remove the plug from the wall outlet.
13. Do not use this appliance for purposes other than its intended use.
14. Use caution when operating the appliance. Its surface and contents are very hot. Use silicone-tipped tongs or protective gloves to remove food from the skillet.
15. During the first few minutes of initial use, you may notice smoke and/or a slight odour. This is normal and should quickly disappear. It will not recur after appliance has been used a few more times.
16. Always unplug the appliance after use.
17. Never place the appliance in the dishwasher. It is NOT dishwasher safe.
18. Never wrap the cord tightly around the appliance during use or storage; this may cause the cord to fray and break.

# FOR HOUSEHOLD USE ONLY

# SAVE THESE INSTRUCTIONS



# SAFETY INSTRUCTIONS

## IMPORTANT SAFEGUARDS

**WARNING:** Improper use of the grounding plug can result in electric shock.

### GROUNDING INSTRUCTIONS

This appliance must be grounded. In the event of an electrical short circuit, grounding reduces the risk of electric shock by providing an escape wire for the electric current. To protect against electrical shock, this appliance is equipped with a cord having a 3-prong grounding-type plug for insertion into a proper grounding-type electrical outlet.

**DO NOT** alter the plug for use in a 2-prong outlet. If the plug will not fit into an outlet, have a proper outlet installed by a qualified electrician.

### SHORT CORD INSTRUCTIONS

A short power-supply cord is provided to reduce the hazards of entanglement or tripping over a longer cord. Longer detachable power-supply cords or extension cords are available and may be used if care is exercised in their use. If a longer detachable power-supply extension cord is used:

1. The marked electrical rating of the extension cord should be at least as great as the electrical rating of the appliance.
2. If the appliance is of the grounded type, the extension cord should be a grounding-type 3-wire cord; and
3. The longer cord should be arranged so that it will not drape over the countertop or tabletop where it can be pulled on by children or tripped over.



# SAFETY INSTRUCTIONS

## IMPORTANT SAFEGUARDS

### POWER CORD SAFETY TIPS

1. Never pull or yank on cord or the appliance.
2. To insert plug, grasp it firmly and guide it into outlet.
3. To disconnect appliance, grasp plug and remove it from outlet.
4. Never use the product if the power cord shows signs of abrasion or excessive wear. Contact Chefman® Customer Support for additional guidance and support.
5. Never wrap the cord tightly around the appliance, as this could place undue stress on the cord where it enters the appliance and cause it to fray and break.

**DO NOT OPERATE APPLIANCE IF THE LINE CORD SHOWS ANY DAMAGE  
OR IF APPLIANCE WORKS INTERMITTENTLY OR STOPS WORKING ENTIRELY.**



**Do not place appliance on stovetop or other heatable surface, even if stovetop is not on. Doing so is a fire hazard.**

# FEATURES

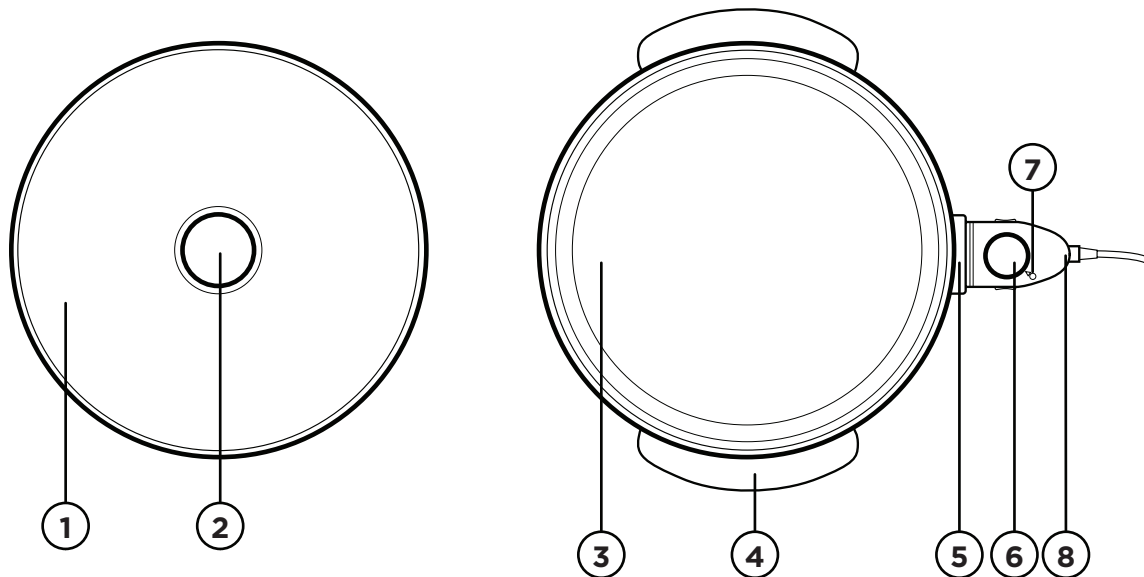

1. Glass Lid
2. Cool-Touch Glass Lid Handle
3. Nonstick Pan
4. Cool-Touch Carrying Handles
5. Electrical Port

6. Temperature Control Knob
7. Indicator Light
8. Temperature Control Unit (Detachable)





# OPERATING INSTRUCTIONS

## BEFORE FIRST USE

Remove all packing materials and stickers from the inside and outside of the electric skillet. Gently wipe down exterior with a damp cloth or paper towel. **WARNING:** Never immerse the detachable temperature control knob and plug in water or any other liquid.

1. Use a sponge and warm, soapy water to wash the inside of the electric skillet and lid. Only the lid is dishwasher safe. **CAUTION:** Do NOT use abrasive cleaning agents or scouring pads.
2. Dry thoroughly.
3. Read all instructions and follow them carefully.

## HOW TO USE

1. Place the electric skillet on a flat, sturdy, heat resistant surface.
2. Insert the temperature control unit firmly into the electrical port.
3. Add oil, butter or other desired cooking fat to the skillet.
4. Turn the temperature control knob to desired temperature. The indicator light will illuminate. Once the desired temperature is reached, the indicator light will turn off. It will illuminate when the heater turns on again to maintain the temperature.
5. Once the cooking fat is hot, add the remaining contents.
6. The electric skillet may be used with or without the lid. Skillets are generally used without the lid to brown, sear, sauté or reduce liquids. They're usually used with the lid to cook gently for longer periods of time or keep foods warm.
7. Do NOT use metal utensils to stir or scoop the food. Only use heat resistant plastic, silicone or wooden utensils.
8. After cooking is complete, turn the temperature control knob to OFF. Carefully unplug the temperature control unit from the skillet.
9. Allow the skillet to cool completely before cleaning.



## CLEANING AND MAINTENANCE

1. Use a sponge and warm, soapy water to wash the inside of the electric skillet and lid. Only the lid is dishwasher safe. The electric skillet is NOT dishwasher safe.  
**CAUTION:** Do NOT use abrasive cleaning agents or scouring pads.
2. Gently wipe down exterior with a damp cloth or paper towel. **WARNING:** Never immerse the detachable temperature control unit and plug in water or any other liquid.
3. Dry thoroughly.
4. Store in a cool, dry place.





# NOTES

---

---

---

---

---

---

---

---

---

---

---

---

---

---

---

---

---

---

---

---

---

---

---





# TERMS AND CONDITIONS

## Limited Warranty

RJ Brands, LLC d/b/a Chefman® offers a limited 1-year Warranty (the “Warranty”) available on sales through authorized distributors and retailers only. Please note that this Warranty becomes valid from the date of initial retail purchase and that the Warranty is non-transferable and applies only to the original purchaser.

This Warranty is void without proof of purchase within the United States and Canada. Please be aware that this Warranty supersedes all other warranties and constitutes the entire agreement between the consumer and Chefman®. Any changes to the Terms and Conditions of this Warranty must be in writing, signed by a representative of Chefman®. No other party has the right or ability to alter or change the Terms and Conditions of this Warranty.

We may ask you to please submit, via email, photos and/or video of the issue you are experiencing. This is to help us better assess the matter and possibly offer a quick fix. Photos and/or video may also be required to determine Warranty eligibility.

We encourage you to register your product. Registering can make the Warranty process easier and can keep you informed of any updates or recalls on your product. To register, follow the directions on the Chefman® Warranty Registration page in the Chefman® User Guide. Please retain your proof of purchase even after registering. In the event that you do not have proof of your purchase date, we may declare your Warranty void or we may, at our sole discretion, apply the date of manufacture as the purchase date for purposes of this Warranty.





# TERMS AND CONDITIONS

## Limited Warranty

### WHAT THE WARRANTY COVERS

- **Manufacturer Defects** – Chefman® products are warranted against defects in material and workmanship, under normal household use, for a period of 1 year from the date of purchase when used in accordance with the directions listed in the Chefman® User Guide. If your product does not work as it should, please contact Customer Support at support@chefman.com so that we may assist you.

### THIS WARRANTY DOES NOT COVER

- **Misuse** – Damage that occurs from neglectful or improper use of products, including, but not limited to, damage that occurs as a result of usage with incompatible voltage, regardless of whether the product was used with a converter or adapter. See Safety Instructions in the Chefman® User Guide for information on proper use of product;
- **Poor Maintenance** – General lack of proper care. We encourage you to take care of your Chefman® products so that you may continue to enjoy them. Please see Cleaning and Maintenance directions in the Chefman® User Guide for information on proper maintenance;
- **Commercial Use** – Damage that occurs from commercial use;
- **Normal Wear and Tear** – Damage or degradation expected to occur due to normal use over time;
- **Altered Products** – Damage that occurs from alterations or modifications by any entity other than Chefman® such as the removal of the rating label affixed to the product;
- **Catastrophic Events** – Damage that occurs from fire, floods, or natural disasters; or
- **Loss of Interest** – Claims of loss of interest or enjoyment.

# CHEFMAN® WARRANTY REGISTRATION

## What do I need to register my product?

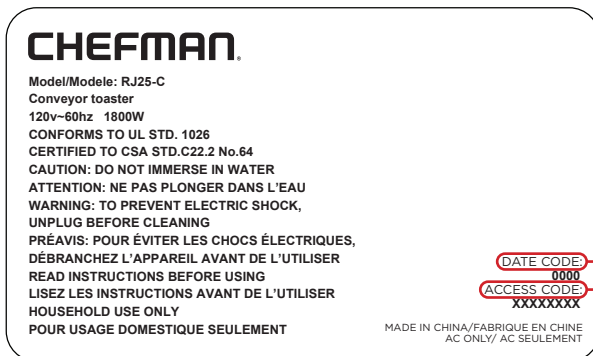

- Contact Information
- Model Number
- Proof of Purchase (online confirmation, receipt, gift receipt)
- Date Code
- Access Code

**NOTE:** Label depicted here is an example.

## How do I register my product?

All you need to do is fill out a simple Chefman® registration form. You can easily access the form in one of the two ways listed below:

1. Visit [Chefman.com/register](http://Chefman.com/register).
2. Scan the QR code to access the site:

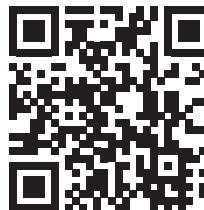



# CHEFMAN® WARRANTY REGISTRATION

For product information, visit [Chefman.com](http://Chefman.com).

**EXCEPT WHERE SUCH LIABILITY IS REQUIRED BY LAW, THIS WARRANTY DOES NOT COVER, AND CHEFMAN® SHALL NOT BE LIABLE FOR, INCIDENTAL, INDIRECT, SPECIAL, OR CONSEQUENTIAL DAMAGES, INCLUDING WITHOUT LIMITATION, DAMAGE TO, OR LOSS OF USE OF THE PRODUCT, OR LOST SALES OR PROFITS OR DELAY OR FAILURE TO PERFORM THIS WARRANTY OBLIGATION. THE REMEDIES PROVIDED HEREIN ARE THE EXCLUSIVE REMEDIES UNDER THIS WARRANTY, WHETHER BASED ON CONTRACT, TORT OR OTHERWISE.**

Chefman® is a registered trademark of RJ Brands, LLC.  
Cooking Forward™ is a trademark of RJ Brands, LLC.





CHEFMAN<sup>MD</sup>

# POÊLE ÉLECTRIQUE RONDE

de 30,5 cm

## USER GUIDE

- Consignes de sécurité
- Caractéristiques
- Consignes d'utilisation
- Nettoyage et entretien
- Remarques
- Conditions générales
- Enregistrement de la garantie

RJ05-12-RO-CA



# COOKING FORWARD™

## Bienvenue!

Que cet appareil Chefman<sup>MD</sup> soit votre premier ou que vous fassiez déjà partie de notre famille, nous sommes heureux d'être dans votre cuisine. Avec votre nouvelle Poêle Électrique Ronde de 30,5 cm, vous pouvez saisir et faire sauter des repas rapides et sains à partir d'un seul appareil compatible avec le comptoir. Le bouton de commande de la température réglable facilite le réglage précis de la chaleur pour tout, de la saisie à haute température aux œufs brouillés en douceur. La cuisson antiadhésive et l'unité de contrôle de température amovible permettent un nettoyage simple et facile.

Nous savons que vous êtes impatient de commencer à siroter, mais avant cela, prenez quelques instants pour lire nos directives, les consignes de sécurité et l'information sur la garantie.

Depuis notre cuisine à la vôtre,  
**L'équipe Chefman<sup>MD</sup>**



**LISEZ TOUTES LES INSTRUCTIONS AVANT L'EMPLOI**  
Pour votre sécurité et le plaisir continu qu'offre ce produit, lisez toujours le mode d'emploi avant de l'utiliser.



# TABLE DES MATIÈRES

- 4** Consignes de sécurité
- 8** Caractéristiques
- 9** Consignes d'utilisation
- 10** Nettoyage et entretien
- 11** Remarques
- 12** Conditions générales
- 14** Enregistrement de la garantie





# CONSIGNES DE SÉCURITÉ

## IMPORTANTES CONSIGNES DE SÉCURITÉ

**AVERTISSEMENT :** avec les appareils électriques en particulier et en présence d'enfants, des précautions élémentaires de sécurité doivent toujours être observées pour réduire le risque d'incendie, de choc électrique et/ou de blessures, notamment :

1. Lisez toutes les instructions.
2. Ne touchez pas les surfaces chaudes. Utilisez des poignées ou des boutons.
3. Pour se protéger contre les chocs électriques, ne pas immerger le cordon, la fiche ou le corps de l'appareil dans de l'eau ou dans tout autre liquide.
4. Il faut faire preuve d'une grande prudence quand l'appareil est utilisé par ou près d'enfants.
5. Débranchez de la prise lorsqu'il n'est pas utilisé et avant de le nettoyer. Laisser refroidir avant de mettre ou démontage des pièces et avant de nettoyer l'appareil.
6. N'utilisez aucun appareil avec un cordon ou une prise endommagés ou après que l'appareil fonctionne mal ou a été endommagé de quelque manière que ce soit. Contactez le service clientèle de Chefman pour un examen, une réparation ou un réglage.
7. L'utilisation d'accessoires non recommandés par Chefman peut causer des blessures.
8. N'utilisez pas l'appareil à l'extérieur.
9. Ne laissez pas le cordon pendre du bord d'une table ou d'un comptoir ou toucher des surfaces chaudes.
10. Ne pas placez sur ou à proximité d'un brûleur à gaz ou électrique chaud, ou dans un four chauffé.



# CONSIGNES DE SÉCURITÉ

## IMPORTANTES CONSIGNES DE SÉCURITÉ

11. Il faut faire preuve d'une extrême prudence lors du déplacement d'un appareil contenant de l'huile chaude ou d'autres liquides.
12. Branchez toujours la fiche à l'appareil en premier, puis branchez le cordon dans la prise murale. Pour déconnecter, tournez n'importe quelle commande sur arrêt (OFF), puis débranchez la fiche de la prise murale.
13. N'utilisez pas l'appareil à d'autres fins que celles prévues.
14. Soyez prudent lorsque vous utilisez l'appareil. Sa surface et son contenu sont très chauds. Utilisez des pinces en silicone ou des gants de protection pour retirer les aliments de la poêle.
15. Au cours des premières minutes d'utilisation initiale, vous remarquerez peut-être de la fumée et/ou une légère odeur. Ceci est normal et devrait disparaître rapidement. Il ne se reproduira pas après que l'appareil ait été utilisé quelques fois de plus.
16. Débranchez toujours l'appareil après utilisation.
17. Ne mettez jamais l'appareil au lave-vaisselle. Il ne va PAS au lave-vaisselle.
18. N'enroulez jamais le cordon étroitement autour de l'appareil pendant l'utilisation ou le stockage; cela peut entraîner l'effilochage et la rupture du cordon.

**USAGE DOMESTIQUE UNIQUEMENT  
CONSERVER CES INSTRUCTIONS**



# CONSIGNES DE SÉCURITÉ

## IMPORTANTES CONSIGNES DE SÉCURITÉ

**AVERTISSEMENT :** une utilisation inappropriée de la fiche de mise à la terre peut entraîner des décharges électriques.

### INSTRUCTIONS DE MISE À LA TERRE

Cet appareil doit être mis à la terre. Dans l'éventualité d'un court-circuit, la mise à la terre réduit le risque de décharges électriques, et ce par un conducteur de mise à la terre. Pour une protection contre les décharges électriques, cet appareil est doté d'un cordon à 3 broches, qui doit être branché dans une prise mise à la terre.

**NE** modifiez **PAS** cette fiche pour l'utiliser sur une prise de courant à 2 trous. Si la fiche ne s'adapte pas à la prise, faites installer une prise appropriée par un électricien qualifié.

### INSTRUCTIONS CONCERNANT LE CORDON COURT

Un cordon d'alimentation court est fourni pour réduire les risques d'emmêlement ou de chute causés par un cordon plus long. Des cordons d'alimentation plus longs et démontables ou des rallonges sont disponibles et peuvent être utilisés en prenant les précautions nécessaires. Si un cordon d'alimentation plus long et démontable est utilisé :

1. Le calibre nominal indiqué sur le cordon prolongateur doit être au moins équivalent à celui de l'appareil.
2. Si l'appareil est du type avec mise à la terre, le cordon d'alimentation doit être un cordon à 3 fils avec mise à la terre.
3. Le cordon plus long doit être disposé afin qu'il ne tombe pas du comptoir ou de la table et qu'il ne puisse pas être tiré par des enfants ni qu'il ne provoque une chute.



# CONSIGNES DE SÉCURITÉ

## IMPORTANTES CONSIGNES DE SÉCURITÉ

### CONSEILS DE SÉCURITÉ POUR LE CORDON D'ALIMENTATION

1. Ne tirez jamais sur le cordon ou l'appareil.
2. Pour introduire la fiche, tenez-la fermement en la dirigeant tout droit dans la prise.
3. Pour débrancher l'appareil, saisissez la fiche et retirez-la de la prise.
4. N'utilisez jamais le produit si le cordon d'alimentation montre des signes d'abrasion ou d'usure excessive. Contactez le support client Chefman<sup>MD</sup> pour obtenir des conseils et un support supplémentaires.
5. N'enroulez jamais de façon serrée le cordon sur l'appareil, car cela pourrait le contraindre là où il pénètre dans l'appareil et entraîner une rupture ou l'effiloche.

**N'UTILISEZ PAS L'APPAREIL SI LE CORDON D'ALIMENTATION  
EST ENDOMMAGÉ OU S'IL FONCTIONNE DE FAÇON INTERMITTENTE  
OU PAS DU TOUT.**



**Ne mettez pas l'appareil sur une table de cuisson ou toute autre surface chauffante même si celles-ci sont éteintes. Ceci pourrait mener à un risque d'incendie.**

# CARACTÉRISTIQUES

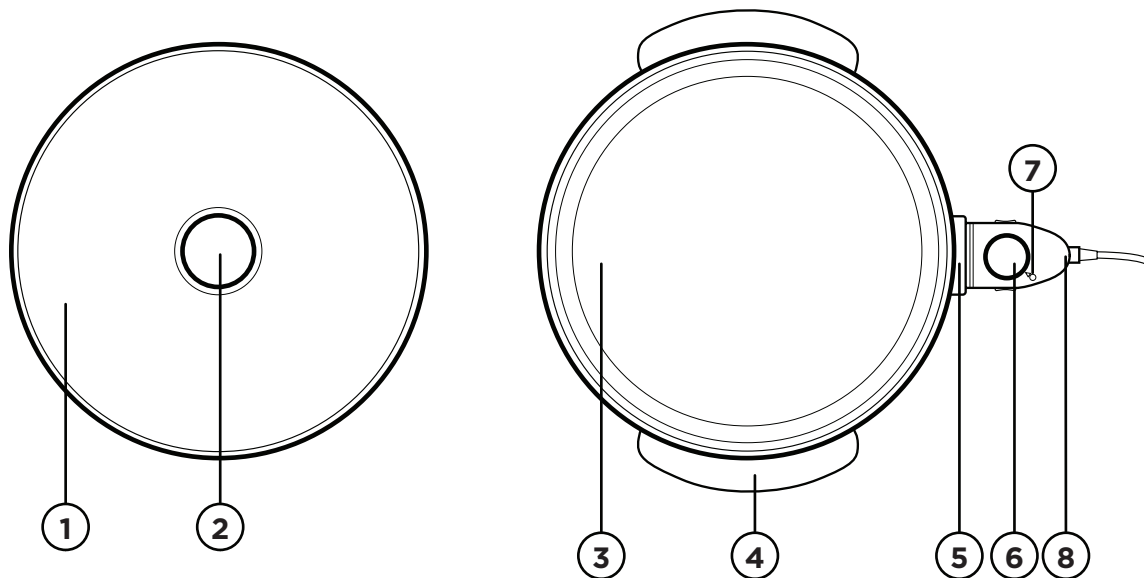

1. Couvercle en verre
2. Poignée du couvercle en verre qui reste froide
3. Poêle anti-adhésive
4. Poignées de transport qui restent froides

5. Port électrique
6. Bouton de commande de la température
7. Indicateur lumineux
8. Sonde de contrôle de la température (détachable)





# CONSIGNES D'UTILISATION

## AVANT LA PREMIÈRE UTILISATION

Retirez tous les matériaux d'emballage et toutes les étiquettes à l'extérieur et à l'intérieur de la poêle électrique. Essuyez doucement l'extérieur avec un chiffon ou un essuie-tout humide. **AVERTISSEMENT** : ne jamais plongez le bouton de commande de la température détachable ou la fiche dans l'eau ou dans tout autre liquide.

1. Utilisez une éponge et de l'eau chaude et savonneuse pour laver l'intérieur de la poêle électrique et le couvercle. Seul le couvercle va au lave-vaisselle. **ATTENTION** : ne pas utiliser de produits abrasifs ni de tampons à récurer.
2. Bien séchez.
3. Lisez toutes les instructions et les suivre avec attention.

## MODE D'EMPLOI

1. Placez la poêle électrique sur une surface plane, solide et résistante à la chaleur.
2. Insérez fermement la sonde de contrôle de la température dans le port électrique.
3. Ajoutez de l'huile ou toute autre graisse de cuisson voulue dans la poêle.
4. Tournez le bouton de contrôle de la température sur la température voulue. L'indicateur lumineux s'allume. Une fois la température voulue atteinte, l'indicateur lumineux s'éteint. Il se rallume quand le chauffage s'active à nouveau pour maintenir la température.
5. Une fois la graisse de cuisson chaude, ajoutez les aliments à cuire.
6. La poêle électrique peut être utilisée avec ou sans le couvercle. Les poêles sont en général utilisées sans couvercle pour faire dorer, griller, sauter les aliments ou pour réduire les liquides. Elles sont habituellement utilisées avec le couvercle pour cuire à feu doux pendant de longues durées de cuisson ou pour garder la nourriture chaude.
7. N'utilisez PAS d'ustensiles en métal pour remuer ou prendre la nourriture. Utilisez uniquement des ustensiles résistants à la chaleur en plastique, en silicone ou en bois.
8. Une fois la cuisson terminée, tournez le bouton de commande de la température sur arrêt (OFF). Débranchez prudemment la sonde de contrôle de la température.
9. Laissez la poêle électrique refroidir complètement avant de la nettoyer.



## NETTOYAGE ET ENTRETIEN

1. Utilisez une éponge et de l'eau chaude et savonneuse pour laver l'intérieur de la poêle électrique et le couvercle. Seul le couvercle va au lave-vaisselle. La poêle électrique NE VA PAS au lave-vaisselle. **ATTENTION** : n'utilisez pas des produits abrasifs ni de tampons à récurer.
2. Essuyez doucement l'extérieur avec un chiffon ou un essuie-tout humide.  
**AVERTISSEMENT** : ne plongez jamais le bouton de commande de la température détachable ou la fiche dans l'eau ou dans tout autre liquide.
3. Bien séchez.
4. Rangez l'appareil dans un emplacement frais et sec.





# REMARQUES

---

---

---

---

---

---

---

---

---

---

---

---

---

---

---

---

---

---

---

---

---

---

---





# CONDITIONS GÉNÉRALES

## Garantie limitée

RJ Brands, LLC d/b/a Chefman<sup>MD</sup> offre une garantie limitée de 1 an (la «Garantie») disponible pour les produits achetés auprès de distributeurs et revendeurs autorisés uniquement. Veuillez noter que cette Garantie est valide à partir de la date de l'achat initial et qu'elle n'est pas transférable et s'applique seulement à l'acheteur d'origine.

Cette garantie est annulée en l'absence de preuve d'achat aux États-Unis ou au Canada. Veuillez noter que cette garantie remplace toutes les autres garanties et constitue l'intégralité de l'accord entre le consommateur et Chefman<sup>MD</sup>. Tout changement des conditions de cette garantie doit être effectué par écrit et signé par un représentant Chefman<sup>MD</sup>. Aucune autre partie n'a le droit ni la capacité de modifier les conditions de cette Garantie.

Il vous sera peut-être demandé d'envoyer par courriel des photos et/ou une vidéo du problème que vous rencontrez. Cela nous permet de mieux évaluer le problème et de vous donner si possible une façon rapide de le résoudre. Des photos et/ou une vidéo peuvent également être requises pour déterminer le droit à la Garantie.

Nous vous encourageons à enregistrer votre produit. L'enregistrement peut faciliter le processus de Garantie et permet de vous informer de toutes les mises à jour et de tous les rappels pour votre produit. Pour enregistrer le produit, suivre les instructions de la page d'enregistrement de la garantie Chefman<sup>MD</sup> du guide de l'utilisateur Chefman<sup>MD</sup>. Veuillez conserver votre preuve d'achat même après l'enregistrement. Si vous ne disposez pas d'une preuve d'achat, nous pouvons annuler la garantie ou vous pouvez choisir d'utiliser la date de fabrication comme date d'achat à des fins de Garantie.



# CONDITIONS GÉNÉRALES

## Garantie limitée

### CE QUE COUVRE LA GARANTIE

- **Défauts du fabricant** – Les produits Chefman<sup>MD</sup> sont garantis contre les défauts dus aux matériaux et contre les vices de fabrication pour une période de 1 an à partir de la date d'achat, quand ils sont utilisés conformément aux instructions du guide de l'utilisateur de Chefman<sup>MD</sup>. Si votre appareil ne fonctionne pas correctement, veuillez contacter le soutien à la clientèle à [support@chefman.com](mailto:support@chefman.com) pour que nous puissions vous aider.

### CE QUE NE COUVRE PAS LA GARANTIE

- **Mauvaise utilisation** – Dommages suite à une utilisation négligente ou à une mauvaise utilisation des produits, y compris, mais sans s'y limiter, les dommages qui résultent d'une utilisation avec une tension incompatible, que le produit ait été utilisé ou non avec un convertisseur ou un adaptateur. Voir les Consignes de sécurité dans le guide de l'utilisateur Chefman<sup>MD</sup> pour des informations sur l'utilisation correcte du produit.
- **Maintenance inappropriée** – Manque général d'entretien approprié. Nous vous encourageons à prendre soin de vos appareils Chefman<sup>MD</sup> pour pouvoir continuer d'en profiter. Veuillez consulter les consignes Nettoyage et entretien du guide de l'utilisateur de Chefman<sup>MD</sup> pour des informations sur une maintenance appropriée.
- **Utilisation commerciale** – Dommages qui surviennent suite à une utilisation commerciale du produit.
- **Usure normale** – Dommage ou dégradation attendus provenant de l'usage que l'on en fait avec le temps;
- **Produits modifiés** – Dommages qui surviennent suite à une modification par une entité autre que Chefman<sup>MD</sup>; retrait de la plaque signalétique.
- **Événements catastrophiques** – Dommages dus à un incendie, une inondation ou une catastrophe naturelle.
- **Perte d'intérêt** – Réclamation pour perte d'intérêt ou de plaisir.

# ENREGISTREMENT DE LA GARANTIE CHEFMAN<sup>MD</sup>

## Informations nécessaires pour enregistrer le produit:

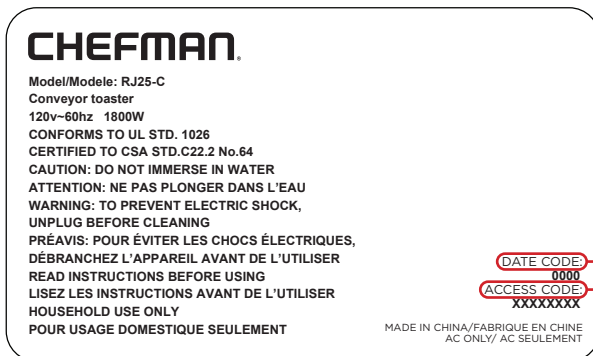

- Coordonnées
- Numéro du modèle
- Preuve d'achat (confirmation d'achat ligne, reçu, reçu de cadeau)
- Code de date
- Code d'accès

**REMARQUE:** l'étiquette illustrée ici n'est qu'un exemple.

## Comment enregistrer le produit?

Il vous suffit de remplir le formulaire d'enregistrement simple de Chefman<sup>MD</sup>. Vous pouvez facilement accéder au formulaire de l'une des deux façons ci-dessous:

1. Se rendre sur [Chefman.com/register](http://Chefman.com/register).
2. Scanner le QR code pour accéder au site:





# ENREGISTREMENT DE LA GARANTIE CHEFMAN<sup>MD</sup>

## **Pour plus d'informations sur le produit**

Veillez consulter [Chefman.com](http://Chefman.com).

**SAUF DANS LE CAS OÙ UNE TELLE RESPONSABILITÉ EST REQUISE PAR LA LOI, CETTE GARANTIE NE COUVRE PAS, ET CHEFMAN<sup>MD</sup> NE SERA PAS TENUE RESPONSABLE, DE DOMMAGES DIRECTS OU INDIRECTS, OU SPÉCIAUX, INCLUANT ET SANS LIMITATION, DOMMAGES, OU PERTE DE JOUISSANCE DU PRODUIT, OU PERTE DE VENTES OU DE BÉNÉFICES, OU ENCORE RETARD OU ÉCHEC D'EXÉCUTION DES STIPULATIONS EN VERTU DE LA GARANTIE. LES RECOURS FIGURANT DANS LES PRÉSENTES SONT DES RECOURS EXCLUSIFS EN VERTU DE CETTE GARANTIE, QU'ELLE SOIT BASÉE SUR UN CONTRAT, UN PRÉJUDICE OU AUTRE.**

Chefman<sup>MD</sup> est une marque déposée de RJ Brands, LLC.

Cooking Forward<sup>MC</sup> est une marque de commerce de RJ Brands, LLC.

CHEFMAN®

@mychefman



[www.chefman.com](http://www.chefman.com)

---

©CHEFMAN 2023