

TREVI

Trinkbrunnen aus Keramik

Bedienungsanleitung

Instructions for Use
Conseils d'utilisation
Gebruiksaanwijzing

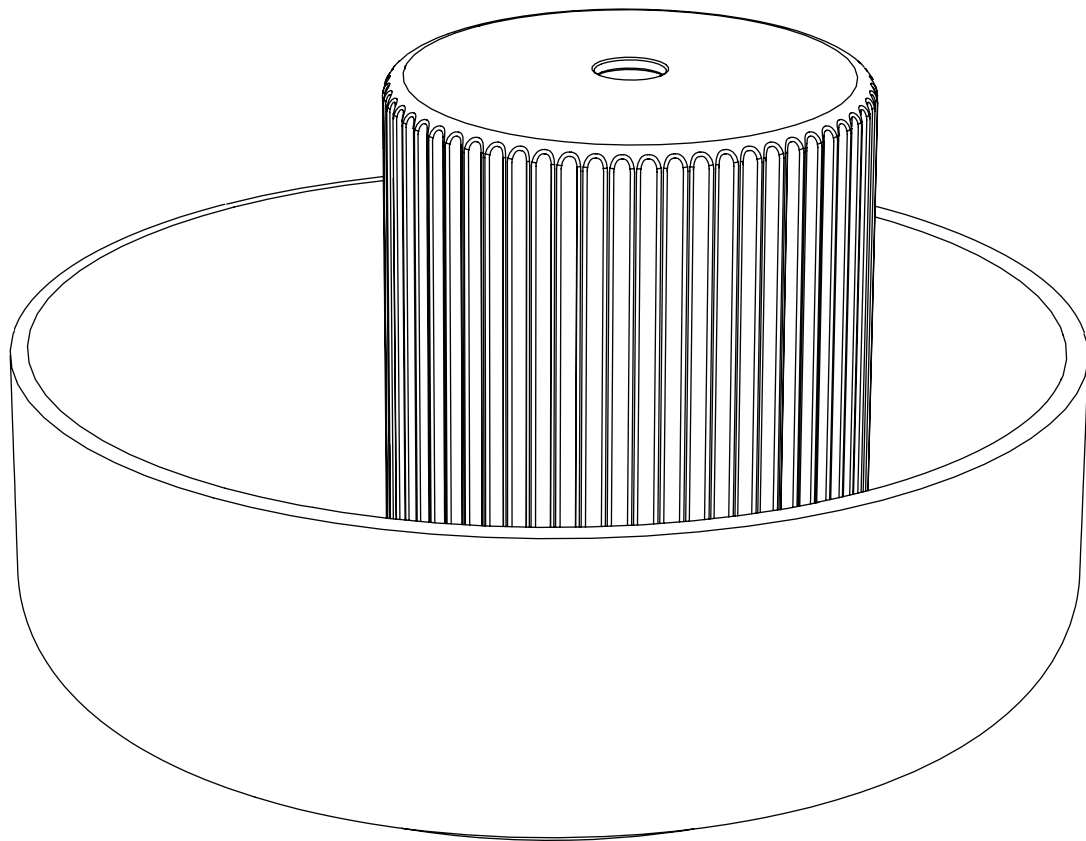

LUCY
BALU

1



2



3



4



5



6



7

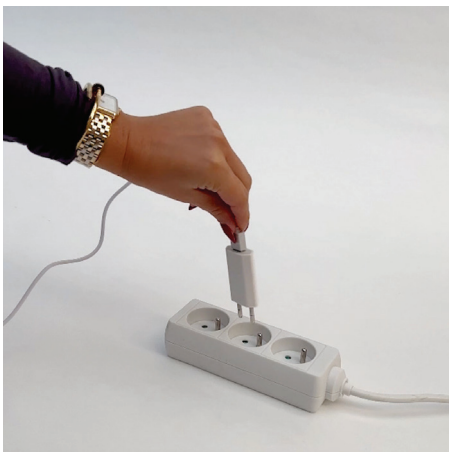

8

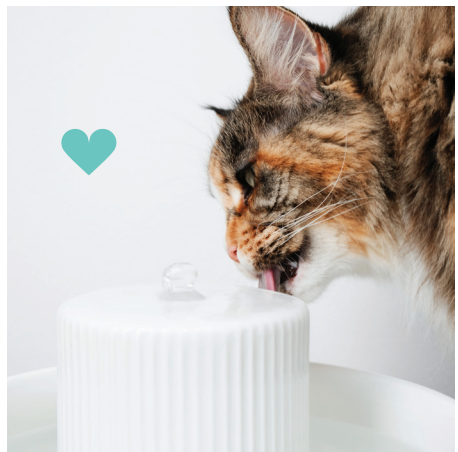

DE

Bedienungsanleitung

Bitte lies dir die folgenden Hinweise sorgfältig vor Inbetriebnahme des Gerätes durch und bewahre sie auf.

Der Trinkbrunnen TREVI ist der Frische-Brunnen für dein Tier. Viele Katzen und Hunde bevorzugen bewegtes Trinkwasser. Im Gegensatz zu stehendem Wasser aus dem Napf ähnelt es natürlichen Wasserquellen wie Bächen und Teichen. Einige Tiere meiden den schlichten Wassernapf sogar gänzlich und werden dadurch nicht ausreichend mit Wasser versorgt. TREVI ist in diesem Fall die ideale Lösung. Er sorgt für fließendes Wasser und regt dein Tier zum Trinken an. Durch das Sprudeln des Wassers wird es mit Sauerstoff angereichert und natürlich gekühlt. Der Filter reinigt das Wasser zusätzlich.

Inbetriebnahme:

Baue den Brunnen gemäß den Abbildungen oder Mithilfe des Aufbauvideos (QR-Code scannen) auf.

- Stecke das Kunststoffröhrchen in das Silikonendstück (dieses sollte sich schon am Brunnenausgang befinden)
- Führe den USB-Stecker durch den Kabelkanal nach außen durch
- Stecke die Pumpe mit dem Anschlussstück auf das jetzt im Brunnen befestigte Röhrchen
- Stelle den Brunnenaufbau mitsamt der Pumpe im Inneren über den Kabelauslass in die Brunnenschüssel
- Verbinde den Netzstecker mit dem Netzteil
- Fülle den Brunnen mit ca. 2,5 - 2,8 l Wasser
- Stecke zum Starten des Trinkbrunnens den Netzstecker in die Steckdose oder das USB-Kabel an eine Energiequelle an

Bitte beachte:

Lasse die Pumpe niemals ohne Wasser oder bei einem zu geringen Wasserstand laufen.

- Ziehe vor jeder Wartung des Trinkbrunnens den Netzstecker.
- Berühre keine bewegten Teile.
- Bitte verwende das Gerät nicht im Freien.
- Ziehe zur Trennung der Netzversorgung nicht am Kabel, sondern greife stattdessen den Netzstecker.
- Betreibe TREVI nicht mit einem beschädigten Netzkabel oder -stecker, nach einer Fehlfunktion, nachdem er fallen gelassen wurde oder in einer anderen Art und Weise beschädigt sein sollte.
- Achte darauf, dass der Netzstecker nicht nass wird und nicht nass eingesteckt wird. Es ist sinnvoll eine Steckdose zu nutzen, die höher gelegen ist als der Trinkbrunnen.
- Bitte beachte, dass dieser Artikel nicht über den Hausmüll entsorgt werden sollte. Gib ihn bei einer dem Gerätetyp entsprechenden Entsorgungseinrichtung ab.
- Die enthaltene Pumpe und der Filter sind separat als Ersatzteil bei uns erhältlich.

Gewöhnung:

Um sehr schreckhafte Tiere an den TREVI Trinkbrunnen zu gewöhnen, verteile z. B. ein paar Leckerlis auf dem Rand des Trinkbrunnens. So verbindet dein Tier TREVI mit einer positiven Erfahrung.

Reinigung:

Wird der TREVI von einem Tier genutzt, sollte das Wasser mindestens alle zwei Tage gewechselt werden. Filter und Pumpe sollten (je nach Gebrauchshäufigkeit) einmal wöchentlich gereinigt werden. Bei mehreren Tieren in entsprechend kürzeren Abständen.

Zur Reinigung kannst du die Pumpe einfach entfernen und die Plastikteile und den Filter säubern.

Der Brunnen selbst ist aus Keramik und daher spülmaschinenfest. Bei harten Wasserwerten ist es empfehlenswert, kein Leitungs- sondern Mineralwasser ohne Kohlensäure zu verwenden. Ebenso ist ein häufigeres Reinigen der Pumpe notwendig, um Verkalken vorzubeugen (ggf. kann auch ein schonendes und katzenfreundliches Mittel zum Entkalken verwendet werden).

zur Videoanleitung



Instructions for Use

Please read the following instructions carefully before using the device and keep them for further reference.

The drinking fountain TREVI is a fountain of freshness for your pet. Many cats and dogs prefer to drink flowing water. In contrast to the stagnant water in a bowl, it resembles natural sources of water such as brooks and ponds. Some pets completely avoid a simple water bowl and do not drink sufficient water because of that. In this case, TREVI is the ideal solution. It provides flowing water and encourages the pet to drink. The bubbling enriches the water with oxygen and cools it naturally. A filter additionally cleans the water.

First use:

Build the fountain according to the illustrations or with the help of the assembly video (scan QR code).

- Insert the plastic tube into the silicone connector piece (which should already be inserted into the well outlet)
- Feed the USB plug through the cable duct leading to the external side
- Attach the pump with the connection piece to the tube now fixed in the well
- Place the fountain structure with the pump inside of it over the cable outlet in the bowl of the fountain
- Connect the power plug to the power supply unit
- Fill the fountain with approx. 2.5 - 2.8 litres of water
- To operate the drinking fountain, plug the power plug into the socket or connect the USB cable to a power source

Please note:

Never let the pump run without water or with a water level that is too low.

- Unplug the device before doing any maintenance.
- Do not touch any moving parts.
- Please do not use the device outdoors.
- Do not pull on the cord to unplug the device. Instead, pull on the plug.
- Do not use TREVI if the power cable or the plug are damaged, when it has malfunctioned, was dropped or damaged in any other way.
- Make sure that the power plug does not get wet and is not plugged in when wet. It is recommended to use a socket that is positioned higher than the drinking fountain.
- Please note that this device should not be disposed of with the household waste. Take it to a disposal facility that corresponds to the device category.
- The included pump and filters are available for purchase from us as spare parts.

Acquainting your pet with the fountain:

To acquaint easily scared pets with TREVI, place e.g. some treats on the rim of the fountain. That way, your pet connects the fountain TREVI with a positive experience.

Cleaning:

If TREVI is used by one pet, the water should be changed at least every two days. Filter and pump should be cleaned once a week (depending how often the device is used). In shorter time spans if the device is used by several animals. If Vital Falls is used by one pet, the water should be changed at least every two days. Filter and pump should be cleaned once a week (depending how often the device is used). In shorter time spans if the device is used by several animals. For hard water, it is recommended not to use tap water, but still mineral water instead. If you do use hard tap water, the pump needs to be cleaned more often to prevent calcifying (if necessary, a non-toxic, gentle and cat-friendly descaling agent can also be used).

To the video tutorial



Gebruiksaanwijzing

Lees de volgende aanwijzingen in deze gebruiksaanwijzing vóór ingebruikname van het apparaat aandachtig door en bewaar hem.

Drinkfontein TREVI is dé verswater-drinkbron voor uw dier. Vele katten en honden geven de voorkeur aan stromend water. In tegenstelling tot stilstaand water uit de drinkbak heeft het veel weg van natuurlijke waterbronnen, zoals beekjes en vijvers. Sommige dieren maken zelfs een grote boog om de standaard drinkbak, waardoor ze te weinig water binnenkrijgen. De TREVI biedt in dit geval dé ideale oplossing. Hij zorgt voor stromend water en stimuleert uw dier, om te drinken. Door de waterbeweging wordt het met zuurstof verrijkt en natuurlijkerwijs gekoeld. Het filter zorgt voor extra zuivering van het water.

Ingebruikname:

Zet de fontein in elkaar volgens de illustraties of met behulp van de montagevideo (scan QR-code).

- Steek de plastic slang in het siliconen eindstuk (dit moet al bij de fonteinuitgang zitten)
- Voer de USB-stekker door de kabelgoot naar buiten
- Steek de pomp met de connector op de buis die nu in het putje is bevestigd
- Plaats de fonteinsamenstelling met de pomp erin over de kabeluitgang in de fonteinkom
- Sluit de netstekker aan op de voedingseenheid
- Vul de fontein met ongeveer 2,5 - 2,8 liter water
- Steek de stekker in het stopcontact of sluit de USB-kabel aan op een voedingsbron om de drinkfontein te starten

Opgelet:

Laat de pomp nooit draaien zonder water of als het waterpeil te laag is.

- Trek altijd de stekker uit het stopcontact voordat u onderhoud gaat plegen aan de drinkfontein.
- Raak geen bewegende delen aan.
- Gebruik het apparaat niet buitenshuis.
- Trek niet aan het snoer om de stekker uit het stopcontact te halen, maar pak de stekker vast.
- Gebruik de TREVI niet met een beschadigd netsnoer of beschadigde stekker, na een storing, nadat het apparaat gevallen of op een andere manier beschadigd is.
- Zorg ervoor dat de netstekker niet nat wordt en steek hem niet in het stopcontact als hij nat is. Het is raadzaam om een stopcontact te gebruiken dat hoger is dan de drinkfontein.
- Houd er rekening mee dat dit artikel niet met het huishoudelijk afval mag worden weggegooid. Gooi het weg bij een afvalverwerkingsbedrijf dat geschikt is voor het type apparaat.
- De bijgeleverde pomp en filter zijn apart verkrijgbaar als reserveonderdelen.

Gewenning:

Om hele schrikachtige dieren aan de TREVI te laten wennen, legt u verdeeld over de rand van de drinkfontein een paar lekkernijen neer, zodat het dier de TREVI met een positieve ervaring associeert.

Reiniging:

Wanneer de TREVI door één dier wordt gebruikt, dient het water minimaal om de dag te worden verversd. Het filter en de pomp moeten één keer per week worden schoongemaakt (afhankelijk van de gebruiksfrequentie). Als er meerdere dieren zijn, met kortere tussenpozen. Om schoon te maken kun je simpelweg de pomp verwijderen en de plastic onderdelen en het filter schoonmaken. De fontein zelf is gemaakt van keramiek en kan dus in de vaatwasser. Als het water hard is, is het aan te raden om mineraalwater zonder koolzuur te gebruiken in plaats van kraanwater. Het is ook nodig om de pomp vaker schoon te maken om kalkaanslag te voorkomen (indien nodig kan ook een zacht en katvriendelijk ontkalkingsmiddel worden gebruikt).

Naar de instructievideo



FR

Conseils d'utilisation

Veillez lire attentivement les instructions suivantes avant d'utiliser l'appareil, et veillez les conserver pour les consulter ultérieurement.

La fontaine à boire TREVI est une fontaine rafraîchissante pour votre animal. De nombreux chats et chiens préfèrent boire l'eau courante. Au contraire d'une eau stagnante dans l'écuelle, celle-ci s'apparente aux sources naturelles d'eau comme le ruisseau et les étangs. Certains animaux ne boivent jamais l'eau de leur écuelle, et ne sont donc pas suffisamment hydratés. Dans ce cas, TREVI est la solution idéale. Elle apporte l'eau courante et encourage l'animal à boire. Les bulles enrichissent l'eau en oxygène et la rafraichissent naturellement. Un filtre additionnel nettoie l'eau.

Première utilisation:

Construis la fontaine selon les illustrations ou à l'aide de la vidéo de montage (scanner le code QR).

- Introduis le tube en plastique dans l'embout en silicone (celui-ci doit déjà se trouver à la sortie de la fontaine).
- Passe le connecteur USB à travers le canal de câble vers l'extérieur.
- Place la pompe avec l'embout sur le tube maintenant fixé dans la fontaine.
- Place la structure de la fontaine avec la pompe à l'intérieur dans la vasque de la fontaine via la sortie de câble.
- Connecte la fiche d'alimentation au bloc d'alimentation.
- Remplis la fontaine d'environ 2,5 à 2,8 l d'eau.
- Pour démarrer la fontaine, branche la fiche d'alimentation dans la prise de courant ou le câble USB sur une source d'énergie.

Veillez noter:

Ne laissez jamais la pompe tourner sans eau ou avec un niveau d'eau trop bas.

- Débranchez l'appareil avant de faire l'entretien.
- Ne touchez pas aux parties amovibles.
- N'utilisez pas l'appareil à l'extérieur.
- Ne tirez pas sur le cordon pour débrancher l'appareil.
- N'utilisez pas TREVI si le câble électrique ou la prise sont endommagés, lorsqu'il fonctionne mal, a fait une chute, ou s'est abîmé pour d'autres raisons.
- Assurez-vous que la prise électrique n'est pas mouillée, et ne reste pas branchée si elle est humide. Il est recommandé d'utiliser une prise positionnée plus en hauteur de la fontaine à boire.
- Veillez noter que le produit ne doit pas être jeté avec les ordures ménagères. Déposez-le dans un bac à déchets prévu pour ce type d'appareil.
- La pompe et le filtre inclus sont disponibles séparément comme pièces de rechange chez nous.

Familiariser votre animal avec la fontaine:

Pour habituer facilement les animaux craintifs au TREVI, placez par ex. quelques friandises sur le bord de la fontaine. Ainsi, votre animal associera TREVI à une expérience positive.

Nettoyage:

Si le TREVI est utilisé par un animal, l'eau devrait être changée au moins tous les deux jours. Le filtre et la pompe doivent être nettoyés une fois par semaine (selon la fréquence d'utilisation). Pour plusieurs animaux, les intervalles sont plus courts. Pour le nettoyage, il te suffit de retirer la pompe et de nettoyer les pièces en plastique et le filtre. La fontaine elle-même est en céramique et peut donc être lavée au lave-vaisselle. Si l'eau est dure, il est recommandé de ne pas utiliser de l'eau du robinet mais de l'eau minérale non gazeuse. De même, il est nécessaire de nettoyer la pompe plus souvent pour prévenir l'entartrage (le cas échéant, il est également possible d'utiliser un produit de détartrage doux et sans danger pour les chats).

vers les instructions vidéo

