

Sentinel Eliminator Vortex[®] 300

Filtru compact cu filtrare magnetică eficientă a reziduurilor din sistem

Circulația reziduurilor în sistemele de încălzire poate provoca uzura prematură a pompelor, robinetilor și schimbătoarelor de căldură. Sentinel Eliminator Vortex300, montat pe țeava de retur a cazanului va proteja sistemul contra tuturor tipurilor de reziduuri și este ideal pentru instalarea în locuri cu spații mici.

- **Capacitate mare de colectare a reziduurilor, potrivită pentru debite mari, combinată cu sistemul de montare în instalație și teul care se poate roti cu până la 360°**

Pentru instalare ușoară și rapidă, indiferent de orientarea țevilor.

- **Metode de curățare flexibile**

Asigură purjarea rapidă și eficientă în timpul mentenanței, dovedindu-și eficacitatea.

- **Fabricat la standardele din industria automobilistică, cu un corp din PAFS rezistent, garnituri duble și robinete din alamă de calitate fabricați în UE**

Garanție de 10 ani pentru siguranță completă și calitate durabilă.

- **Tehnologie unică Vortex Core, cu ansamblu de magneți puternici din neodim**

Colectează mai multă magnetită decât alte filtre de top cu dimensiuni mici. Previne blocarea filtrului și poate servi la colectarea altor tipuri de reziduuri.

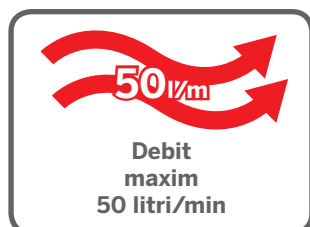
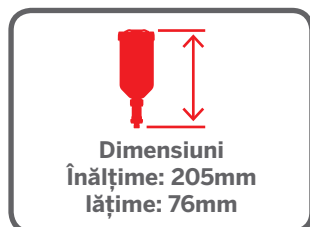

Sistemul de Sentinel

Protecție pe toată durata vieții pentru sistemele de încălzire și apă caldă cu cele mai bune practici de ...



CURĂȚARE
CU SOLUȚIA
POTRIVITĂ



PROTECȚIE
CU INHIBITORUL
DE COROZIUNE
X100



ÎNȚREȚINERE
PRINTR-O
TESTARE RAPIDĂ
ȘI SIMPLĂ

Descriere

Filtrul Sentinel Eliminator Vortex® îndepărtează toate tipurile de reziduuri prezente de obicei în sisteme de încălzire centrală, asigurând protecția centralei și menținând sistemul în parametrii optimi de funcționare și eficacitate.

Funcționare

Sentinel Eliminator Vortex utilizează tehnologia unică Vortex Core pentru o durată de contact maximă între reziduurile din fluidul de lucru și magneții performanți din neodim-fier-bor. Vortex Core reduce debitul de apă și turbulențele în interiorul filtrului, pentru a crește retenția reziduurilor, prevenind blocarea filtrului. Reziduurile colectate pot fi purjate simplu, prin scoaterea magnetului din teacă și deschiderea robinetului de evacuare de la baza filtrului.

Caracteristici suplimentare

Capacitate cameră de filtrare:	300 ml
Design compact:	Dimensiunile reduse permit instalarea în spații mici
Funcție anticoltmatore:	Construcție specială - nu afectează debitul în sistem
Funcție de protecție la acționarea accidentală:	Robinet de golire cu protecție
Dozare:	Compatibil cu Sentinel Rapid-Dose® (300 ml)

Specificații tehnice

Temp. de maxim:	100 °C
Presiune de lucru maxim:	3 bari
Debit maxim:	50 litri/min
Montare:	Unitatea principală exclusiv pe verticală – debitul aliniat cu săgeata direcțională
Conexiuni:	22 mm și ¾" cu filet
Greutate (în ambalaj):	Robinete de 22 mm - 1.2kg Robinete de ¾" - 1.3kg

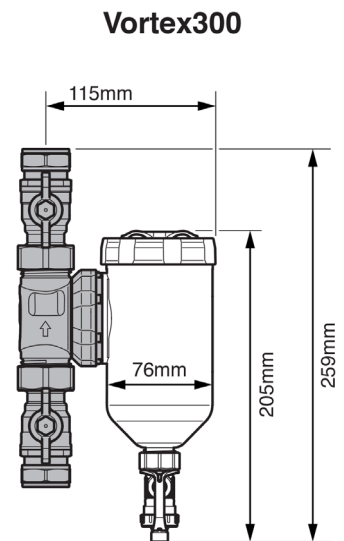

Grafic pierderi de presiune - Eliminator Vortex300

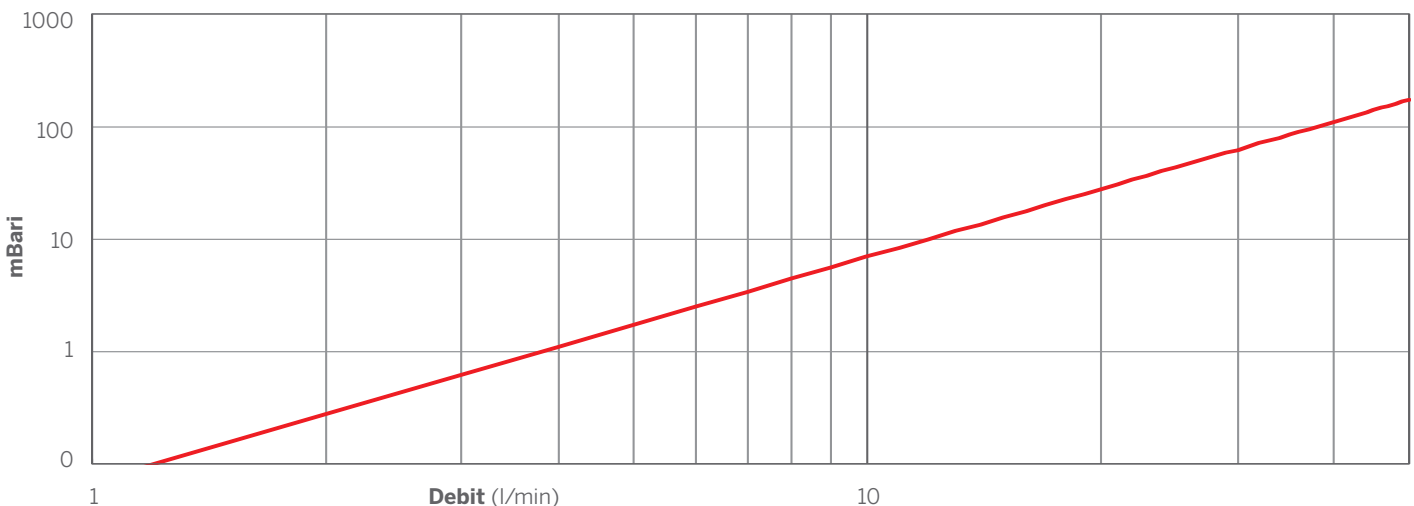

Sentinel Performance Solutions Ltd

7650 Daresbury Park, Warrington, Cheshire, WA4 4BS, United Kingdom.

Tel: +44 (0)1928 704 330 www.sentinelprotects.com