

HORNO ELÉCTRICO
MODELO BA-8600



MANUAL DE INSTRUCCIONES

Lea este manual de instrucciones antes de utilizar el horno.

PARTES & PIEZAS

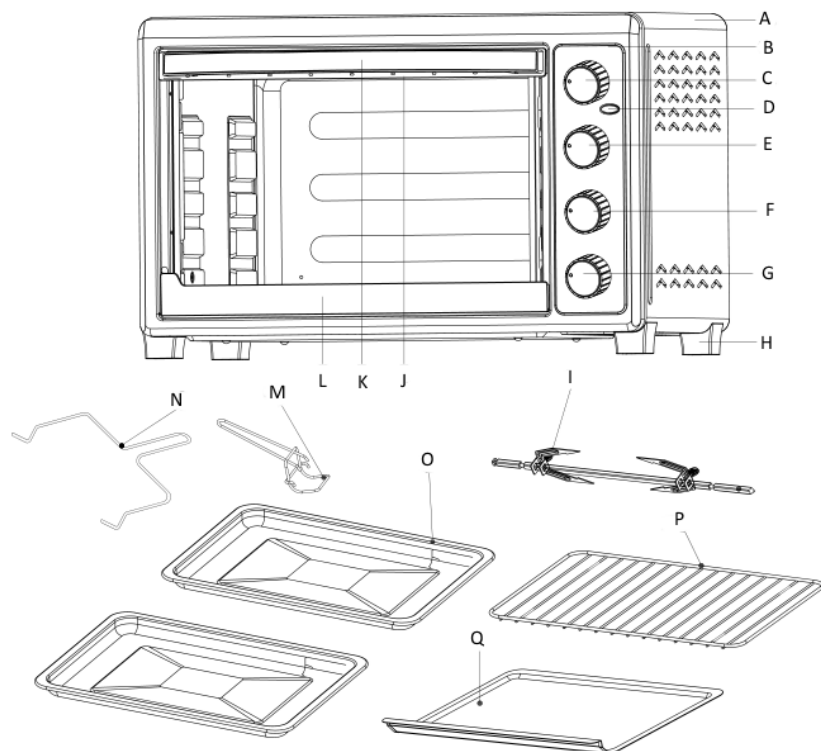

A: Cubierta

B: Marco Frontal

C: Selector de Convección & Rotisserie

D: Señal luminosa de encendido

E: Selector de Temperatura

F: Selector de funciones

G: Selector de Timer

I: Rotisserie

J: Marco metálico de puerta

K: Manilla puerta

L: Marco superior puerta

M: Mango bandeja

N: Mango Rotisserie

O: Bandeja de comida (2 pzas)

P: Parrilla

Q: Bandeja recoge residuos

Datos Técnicos

Modelo: BA-8600

Voltaje: 220V - 50Hz.

Potencia: 2.200W

Capacidad: 60 Litros



IMPORTANTES INSTRUCCIONES DE SEGURIDAD

Precauciones Básicas

1. **No toque las superficies calientes**, utilice los mangos o las perillas.
2. No deje el cordón colgando de la mesa, o tocando superficies calientes.
3. No utilice el horno si el cordón o enchufe está dañado de alguna forma. Acuda al Servicio técnico **Electron S.A.** o a la red de servicios autorizados para que sea reparado.
4. Este aparato no está destinado para ser usado por personas (incluidos niños) cuyas capacidades físicas, sensoriales o mentales estén reducidas, o carezcan de experiencia o conocimiento, salvo si han tenido supervisión o instrucciones relativas al uso del aparato por una persona responsable de su seguridad.
5. Los niños deberían ser supervisados para asegurar que no juegan con el aparato.
6. En las instrucciones se indicará que los aparatos no están pensados para ser operados a través de un temporizador externo.
7. Cuando utilice el horno debe dejar una **distancia de 5 cms** entre la pared y el horno para asegurarse una ventilación de aire apropiada.
8. Desenchufe el horno cuando no lo utilice y antes de limpiarlo.
9. Para desconectar el horno, desenchufe el aparato tirando del enchufe y no del cordón.
10. Tenga extremo cuidado cuando mueva el horno si éste contiene aceite u otros líquidos calientes.
11. No cubra ninguna parte del horno con papel aluminio.
12. **No limpie el horno con elementos de metal**, ya que existe riesgo de shock eléctrico.
13. Nunca deje el horno desatendido mientras esté en funcionamiento.
14. Un incendio puede ser causado si el horno está en contacto con algún elemento inflamable como cortinas, paredes etc.
15. Este artefacto está destinado a ser usado para uso doméstico y similares aplicaciones tales como: Áreas de cocina de tiendas, oficinas y otros entornos laborales; Casas rurales; por clientes en hoteles, moteles y otros tipos de residencias. Lugares de hospedaje y de desayuno.
18. **No coloque cualquiera de los siguientes materiales en el horno**: cartón, plástico, papel, o algo parecido.
20. **Use siempre protección, guantes aislantes al insertar o eliminar elementos del horno caliente.**
21. No utilice el horno a la intemperie.

Este producto es sólo para Uso Doméstico



www.electron.cl

Gaspar de Orense 859/ Quinta Normal

Servicio Técnico 2-7732651





INSTRUCCIONES DE OPERACIÓN

Antes de utilizar el Horno

1. Asegúrese de que el horno esté desenchufado y el TIMER en posición “Off”.
2. Retire todos los utensilios y bandejas del interior del horno y lávelas con agua y *lavalozas*.
3. Vuelva a ingresar las bandejas y accesorios al interior del horno.
4. Proceda a conectarlo al tomacorrientes y coloque la temperatura al máximo por un periodo de 15 minutos para asegurarse de eliminar cualquier elemento del proceso de producción.

No se preocupe por el humo de la primera operación, ya que es normal y desaparecerá en unos minutos. En general, no es necesario precalentar el horno, pero puede que obtenga mejores resultados, según tipo de preparación.

Cómo utilizar la Función Rotisserie

1. Asegúrese de que el alimento quede centrado en el largo del eje asador y en caso de ser necesario corrija la posición de ambos tenedores.
2. Instale el extremo puntiagudo del eje asador en el soporte motriz del horno y el otro extremo en el soporte opuesto.
3. Seleccione el modo convección  o funcionamiento de rotisserie , o los dos juntos , pueden funcionar con otras funciones por separado, Hornear , Asar o Tostar .
4. Cuando retire el alimento del interior del horno, para evitar quemaduras, utilice el mango rotisserie.



www.electron.cl

Gaspar de Orense 859/ Quinta Normal



Servicio Técnico 2-7732651





CÓMO USAR EL HORNO

En general, no es necesario precalentar el horno, pero usted puede mejorar resultados si usted calienta el horno antes de cocinar algunas comidas delicadas, tales como carne y tortas.

Cómo COCINAR

1. Coloque la rejilla en la posición de en medio
2. Coloque la bandeja de comida sobre la rejilla. Cierre la puerta del horno.
3. Gire el selector de tiempo y seleccione el tiempo de cocción deseado.
4. Gire el selector de cocción y seleccione el tipo de cocción con dos resistencias prendidas .
5.  Sólo los elementos de calentamiento inferiores funcionan;
6. Es conveniente para hornear pasteles, tartas, galletas, etc. Se utiliza para alimentos que no necesitan de dorado o superficie crujiente, o alimentos que se cocinan en una olla.
6. Cuando termine proceso de cocción al horno, gire el selector de tiempo hasta la posición el "0"

Cómo ASAR

1. Coloque la rejilla y la bandeja de alimentos en la parte superior.
2. Deje la puerta del horno entreabierta.
3. Gire selector de asar  y seleccione el tipo de asar deseado.
4.  Sólo los elementos calefactores superiores funcionan.
5. Es conveniente para asar pescado, carne, pollo, chuletas de cerdo, etc.
6. Gire el selector de tiempo y seleccione el tiempo de cocción deseado.
7. Cuando termine proceso de cocción al horno, Gire el selector de tiempo hasta la posición el "0"





www.electron.cl

Gaspar de Orense 859/ Quinta Normal

Servicio Técnico 2-7732651



Cómo TOSTAR

1. Fije el selector de temperatura a 250° C.
2. Gire el selector de cocción a la función de tostada. 
3.  Ambos elementos de calentamiento superior e inferior trabajan juntos.
4. Ideal para tostar pan, magdalenas, gofres congelados, pizza, etc.
4. Coloque el alimento en la rejilla.
5. Gire el selector del tiempo al grado de tostado deseado. La campana sonará para señalar el fin de ciclo de tostado.

Control de temporizador: Usted puede elegir un máximo de 60 minutos para cocinar. El tiempo se puede ajustar durante el procedimiento de cocción. Hay una campana que suena, al finalizar el tiempo programado.

LIMPIEZA Y CUIDADOS

1. Es importante que usted limpie el horno después de cada uso para prevenir la acumulación de grasa y evitar olores desagradables.
2. Permita que el horno se enfríe y desenchúfelo antes de limpiar.
3. No sumerja el horno en agua y tampoco lo ponga debajo del chorro de agua del lavaplatos
4. La rejilla, la bandeja de comida, se pueden lavar, como utensilios de cocina normales.
5. Para limpiar fuera del horno utilice una esponja húmeda.
6. No utilice los limpiadores abrasivos o los utensilios agudos para limpiar el horno.
7. Deje todas las piezas y las superficies secas a fondo antes de guardar el horno.

⚠ PRECAUCIÓN: Tenga mucho cuidado al retirar la bandeja de hornear, parrilla o cualquier recipiente caliente, del horno caliente. Utilice siempre el asa de la bandeja, o un guante de cocina.



Elimine el horno BA8600 de acuerdo a las regulaciones locales de basura. Nunca tirarlo a la basura, así estará ayudando a la mejora del medio ambiente



www.electron.cl

Gaspar de Orense 859/ Quinta Normal

Servicio Técnico 2-7732651

