

TECNO-CAT NEW

Barriera a catena

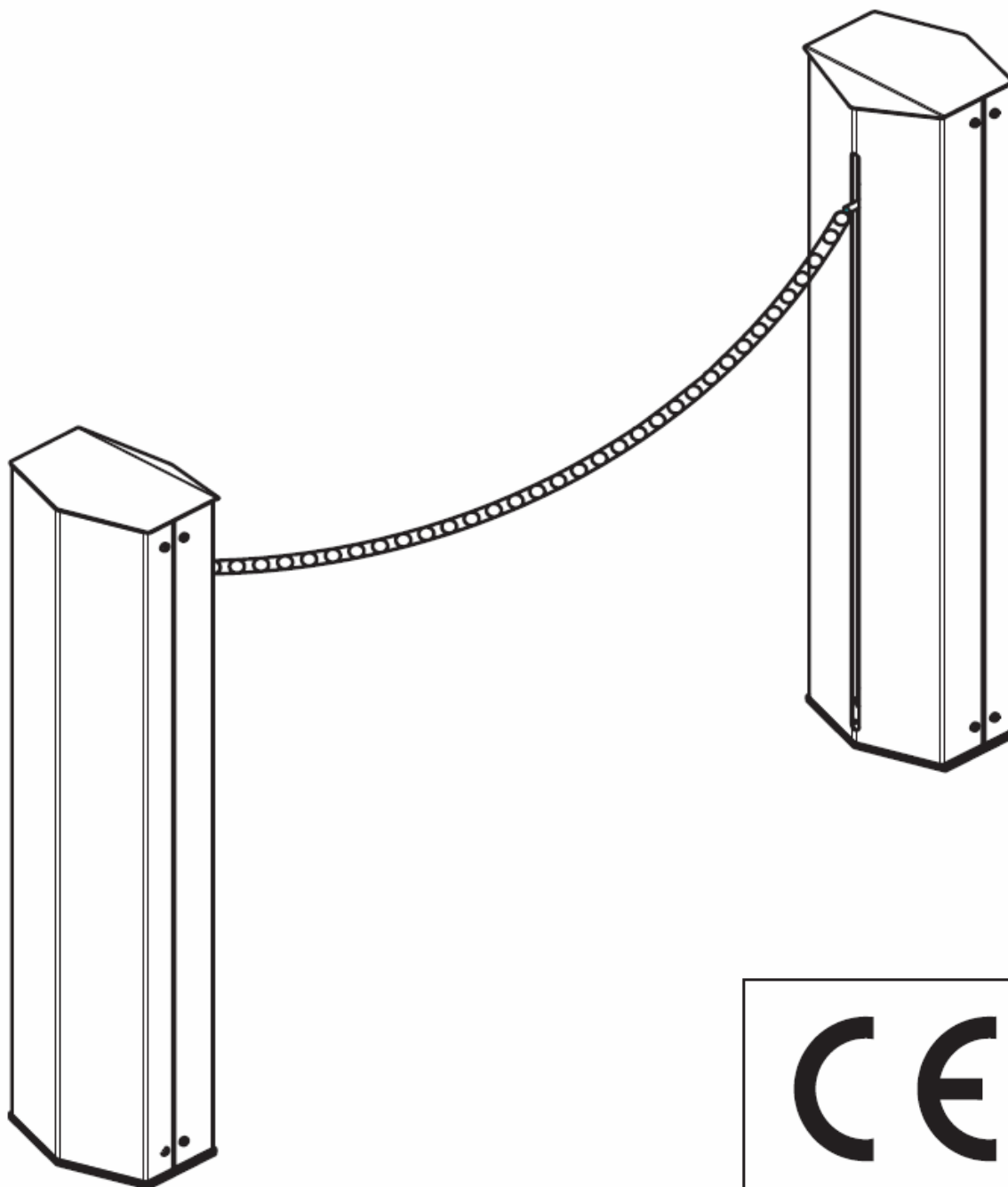

1. Installazione tipo

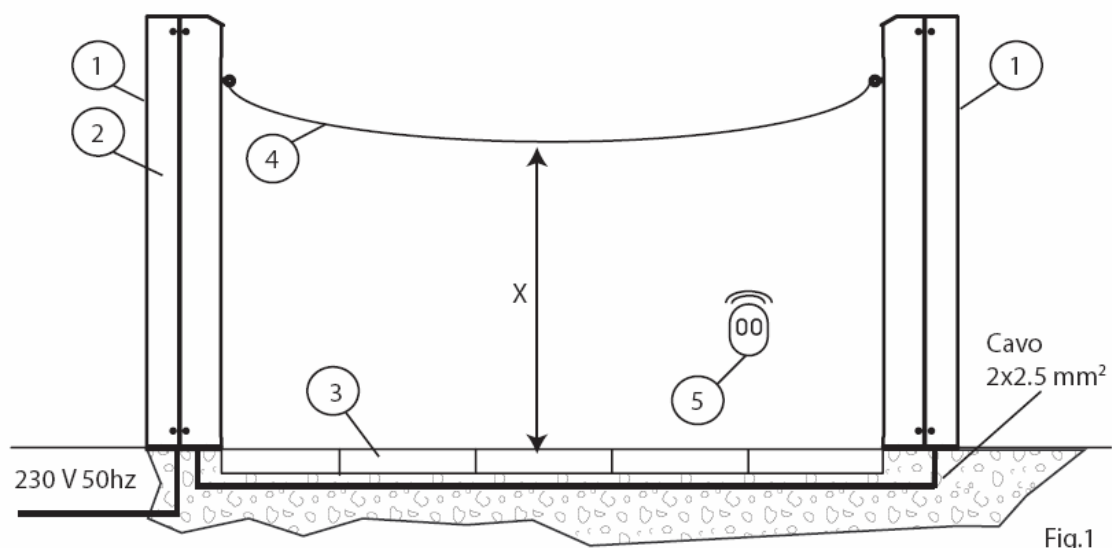

Fig.1

Lunghezza catena (m)	4	6	8	10	12	14	16	18	20
Altezza catena X (cm)	75	70	65	60	55	50	45	40	35

Legenda:

- [1] Alzacatena Tecno-Cat
- [2] Centrale di comando
- [3] Canale a terra per catena
- [4] Catena
- [5] Trasmettitore radio

Attenzione: I valori in tabella sono stati misurati utilizzando un catena di 400 grammi/metro

2. Descrizione e dimensioni armadio

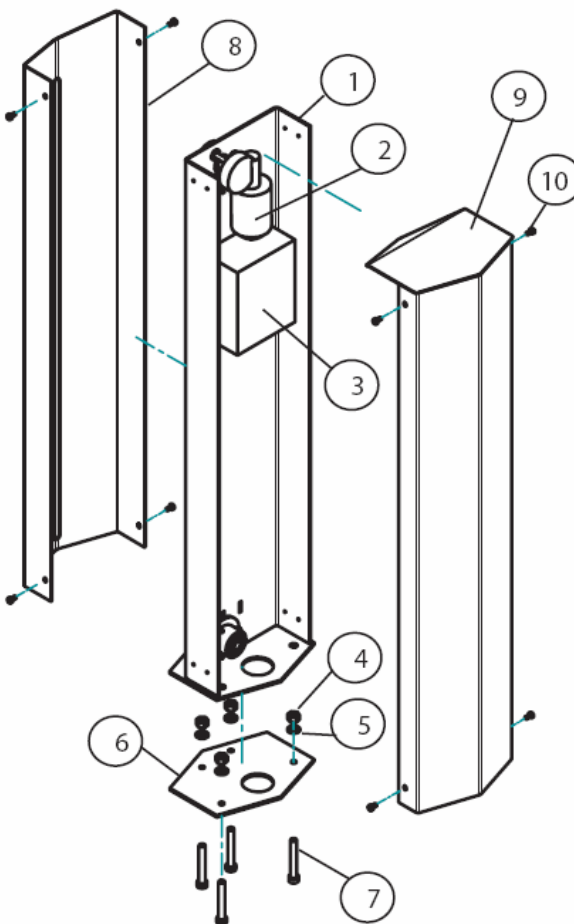

Legenda:

- [1] Colonna centrale
- [2] Motoriduttore con encoder
- [3] Centrale di comando
- [4] Dado M10 autobloccante
- [5] Rondella 20x10
- [6] Piastra di fondazione
- [7] Vite M10x70
- [8] Coperchio anteriore
- [9] Coperchio posteriore
- [10] Vite di chiusura M5x10

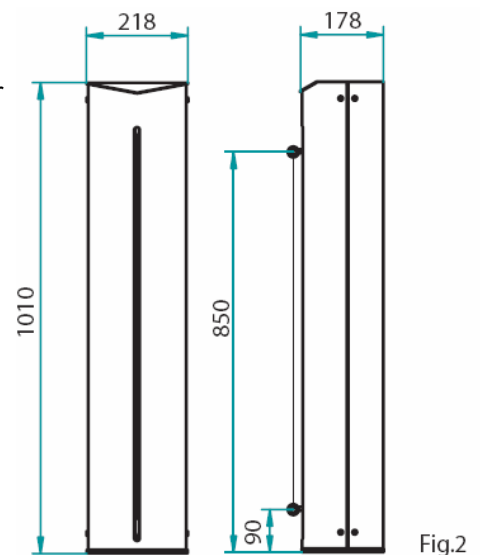

Fig.2

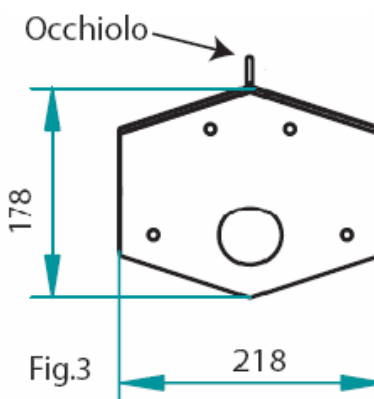
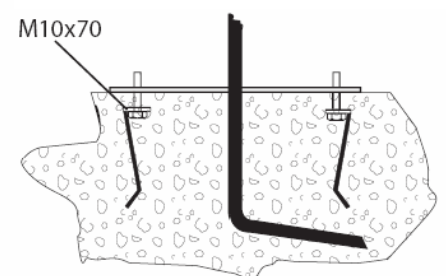

Fig.3



3. INSTALLAZIONE

Tutte le misure riportate sono espresse in mm, salvo diversa indicazione.

3.1 CONTROLLI PRELIMINARI

- Controllare la stabilità e robustezza della zona di ancoraggio dell'armadio.
- Collegare l'alimentazione ad un interruttore onnipolare con distanza di apertura dei contatti di almeno 3 mm.
- Il collegamento alla rete deve avvenire su canale indipendente e separato dai collegamenti ai dispositivi di sicurezza e di comando.

3.2 INSTALLAZIONE COLONNA (fig.1,fig.3, fig. 4)

1. Avvitare per 1.5-2 cm le 4 viti M 10x70 fornite in dotazione nella base.
2. Annegare piastra e teste delle viti in una piazzola di cemento (fig.3)
3. Legare la testa delle viti all'armatura della piazzola.
4. La parte superiore della piastra deve essere pulita e in bolla.
5. Far passare le canaline passa cavi nel foro centrale della piastra.
6. Assicurarci della robustezza e stabilità del fissaggio prima di continuare nell'installazione.
7. Svitare le 8 viti [10] e togliere il coperchio frontale [8] e il coperchio posteriore [9] della colonna (fig.4).
8. Inserire la colonna sulla piazzola facendo attenzione che le viti si inseriscano negli appositi fori.
9. Fissare la barriera alla piastra con le 4 rondelle [5] e i 4 dadi [4] forniti.
10. Rimontare il coperchio anteriore [8] su entrambe le colonne e fissarlo con le 4 viti [10].
11. Fissare la catena agli occhioli che sporgono dai coperchi anteriori e tensionarla in modo che la catena al centro del passaggio sia ad un'altezza X rispetto a terra (fig.1)

3.3 COLLEGAMENTI ELETTRICI

Fare riferimento al manuale della centrale di comando ACTION per TECNO-CAT (codice: 61622349).

4. PIANO DI MANUTENZIONE (OGNI 6 MESI)

1. Togliere l'alimentazione 230V e/o le batterie se presenti. Pulire e ingrassare la guida a monorotaia e i pignoni catena interni.
2. Ingrassare la catena di traino.
3. Controllare che le viti che sorreggono la colonna siano ben avvitate.
4. Controllare i collegamenti elettrici.
5. Ridare alimentazione.
6. Controllare il funzionamento di rilevamento ostacolo (sistema a encoder)
7. Controllare il corretto funzionamento di tutte le funzioni di comando e sicurezza.
8. Sostituire eventuali parti usurate.

5. INSERIMENTO DEL GIUNTO DI ROTTURA



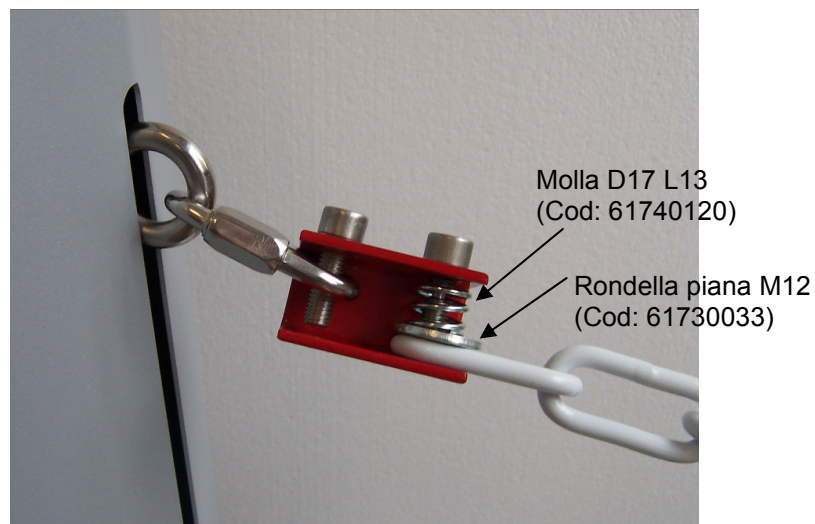
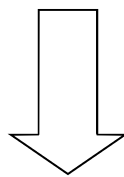

6. DATI TECNICI

Alimentazione:	230 V-/50Hz
Assorbimento:	1.0 A
Potenza motore:	60 W
Coppia:	645 Nm
Servizio:	50%
Temperatura:	-20°C / +50 °C
Grado di protezione:	IP 34
Lubrificazione:	Permanente
Peso:	25 Kg
Peso max catena:	8.5Kg

GARANZIA - La garanzia del produttore ha validità a termini di legge a partire dalla data stampigliata sul prodotto ed è limitata alla riparazione o sostituzione gratuita dei pezzi riconosciuti dallo stesso come difettosi per mancanza di qualità essenziali nei materiali o per deficienza di lavorazione. La garanzia non copre danni o difetti dovuti ad agenti esterni, deficienza di manutenzione, sovraccarico, usura naturale, scelta del tipo inesatto, errore di montaggio, o altre cause non imputabili al produttore. I prodotti manomessi non saranno né garantiti né riparati. I dati riportati sono puramente indicativi. Nessuna responsabilità potrà essere addebitata per riduzioni di portata o disfunzioni dovute ad interferenze ambientali. La responsabilità a carico del produttore per i danni derivati a chiunque da incidenti di qualsiasi natura cagionati da nostri prodotti difettosi, sono soltanto quelle che derivano inderogabilmente dalla legge italiana.